

Hisense

BIM325G62BG - 742350

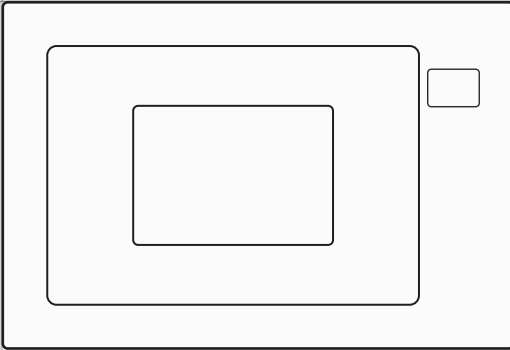

Instrukcja obsługi / Kuchenka mikrofalowa (PL).....	3
Instruction manual / Microwave oven (EN).....	32
Kasutusjuhend / mikrolaineahi (EE).....	61
Lietošanas instrukcija / Mikrovilņu krāsns (LV).....	90
Naudojimo instrukcija / Mikrobangų krosnelė (LT).....	119

**SZANOWNY
KLIENCIE**

Serdecznie dziękujemy za dokonany zakup. Wierzymy, że wkrótce przekonasz się o obszernych dowodach na to, że można polegać na naszych produktach. Aby ułatwić korzystanie z urządzenia, załączamy niniejszą obszerną instrukcję obsługi.

Instrukcja powinna pomóc Ci w zapoznaniu się z nowym urządzeniem. Prosimy o dokładne zapoznanie się z nią przed pierwszym użyciem.

Ważne jest, aby upewnić się, że urządzenie zostało dostarczone w nieuszkodzonym stanie. W przypadku stwierdzenia uszkodzeń transportowych skontaktuj się z przedstawicielem handlowym lub magazynem regionalnym, z którego urządzenie zostało dostarczone. Numer telefonu znajduje się na pokwitowaniu lub protokole dostawy.



Życzymy Ci wiele satysfakcji z korzystania z nowego urządzenia urządzeniem.

Urządzenie służy do podgrzewania potraw i napojów z wykorzystaniem energii elektromagnetycznej, wyłącznie do użytku wewnątrz pomieszczeń.

**INSTRUKCJA
OBSŁUGI**

Przeczytaj uważnie instrukcję i zachowaj ją do wykorzystania w przyszłości.

Niniejsza instrukcja przeznaczona jest dla użytkownika. Opisuje kuchenkę oraz sposób jej użytkowania. Dotyczy również innych typów urządzeń, dlatego możesz znaleźć w niej opisy funkcji, które mogą nie dotyczyć Twojego urządzenia.

ŚRODKI OSTROŻNOŚCI MAJĄCE NA CELU UNIKNIĘCIE POTENCJALNEGO WYSTAWIENIA NA DZIAŁANIE

1. Nie należy obsługiwać tej kuchenki przy otwartych drzwiczkach, ponieważ może to spowodować wystawienie na szkodliwe działanie energii mikrofalowej. Ważne jest, aby nie łamać ani nie manipulować przy blokadach bezpieczeństwa.
2. Nie umieszczać żadnych przedmiotów pomiędzy przednią ścianą kuchenki a drzwiczkami ani nie dopuszczać do gromadzenia się zabrudzeń czy pozostałości środków czyszczących na powierzchniach uszczelniających.
3. **OSTRZEŻENIE:** Jeśli drzwiczki lub uszczelki drzwiczek są uszkodzone, nie wolno używać kuchenki do czasu jej naprawy przez kompetentną osobę.

INFORMACJE DODATKOWE

Jeśli urządzenie nie jest utrzymywane w należytym stanie czystości, jego powierzchnia może ulec degradacji i może to wpłynąć na żywotność urządzenia oraz doprowadzić do niebezpiecznej sytuacji.

OSTRZEŻENIE

Aby zmniejszyć ryzyko wystąpienia pożaru, porażenia prądem, zranienia osób lub ekspozycji na działanie nadmiernej energii kuchenki mikrofalowej podczas korzystania z urządzenia, należy przestrzegać podstawowych środków ostrożności, między innymi:

- Przeczytaj i postępuj zgodnie z określonymi „ŚRODKAMI OSTROŻNOŚCI MAJĄCYMI NA CELU UNIKNIĘCIE POTENCJALNEGO WYSTAWIENIA NA DZIAŁANIE NADMIERNEJ ENERGII MIKROFALOWEJ”.
- Urządzenie może być używane przez dzieci w wieku od 8 lat i osoby o ograniczonych zdolnościach fizycznych, sensorycznych, umysłowych lub osoby nieposiadające doświadczenia i wiedzy, jeżeli otrzymały one nadzór lub instrukcje dotyczące bezpiecznego korzystania z urządzenia i rozumieją związane z tym zagrożenia. Dzieci nie powinny bawić się urządzeniem. Dzieci nie powinny dokonywać czyszczenia i konserwacji bez nadzoru
- Przechowywać urządzenie i jego przewód zasilający poza zasięgiem dzieci poniżej 8 lat.
- Aby uniknąć zagrożenia, w przypadku uszkodzenia przewodu zasilającego, musi on zostać wymieniony przez producenta, jego przedstawiciela serwisowego lub osoby o podobnych kwalifikacjach.
- **OSTRZEŻENIE:** Aby uniknąć ryzyka porażenia prądem, przed wymianą żarówki należy się upewnić, że urządzenie jest wyłączone.
- **OSTRZEŻENIE: Przeprowadzanie** jakichkolwiek czynności serwisowych lub naprawczych wymagających zdjęcia osłony chroniącej przed działaniem energii mikrofalowej jest niebezpieczne dla osób bez odpowiedniego doświadczenia.

- **OSTRZEŻENIE:** Nie wolno podgrzewać płynów i innych produktów spożywczych w szczelnie zamkniętych pojemnikach, ponieważ grozi to wybuchem.
- Podczas podgrzewania żywności w pojemnikach z tworzywa sztucznego lub papieru należy uważać na kuchenkę ze względu na możliwość zapłonu.
- Używać tylko naczyń, które są przystosowane do używania w kuchenkach mikrofalowych.
- W przypadku pojawienia się dymu należy wyłączyć urządzenie lub odłączyć je od prądu i pozostawić drzwiczki zamknięte, aby zduśić ewentualny płomień.
- Podgrzewanie napojów w kuchenke mikrofalowej może spowodować opóźnione i gwałtowne wrzenie, dlatego należy zachować ostrożność podczas obchodzenia się z pojemnikiem.
- Zawartość butelek do karmienia i słoiczków z jedzeniem dla niemowląt należy wymieszać lub wstrząsnąć oraz sprawdzić temperaturę przed spożyciem, aby uniknąć poparzeń.
- Jajka w skorupkach i całe jajka na twardo nie powinny być podgrzewane w kuchenkach mikrofalowych, ponieważ mogą eksplodować nawet po zakończeniu podgrzewania w mikrofalach.
- Kuchenkę należy regularnie czyścić i usuwać wszelkie osady z resztek żywności.
- Nieutrzymywanie kuchenki w czystości może prowadzić do pogorszenia stanu powierzchni, co może negatywnie wpłynąć na żywotność urządzenia i doprowadzić do niebezpiecznej sytuacji.
- Należy używać wyłącznie czujnika temperatury zalecanego dla tej kuchenki. (w przypadku kuchenek wyposażonych w możliwość użycia czujnika temperatury).

- Kuchenka mikrofalowa musi być obsługiwana przy otwartych drzwiczkach dekoracyjnych (w przypadku kuchenek wyposażonych w drzwiczki dekoracyjne).
- Urządzenie jest przeznaczone do użytku w gospodarstwach domowych i podobnych środowiskach, takich jak:
 - pomieszczenia kuchenne dla personelu w sklepach, biurach i innych środowiskach pracy,
 - przez klientów w hotelach, motelach i innych środowiskach mieszkalnych,
 - gospodarstwa rolne,
 - zakwaterowania typu bed and breakfast.
- Kuchenka mikrofalowa jest przeznaczona do podgrzewania żywności i napojów. Suszenie żywności lub ubrań oraz podgrzewanie poduszek grzewczych, kapci, gąbek, wilgotnych tkanin itp. może spowodować ryzyko obrażeń, zapłonu lub pożaru.
- Metalowe pojemniki na żywność i napoje nie są dozwolone podczas gotowania w kuchenke mikrofalowej.
- Urządzenie nie może być czyszczone za pomocą myjki parowej.
- Aby uniknąć przegrzania, urządzenie nie może zostać zainstalowane za drzwiczkami dekoracyjnymi (nie dotyczy to urządzeń z drzwiczkami dekoracyjnymi).
- Kuchenka mikrofalowa jest przeznaczona do zabudowy
- Należy uważać, aby nie przemieścić płyty obrotowej podczas wyjmowania pojemników z urządzenia (Dla urządzeń stacjonarnych i do zabudowy używanych na wysokości równej lub wyższej niż 900 mm nad podłogą i posiadających odłączane płyty obrotowe).
- Nie dotyczy to jednak urządzeń z poziomymi dolnymi drzwiczkami zawiasowymi).

- Nie należy używać myjki parowej.
- Powierzchnia szuflady może się nagrzewać.
- Do czyszczenia szyby drzwiczek kuchenki nie należy używać silnych, ściernych środków czyszczących ani ostrych metalowych skrobaków, ponieważ mogą one porysować powierzchnię, co może doprowadzić do rozbicia szyby.
- **OSTRZEŻENIE:** Urządzenie i jego dostępne części stają się gorące podczas użytkowania. Należy uważać, aby nie dotykać elementów grzewczych. Dzieci poniżej 8 roku życia powinny być trzymane z dala od urządzenia, chyba że są pod stałym nadzorem.
- Podczas użytkowania urządzenie staje się gorące. Należy uważać, aby nie dotykać elementów grzewczych wewnątrz kuchenki.
- **OSTRZEŻENIE:** Dostępne części mogą się nagrzewać podczas użytkowania. Małe dzieci powinny być trzymane z dala od urządzenia.
- **OSTRZEŻENIE:** Gdy urządzenie pracuje w trybie łączonym, dzieci powinny korzystać z kuchenki wyłącznie pod nadzorem dorosłych ze względu na powstające temperatury.

**PRZECZYTAĆ UWAGAŃNIE I ZACHOWAĆ DO
WYKORZYSTANIA W
PRZYSZŁOŚCI**

NIEBEZPIECZEŃSTWO

Niebezpieczeństwo porażenia prądem elektrycznym
Dotknięcie niektórych elementów wewnętrznych może spowodować poważne obrażenia ciała lub śmierć. Nie należy demontować tego urządzenia.

OSTRZEŻENIE

Niebezpieczeństwo porażenia prądem elektrycznym
Niewłaściwe użycie uziemienia może spowodować porażenie prądem. Nie podłączać urządzenia do gniazdka, dopóki nie zostanie ono prawidłowo zainstalowane i uziemione.

Urządzenie musi być uziemione. W przypadku zwarcia elektrycznego uziemienie zmniejsza ryzyko porażenia prądem elektrycznym poprzez zapewnienie przewodu odprowadzającego prąd.

Urządzenie jest wyposażone w przewód z kablem uziemiacym i wtyczką uziemiacą. Wtyczka musi być podłączona do prawidłowo zainstalowanego i uziemionego gniazdka.

Jeżeli instrukcje dotyczące uziemienia nie są w pełni zrozumiałe lub jeżeli istnieją wątpliwości czy urządzenie jest prawidłowo uziemione, należy skonsultować się z wykwalifikowanym elektrykiem lub serwisantem.

Jeśli konieczne jest użycie przedłużacza, należy używać wyłącznie przedłużacza 3-żyłowego.

1. Krótki przewód zasilający jest dostarczany w celu zmniejszenia ryzyka wynikającego z zaplątania się w dłuższy przewód lub potknięcia się o niego.

2. Jeśli używany jest długi przewód lub przedłużacz:
 - 1). Oznaczona elektryczna wartość znamionowa przewodu lub przedłużacza powinna być co najmniej tak duża, jak wartość znamionowa urządzenia.
 - 2) Przedłużacz musi być przewodem 3-żyłowym z uziemieniem.
 - 3) Długi przewód powinien być tak ułożony, aby nie zwisał nad blatem lub stołem, gdzie mógłby być pociągnięty przez dzieci lub o który mogłyby się przypadkowo potknąć.

Należy pamiętać o odłączeniu urządzenia od zasilania.

- Po użyciu wyczyścić wnętrze kuchenki lekko wilgotną ściereczką.
- Akcesoria czyścić w zwykły sposób w wodzie z mydłem.
- Jeśli rama drzwiczek, uszczelka oraz ich sąsiednie części są zabrudzone, muszą być starannie czyszczone wilgotną szmatką.
- Do czyszczenia szyby drzwiczek kuchenki nie należy używać silnych, ściernych środków czyszczących ani ostrych metalowych skrobaków, ponieważ mogą one porysować powierzchnię, co może doprowadzić do rozbicia szyby.
- Wskazówka dotycząca czyszczenia - aby ułatwić czyszczenie ścianek komory, które może zabrudzić gotowana potrawa: Umieścić połówkę cytryny w misce, dodać 300 ml (1/2 pinty) wody i podgrzewać w mikrofalówce na 100% mocy przez 10 minut. Wytrzeć piekarnik do czysta za pomocą miękkiej, suchej ściereczki.

UWAGA

Niebezpieczeństwo odniesienia obrażeń ciała

Przeprowadzanie jakichkolwiek czynności serwisowych lub naprawczych wymagających zdjęcia osłony chroniącej przed działaniem energii mikrofalowej jest niebezpieczne dla osób bez odpowiedniego doświadczenia.

Patrz instrukcje na temat: „Materiały, których można używać w kuchenie mikrofalowej lub których należy unikać.” Niektóre niemetalowe naczynia mogą nie być bezpieczne do użycia w mikrofalówce. W razie wątpliwości można przetestować dany przybór zgodnie z poniższą procedurą.

Test przyboru kuchennego:

- Napełnić pojemnik nadający się do mikrofalówki 1 filiżanką zimnej wody (250 ml) wraz z danym przyborem.
- Gotować na maksymalnej mocy przez 1 minutę.
- Ostrożnie dotknąć przybór kuchenny. Jeśli pusty przybór jest ciepły, nie używać go do gotowania w kuchenie mikrofalowej.
- Nie przekraczać czasu gotowania 1 minuty.

Materiały, których można używać w kuchence mikrofalowej

Przybory kuchenne	Uwagi
Naczynie do przyrumieniania	Należy stosować się do zaleceń producenta. Dno naczynia do przyrumieniania musi znajdować się co najmniej 3/16 cala (5 mm) nad płytą obrotową. Nieprawidłowe użycie może spowodować pęknięcie płyty obrotowej.
Zastawa stołowa	Jedynie przeznaczone do użytku w kuchence mikrofalowej. Należy stosować się do zaleceń producenta. Nie używać popękanych lub wyszczerbionych naczyń.
Szklane słoiki	Zawsze zdejmować pokrywkę. Używać wyłącznie do niewielkiego podgrzewania. Większość szklanych słoików nie jest odporna na wysoką temperaturę i może się stłuc.
Artykuły szklane	Stosować wyłącznie żaroodporne naczynia do piekarnika. Upewnić się, że nie ma metalowych wykończeń. Nie używać popękanych lub wyszczerbionych naczyń. Nie używać popękanych lub wyszczerbionych naczyń.
Torby do gotowania w piekarniku	Należy stosować się do zaleceń producenta. Nie zamykać za pomocą metalowej klamry. Zrobić szczeliny, aby para wodna mogła się wydostać.
Talerze i kubki papierowe	Używać wyłącznie do krótkotrwałego gotowania/podgrzewania. Nie zostawiać kuchenki bez nadzoru podczas gotowania.
Ręczniki papierowe	Używać do przykrywania potraw w celu ich odgrzania i wchłonięcia tłuszczu. Używać jedynie do krótkotrwałego gotowania pod nadzorem.
Papier do pieczenia	Używać jako przykrywkę, aby zapobiec rozpryskiwaniu lub jako okład do gotowania na parze.
Tworzywo sztuczne	Jedynie przeznaczone do użytku w kuchence mikrofalowej. Należy stosować się do zaleceń producenta. Powinny być oznaczone napisem "można używać w kuchence mikrofalowej" ("microwave safe"). Niektóre plastikowe pojemniki miękkną, gdy jedzenie w środku staje się gorące. "Woreczki do gotowania" i szczelnie zamknięte plastikowe woreczki powinny być rozcięte, przebite lub odpowietrzone zgodnie z instrukcją na opakowaniu.
Folia z tworzywa sztucznego	Jedynie przeznaczone do użytku w kuchence mikrofalowej. Używać do przykrycia żywności podczas gotowania w celu zatrzymania wilgoci. Nie należy dopuścić, aby folia z tworzywa sztucznego dotykała żywności.
Termometry	Jedynie przeznaczone do użytku w kuchence mikrofalowej (termometry do mięsa i słodczy).
Papier pergaminowy	Używać jako przykrywki, aby zapobiec rozpryskiwaniu i zatrzymać wilgoć.

Materiały, których należy unikać w kuchence mikrofalowej

Przybory kuchenne	Uwagi
Taca aluminiowa	Może powodować powstawanie łuku elektrycznego. Należy przełożyć jedzenie do naczynia przeznaczonego do użytku w kuchence mikrofalowej
Karton do przechowywania żywności z metalowym uchwytem	Może powodować powstawanie łuku elektrycznego. Należy przełożyć jedzenie do naczynia przeznaczonego do użytku w kuchence mikrofalowej
Przybory metalowe lub z metalowym obramowaniem	Metalowa osłona chroni żywność przed energią mikrofalową. Metalowe wykończenie może powodować powstawanie łuku elektrycznego.
Metalowe opaski zaciskowe	Może powodować powstawanie łuku elektrycznego i doprowadzić do pożaru w kuchence.
Torby papierowe	Może spowodować pożar w kuchence.
Pianka z tworzywa sztucznego	Pianka z tworzywa sztucznego pod wpływem wysokiej temperatury może się stopić lub zanieczyścić płyn znajdujący się w środku.
Drewno	Drewno wyschnie podczas używania w kuchence mikrofalowej i może się rozszpeci lub pęknąć.

Nazwy części i akcesoriów kuchenki

Wyjąć kuchenkę oraz wszystkie materiały z kartonu i wnętrza kuchenki.

Do mikrofalni dołączone są następujące akcesoria:

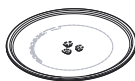

Szklana taca



Zespół pierścienia obrotowego



Instrukcja obsługi



Walek obrotowy



Stojak na grilla (nie może być używany w trybie mikrofalowym i musi być umieszczony na szklanej tacy)

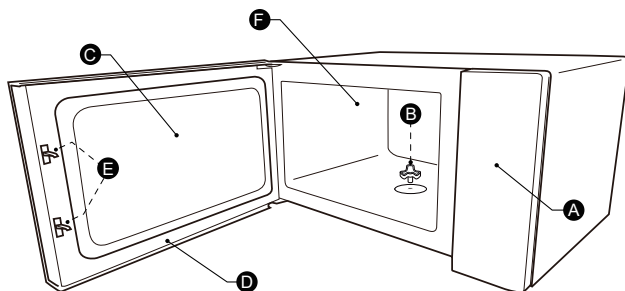

- A) Panel sterowania
- B) Walek obrotowy
- C) Okno do obserwacji

- D) Zespół drzwiczek
- E) System blokady bezpieczeństwa
- F) Wnęka kuchenki

MONTAŻ TACY OBROTOWEJ

Oczyścić komorę gotowania i umieścić tacę obrotową na miejscu. W przypadku pierwszej instalacji należy upewnić się, że z wałka obrotowego usunięto całe opakowanie i taśmę transportową. Przed pierwszym użyciem urządzenia do przygotowania potrawy należy prawidłowo umieścić tacę obrotową na swoim miejscu. Należy wyczyścić komorę gotowania oraz akcesoria.

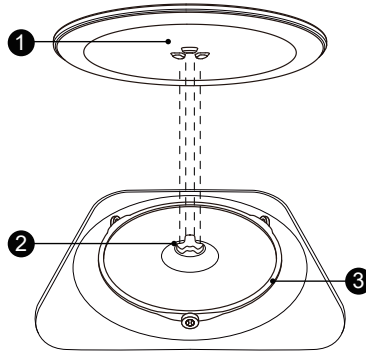

Jak umieścić tacę obrotową:

1. Umieścić zespół pierścienia obrotowego ③ we wgłębieniu w komorze gotowania.
2. Umieścić szklaną tacę ① na zespole pierścienia obrotowego ③. Wsunąć zaokrąglone wypustki na środku dna szklanej tacy pomiędzy trzy ramiona wałka. Upewnić się, że szklana taca ① wchodzi w wałek obrotowy ② na środku dna komory gotowania. Rolki na wałku powinny pasować do krawędzi dna tacy obrotowej.

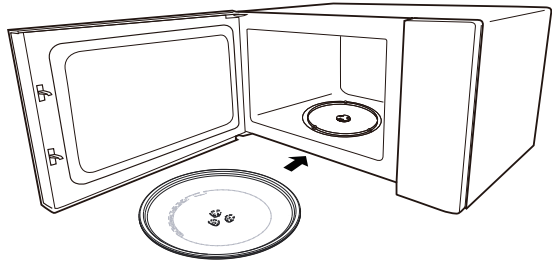

Uwaga:

1. Nigdy nie używać urządzenia bez tacy obrotowej. Należy upewnić się, że jest ona prawidłowo założona. Taca może obracać się w kierunku zgodnym lub przeciwnym do ruchu wskazówek zegara.
2. Nigdy nie umieszczać szklanej tacy dnem do góry. Taca nigdy nie powinna być niczym blokowana.
3. Podczas gotowania należy zawsze korzystać zarówno tacy szklanej, jak i zespołu pierścienia obrotowego.
4. Wszystkie potrawy i pojemniki z żywnością muszą zawsze być umieszczane na szklanej tacy podczas gotowania.
5. Nigdy nie ograniczać ruchu tacy obrotowej.
6. Jeśli szklana taca lub zespół pierścienia obrotowego pęknie lub złamie się, należy skontaktować się z najbliższym autoryzowanym centrum serwisowym.

Panel sterowania

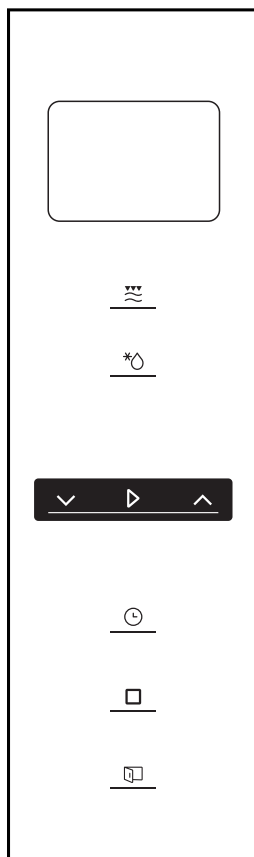

 mikrofałe/grill/łączyony

 waga/czas rozmrażania

 Timer kuchenny / zegar

 stop/kasuj

 Start / +30 s/ potwierdź

 Drzwiczki elektryczne

1. Ustawienie zegara

Kiedy kuchenka mikrofalowa zostanie podłączona do prądu na ekranie pojawi się "0:00", a brzęczyk zadzwoni raz.

- 1). Nacisnąć "Timer kuchenny / zegar " dwa razy, aby wybrać funkcję zegara, cyfry godzin zaczną migać.
- 2). Nacisnąć "∨" lub "∧", aby dostosować cyfry godzin, wprowadzony czas powinien mieścić się w zakresie 0 - 23.
- 3). Nacisnąć "Timer kuchenny / zegar ", cyfry minut zaczną migać.
- 4). Obrócić "∨" lub "∧", aby wyregulować cyfry minut, wprowadzony czas powinien mieścić się w zakresie 0 - 59.
- 5). Nacisnąć "Timer kuchenny / zegar", aby zakończyć ustawianie zegara. Znak ":" będzie migać, a cyfry czasu będą się świecić.

Uwaga:

- 1). Jeśli zegar nie zostanie ustawiony, nie będzie działał przy zasilaniu.
- 2). Jeśli przycisk " Timer kuchenny / zegar „ nie zostanie wciśnięty w ciągu 1 minuty, kuchenka automatycznie powróci do poprzedniego stanu.

2. Gotowanie mikrofalami

Nacisnąć "mikrofałe/grill/łączony" raz, na ekranie pojawi się "900W". Nacisnąć kilkakrotnie "mikrofałe/grill/łączony" lub nacisnąć "∨" albo "∧", aby wybrać żadaną moc, "900W", "720W", "450W", "270W", "90W". "G", "C-1" lub "C-2" będą wyświetlane po każdym kolejnym naciśnięciu.

Następnie nacisnąć "start / +30 s / potwierdź", aby potwierdzić, i nacisnąć "∨" lub "∧", aby ustawić czas gotowania od 0:05 do 95:00.

Ponownie nacisnąć "start / +30 s / potwierdź", aby rozpocząć gotowanie.

Przykład: Jeśli chcesz użyć 80% mocy mikrofała do gotowania przez 20 minut, możesz użyć kuchenki w następujący sposób:

- 1). Naciśnij "mikrofałe/grill/łączony" raz, na ekranie pojawi się "900W".
- 2). Ponownie naciśnij "mikrofałe/grill/łączony" lub naciśnij "∨" lub "∧", aby wybrać 80% mocy mikrofała.
- 3). Naciśnij "start / +30 s / potwierdź", aby potwierdzić, na ekranie pojawi się "720W".
- 4). Naciśnij "∨" lub "∧", aby ustawić czas gotowania, aż na wyświetlaczu pojawi się "20:00".
- 5). Naciśnij "start / +30 s / potwierdź", aby rozpocząć gotowanie.

Uwaga - wielkości kroków dla czasu regulacji przełącznika obrotowego są następujące:

0 - 1 min	: 5 sekund
1---5 min	: 10 sekund
5---10 min	: 30 sekund
10---30 min	: 1 minuta
30---95 min	: 5 minut

Mikrofałe/grill/ łączony Kolejność	Instrukcja na panelu	Moc mikrofałi	Moc grilla
1	900W	100%	
2	720W	80%	
3	450W	50%	
4	270W	30%	
5	90W	10%	
6	G	0%	100%
7	C-1	55%	45%
8	C-2	36%	64%

3. Gotowanie w trybie grill lub

Naciśnąć "mikrofałe/grill/łączony" raz, na ekranie pojawi się "900W". Naciśnąć "mikrofałe/grill/łączony" raz, lub przekreślić "∨" lub "∧", aby wybrać żadaną moc, na wyświetlaczu pojawi się "720W", "450W", "270W", "90W", "G", "C-1" lub "C-2" będą wyświetlane po każdym kolejnym naciśnięciu. Następnie naciśnąć "start / +30 s / potwierdź", aby potwierdzić, i naciśnij "∨" lub "∧", aby ustawić czas gotowania od 0:05 do 95:00.

Wcisnąć ponownie "start / +30 s / potwierdź", aby rozpocząć gotowanie.

Przykład: Jeśli chcesz użyć 55% mocy mikrofałi i 45% mocy grilla (C-1) do gotowania przez 10 minut, możesz użyć kuchenki w następujący sposób:

- 1) Naciśnij "mikrofałe/grill/łączony" raz, na ekranie pojawi się "900W".
- 2) Naciśnij "mikrofałe/grill/łączony" kilka razy lub obróć "∨" lub "∧", aby wybrać "C-1".
- 3) Naciśnij "start / +30 s / potwierdź", aby potwierdzić.
- 4) Naciśnij "∨" lub "∧", aby ustawić czas gotowania, aż na wyświetlaczu pojawi się "10:00".
- 5) Naciśnij "start / +30 s / potwierdź", aby rozpocząć gotowanie.

Uwaga:

Jeśli minie połowa czasu grillowania, kuchenka wyda dwa dźwięki, jest to normalne. Aby uzyskać lepszy efekt grillowania potrawy, należy obrócić ją na drugą stronę, zamknąć drzwiczki, a następnie naciśnąć "start / +30 s / potwierdź", aby kontynuować gotowanie. Jeśli żadna czynność nie zostanie wykonana, kuchenka będzie kontynuować pracę.

4. Rozmrażanie według czasu

- 1) Naciśnąć dwukrotnie przycisk "waga/czas rozmrażania", kuchenka wyświetli komunikat "dEF2".
- 2) Naciśnąć "start / +30 s / potwierdź", aby potwierdzić.
- 3) Naciśnąć "∨" lub "∧", aby ustawić czas gotowania, zakres czasu to 00:05 - 95:00.
- 3) Naciśnąć "start / +30 s / potwierdź", aby rozpocząć gotowanie. Gdy minie połowa czasu, brzęczyk zabrzmie dwa razy, aby przypomnieć o przewróceniu potrawy na drugą stronę. Jeśli żadna czynność nie zostanie wykonana, kuchenka będzie kontynuować pracę.

5. Odmrażanie według wagi

- 1). Nacisnąć raz przycisk "waga/czas rozmrażania ", kuchenka wyświetli komunikat "dEF1".
- 2). Nacisnąć " start / +30 s / potwierdź ", aby potwierdzić.
- 3). Nacisnąć kilkakrotnie przycisk "waga/czas rozmrażania" lub nacisnąć " ∨ " lub " ^", aby wybrać menu rozmrażania. "d01", "d02", "d03", "d04" będą wyświetlane w kolejności.
- 4). Wcisnąć "start / +30 s / potwierdź", aby potwierdzić.
- 5). Nacisnąć " ∨ " lub " ^", aby wybrać wagę potrawy.
- 6). Nacisnąć "start / +30 s / potwierdź", aby rozpocząć rozmrażanie.

Menu	d01 Zamrożony chleb	d02 Zamrożone mięso	d03 Zamrożone warzywa	d04 Zamrożona pizza
Waga	100g-1000g	100g-2000g	100g-1000g	100g-600g

6. Timer kuchenny

- 1). Nacisnąć "timer kuchenny / zegar" raz, na ekranie pojawi się 00:00.
- 2). Nacisnąć " ∨ " lub " ^", aby wprowadzić prawidłowy czas. (maksymalna długość gotowania wynosi 95 minut).
- 3) Nacisnąć " start / +30 s / potwierdź ", aby potwierdzić ustawienie.
- 4). Gdy zakończy się gotowanie, brzęczyk zadzwoni 5 razy.

Uwaga:

Podczas działania timera kuchennego nie można ustawiać żadnych programów.

7. Szybki start

- 1). W stanie oczekiwania nacisnąć " start / +30 s / potwierdź ", aby bezpośrednio rozpocząć 30-sekundowe gotowanie ze 100% mocą. Każde kolejne naciśnięcie spowoduje wydłużenie czasu gotowania o 30 sekund aż do 95 minut.
- 2). W stanie oczekiwania nacisnąć " ∨ ", aby ustawić czas gotowania na 95 minut przy 100% mocy mikrofal. Nacisnąć " ∨ " lub " ^", aby ustawić czas gotowania.
Następnie nacisnąć "start / +30 s / potwierdź", aby rozpocząć gotowanie.

Uwaga:

W przypadku trybów mikrofal, grilla, gotowania łączonego, rozmrażania według czasu lub wieloetapowego, każde naciśnięcie przycisku "start / +30 s / potwierdź" wydłuża czas gotowania o 30 sekund.

8. Funkcja blokady przed dziećmi

Blokada: W stanie oczekiwania przytrzymać przycisk "stop/kasuj" przez 3 sekundy, rozlegnie się długi sygnał dźwiękowy oznaczający wejście w stan blokady przed dziećmi. Na wyświetlaczu pojawi się ikona blokady i aktualny czas (jeśli zegar jest ustawiony) lub "0:00".

Wyłączenie blokady: W stanie blokady przytrzymać "stop/kasuj" przez 3 sekundy, rozlegnie się długi sygnał dźwiękowy oznaczający zwolnienie blokady.

9. Gotowanie wieloetapowe

Gotowanie można ustawić na co najwyżej 2 etapy. W przypadku gotowania wieloetapowego, jeśli jeden z etapów to rozmrażanie, należy je ustawić jako pierwsze. Podczas gotowania wieloetapowego nie można korzystać z timera kuchennego i menu automatycznego.

Każde kolejne naciśnięcie przycisku "start / +30 s / potwierdź" może wydłużyć czas o 30 sekund (z wyjątkiem rozmrażania wg wagi).

Przykład: Jeśli chcesz rozmrozić żywność o wadze d01 - 500 g, a następnie gotować przy 80% mocy mikrofalą przez 7 minut, obsługuj ją w następujący sposób:

- 1). Naciśnij raz przycisk "waga/czas rozmrażania ", kuchenka wyświetli komunikat "dEF1".
- 2). Wciśnij "start / +30 s / potwierdź", aby potwierdzić.
- 3). Naciśnij "∨" i " ^" albo naciśnij "waga/czas rozmrażania", aby wybrać menu rozmrażania według wagi, aż wyświetli się napis "d01".
- 4). Naciśnij "start / +30 s / potwierdź", aby potwierdzić.
- 5). Naciśnij "∨" albo " ^", aby ustawić wagę rozmrażania na 500 g.
- 6). Naciśnij dwukrotnie „mikrofała/grill/łączony”, kuchenka wyświetli „720W”.
- 7). Wciśnij "start / +30 s / potwierdź", aby potwierdzić.
- 8) Naciśnij "∨" lub " ^", aby ustawić czas rozmrażania na 7 minut.
- 9). Wciśnij "start / +30 s / potwierdź", aby rozpocząć gotowanie, brzęczyk zabrmi raz dla pierwszego etapu, czas rozmrażania będzie odliczany. Brzęczyk włączy się ponownie po rozpoczęciu drugiego etapu gotowania. Po zakończeniu gotowania brzęczyk zabrmi pięć razy.

10. Funkcja ECO

Aby wejść w tryb ECO:

W stanie oczekiwania nacisnąć "stop/kasuj", aby włączyć tryb ECO. Ekran zostanie wygaszony.

Aby anulować tryb ECO:

W trybie ECO nacisnąć dowolne klawisze, nacisnąć "∨" lub " ^", albo otworzyć drzwi kuchenki, aby go anulować.

11. Tryb cichy

Aby włączyć tryb cichy:

W stanie oczekiwania nacisnąć i przytrzymać "timer kuchenny / zegar" przez 3 sekundy. Rozlegnie się długi sygnał dźwiękowy. Po naciśnięciu przycisków kuchenka nie wyda żadnego dźwięku.

Aby wyłączyć tryb cichy:

W trybie cichym nacisnąć i przytrzymać "timer kuchenny / zegar" przez 3 sekundy. Rozlegnie się długi sygnał dźwiękowy i kuchenka wyjdzie z trybu cichego.

12. Funkcja czyszczenia

Aby wejść w tryb czyszczenia wodnego:

W stanie oczekiwania nacisnąć i przytrzymać przycisk "mikrofała/grill/łączony" przez 3 sekundy. Rozlegnie się długi sygnał dźwiękowy i kuchenka przejdzie w tryb czyszczenia wodnego.

Włączyć do środka 200 ml wody, a następnie nacisnąć "start / +30 s / Potwierdź", aby uruchomić funkcję czyszczenia wodnego o mocy 900W i czasie 5 minut, którego nie można zmienić.

13. Funkcja informacyjna

- 1). W trakcie gotowania mikrofalowego, grilla i łączonego nacisnąć "mikrofałe/grill/łączony", aktualna moc będzie wyświetlana przez 3 sekundy. Po upływie 3 sekund kuchenka powróci do poprzedniego stanu.
- 2). W trakcie gotowania nacisnąć "timer kuchenny / zegar", aby sprawdzić czas, będzie on wyświetlany przez 3 sekundy.

14. Drzwi elektryczne

Naciśnij przycisk "  ", drzwi się otworzą.

Uwaga:

Jeśli wystąpi usterka przy bezpośrednim naciśnięciu przycisku "  ", na ekranie pojawi się napis "E-3". Należy ponownie zamknąć drzwiczki kuchenki i ponownie uzyskać dostęp do elektryczności, aż do przywrócenia normalnego stanu.

Jeśli drzwiczki elektryczne są uszkodzone, należy otworzyć je za pomocą przyssawki, jak pokazano powyżej.

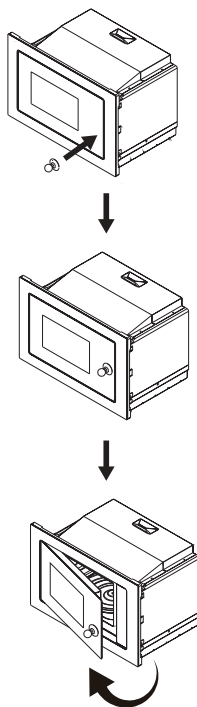

16. Menu

- 1). Nacisnąć " ^ ", aby wybrać menu, na wyświetlaczu pojawi się "A1" do "A15".
- 2). Nacisnąć "start / +30 s / potwierdź", aby potwierdzić.
- 3). Nacisnąć " v " lub " ^ ", aby wybrać wagę domyślną z tabeli menu.
- 4) Naciśnij " start / +30 s / potwierdź", aby rozpocząć gotowanie.

15. Tabela menu

Menu	Waga	Porcja
A1 Pizza	200 g	200g
	400 g	400g
A2 Talerz do odgrzewania	200 g	200 g
	400 g	400 g
	600 g	600 g
A3 Roztopiona czekolada	100 g	100 g
	150 g	150 g
	200 g	200 g
A4 Roztopione masło	100 g	100 g
	150 g	150 g
	200 g	200 g
A5 Mięso (wołowina)	250 g	250 g
	350 g	350 g
	450 g	450 g
A6 Mięso (wieprzowina)	250 g	250 g
	350 g	350 g
	450 g	450 g
A7 Mięso (kurczak)	250 g	250 g
	350 g	350 g
	450 g	450 g
A8 Warzywa	200 g	200 g
	300 g	300 g
	400 g	400 g
A9 Makaron	50 g (z zimną wodą 450 g)	50 g
	100g (z zimną wodą 800g)	100 g
A10 Ziemniaki	200 g	200 g
	400 g	400 g
	600 g	600 g
A11 Ryby	250 g	250 g
	350 g	350 g
	450 g	450 g
A12 Odgrzana zupa	200ml	200
	400ml	400
	600ml	600

Menu	Waga	Porcja
A13 Pocporn	100 g	100
A14 Nuggety z kurczaka	200 g	200g
	400 g	400g
	600 g	600g
A15 Mięso mielone	4	4

Instrukcja montażu

Instalacja i podłączenie

- Urządzenie jest przeznaczone wyłącznie do użytku domowego.
- Kuchenka jest przeznaczona wyłącznie do zabudowy. Nie jest przeznaczona do ustawienia na blacie lub w szafce.
- Należy przestrzegać specjalnej instrukcji instalacji.
- Urządzenie może być zainstalowane w szafce wiszącej o szerokości 60 cm.
- Urządzenie jest wyposażone we wtyczkę i może być podłączone wyłącznie do prawidłowo zainstalowanego gniazdka z uziemieniem.
- Napięcie w sieci musi być zgodne z napięciem podanym na tabliczce znamionowej.
- Montaż gniazdka i wymiana przewodu przyłączeniowego może być przeprowadzona wyłącznie przez wykwalifikowanego elektryka. Jeżeli po zainstalowaniu wtyczka nie będzie już dostępna, w pobliżu miejsca instalacji musi znajdować się urządzenie odłączające wszystkie bieguny z minimalnym odstępem styków wynoszącym 3 mm.
- Nie wolno stosować adapterów, listew wielodrożnych ani przedłużaczy. Przeciążenie może spowodować ryzyko pożaru.

Podczas pracy urządzenia dostępna powierzchnia może być gorąca.



Przed instalacją należy dokładnie przeczytać instrukcję.

Uwaga

Podłączenie elektryczne

Kuchenka wyposażona jest we wtyczkę i może być podłączona wyłącznie do prawidłowo zainstalowanego gniazdka z uziemieniem. Zgodnie z odpowiednimi przepisami jedynie wykwalifikowany elektryk może zainstalować gniazdko i wymienić kabel przyłączeniowy.

Jeżeli po zakończeniu instalacji wtyczka nie jest już dostępna, w pobliżu instalacji należy zastosować wyłącznik ochronny z minimalnym odstępem styków wynoszącym 3 mm.

 Śruba A

 Śruba B

 Płyta montażowa

 Plastikowa osłona zestawu wykończeniowego

 Przysawka

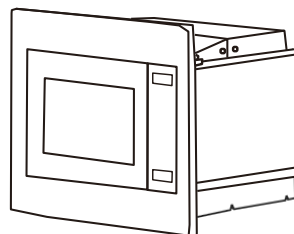

- Szafa do zabudowy nie może mieć ściany za urządzeniem.
- Minimalna wysokość zabudowy: 85 cm
- Nie zakrywać szczelin wentylacyjnych i punktów wlotu powietrza.

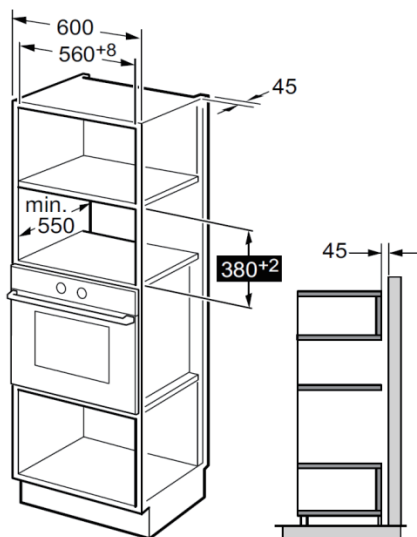

Uwaga:

Wspornik i szablon dolnej części szafki są potrzebne przy montażu w obu instalacjach.

1. Należy przeczytać instrukcję na temat szablonu dolnej części szafki, a następnie umieścić szablon na dolnej płaszczyźnie szafki.

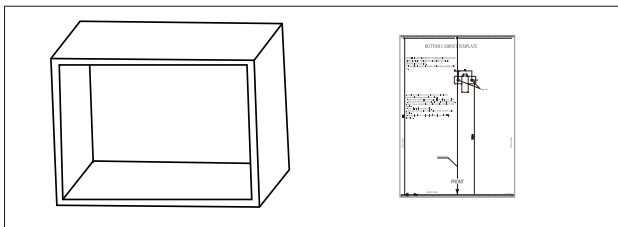

2. Wykonać oznaczenia na dolnej płaszczyźnie szafki zgodnie z oznaczeniami "a" z szablonu.

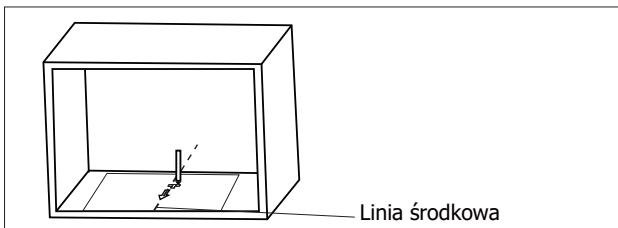

3. Zdjąć szablon i zamocować płytę montażową za pomocą śruby A.

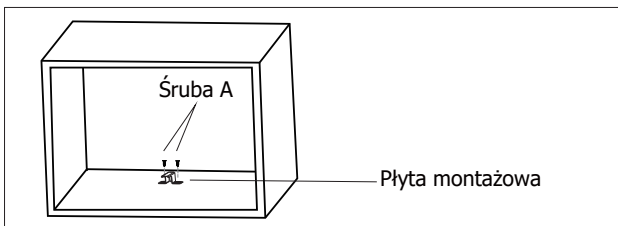

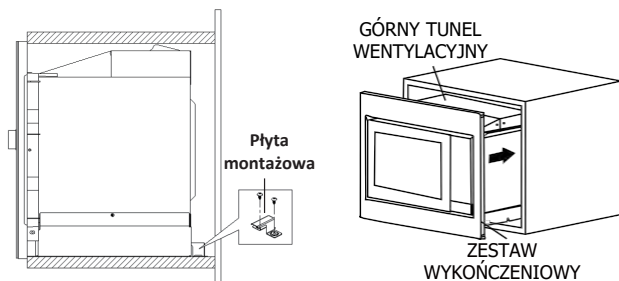

1. Zamocować ŚRUBĘ REGULACYJNĄ A na GÓRNYM TUNELU WENTYLACYJNYM kuchenki, a następnie zainstalować kuchenkę w szafce.

- Wyregulować wysokość ŚRUBY REGULACYJNEJ A tak, aby zachować 1 mm odstępu pomiędzy ŚRUBĄ REGULACYJNĄ A i górną płaszczyzną szafki.
- Nie przytrząskiwać ani nie zaginać przewodu zasilającego.
- Należy się upewnić, że kuchenka jest zainstalowana pośrodku szafki.

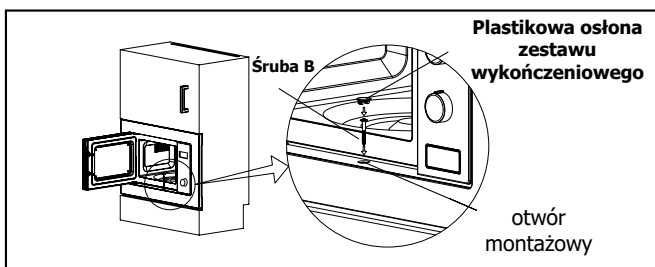

2. Otworzyć drzwiczki; przymocować kuchenkę do szafki za pomocą ŚRUBY B w otworze montażowym ZESTAWU WYKOŃCZENIOWEGO. Następnie przymocować pokrywę plastikową ZESTAWU WYKOŃCZENIOWEGO do OTWORU MONTAŻOWEGO.

Specyfikacje

Model:..... BIM325G62BG - 742350
 Napięcie znamionowe:230V~ 50Hz
 Znamionowa moc wejściowa (tryb mikrofal):1450W
 Znamionowa moc wyjściowa (tryb mikrofal):900W
 Znamionowa moc wejściowa (grill):1000W

Normalne sytuacje	
Kuchenka mikrofalowa zakłóca odbiór telewizji.	Odbiór radiowy i telewizyjny może być zakłócony podczas pracy kuchenki mikrofalowej. Jest to podobne do zakłóceń powodowanych przez małe urządzenia elektryczne, takie jak mikser, odkurzacz i wentylator elektryczny. Jest to normalne.
Przyćmione światło kuchenki.	Podczas gotowania w kuchenke mikrofalowej o niskiej mocy, światło kuchenki może stać się przyćmione. Jest to normalne.
Para gromadząca się na drzwiczkach, gorące powietrze z otworów wentylacyjnych.	Podczas gotowania z potraw może wydobywać się para. Większość pary wydostaje się z otworów wentylacyjnych. Jednak część może się zbierać w chłodnym miejscu, np. na drzwiczkach kuchenki. Jest to normalne.
Kuchenka uruchomiła się przypadkowo, gdy nie było w niej jedzenia.	Nie wolno uruchamiać urządzenia bez żadnej potrawy w środku. Jest to bardzo niebezpieczne.

Problemy	Możliwa przyczyna	Środek zaradczy
Nie można uruchomić kuchenki.	(1). Przewód zasilający nie jest dobrze podłączony.	Odłączyć zasilanie. Następnie podłączyć ponownie po 10 sekundach.
	(2). Przepalony bezpiecznik lub zadziałał wyłącznik automatyczny.	Wymienić bezpiecznik lub zresetować wyłącznik automatyczny (naprawiony przez profesjonalny personel naszej firmy).
	(3). Problem z gniazdkiem.	Przetestować gniazdko z innymi urządzeniami elektrycznymi.
Kuchenka nie nagrzewa, jak należy.	(4). Drzwi nie są dobrze zamknięte.	Dobrze zamknąć drzwiczki.



Zgodnie z dyrektywą w sprawie zużytego sprzętu elektrycznego i elektronicznego (WEEE), odpady te powinny być zbierane i utylizowane oddzielnie. Jeśli w przyszłości zajdzie potrzeba pozbycia się tego produktu, NIE należy wyrzucać go razem z odpadami domowymi. Należy przekazać ten produkt do punktów zbiórki WEEE, jeśli są one dostępne.

Jeżeli potrzebujesz informacji lub masz problem, skontaktuj się z Centrum Obsługi Klienta w Twoim kraju (numer telefonu znajdziesz w ulotce gwarancyjnej). Jeśli w Twoim kraju nie ma Centrum Obsługi Klienta, udaj się do lokalnego sprzedawcy lub skontaktuj się z działem serwisu urządzeń gospodarstwa domowego.

Ewentualne rozbieżności w odcieniach kolorów pomiędzy poszczególnymi urządzeniami lub komponentami w ramach jednej linii projektowej mogą wynikać z różnych czynników takich jak różne kąty, pod jakimi obserwowane są urządzenia, różne kolory tła, materiałów i oświetlenia pomieszczenia.

Tylko do użytku osobistego!

ŻYCZY CI DUŻO PRZYJEMNOŚCI Z UŻYTKOWANIA
URZĄDZENIA

Hisense

Zastrzegamy sobie prawo do ewentualnych zmian i błędów w instrukcji obsługi.

DEAR CUSTOMER

We sincerely thank you for your purchase. We believe you will soon find ample evidence that you can really rely on our products. To make the use of the appliance easier, we attach these comprehensive instruction manual.

The instructions should aid you in getting familiar with your new appliance. Please, read them carefully before using the appliance for the first time.

In any case, please make sure the appliance was supplied to you undamaged. Should you identify and transport damage, contact your sales representative or the regional warehouse from where the product was delivered. You will find the telephone number on the receipt or delivery report.



We wish you a lot of pleasure with your new household appliance.

The appliance for household use for heating food and beverages using electromagnetic energy, for indoor use only.

INSTRUCTIONS FOR USE

Carefully read the instructions and save them for future reference.

These instructions are intended for the user. They describe the cooker and how to use it. They also apply to different types of appliances, therefore you may find some descriptions of functions that may not apply to your appliance.

PRECAUTIONS TO AVOID POSSIBLE EXPOSURE TO EXCESSIVE MICROWAVE ENERGY

1. Do not attempt to operate this oven with the door open since this can result in harmful exposure to microwave energy. It is important not to break or tamper with the safety interlocks.
2. Do not place any object between the oven front face and the door or allow soil or cleaner residue to accumulate on sealing surfaces.
3. **WARNING:** If the door or door seals are damaged, the oven must not be operated until it has been repaired by a competent person.

ADDENDUM

If the apparatus is not maintained in a good state of cleanliness, its surface could be degraded and affect the lifespan of the apparatus and lead to a dangerous situation.

IMPORTANT SAFETY INSTRUCTIONS

WARNING

To reduce the risk of fire, electric shock, injury to persons or exposure to excessive microwave oven energy when using your appliance, follow basic precautions, including the following:

- Read and follow the specific: " PRECAUTIONS TO AVOID POSSIBLE EXPOSURE TO EXCESSIVE MICROWAVE ENERGY".
- This appliance can be used by children aged from 8 years and above and persons with reduced physical, sensory or mental capabilities or lack of experience and knowledge if they have been given supervision or instruction concerning use of the appliance in a safe way and understand the hazards involved. Children shall not play with the appliance. Cleaning and user maintenance shall not be made by children without supervision.
- Keep the appliance and its cord out of reach of children less than 8 years.
- If the supply cord is damaged, it must be replaced by the manufacturer, its service agent or similarly qualified persons in order to avoid a hazard.
- **WARNING:** Ensure that the appliance is switched off before replacing the lamp to avoid the possibility of electric shock.
- **WARNING:** It is hazardous for anyone other than a competent person to carry out any service or repair operation that involves the removal of a cover which gives protection against exposure to microwave energy.

- **WARNING:** Liquids and other foods must not be heated in sealed containers since they are liable to explode.
- When heating food in plastic or paper containers, keep an eye on the oven due to the possibility of ignition.
- Only use utensils that are suitable for use in microwave ovens.
- If smoke is emitted, switch off or unplug the appliance and keep the door closed in order to stifle any flames.
- Microwave heating of beverages can result in delayed eruptive boiling, therefore care must be taken when handling the container.
- The contents of feeding bottles and baby food jars shall be stirred or shaken and the temperature checked before consumption, in order to avoid burns.
- Eggs in their shell and whole hard-boiled eggs should not be heated in microwave ovens since they may explode, even after microwave heating has ended.
- The oven should be cleaned regularly and any food deposits removed.
- Failure to maintain the oven in a clean condition could lead to deterioration of the surface that could adversely affect the life of the appliance and possibly result in a hazardous situation.
- Only use the temperature probe recommended for

this oven. (for ovens provided with a facility to use a temperature-sensing probe.)

- The microwave oven must be operated with the decorative door open. (for ovens with a decorative door.)
- This appliance is intended to be used in household and similar applications such as:
 - staff kitchen areas in shops, offices and other working environments;
 - by clients in hotels, motels and other residential type environments;
 - farm houses;
 - bed and breakfast type environments.
- The microwave oven is intended for heating food and beverages. Drying of food or clothing and heating of warming pads, slippers, sponges, damp cloth and similar may lead to risk of injury, ignition or fire.
- Metallic containers for food and beverages are not allowed during microwave cooking.
- The appliance shall not be cleaned with a steam cleaner.
- The appliance must not be installed behind a decorative door in order to avoid overheating. (This is not applicable for appliances with decorative door.)
- The microwave oven is intended to be used built-in.
- Care should be taken not to displace the turntable when removing containers from the appliance. (For fixed appliances and built-in appliances being used equal or higher than 900mm above the floor

and having detachable turntables. But this is not applicable for appliances with horizontal bottom hinged door.)

- Steam cleaner is not to be used.
- Surface of a storage drawer can get hot.
- Do not use harsh abrasive cleaners or sharp metal scrapers to clean the oven door glass since they can scratch the surface, which may result in shattering of the glass.
- **WARNING:** The appliance and its accessible parts become hot during use. Care should be taken to avoid touching heating elements. Children less than 8 years of age shall be kept away unless continuously supervised.
- During use the appliance becomes hot. Care should be taken to avoid touching heating elements inside the oven.
- **WARNING:** Accessible parts may become hot during use. Young children should be kept away.
- **WARNING:** When the appliance is operated in the combination mode, children should only use the oven under adult supervision due to the temperatures generated.

READ CAREFULLY AND KEEP FOR FUTURE REFERENCE

TO REDUCE THE RISK OF INJURY TO PERSONS GROUNDING INSTALLATION

DANGER

Electric Shock Hazard

Touching some of the internal components can cause serious personal injury or death. Do not disassemble this appliance.

WARNING

Electric Shock Hazard

Improper use of the grounding can result in electric shock. Do not plug into an outlet until appliance is properly installed and grounded.

This appliance must be grounded. In the event of an electrical short circuit, grounding reduces the risk of electric shock by providing an escape wire for the electric current.

This appliance is equipped with a cord having a grounding wire with a grounding plug. The plug must be plugged into an outlet that is properly installed and grounded.

Consult a qualified electrician or serviceman if the grounding instructions are not completely understood or if doubt exists as to whether the appliance is properly grounded.

If it is necessary to use an extension cord, use only a 3-wire extension cord.

1. A short power-supply cord is provided to reduce the risks resulting from becoming entangled in or tripping over a longer cord.

2. If a long cord set or extension cord is used:
 - 1). The marked electrical rating of the cord set or extension cord should be at least as great as the electrical rating of the appliance.
 - 2). The extension cord must be a grounding-type 3-wire cord.
 - 3). The long cord should be arranged so that it will not drape over the counter top or tabletop where it can be pulled on by children or tripped over unintentionally.

CLEANING

Be sure to unplug the appliance from the power supply.

- Clean the cavity of the oven after using with a slightly damp cloth.
- Clean the accessories in the usual way in soapy water.
- The door frame and seal and neighbouring parts must be cleaned carefully with a damp cloth when they are dirty.
- Do not use harsh abrasive cleaners or sharp metal scrapers to clean the oven door glass since they can scratch the surface, which may result in shattering of the glass.
- Cleaning Tip---For easier cleaning of the cavity walls that the food cooked can touch: Place half a lemon in a bowl, add 300ml (1/2 pint) water and heat on 100% microwave power for 10 minutes. Wipe the oven clean using a soft, dry cloth.

CAUTION

Personal Injury Hazard

It is hazardous for anyone other than a competent person to carry out any service or repair operation that involves the removal of a cover which gives protection against exposure to microwave energy.

See the instructions on "Materials you can use in microwave oven or to be avoided in microwave oven." There may be certain non-metallic utensils that are not safe to use for microwaving. If in doubt, you can test the utensil in question following the procedure below.

Utensil Test:

- Fill a microwave-safe container with 1 cup of cold water (250ml) along with the utensil in question.
- Cook on maximum power for 1 minute.
- Carefully feel the utensil. If the empty utensil is warm, do not use it for microwave cooking.
- Do not exceed 1 minute cooking time.

Materials you can use in microwave oven

Utensils	Remarks
Browning dish	Follow manufacturer's instructions. The bottom of browning dish must be at least 3/16 inch (5mm) above the turntable. Incorrect usage may cause the turntable to break.
Dinnerware	Microwave-safe only. Follow manufacturer's instructions. Do not use cracked or chipped dishes.
Glass jars	Always remove lid. Use only to heat food until just warm. Most glass jars are not heat resistant and may break.
Glassware	Heat-resistant oven glassware only. Make sure there is no metallic trim. Do not use cracked or chipped dishes.
Oven cooking bags	Follow manufacturer's instructions. Do not close with metal tie. Make slits to allow steam to escape.
Paper plates and cups	Use for short-term cooking/warming only. Do not leave oven unattended while cooking.
Paper towels	Use to cover food for reheating and absorbing fat. Use with supervision for a short-term cooking only.
Parchment paper	Use as a cover to prevent splattering or a wrap for steaming.
Plastic	Microwave-safe only. Follow the manufacturer's instructions. Should be labeled "Microwave Safe". Some plastic containers soften, as the food inside gets hot. "Boiling bags" and tightly closed plastic bags should be slit, pierced or vented as directed by package.
Plastic wrap	Microwave-safe only. Use to cover food during cooking to retain moisture. Do not allow plastic wrap to touch food.
Thermometers	Microwave-safe only (meat and candy thermometers).
Wax paper	Use as a cover to prevent splattering and retain moisture.

Materials to be avoided in microwave oven

Utensils	Remarks
Aluminum tray	May cause arcing. Transfer food into microwave-safe dish.
Food carton with metal handle	May cause arcing. Transfer food into microwave-safe dish.
Metal or metal-trimmed utensils	Metal shields the food from microwave energy. Metal trim may cause arcing.
Metal twist ties	May cause arcing and could cause a fire in the oven.
Paper bags	May cause a fire in the oven.
Plastic foam	Plastic foam may melt or contaminate the liquid inside when exposed to high temperature.
Wood	Wood will dry out when used in the microwave oven and may split or crack.

Names of Oven Parts and Accessories

Remove the oven and all materials from the carton and oven cavity.

Your oven comes with the following accessories:

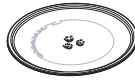

Glass Tray



Turntable Ring Assembly



Instruction Manual



Turntable Shaft

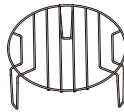

Grill Rack(Can not be used in microwave function and must be placed on the glass tray)

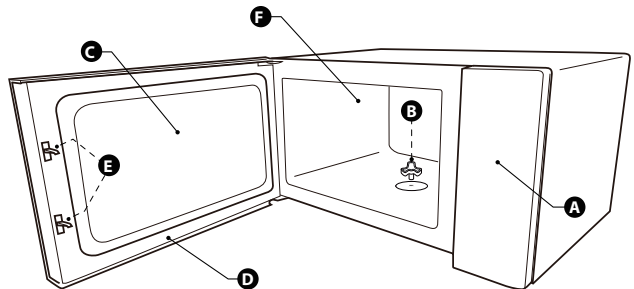

A)Control panel

D)Door assembly

B)Turntable shaft

E)Safety interlock system

C)Observation window

F)Oven cavity

TURNTABLE INSTALLATION

Cleaning the cooking compartment and putting the turntable in place. For new installations, make sure all packaging and shipping tape has been removed from the turntable shaft. Before using the appliance to prepare food for the first time, you will need to put the turntable in place correctly. You must clean the cooking compartment and accessories.

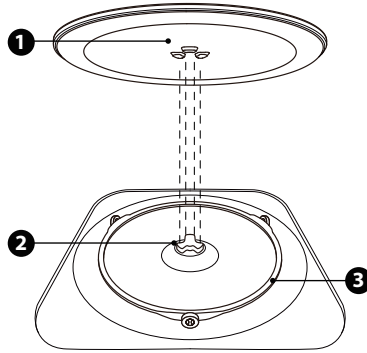

How to put the turntable in place:

1. Place the turntable ring assembly ③ into the recess in the cooking compartment.
2. Place the glass tray ① on the turntable ring assembly ③. Fit the raised, curved lines in the center of the glass tray bottom between the three spokes of the shaft. Make sure that the glass tray ① engages in the turntable shaft ② in the centre of the cooking compartment floor. The rollers on the shaft should fit inside the turntable bottom ridge.

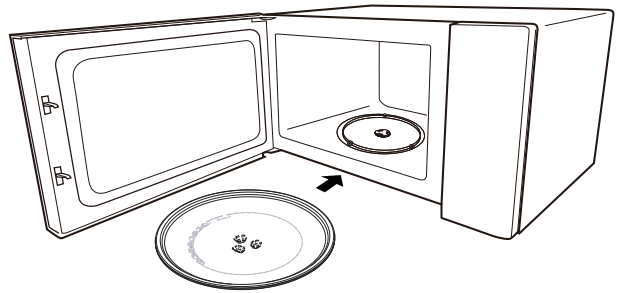





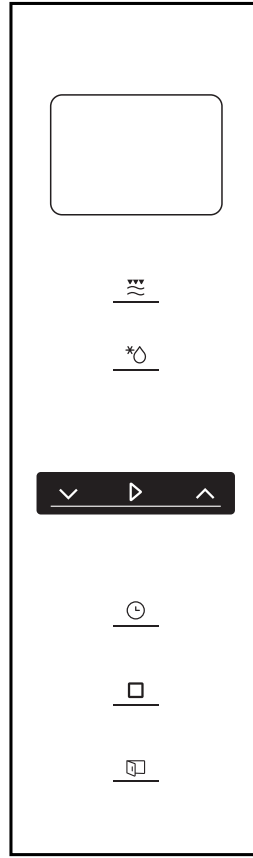

Note:

1. Never use the appliance without the turntable. Make sure that it is properly engaged. The turntable can turn clockwise or anti-clockwise.
2. Never place the glass tray upside down. The glass tray should never be restricted.
3. Both glass tray and turntable ring assembly must always be used during cooking.
4. All food and containers of food are always placed on the glass tray for cooking.
5. Never restrict the movement of the turntable.
6. If glass tray or turntable ring assembly cracks or breaks, contact your nearest authorized service center.

Control panel



-  Microwave/
Grill/Combi.
-  Weight/Time
Defrost
-  Kithchen Timer/
Clock
-  Stop/Clear
-  Start/
+30SEC./Confirm
-  **Electric door**

Operation Instructions

1.Clock Setting

When the microwave oven is electrified, the screen will display "0:00", buzzer will ring once.

- 1). Press "Kitchen Timer/Clock" twice to select clock function, the hour figures will flash.
- 2). Press "▼" or "▲" to adjust the hour figures, the input time should be within 0--23.
- 3). Press "Kitchen Timer/Clock", the minute figures will flash.
- 4). Turn "▼" or "▲" to adjust the minute figures, the input time should be within 0--59.
- 5). Press "Kitchen Timer/Clock" to finish clock setting. ":" will flash, and the time will light.

Note:

- 1). If the clock is not set, it would not function when powered.
- 2). During the process of clock setting, if you do not press "Kitchen Timer/Clock" in 1 minute, the oven will go back to the previous status automatically.

2.Microwave Cooking

Press "Microwave/Grill/Combi." once, the screen will display "900W". Press "Microwave/Grill/Combi." repeatedly or press "▼" or "▲" to choose the power you want. "900W", "720W", "450W", "270W", "90W", "G", "C-1" or "C-2" will display for each added press. Then press "Start/+30Sec./Confirm" to confirm, and press "▼" or "▲" to set cooking time from 0:05 to 95:00. Press "Start/+30Sec./Confirm" again to start cooking.

Example: If you want to use 80% microwave power to cook for 20 minutes, you can operate the oven as the following steps.

- 1). Press "Microwave/Grill/Combi" once, the screen displays "900W".
- 2). Press "Microwave/Grill/Combi" again or press "▼" or "▲" to choose 80% microwave power.
- 3). Press "Start/+30Sec./Confirm" to confirm, and the screen displays "720W".
- 4). Press "▼" or "▲" to adjust the cooking time until the oven displays "20:00".
- 5). Press "Start/+30Sec./Confirm" to start cooking.

Note: the step quantities for the adjustment time of the coding switch are as follow:

0--1 min	: 5 seconds
1--5 min	: 10 seconds
5--10 min	: 30 seconds
10--30 min	: 1 minute
30--95 min	: 5 minutes

"Microwave/ Grill/Combi." Order	Pad instructions Display	Microwave Power	Grill Power
1	900W	100%	
2	720W	80%	
3	450W	50%	
4	270W	30%	
5	90W	10%	
6	G	0%	100%
7	C-1	55%	45%
8	C-2	36%	64%

3.Grill or Combi. Cooking

Press " Microwave/Grill/Combi. " once, the screen will display "900W". Press " Microwave/Grill/Combi. " repeatedly or press " √ " or " ^ " to choose the power you want, "900W", "720W ", " 450W", "270W" , "90W" , " , "G" , "C-1" or "C-2" will display for each added press. Then press "Start/+30Sec./Confirm" to confirm, and press " √ " or " ^ " to set cooking time from 0:05 to 95:00.Press " Start/+30Sec./Confirm " again to start cooking.

Example: If you want to use 55% microwave power and 45% grill power(C-1) to cook for 10 minutes, you can operate the oven as the following steps.

- 1). Press " Microwave/Grill/Combi " once, the screen will displays "900W".
- 2). Press " Microwave/Grill/Combi " for times or press " √ " or " ^ " to choose "C-1".
- 3). Press " Start/+30Sec./Confirm " to confirm.
- 4). Press " √ " or " ^ " to adjust the cooking time until the oven displays "10:00".
- 5). Press " Start/+30Sec./Confirm " to start cooking.

Note:

If half the grill time passes, the oven sounds twice, and this is normal. In order to have a better effect of grilling food, you should turn the food over, close the door, and then press" Start/+30Sec./Confirm " to continue cooking. If no operation, the oven will continue working.

4.Defrost By Time

- 1). Press " Weight/Time Defrost " twice , and the oven will display "dEF2".
- 2). Press " Start/+30Sec./Confirm " to confirm.
- 3). Press " √ " or " ^ " to set the cook time, the range of the time is "00:05-95:00".
- 3). Press " Start/+30Sec./Confirm " to start cooking.
If half the time passes, the buzzer will sound twice to remind you of turning the food over, If no operation, the oven will continue working.

5. Defrost By Weight

- 1). Press " Weight/Time Defrost " once , and the oven will display "dEF1".
- 2). Press " Start/+30Sec./Confirm " to confirm.
- 3). Press " Weight/Time Defrost " repeatedly or press " ▼ " or " ▲ " to select defrost menu, "d01","d02","d03","d04" will display in order.
- 4). Press " Start/+30Sec./Confirm " to confirm.
- 5). Press " ▼ " or " ▲ " to select the weight of food.
- 6). Press " Start/+30Sec./Confirm " to start defrosting.

Menu	d01	d02	d03	d04
	Frozen bread	Frozen meat	Frozen vegetable	Frozen pizza
Weight	100g-1000g	100g-2000g	100g-1000g	100g-600g

6. Kitchen Timer

- 1). Press " Kitchen Timer/Clock " once, the screen will display 00:00
- 2). Press " ▼ " or " ▲ " to enter the correct time. (The maximum cooking time is 95 minutes.)
- 3). Press " Start/+30Sec./Confirm " to confirm setting.
- 4). When the kitchen time is reached, the buzzer will ring 5 times.

Note:

During the Kitchen Timer, any programs can not be set.

7. Quick Start

- 1). In waiting state, Press " Start/+30Sec./Confirm " to start 30 seconds cooking with 100% power, each added press will increase 30 seconds cooking time up to 95 minutes.
- 2). In waiting state, press " ▼ " to set cooking time for 95 minutes with 100% microwave power, press " ▼ " or " ▲ " to set the cooking time. Then press " Start/+30Sec./Confirm " to start cooking.

Note:

In microwave, grill, combination cooking, time defrost state or multi-stage, each press of "Start/+30Sec./Confirm" can increase 30 seconds of cooking time.

8. Lock-out Function for Children

Lock: In waiting state, press " Stop/Clear " for 3 seconds, there will be a long beep denoting entering the children-lock state. The locked icon and the current time (if the clock is set) or "0:00" will display.

Lock quitting: In locked state, press " Stop/Clear " for 3 seconds, there will be a long "beep" denoting that the lock is released.

9. Multi-section cooking

At most 2 sections can be set for cooking. In multi-section cooking, if one section is defrosting, then defrosting shall be placed in the first section. Kitchen Timer and Auto Menu can not be in multi-section cooking. Each one more press

on " Start/+30Sec./Confirm " can increase the time by 30 seconds (except weight defrost).

Example: If you want to defrost food of d01 for 500g and then cook with 80% microwave power for 7 minutes, operate it as the following:

- 1). Press " Weight/Time Defrost " once, and the oven will display "dEF1".
- 2). Press " Start/+30Sec./Confirm " to confirm.
- 3). Press "▼" and "▲" or press " Weight/Time Defrost " to select the weight defrost menu till "d01" displays.
- 4). Press " Start/+30Sec./Confirm " to confirm.
- 5). Press "▼" or "▲" to set the defrost weight for 500g.
- 6). Press " Microwave/Grill/Combi. " twice, and the oven will display "720W".
- 7). Press " Start/+30Sec./Confirm " to confirm.
- 8). Press "▼" or "▲" to set the defrost time for 7 minutes.
- 9). Press " Start/+30Sec./Confirm " to start cooking and buzzer will sound once for the first section, defrosting time counts down. Buzzer will sound once again entering the second cooking. When cooking finishes, buzzer sounds five times.

10.ECO Fuction

To enter ECO mode:

In waiting state, press " Stop/Clear " to enter the ECO mode. The screen will go out.

To cancel ECO mode:

In ECO mode, press any keys, press "▼" or "▲" or open the oven door to cancel it .

11.Silent mode

To activate the silent mode:

In waiting state, press and hold " Kitchen Timer/Clock " for 3 seconds. A long beep will sound. When you press the keys, it does not make a sound.

To deactivate the silent mode:

In silent mode, press and hold "Kitchen Timer/Clock " for 3 seconds. A long beep will sound and the oven will exit silent mode.

12.Aquaclean Function

To enter the Aquaclean mode:

In waiting state, press and hold " Microwave/Grill/Combi " for 3 seconds. A long beep will sound and the oven will enter aquaclean mode.

Put 200ml of water inside, and then press " Start/+30Sec./ Confirm " to start the Aquaclean function with 900W power level and 5 minutes which can not be changed.

13. Inquiring Function

- 1). In states of microwave, grill and combination cooking, press " Microwave/Grill/Combi. " the current power will be displayed for 3 seconds. After 3 seconds, the oven will turn back to the former state.
- 2). In cooking state, press " Kitchen Timer/Clock " to inquire the time and the time will display for 3 seconds.

14. Electric door

Press "  " button, the oven door will open.

Note:

if there is a fault when pressing "  " button directly , screen will display "E-3", re-close the furnace door and access to electricity again , until the normal state is restored.

15. Sucker

If the electric door is broken, opening the oven door by the sucker as is shown above.

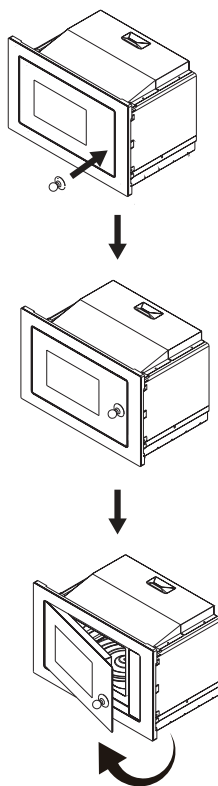

16. Auto Menu

- 1). Press " ^ " to choose the menu, and "A1" to "A15" will display.
- 2). Press " Start/+30Sec./Confirm " to confirm.
- 3). Press " v " or " ^ " to choose the default weight as the menu chart.

4).Press " Start/+30Sec./Confirm " to start cooking.

Menu Chart

Menu	Weight	Display
A1 Pizza	200 g	200g
	400 g	400g
A2 Reheat plate	200 g	200 g
	400 g	400 g
	600 g	600 g
A3 Melt chocolate	100 g	100 g
	150 g	150 g
	200 g	200 g
A4 Melt butter	100 g	100 g
	150 g	150 g
	200 g	200 g
A5 Meat(Beef)	250 g	250 g
	350 g	350 g
	450 g	450 g
A6 Meat(pork)	250 g	250 g
	350 g	350 g
	450 g	450 g
A7 Meat (chicken)	250 g	250 g
	350 g	350 g
	450 g	450 g
A8 Vegetable	200 g	200 g
	300 g	300 g
	400 g	400 g
A9 Pasta	50g(with cold water 450g)	50 g
	100g(with cold water 800g)	100 g
A10 Potato	200 g	200 g
	400 g	400 g
	600 g	600 g
A11 Fish	250 g	250 g
	350 g	350 g
	450 g	450 g

Menu	Weight	Display
A12 Reheat soup	200ml	200
	400ml	400
	600ml	600
A13 Pocporn	100 g	100
A14 Chicken nuggest	200 g	200g
	400 g	400g
	600 g	600g
A15 Minced meat	4	4

Installation Instructions

Installation and connection

- This appliance is only intended for domestic use.
- This oven is intended for built-in use only. It is not intended for counter-top use or for use inside a cupboard.
- Please observe the special installation instructions.
- The appliance can be installed in a 60cm wide wall-mounted cupboard.
- The appliance is fitted with a plug and must only be connected to a properly installed earthed socket.
- The mains voltage must correspond to the voltage specified on the rating plate.
- The socket must be installed and connecting cable must only be replaced by a qualified electrician. If the plug is no longer accessible following installation, an all-pole disconnecting device must be present on the installation side with a contact gap of at least 3mm.
- Adapters, multi-way strips and extension leads must not be used. Overloading can result in a risk of fire.

The accessible surface may be hot during operation.







Please Read the Manual Carefully Before Installation

Please Note
Electrical connection

The oven is fitted with a plug and must be only connected to a properly installed earthed socket. In accordance with the appropriate regulations, the socket must only be installed and the connecting cable must only be replaced by a qualified electrician.

If the plug is no longer accessible following installation and all-pole isolating switch must be present on the installation side with a contact gap of at least 3mm.

-  Screw A
-  Screw B
-  Mounting Plate
-  Trim-kit plastic cover
-  sucker

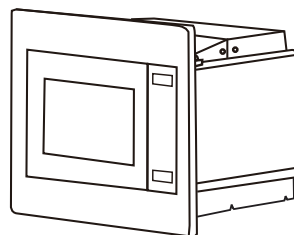

The built-in cabinet shall not have a rear wall behind the appliance.

Minimum installation height is 85cm.

Do not cover ventilation slots and air intake points.

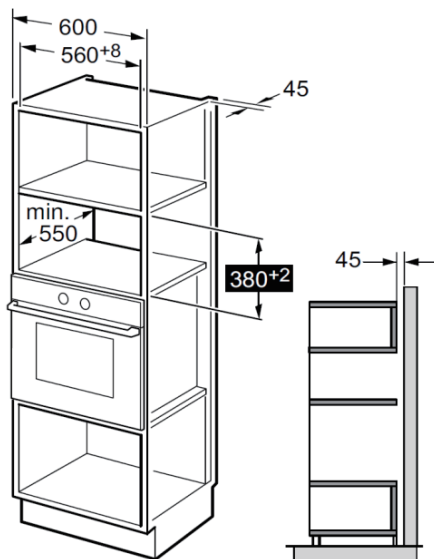

Note:

The bracket and bottom cabinet template are needed when installing in both installations.

Prepare the cabinet

1. Read the instruction on the **BOTTOM CABINET TEMPLATE**, put the template on the bottom plane of cabinet.

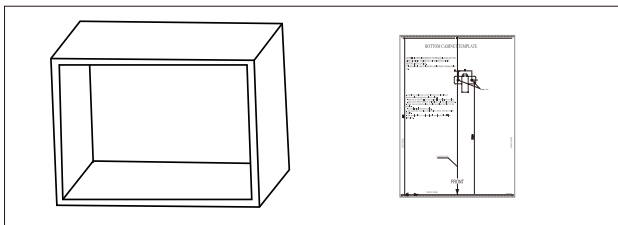

2. Make the marks on the bottom plane of cabinet according to marks "a" of the template

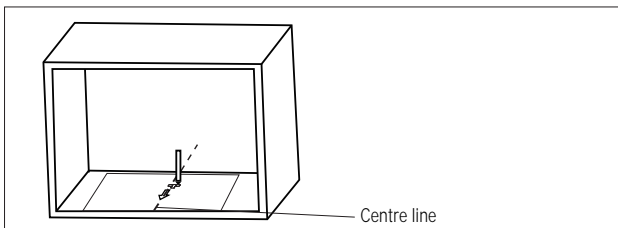

3. Remove the bottom cabinet template and fix the mounting plate with screw A.

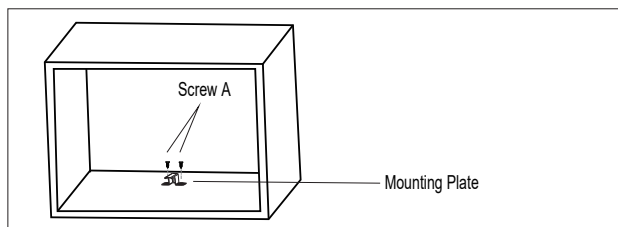

Install the Oven

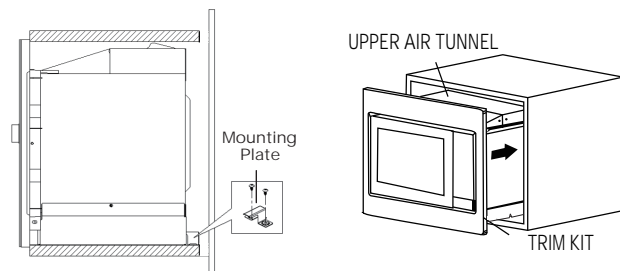

1. Fix ADJSUT SCREW A on the UPPER AIR TUNNEL of the oven, and then install the oven into the cabinet.
 - Adjust the height of ADJUST SCREW A to keep 1mm gap between the ADJUST SCREW A and the top plane of cabinet.
 - Do not trap or kink the power cord.
 - Make sure that the oven is installed in the center of the cabinet.

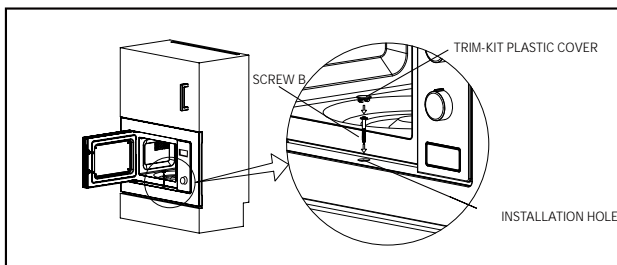

2. Open the door; fix the oven to the cabinet with SCREW B at the INSTALLATION HOLE of TRIM KIT. Then fix the TRIM-KIT PLASTIC COVER to the INSTALLATION HOLE.

Specifications

Model:..... BIM325G62BG - 742350
Rated Voltage:.....230V- 50Hz
Rated Input Power (Microwave):..... 1450W
Rated Output Power (Microwave):.....900W
Rated Input Power (Grill):1000W

Trouble shooting

Normal	
Microwave oven interfering TV reception	Radio and TV reception may be interfered when microwave oven operating. It is similar to the interference of small electrical appliances, like mixer, vacuum cleaner, and electric fan. It is normal.
Dim oven light	In low power microwave cooking, oven light may become dim. It is normal.
Steam accumulating on door, hot air out of vents	In cooking, steam may come out of food. Most will get out from vents. But some may accumulate on cool place like oven door. It is normal.
Oven started accidentally with no food in.	It is forbidden to run the unit without any food inside. It is very dangerous.

Trouble	Possible Cause	Remedy
Oven cannot be started.	(1). Power cord is not plugged in tightly.	Unplug. Then plug again after 10 seconds.
	(2). Fuse blowing or circuit breaker works.	Replace fuse or reset circuit breaker (repaired by professional personnel of our company)
	(3). Trouble with outlet.	Test outlet with other electrical appliances.
Oven does not heat.	(4). Door is not closed well.	Close door well.



According to Waste of Electrical and Electronic Equipment (WEEE) directive, WEEE should be separately collected and treated. If at any time in future you need to dispose of this product please do NOT dispose of this product with household waste. Please send this product to WEEE collecting points where available.

GUARANTEE & SERVICE

If you need information or if you have a problem, please contact the Customer Care Centre in your country (you find its phone number in the worldwide guarantee leaflet). If there is no Customer Care Centre in your country, go to your local dealer or contact the Service department.

Eventual mismatches in colour shades between different appliances or components within a single design line may occur due to various factors, such as different angles under which the appliances are observed, different coloured backgrounds, materials, and room illumination.

For personal use only!

**WISHES YOU A LOT OF PLEASURE WHILE USING
YOUR APPLIANCE**

Hisense

We reserve the right to any changes and errors in the instructions for use.

HEA KLIENT!

Täname teid siiralt ostu eest. Usume, et leiate peagi piisavalt tõendeid selle kohta, et meie tooted on tõesti usaldusväärsed. Seadme kasutamise hõlbustamiseks lisame käesoleva põhjaliku kasutusjuhendi.

Juhised peaksid aitama teil uue seadmega tutvuda. Enne seadme esmakordset kasutamist lugege need hoolikalt läbi.

Igal juhul veenduge, et seade tarniti teile ilma kahjustusteta. Kui peaksite tuvastama transpordikahjustusi, pöörduge oma müügiesindaja või piirkondliku lao poole, kust toode tarniti. Telefoninumbri leiate kviitungilt või üleandmisaktilt.



Soovime teile palju rõõmu oma uue majapidamisseadme üle.

Majapidamises kasutatav seade toiduainete ja jookide soojendamiseks elektromagnetilise energia abil, kasutamiseks ainult siseruumides.

KASUTUSJUHEND

Lugege juhend tähelepanelikult läbi ja hoidke alles hilisemaks kasutamiseks.

Käesolev juhend on mõeldud kasutajale. See kirjeldab ahju ja selle kasutamist. Juhend kehtib ka seadme erinevatele tüüpidele, seega võite leida mõningaid funktsioonide kirjeldusi, mis ei pruugi kehtida teie seadmele.

ETTEVAATUSABINÕUD VÕIMALIKU LIIGSE MİKROLAINETEGA KOKKUPUUTUMISE VÄLTIMISEKS

1. Ärge proovige seda ahju kasutada avatud uksega, kuna see võib põhjustada kahjuliku kokkupuute mikrolainetega. Oluline on turvalukke mitte lõhkuda ega muuta.
2. Ärge asetage mingeid esemeid ahju esipinna ja ukse vahele ega lase mustusel või puhastusvahendite jääkidel koguneda tihendipindadele.
3. **HOIATUS:** Kui uks või ukse tihendid on kahjustatud, ei tohi ahju kasutada enne, kui selle on parandanud pädev isik.

LISA

Kui seadet ei hoita korralikult puhtana, võib selle pinna seisund halveneda, mõjutada seadme eluiga ning põhjustada ohtliku olukorra.

HOIATUS

Tulekahju, elektrilöögi, inimvigastuste või mikrolainetega ülemäärase kokkupuute riski vähendamiseks seadme kasutamisel järgige põhilisi ettevaatusabinõusid, sealhulgas:

- Lugege ja järgige üksikasju jaotises:
ETTEVAATUSABINÕUD VÕIMALIKU LIIGSE MIKROLAINETEGA KOKKUPUUTUMISE VÄLTIMISEKS.
- Seadet võivad kasutada lapsed alates 8 eluaastast ning pärsitud füüsiliste, sensorsete või vaimsete võimete või kogemuste või teadmisteta isikud, kui neid on seadme ohutu kasutamise osas instrueeritud ja nende tegevust jälgitakse ning kui nad mõistavad kasutamisega seotud ohtusid. Jälgige, et lapsed seadmega ei mängiks. Lapsed ei tohi ilma järelevalveta seadet puhastada ega teostada seadme hooldustöid.
- Hoidke seadet ja selle juhet alla 8-aastaste laste eest kättesaamatus kohas.
- Kui toitejuhe on vigastatud, peab ohu vältimiseks selle välja vahetama seadme tootja, tema hooldusesindaja või vastava kvalifikatsiooniga isik.
- **HOIATUS:** Elektrilöögi tekkimise vältimiseks veenduge, et seade oleks enne lambi vahetamist välja lülitatud.
- **HOIATUS:** Kõigil teistel peale pädevate isikute on ohtlik teha mistahes hooldus- või remonditöid, mis hõlmavad mikrolainetega kokkupuute eest kaitsva katte eemaldamist.

- **HOIATUS:** Vedelikke ja muid toiduaineid ei tohi kuumutada **suletud anumates, kuna need võivad plahvatada.**
- Toidu kuumutamisel plastik- või pabermahutites hoidke ahjul süttimisvõimaluse tõttu silma peal.
- Kasutage ainult mikrolaineahjus kasutamiseks sobivaid toidunõusid.
- Kui eraldub suitsu, lülitage seade välja või ühendage see vooluvõrgust lahti ning hoidke ust kinni, et leek summutada.
- Jookide kuumutamine mikrolainetega võib viia hilisema ootamatu keemiseni, mistõttu tuleb anumaga ettevaatlikult ümber käia.
- Põletuste vältimiseks tuleb lutipudelite ja imikutoidu purkide sisu segada või loksutada ning kontrollida temperatuuri enne tarvitamist.
- Mikrolaineahjus ei tohi kuumutada koorega mune ega kõvaks keedetud mune, sest need võivad plahvatada, isegi pärast kuumutamist mikrolaineahjus.
- Ahju tuleks regulaarselt puhastada ning eemaldada toidujäägid.
- Ahju mitte hoidmine puhtana võib põhjustada pinnakahjustusi, mis võib mõjutada seadme eluiga ja põhjustada ohtlikke olukordi.

Kasutage ainult selle ahju jaoks soovitatud temperatuuriandurit (ahjude jaoks, mis on mõeldud temperatuurianduri kasutamiseks.)

- Mikrolaineahju tuleb kasutada, hoides dekoratiivse ukse avatuna (dekoratiivse uksega ahjude jaoks.)
- Seade on ette nähtud kasutamiseks majapidamistes ja sarnastel eesmärkidel, näiteks:
 - personali köögid kauplustes, kontorites ja muudes töökeskkondades;
 - klientide poolt hotellides, motellides ja muudes majutuskeskkondades;
 - farmihoonetes;
 - bed & breakfast tüüpi keskkondades.
- Mikrolaineahi on ette nähtud toidu ja jookide soojendamiseks. Toidu või riie kuivatamine ning soojenduspatjade, susside, käsnae, niiskete lappide jms kuumutamine võib põhjustada vigastuste, süttimise või tulekahju ohu.
- Toidu ja jookide metallmahutid pole mikrolaineahjus küpsetamise ajal lubatud.
- Seadet ei tohi puhastada aurupuhastiga.
- Ülekuumenemise vältimiseks ei tohi seadet paigaldada dekoratiivse ukse taha (see ei kehti dekoratiivse uksega seadmete kohta.)
- Mikrolaineahi on mõeldud kasutamiseks sisseehitatud kujul.
- Seadmest anumate eemaldamisel tuleb olla ettevaatlik, et pöörlevat alust mitte paigalt nihutada. (Püsiseadmete ja sisseehitatud seadmete puhul, mida kasutatakse 900 mm põrandast või kõrgemal, millel on eemaldatavad pöörlevad alused. Kuid see ei kehti seadmetele, millel on horisontaalne, põhjahingedega uks.)

- Aurupuhastajat ei ole lubatud kasutada.
- Hoiustussahtli pind võib kuumaks minna.
- Ärge kasutage ahjuukse klaasi puhastamiseks tugevaid abrasiivseid puhastusvahendeid ega teravaid metallkaabitsaid, kuna need võivad pinda kriimustada, mis võib põhjustada klaasi purunemise.
- **HOIATUS:** Seade ja selle ligipääsetavad osad kuumenevad kasutamise ajal. Vältige kütteelementide puudutamist. Alla 8-aastased lapsed tuleb hoida seadmest eemal, kui nad ei ole pideva järelevalve all.
- Kasutamise ajal muutub seade kuumaks. Vältige ahju sees olevate kütteelementide puudutamist.
- **HOIATUS:** Ligipääsetavad osad võivad kasutamise ajal kuumeneda. Väikesed lapsed tuleb hoida eemal.
- **HOIATUS:** Kui seadet kasutatakse kombineeritud režiimis, peavad lapsed tekkivate temperatuuride tõttu kasutama ahju ainult täiskasvanute järelevalve all.

LUGEGE HOOLIKALT JA HOIDKE ALLES HILISEMAKS KASUTAMISEKS

MAANDUSE PAIGALDAMINE INIMVIGASTUSTE OHU VÄHENDAMISEKS

OHT

Elektrilöögi oht

Mõne sisemise komponendi puudutamine võib põhjustada tõsisid vigastusi või surma. Ärge võtke seda seadet lahti.

HOIATUS

Elektrilöögi oht

Maanduse ebaõige kasutamine võib põhjustada elektrilöögi. Ärge ühendage pistikupessa enne, kui seade on korralikult paigaldatud ja maandatud.

Käesolev kodumasin peab olema maandatud. Elektrilise lühise korral vähendab maandus elektrilöögi ohtu, pakkudes elektrivoolule pääsujuhet.

Seade on varustatud juhtmega, millel on nii maandusjuhe kui ka maanduspistik. Pistik tuleb ühendada korralikult paigaldatud ja maandatud pistikupessa.

Kui maandusjuhised on ebaselged või on tekkinud kahtlus seadme korraliku maandamise suhtes, pöörduge palun abi saamiseks kvalifitseeritud elektriku või hooldustöötaja poole.

Kui on vaja kasutada pikendusjuhet, kasutage ainult 3-soonelist pikendusjuhet.

1. Pikemasse juhtmesse takerdumisest või komistamisest tulenevate riskide vähendamiseks on ette nähtud lühike toitekaabel.

2. Pika juhtmekomplekti või pikendusjuhtme kasutamisel:
 - 1) Juhtmekomplekti või pikendusjuhtme tähistatud elektriline nimiväärtus peab olema vähemalt sama nagu seadme elektriline nimiväärtus.
 - 2) Pikendusjuhe peab olema 3-sooneline maandustüüpi juhe.
 - 3) Pikk juhe tuleks paigutada nii, et see ei vajuks üle töölaua ega lauaplaadi, kust lapsed saavad selle tahtmatult alla tõmmata või selle otsa komistada.

Ärge unustage eemaldada seadet toiteallikast.

- Puhastage ahjuõõnsus pärast kasutamist kergelt niiske lapiga.
- Puhastage tarvikuid tavalisel viisil seebivees.
- Ukseraami ja tihendit ning nende lähedal olevaid osi tuleb määrdumise korral puhastada niiske lapiga.
- Ärge kasutage ahjuukse klaasi puhastamiseks tugevaid abrasiivseid puhastusvahendeid ega teravaid metallkaabitsaid, kuna need võivad pinda kriimustada, mis võib põhjustada klaasi purunemise.
- Puhastusnõuanne --- küpsetatava toiduga kokku puutuda võivate ahjuõõnsuse seinte hõlpsamaks puhastamiseks: Pange kaussi pool sidrunit, lisage 300 ml (1/2 pinti) vett ja kuumutage mikrolaineahjus 100% võimsusel 10 minutit. Pühkige ahi pehme, kuiva lapiga puhtaks.

ETTEVAATUST

Inimvigastuse oht

Kõigil teistel peale pädevate isikute on ohtlik teha mistahes hooldus- või remonditöid, mis hõlmavad mikrolainetega kokkupuute eest kaitsva katte eemaldamist.

Vaadake juhiseid jaotisest "Materjalid, mida võib mikrolaineahjus kasutada või mida mikrolaineahjus vältida ." Teatud mittemetallist toidunõud ei pruugi olla ohutud kasutamiseks mikrolainetega töötlemisel. Kui teil on kahtlusi, saate kõnealust toidunõud testida alltoodud protseduuri abil.

Toidunõude test:

- Täitke mikrolainete suhtes ohutu anum ühe tassi külma veega (250 ml) ning pange sellesse kõnealune toidunõu.
- Kuumutage maksimaalsel võimsusel 1 minut.
- Katsuge toidunõud ettevaatlikult. Kui toidunõu on soe, ärge kasutage seda mikrolaineahjus küpsetamiseks.
- Ärge ületage 1 minuti pikkust kuumutusaega.

Materjalid, mida võib mikrolaineahjus kasutada

Toidunõud	Märkused
Pruunistamisnõu	Järgige tootja juhiseid. Pruunistamisnõu põhi peab olema pöördalusest vähemalt 5 mm (3/16 tolli) kõrgemal. Vale kasutamine võib põhjustada pöördaluse purunemise.
Sööginõud	Ainult mikrolaineahju jaoks mõeldud nõud. Järgige tootja juhiseid. Ärge kasutage pragunenud nõusid või selliseid, millel on mõni kild puudu.
Klaaspurgid	Eemaldage alati kaas. Kasutage ainult toidu soojendamiseks, kuni see on lihtsalt parajalt soe. Enamik klaaspurke pole kuumuskindlad ja võivad puruneda.
Klaasnõud	Kasutage ainult kuumuskindlaid, ahjude jaoks mõeldud klaasnõusid. Veenduge, et nõul pole metallist äärt. Ärge kasutage pragunenud nõusid või selliseid, millel on mõni kild puudu.
Ahjuküpsetus kotid	Järgige tootja juhiseid. Ärge sulgege metallist sulguriga. Tehke koti sisse pilud, et aur pääseks välja.
Papptaldrikud ja - topsid	Kasutage ainult lühiajaliseks toiduvalmistamiseks /soojendamiseks. Ärge jätke ahju küpsetamise ajal järelevalveta.
Pabersalvrätikud	Kasutage katmiseks toidu soojendamisel ja rasva imamiseks. Kasutage järelevalve all ainult lühiajalisel toiduvalmistamisel.
Pärgament	Kasutage kattekihina pritsmete vältimiseks või mähisena aurutamisel.
Plastik	Ainult mikrolaineahju jaoks mõeldud nõud. Järgige tootja juhiseid. Nõul peab olema märgis "Lubatud kasutada mikrolaineahjus". Mõned plastikanumad pehmenevad, kui selles olev toit kuumeneb. " Keedukottidesse " ja tihedalt suletud kilekottidesse tuleb vastavalt pakendil olevatele juhistele teha pilud, väikesed augud või jätta tuulutusvõimalus.
Plastikpakend	Ainult mikrolaineahju jaoks mõeldud nõud. Kasutage toiduainete katmiseks küpsetamise ajal, et säilitada niiskus. Plastikpakend ei tohi toiduainega kokku puutuda.
Termomeetrid	Ainult mikrolaineahju jaoks lubatud termomeetrid (liha- ja koogitermomeetrid).
Vahatatud paber	Kasutage kattena pritsmete vältimiseks ja niiskuse säilitamiseks.

Materjalid, mida mikrolaineahjus tuleb vältida

Toidunõud	Märkused
Alumiiniumnõu	Võib põhjustada kaarleeki. Viige toit mikrolaineahju jaoks sobivasse anumasse.
Metallist käepidemega toidukarp	Võib põhjustada kaarleeki. Viige toit mikrolaineahju jaoks sobivasse anumasse.
Metallist või metallärisega nõud	Metall kaitseb toitu mikrolainete eest. Metalläär võib põhjustada kaarleeki.
Metallist sulgurid	Võib põhjustada kaarleeki ja tulekahju ahjus.
Paberkotid	Võivad põhjustada tulekahju ahjus.
Vahtplast	Vahtplast võib kõrge temperatuuri mõjul sulada või saastada selles sees oleva vedeliku.
Puit	Puit kuivab mikrolaineahjus kasutamisel ja võib lõheneda või puruneda.

Ahjuosade ja tarvikute nimetused

Eemaldage ahi ja kõik materjalid pakendist ning tühjendage ahjuõõnsus.

Teie ahjul on järgmised tarvikud:



Klaasist alus



Pöördaluse rõngakomplekt



Kasutusjuhend



Pöördaluse võll



Grillimisrest (ei saa kasutada mikrolaineahju funktsiooniga ning tuleb asetada klaasist alusele)

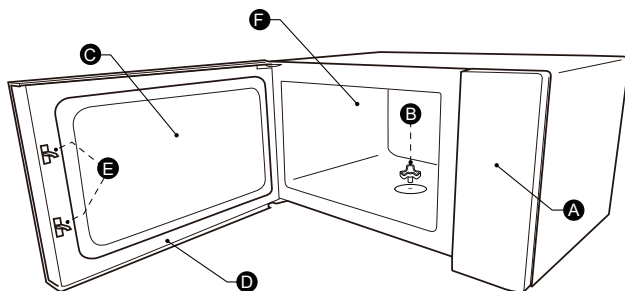

A) Juhtpaneel

D) Uksekomplekt

B) Pöördaluse võll

E) Turvalukustussüsteem

C) Vaatlusaken

F) Ahjuõõnsus

PÖÖRDALUSE PAIGALDAMINE

Küpsetusruumi puhastamine ja pöördaluse paigaldamine. Esmakordsel paigaldamisel veenduge, et mistahes pakend ja teip oleks pöördaluse võllilt eemaldatud. Enne seadme esmakordset kasutamist toiduvalmistamiseks tuleb pöördalus õigesti paika panna. Küpsetusruum ja tarvikud tuleb ära puhastada.

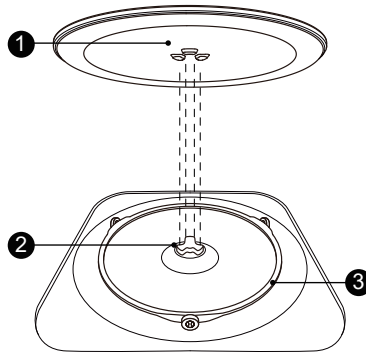

Pöördaluse paigaldamine:

1. Asetage pöördaluse rõngakomplekt ③ küpsetusruumi süvendisse.
2. Asetage klaasist alus ① pöördaluse rõngakomplektile ③. Paigaldage kõrgemad, kumerad jooned klaasist aluse põhja keskel võlli kolme kodara vahele. Veenduge, et klaasist alus ① haakuks pöördaluse võlliga ② küpsetusruumi põhja keskel. Võlli rullid peaksid paigutuma pöördaluse alumise serva sisse.

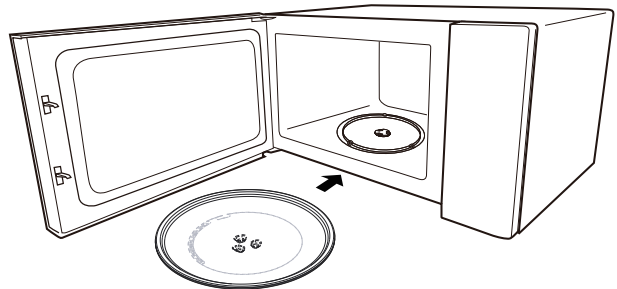

Märkus:

1. Ärge kunagi kasutage seadet ilma pöördaluseta. Veenduge, et see on korralikult kinnitatud. Pöördalus võib pöörelda päripäeva või vastupäeva.
2. Ärge kunagi asetage klaasist alust tagurpidi. Klaasist aluse liikumine ei tohiks kunagi olla takistatud.
3. Toiduvalmistamise ajal tuleb alati kasutada nii klaasist alust kui ka pöördaluse rõngakomplekti.
4. Kõik toidud ja toidunõud tuleb toiduvalmistamiseks paigutada alati klaasist alusele.
5. Ärge kunagi takistage pöördaluse liikumist.
6. Kui klaasist alus või pöördaluse rõngakomplekt murdub või puruneb, pöörduge lähima volitatud hoolduskeskuse poole.

Juhtpaneel

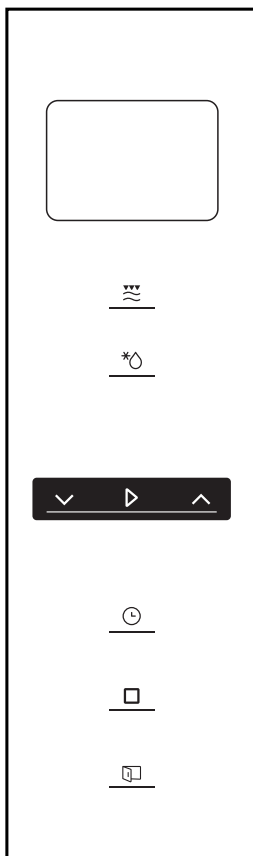

	Microwave/ Grill/Combi.
	Weight/Time Defrost
	Kitchen Timer/ Clock
	Stop/Clear
	Start/ +30SEC./Confirm
	Electric door

1. Kella seadistamine

Kui mikrolaineahi on vooluvõrgus, kuvatakse ekraanil "0:00", helisignaal kõlab ühe korra.

- 1) Kellafunktsiooni valimiseks vajutage kaks korda nuppu "Kitchen Timer/Clock" (köögitaimer/kell), tunnid hakkavad vilkuma.
- 2) Vajutage "∨" või "∧", et korrigeerida tunde, sisendaja väärtus peaks jääma vahemikku 0–23.
- 3) Vajutage "Kitchen Timer/Clock" (köögitaimer/kell), minutid hakkavad vilkuma.
- 4) Keerake "∨" või "∧", et korrigeerida minuteid, sisendaja väärtus peaks olema vahemikus 0–59.
- 5) Kella seadistamise lõpetamiseks vajutage nuppu "Kitchen Timer/Clock" (köögitaimer/kell). "." vilgub ja aeg süttib.

Märkus:

- 1) Kui kella pole seadistatud, siis see elektritoite saamisel ei tööta.
- 2) Kella seadistamise ajal, kui te ei vajuta nuppu "Kitchen Timer/Clock" (köögitaimer/kell), läheb ahi 1 minuti pärast automaatselt tagasi eelmisesse olekusse.

2. Mikrolaineahjus küpsetamine

Vajutage üks kord nuppu "Microwave/Grill/Combi" (mikrolaineahi/grill/kombineeritud) ning ekraanile ilmub "900 W". Vajutage "Microwave/Grill/Combi." (mikrolaineahi/grill/kombineeritud) mitu korda või vajutage "∨" või "∧", et valida soovitud võimsus, iga järgmise vajutusega kuvatakse järjestikku "900 W", "720 W", "450 W", "270 W", "90 W", " ", "C", "C-1" või "C-2". Seejärel vajutage kinnitamiseks "Start/+30 Sec./Confirm" (start/+30 sek/kinnita) ja vajutage "∨" või "∧", et seadistada küpsetusaeg 0:05 kuni 95:00. Vajutage küpsetamise alustamiseks uuesti nuppu "Start/+30 Sec./Confirm" (start/+30 sek/kinnita).

Näiteks: Kui soovite 20-minutilise küpsetamise jaoks kasutada 80% mikrolaineahju võimsust, saate ahju kasutada järgmiste toimingutena.

- 1) Vajutage üks kord nuppu "Microwave/Grill/Combi" (mikrolaineahi/grill/kombineeritud), ekraanil kuvatakse "900 W".
- 2) Vajutage uuesti nuppu "Microwave/Grill/Combi" (mikrolaineahi/grill/kombineeritud) või vajutage "∨" või "∧", et valida 80% mikrolaineahju võimsus.
- 3) Kinnitamiseks vajutage nuppu "Start/+30Sec./Confirm" (start/+ 30 sek/kinnita) ja ekraanil kuvatakse "720 W".
- 4) Vajutage "∨" või "∧", et reguleerida küpsetusaega, kuni ahi kuvab "20:00".
- 5) Küpsetamise alustamiseks vajutage nuppu "Start/+30Sec./Confirm" (start/+ 30 sek/kinnita).

Märkus: kodeerimislüliti reguleerimisaja sammud on järgmised:

0---1 min	: 5 sekundit
1---5 min	: 10 sekundit
5---10 min	: 30 sekundit
10---30 min	: 1 minut
30---95 min	: 5 minutit

Valik "Microwave / Grill /Combi."	Juhiste kuvamine	Mikrolaineahju võimsus	Grilli võimsus
1	900 W	100 %	
2	720 W	80%	
3	450 W	50%	
4	270 W	30%	
5	90 W	10%	
6	G	0%	100%
7	C-1	55%	45%
8	C-2	36%	64%

3. Grill või

Vajutage üks kord nuppu "Microwave/Grill/Combi" (mikrolaineahi/grill/kombineeritud) ning ekraanile ilmub "900 W". Vajutage "Microwave/Grill/Combi." (mikrolaineahi/grill/kombineeritud) mitu korda või vajutage "∨" või "∧", et valida soovitud võimsus, iga järgmise vajutusega kuvatakse järjestikku "900 W", "720 W", "450 W", "270 W", "90 W", ",", "G", "C-1" või "C-2". Seejärel vajutage kinnitamiseks "Start/+30 Sec./Confirm" (start/+30 sek/kinnita) ja vajutage "∨" või "∧", et seadistada küpsetusaeg 0:05 kuni 95:00. Vajutage uuesti "Start/+30 Sec./Confirm" (start/+30 sek/kinnita), et alustada küpsetamist.

Näiteks: Kui soovite 10-minutilise küpsetamise jaoks kasutada 55% mikrolaineahju võimsust ja 45% grillimisvõimsust (C-1), saate ahju kasutada järgmiste sammudena.

- 1) Vajutage üks kord nuppu "Microwave/Grill/Combi" (mikrolaineahi/grill/kombineeritud) ning ekraanile ilmub "900 W".
- 2) Vajutage nuppu "Microwave/Grill/Combi" (mikrolaineahi/grill/kombineeritud) neli korda või keerake "∨" või "∧", et valida "C-1".
- 3) Kinnitamiseks vajutage nuppu "Start/+30Sec./Confirm" (start/+30 sek/kinnita).
- 4) Vajutage "∨" või "∧", et reguleerida küpsetusaega, kuni ahi kuvab "10:00".
- 5) Küpsetamise alustamiseks vajutage nuppu "Start/+30Sec./Confirm" (start/+ 30 sek/kinnita).

Märkus:

kui pool grillimisajast on möödas, annab ahi kaks korda helisignaali ja see on normaalne. Parema efekti saavutamiseks toidu grillimisel tuleks toit ümber keerata, uks sulgeda ja seejärel vajutada küpsetamise jätkamiseks nuppu "Start/+30Sec./Confirm" (start/+ 30 sek/kinnita). Kui ühtegi toimingut ei toimu, jätkab ahi tööd.

4. Sulatamine aja

- 1) Vajutage kaks korda nuppu "Weight/Time Defrost" (sulatamine kaalu/aja järgi) ja ahi kuvab "dEF2".
- 2) Kinnitamiseks vajutage nuppu "Start/+30Sec./Confirm" (start/+30 sek/kinnita).
- 3) Vajutage "∨" või "∧", et seadistada küpsetusaeg, ajavahemik on "00:05-95:00".
- 4) Küpsetamise alustamiseks vajutage nuppu "Start/+30Sec./Confirm" (start/+ 30 sek/kinnita). Kui pool aega on möödas, kõlab helisignaali kaks korda, et tuletada meelde toidu ümber keeramist. Kui ühtegi toimingut ei toimu, jätkab ahi tööd.

5. Sulatamine kaalu

- 1) Vajutage üks kord nuppu "Weight/Time Defrost" (sulatamine kaalu/aja järgi) ja ahi kuvab "dEF1".
- 2) Kinnitamiseks vajutage nuppu "Start/+30Sec./Confirm" (start/+30 sek/kinnita).
- 3) Vajutage korduvalt "Weight/Time Defrost" (sulatamine kaalu/aja järgi) või vajutage sulatusmenüü valimiseks "∨" või "∧", järjestikku kuvatakse „d01“, „d02“, „d03“, „d04“.
- 4) Kinnitamiseks vajutage nuppu "Start/+30Sec./Confirm" (start/+30 sek/kinnita).
- 5) Vajutage "∨" või "∧", et valida toidu kaal.
- 6) Sulatamise alustamiseks vajutage nuppu "Start/+30Sec./Confirm" (start/+ 30 sek/kinnita).

Menüü	d01 Külmutatud leib/sai	d02 Külmutatud liha	d03 Külmutatud köögivili	d04 Külmutatud pitsa
Kaal	100 g–1000 g	100 g–2000 g	100 g–1000 g	100 –600 g

6. Köögitaimer

- 1) Vajutage üks kord nuppu "Kitchen Timer/Clock" (köögitaimer/kell), ekraanil kuvatakse 00:00.
- 2) Õige aja sisestamiseks vajutage "∨" või "∧". (Maksimaalne küpsetusaeg on 95 minutit.)
- 3) Seadistuse kinnitamiseks vajutage nuppu "Start/+30Sec./Confirm" (start/+30 sek/kinnita).
- 4) Kui köögitaimeri aeg on saavutatud, kõlab helisignaal 5 korda.

Märkus:

Köögitaimeri ajal ei saa programme seadistada.

7. Quick Start

- 1) Ooteseisundis vajutage "Start/+30Sec./Confirm" (start/+ 30 sek/kinnita), et alustada 100–sekundilist küpsetamist 30% võimsusel, iga järgnev vajutus pikendab küpsetusaega 30 sekundi kaupa kuni 30 minutini.
- 2) Ooteseisundis vajutage "∨", et seadistada küpsetusaeg 95 minutit mikrolaineahju võimsusel 100%, küpsetusaja seadistamiseks vajutage "∨" või "∧". Seejärel vajutage küpsetamise alustamiseks nuppu "Start/+30Sec./Confirm" (start/+ 30 sek/kinnita).

Märkus:

Mikrolaineahju-, grilli-, kombineeritud küpsetamise, sulatamis- või mitme režiimi kasutamisel pikendab iga vajutus nupule "Start/+30Sec./Confirm" (start/+ 30 sek/kinnita) küpsetusaega 30 sekundi võrra.

8. Lapselukk

Lukustus: Ooteseisundis vajutage 3 sekundit nuppu "Stop/Clear" (stopp/tühjendus), kostab pikk piiks, mis tähistab lapseluku oleku aktiveerimist. Kuvatakse lukuikoon ja praegune kellaeg (kui kell on seadistatud) või "0:00".

Lukustuse eemaldamine: Lukustatud olekus vajutage 3 sekundit nuppu "Stop/Clear" (stopp/tühjendus), kostab pikk piiks, mis tähistab lapseluku oleku lõpetamist.

Toiduvalmistamiseks saab seadistada kuni 2 sektsiooni. Mitmes sektsioonis toiduvalmistamisel, kui ühes sektsioonis toimub sulatamine, tuleb see viia esimesse sektsiooni. Köögitaimerit ja automaatmenüüd ei saa mitme sektsiooniga toiduvalmistamisel kasutada.

9. Toiduvalmistamine

Iga järgmine vajutus nupule "Start/+30Sec./Confirm"(start/+30 sek/kinnita) pikendab aega 30 sekundi võrra (välja arvatud kaalu järgi sulatamisel).

Näiteks: Kui soovite sulatada d01 toitu, mis kaalub 500 g ja seejärel küpsetada seda 80% mikrolaineahju võimsusel 7 minutit, toimige järgmiselt:

- 1) Vajutage üks kord nuppu "Weight/Time Defrost" (sulatamine kaalu/aja järgi) ja ahi kuvab "dEF1".
- 2) Kinnitamiseks vajutage nuppu "Start/+30Sec./Confirm" (start/+30 sek/kinnita).
- 3) Vajutage "√" ja "∧" või "Weight/Time Defrost" (sulatamine kaalu/aja järgi), et valida sulatamise kaal kuni kuvatakse „d01“.
- 4) Kinnitamiseks vajutage nuppu "Start/+30Sec./Confirm" (start/+30 sek/kinnita).
- 5) Vajutage "√" või "∧", et seadistada sulatamise kaaluks 500 g.
- 6) Vajutage kaks korda nuppu "Microwave/Grill/Combi" (mikrolaineahi/grill/kombineeritud) ning ahi kuvab "720 W".
- 7) Kinnitamiseks vajutage nuppu "Start/+30Sec./Confirm" (start/+30 sek/kinnita).
- 8) Vajutage "√" või "∧", et seadistada sulatamisajaks 7 minutiks. 9) Küpsetamise alustamiseks vajutage uuesti nuppu "Start/+30Sec./Confirm" (start/+ 30 sek/kinnita) ja helisignaal kõlab ühe korra esimese osa kohta, sulatamis-aeg hakkab jooksmas. Helisignaal kõlab veel korra sisenemisel teise küpsetamise. Kui toiduvalmistamise lõpeb, kõlab helisignaal viis korda.

10. ECO funktsioon

ECO režiimi sisenemine:
Ootel olekus vajutage ECO režiimi sisenemiseks nuppu "Stop/Clear" (stopp/tühjendus). Ekraan kustub.

ECO režiimi tühistamine:
ECO režiimis vajutage suvalist klahvi, vajutage "√" või "∧" või avage ahjuuks selle tühistamiseks.

11 Vaikne režiim

Vaikse režiimi aktiveerimine:
Ooteseisundis vajutage ja hoidke 3 sekundit all nuppu "Kitchen Timer/Clock" (köögitaimer/kell). Kõlab pikk piiks. Kui vajutate nuppe, siis need häält ei tee.

Vaikse režiimi tühistamine:
Vaikses režiimis vajutage ja hoidke 3 sekundit all nuppu "Kitchen Timer/Clock" (köögitaimer/kell). Kõlab pikk piiks ja ahi väljub vaiksest režiimist.

12. Aquaclean funktsioon

Aquaclean režiimi sisenemine:
Ooteseisundis vajutage ja hoidke 3 sekundit all nuppu "Microwave/Grill/Combi." (mikrolaineahi/grill/kombineeritud). Kõlab pikk piiks ja ahi lülitub Aquaclean režiimi.

Pange ahju 200 ml vett ja vajutage seejärel nuppu "Start/+30Sec./Confirm" (start/+ 30 sek/kinnita), et käivitada Aquaclean funktsioon 900 W võimsusel ja 30 minutiks, mida ei saa muuta.

13. Päringufunktsioon

- 1) Mikrolaineahju-, grilli- ja kombineeritud režiimis kूपsetamise ajal vajutage nuppu "Microwave/Grill/Combi" (mikrolaineahi/grill/ kombineeritud), et kuvada hetke võimsust 3 sekundi jooksul. 3 sekundi pärast lülitub ahi endisesse olekusse.
- 2) Kूपsetamise ajal vajutage kellaaja küsimiseks nuppu "Kitchen Timer/Clock" (köögitaimer/kell) ning aega kuvatakse 3 sekundit.

14. Elektriline uks

Vajutage nuppu "  ", ahjuuks avaneb.

Märkus:

kui esineb viga vajutades otse "  " nuppu, kuvatakse ekraanil „E-3“, siis tuleb ahjuuks uuesti sulgeda ja taastada elektroide kuni normaalne olek taastub.

Kui elektriline uks on katki, avage ahjuuks iminapaga nagu on näidatud ülal.

15. Iminapp

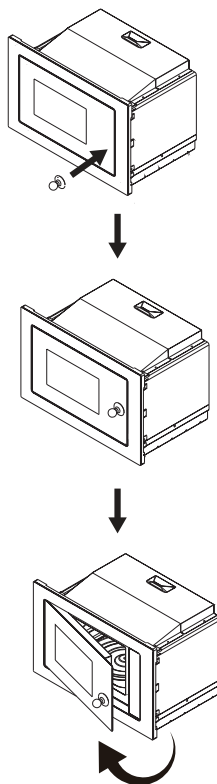

16. Automaatmenüü

- 1) Menüü valimiseks vajutage " ^ " ja kuvatakse "A1" kuni "A15".
- 2) Kinnitamiseks vajutage nuppu "Start/+30Sec./Confirm" (start/+30 sek/kinnita).
- 3) Vajutage " v " või " ^ ", et valida vaikekaal menüügraafikuks.

- 4) Küpsetamise alustamiseks vajutage nuppu "Start/+30Sec./Confirm" (start/+ 30 sek/kinnita).

Menüügraafik

Menüü	Kaal	Ekraan
A1 Pitsa	200 g	200 g
	400 g	400 g
A2 Taldriku kuumutamine	200 g	200 g
	400 g	400 g
	600 g	600 g
A3 Šokolaadi sulatamine	100 g	100 g
	150 g	150 g
	200 g	200 g
A4 Või sulatamine	100 g	100 g
	150 g	150 g
	200 g	200 g
A5 Liha (veiseliha)	250 g	250 g
	350 g	350 g
	450 g	450 g
A6 Liha (sealiha)	250 g	250 g
	350 g	350 g
	450 g	450 g
A7 Liha (kana)	250 g	250 g
	350 g	350 g
	450 g	450 g
A8 Köögivili	200 g	200 g
	300 g	300 g
	400 g	400 g
A9 Pasta	50g (450 g külma veega)	50 g
	100 g (800 g külma veega)	100 g
A10 Kartul	200 g	200 g
	400 g	400 g
	600 g	600 g
A11 Kala	250 g	250 g
	350 g	350 g
	450 g	450 g

Menüü	Kaal	Ekraan
A12 Supi soojendamine	200 ml	200
	400 ml	400
	600 ml	600
A13 Popcorn	100 g	100
A14 Kananagitsad	200 g	200 g
	400 g	400 g
	600 g	600 g
A15 Hakkliha	4	4

Paigaldusjuhend

Paigaldamine ja ühendamine

- Käesolev seade on ette nähtud ainult koduseks kasutamiseks.
- See ahi on ette nähtud ainult sisseehitatud kasutamiseks. Seade ei ole ette nähtud kasutamiseks tööpinnal ega kapis.
- Palume järgida paigaldamise erijuhiseid.
- Seadme saab paigaldada 60 cm laiusesse seinakappi.
- Seadmel on pistik ja see tuleb ühendada ainult korralikult paigaldatud maandatud pistikupesasse.
- Toitepinge peab vastama andmeleplaadil märgitud pingele.
- Pistikupesa paigaldamist ja ühenduskaabli vahetamist tohib teostada ainult kvalifitseeritud elektrik. Kui pistik ei ole pärast paigaldamist enam ligipääsetav, peab paigalduskohas olema vähemalt 3 mm kontaktivahega mitmepooluseline väljalülitusseade.
- Adaptereid, mitmepoolseid ribasid ja pikendusjuhtmeid ei ole lubatud kasutada. Ülekoormus võib põhjustada tulekahju.

Ligipääsetav pind võib töötamise ajal olla kuum.



Enne paigaldamist lugege hoolikalt kasutusjuhendit

Pange tähele Elektriline
ühendus

Ahjul on pistik ja see tuleb ühendada ainult korralikult paigaldatud maandatud pistikupesasse. Vastavalt kehtivatele eeskirjadele tohib paigaldamist ja ühenduskaabli vahetamist teostada ainult kvalifitseeritud elektrik.

Kui pistik ei ole pärast paigaldamist enam ligipääsetav, peab paigalduskohas olema vähemalt 3 mm kontaktivahega mitmepooluseline eralduslüli.

 Kruvi A

 Kruvi B

 Paigaldusplaat

 Kohanduskomplekti plastikkate

 Iminapp

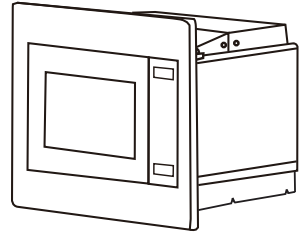

Sisseehitatud kapil ei tohi olla seinad seadme taga.
Minimaalne paigalduskõrgus on 85 cm.
Ventilatsiooniavad ja õhu sissevõtukohti ei tohi kinni katta.

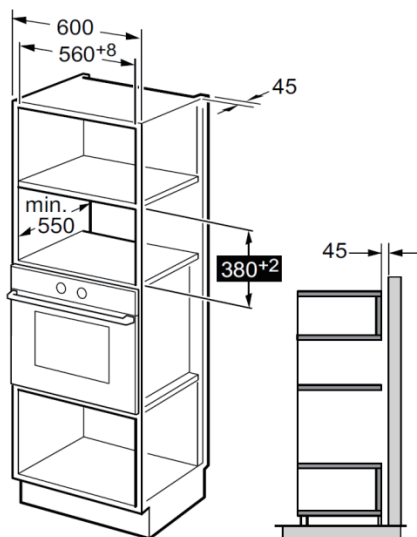

Märkus:

Mõlema paigaldise paigaldamisel on vajalikud klamber ja alumise kapi mall.

Valmistage kapp

1. Lugege juhiseid jaotises ALUMISE KAPI MALL, pange mall kapi alumise kapi tasapinnale.

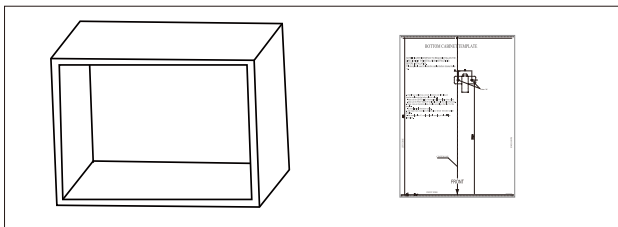

2. Tehke märgid kapi alumisele tasapinnale, järgides mallil märke "a".

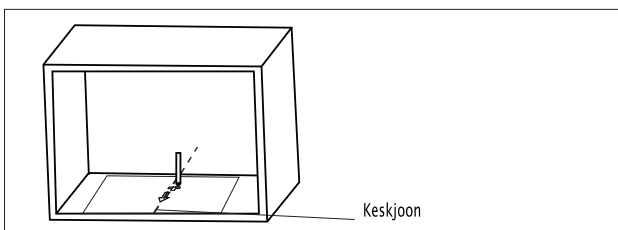

3. Eemaldage alumise kapi mall ja kinnitage kinnitusplaat kruviga A.

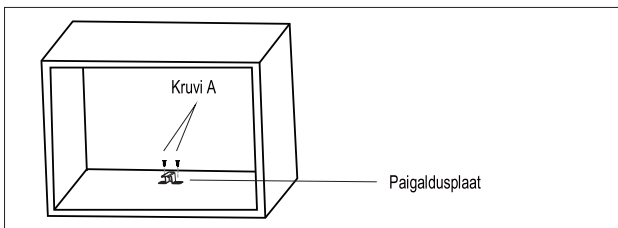

Ahju

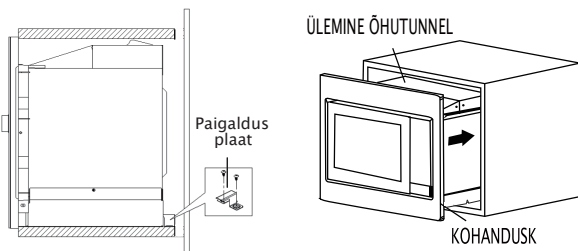

1. Fikseerige REGULEERIMISKRUVI A ahju ÜLEMISE ÕHUTUNNELI külge ja seejärel paigaldage ahi kappi.
 - Reguleerige REGULEERIMISKRUVI A kõrgust, et REGULEERIMISKRUVI A ja kapi ülemise tasapinna vahele jääks 1 mm vahe.
 - Ärge tõkestage ega ajage toitejuhet keerdu.
 - Veenduge, et ahi oleks paigaldatud kapi keskele.

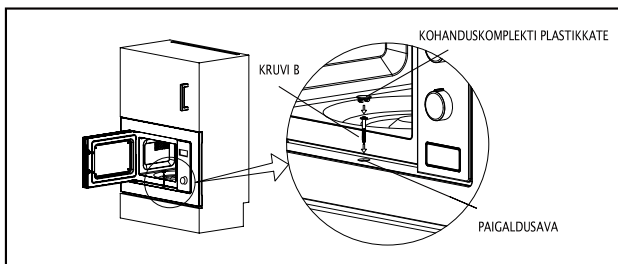

2. Avage uks; kinnitage ahi KRUVI abil KOHANDUSKOMPLEKTI PAIGALDUSAVAS kapi sisse. Seejärel kinnitage KOHANDUSKOMPLEKTI PLASTIKKATE PAIGALDUSAVA külge.

Tehnilised

Mudel: IM325G62BG – 742350

Nimipinge:..... 230 V ~ 50 Hz

Nimisisendvõimsus (mikrolaineahi):..... 1450 W

Nimiväljundvõimsus (mikrolaineahi):..... 900 W

Nimisisendvõimsus (grill):..... 1000 W

Tavaline	
Mikrolaineahi häirib teleripildi vastuvõttu	Mikrolaineahi võib häirida raadio ja teleri vastuvõttu, kui ahi töötab. See sarnaneb väikeste elektriseadmete, näiteks mikseri, tolmuimeja ja elektriventilaatori häiretele. See on normaalne.
Ahju tuli on hämar	Mikrolaineahjus madala võimsuse juures küpsetamisel võib ahju tuli hämarduda. See on normaalne.
Uksele koguneb auru, ventilatsioonivadest tuleb kuuma õhku	Toiduvalmistamisel võib toidust auru tulla. Enamus sellest pääseb välja läbi ventilatsioonivadest. Osa võib siiski koguneda jahedasse kohta, nt ahjuuksele. See on normaalne.
Ahi käivitus kogemata ilma toiduta.	Seadet on keelatud käitada ilma toiduta. See on väga ohtlik.

Probleem	Võimalik põhjus	Lahendus
Ahi ei käivitu.	(1) Toitejuhe pole korralikult ühendatud.	Ühendage pistik lahti. Seejärel ühendage see 10 sekundi pärast uuesti.
	(2) Kaitsmed on väljas või kaitselüliti on rakendunud.	Vahetage kaitse välja või taaslähtestage kaitselüliti (remonditud meie ettevõtte professionaalse personali poolt)
	(3) Probleemid pistikupesaga.	Kontrollige pistikupesate elektriseadmetega.
Ahi ei kuumene.	(4) Uks pole hästi suletud.	Sulgege uks korralikult.



Vastavalt elektri- ja elektroonikaseadmete jäätmete (WEEE) direktiivile tuleks elektri- ja elektroonikaseadmete jäätmeid koguda ja töödelda eraldi. Kui peaksite tulevikus selle seadme ära viskama, siis ärge visake toodet olmejäätmete hulka. Võimalusel viige see toode elektri- ja elektroonikaromude kogumispunkti.

Kui vajate teavet või kui teil on probleem, siis võtke ühendust oma riigi Gorenje klienditeenindusega (telefoninumbri leiате ülemaailmsest garantiibrošüürist). Kui teie riigis ei ole klienditeenindust, minge kohaliku Gorenje edasimüüja juurde või võtke ühendust Gorenje kodumasinate hooldusosakonnaga.

Erinevate seadmete või komponentide värvitoonide erinevused sama disainiseeria raames võivad ilmnedа mitmesuguste tegurite tõttu, näiteks erinevad nurgad, mille all seadmeid vaadeldakse, erinev värviline taust, materjalide ja ruumi valgustus.

Ainult isiklikuks kasutamiseks!

Täiendavaid soovitusi mikrolaineahjus küpsetamiseks ja kasulikke nõuandeid leiате veebilehelt:

<http://www.gorenje.com>

SOOVIB TEILE PALJU RÕÖMU SELLE SEADME KASUTAMISEL

gorenje

Jätame endale õiguse teha kasutusjuhendis mistahes muudatusi.

**GODĀTAIS
KLIENT!**

Sīrsnīgi pateicamies par pirkumu. Ticam, ka drīz jūsu rīcībā būs pietiekami daudz pierādījumu tam, ka uz mūsu produktiem patiešām var paļauties. Lai atvieglotu ierīces lietošanu, pievienojam šo izsmeļošo lietotāja pamācību.

Norādījumi jums palīdzēs apgūt savu jauno ierīci. Pirms ierīces pirmā lietojuma, lūdzu, izlasiet tos rūpīgi.

Jebkurā gadījumā, lūdzu, pārlicinieties, vai ierīce jums piegādāta nebojātā stāvoklī. Ja konstatējat kādu transportēšanas laikā radušos bojājumu, sazinieties ar savu tirdzniecības pārstāvi vai reģionālo noliktavu, no kuras produkts tika piegādāts. Tālruņa numurs būs norādīts čekā vai pavadzīmē.

Vēlam jums daudz prieka, rīkojoties ar savu jauno sadzīves ierīci.



Ierīce paredzēta sadzīves lietojumam, lai uzsildītu ēdienus un dzērienus, izmantojot elektromagnētisko enerģiju, turklāt šim lietojumam jānotiek tikai telpās.

**LIETOŠANAS
PAMĀCĪBA**

Rūpīgi izlasiet pamācību un saglabājiet to turpmākai uzziņai.

Šī lietotāja rokasgrāmata ir paredzēta iekārtas lietotājam. Rokasgrāmātā ir sniegta informācija par gatavošanas iekārtu un tās lietošanu. Tie attiecas uz dažādu veidu ierīcēm, tādēļ atsevišķas aprakstītās funkcijas jūsu iegādātajai ierīcei var nebūt pieejamas.

PIESARDZĪBAS PASĀKUMI, KĀ NEPIEĻAUT MIKROVIĻŅU ENERĢIJAS PĀRLIEKU IEDARBĪBU

1. Nedarbiniet krāsni ar atvērtām durtiņām, jo tādā gadījumā ir iespējama mikroviļņu enerģijas kaitīga iedarbība. Nekādā gadījumā nedrīkst lauzt vai aiztikt drošības slēdžus.
2. Nelieciet starp krāsns priekšu un durvīm priekšmetus, nepieļaujiet netīrumu vai tīrīšanas līdzekļa palieku uzkrāšanos uz blīvējumu virsmām.
3. **BRĪDINĀJUMS:** Ja durtiņas vai durtiņu blīves ir bojātas, krāsni nedrīkst lietot, iekams to nav salabojis speciālists.

PAPILDINĀJUMS

Ja ierīces tīrība netiek uzturēta labā līmenī, tās virsma var degradēties un ietekmēt ierīces kalpošanas laiku, kā arī radīt bīstamu situāciju.

BRĪDINĀJUMS

Lai mazinātu ugunsgrēka, elektriskā trieciena, fizisku traumu vai pārlietas mikroviļņu krāsns enerģijas iedarbības risku ierīces lietošanas laikā, izpildiet pamata piesardzības pasākumus, tostarp šādus:

- izlasiet un izpildiet norādīto: "PIESARDZĪBAS PASĀKUMI, KĀ NEPIEĻAUT MIKROVIĻŅU ENERĢIJAS PĀRLIEKU IEDARBĪBU".
- Šo ierīci var lietot bērni no 8 gadu vecuma un personas ar mazinātām fiziskajām, sensorajām vai mentālajām spējām vai bez pieredzes un zināšanām, ja viņu rīkošanās tiek uzraudzīta vai viņi saņēmuši apmācību drošā ierīces lietošanā un apzinās ar to saistītos riskus. Bērni nedrīkst spēlēt ar ierīci. Bērni nedrīkst tīrīt ierīci un veikt apkopi bez uzraudzības.
- Kad ierīce ir pievienota elektrotīklam vai atdzies, tā un tās kabelis jātur bērniem (jaunākiem par 8 gadiem) nepieejamā vietā.
- Ja barošanas kabelis ir bojāts, tas jānomaina ražotājam, tā servisa pārstāvim vai līdzīgi kvalificētām personām, lai nepieļautu bīstamību.
- **BRĪDINĀJUMS:** Pirms spuldzes maiņas ierīce noteikti jāizslēdz, lai nepieļautu elektriskā trieciena iespēju.
- **BRĪDINĀJUMS:** Personām, kas nav speciālisti, ir bīstami veikt ierīces apkopi vai remontu, kas ietver pārsegu noņemšanu, jo tie aizsargā pret mikroviļņu enerģijas iedarbību.

- **BRĪDINĀJUMS:** Šķidrumus un citus ēdienus nedrīkst sildīt slēgtos traukos, jo tie var eksplodēt.
- Sildot ēdienu plastmasas vai papīra iepakojumā, uzraugiet krāsni, jo ir iespējama aizdegšanās.
- Izmantojiet tikai tādus virtuves piederumus, kas piemēroti lietojumam mikroviļņu krāsnīs.
- Rodoties dūmiem, izslēdziet krāsni vai atvienojiet no elektrības un turiet krāsns durtiņas aizvērtas lai noslāpētu liesmas, ja tādas ir.
- Sildot mikroviļņu krāsnī dzērienu, ir iespējama aizkavēta vulkāniskā vārīšanās, tādēļ, rīkojoties ar dzēriena trauku, ievērojiet piesardzību.
- Barošanas pudeļu un burciņu ar bērnu pārtiku saturs pirms barošanas jāsakrata vai jāsamaisa un jāpārbauda ēdiena temperatūra, lai nepieļautu apdedzināšanos.
- Mikroviļņu krāsnī nedrīkst sildīt olas ar visu čaumalu un veselas cieti vārītas olas, jo tās var eksplodēt pat pēc tam, kad sildīšana mikroviļņu krāsnī beigusies.
- Krāsns jātīra regulāri un jāizslauka visas pārtikas produktu paliekas.
- Ja krāsns netiek uzturēta tīra, var nolietoties krāsns virsma, saīsināties krāsns kalpošanas laiks, kā arī rasties bīstamas situācijas.
- Lietojiet tikai tādu temperatūras zondi, kāda ieteikta lietojumam šajā krāsnī (ja krāsnī ir iespēja lietot temperatūras jutīgu zondi).

- Mikroviļņu krāsns jādarbina ar atvērtām dekoratīvajām durtiņām (ja krāsniņ dekoratīvās durtiņas ir).
- Šī ierīce ir paredzēta lietojumam sadzīvē un līdzīgos pielietojumos, tādos kā:
 - personāla virtuvēs veikalos, birojos un citās darba vidēs;
 - viesnīcās, moteļos un citās dzīvojamās vidēs, kur ar šo mašīnu rīkojas viesi;
 - lauku mājās;
 - pansijas tipa vidēs.
- Mikroviļņu krāsns ir paredzēta ēdienu un dzērienu uzsildīšanai. Pārtikas produktu vai apģērbu žāvēšana, kā arī sildošo polsteru, čību, sūkļu, mitru drānu un tamlīdzīgu priekšmetu sildīšana var radīt fizisku traumu, aizdegšanās vai ugunsgrēka risku.
- Ēdienu gatavošanā mikroviļņu krāsni metāliski ēdienu un dzērienu trauki nav pieļaujami.
- Ierīci nedrīkst tīrīt ar tvaika tīrītāju.
- Ierīci nedrīkst uzstādīt aiz dekoratīvām durtiņām, lai attiecīgi nepieļautu tās pārkaršanu. (Minētais neattiecas uz ierīcēm ar dekoratīvajām durtiņām.)
- Šo mikroviļņu krāsni paredzēts lietot iebūvētu.
- Jāievēro piesardzība, lai, ņemot ārā traukus no ierīces, nenobīdītu rotējošo paliktņi. (attiecas uz fiksētām ierīcēm un iebūvētām ierīcēm, ko lieto 900 mm vai lielākā augstumā virs grīdas un kam ir atvienojami rotējošie paliktņi. Savukārt uz ierīcēm ar durtiņām, kuru eņģes atrodas apakšā horizontāli, tas neattiecas.)

- Tvaika tīrītāju nedrīkst lietot.
- Uzglabāšanas atvilktnes virsma var sakarst.
- Krāsns durtiņu stikla tīrīšanā nelietojiet agresīvus abrazīvos tīrīšanas līdzekļus vai asus metāla skrāpjus, jo tie var saskrāpēt virsmu un attiecīgi stikls var saplīst.
- **BRĪDINĀJUMS:** Lietošanas laikā ierīce un tās aizsniedzamās daļas sakarst. Jāievēro piesardzība, lai neskartu sildelementus. Bērni, jaunāki par 8 gadiem, jātur atstatu, ja vien viņi netiek pastāvīgi uzraudzīti.
- Lietojuma laikā ierīce sakarst. Jāievēro piesardzība, lai nepieskartos sildelementiem krāsns iekšpusē.
- **BRĪDINĀJUMS:** Aizsniedzamās daļas lietošanas laikā var sakarst. Neļaujiet bērniem atrasties iekārtas tuvumā.
- **BRĪDINĀJUMS:** Ja ierīci lieto kombinētajā režīmā, karstuma temperatūras dēļ bērni drīkst lietot krāsni tikai pieaugušo uzraudzībā.

RŪPĪGI IZLASIET UN SAGLABĀJIET TURPMĀKAI UZZIŅAI

LAI MAZINĀTU FIZISKU TRAUMU RISKU IERĪCES ZEMĒŠANA

BĪSTAMI

Elektriskā trieciena risks

Pieskaršanās dažiem iekšējiem komponentiem var radīt smagu fizisku traumu vai nāvi. Nedemontējiet ierīci.

BRĪDINĀJUMS

Elektriskā trieciena risks

Zemējuma nepareizs lietojums var būt elektriskā trieciena cēlonis. Nepievienojiet barošanas kabeli elektrotīkla

kontaktligzdai, ja ierīce nav pareizi uzstādīta un iezemēta.

Ierīce ir jāiezemē. Elektriskā īsslēguma gadījumā zemējums mazina elektriskā trieciena risku, nodrošinot elektriskajai strāvai novadīšanas vadu.

Šai ierīcei ir kabelis, kam ir zemējuma vads ar zemējuma kontaktdakšu. Kontaktdakša jāsprauž pareizi ierīkotā un zemētā elektrotīkla kontaktligzdā. Ja norādījumi par zemēšanu nav pilnībā saprotami vai pastāv šaubas par ierīces zemējuma pareizību, konsultējieties ar kvalificētu elektriķi vai servisa darbinieku.

Ja nepieciešams lietot pagarinājuma kabeli, lietojiet tikai 3 dzīslu pagarinājuma kabeli.

1. Barošanas kabelis ir īss tādēļ, lai mazinātu sapīšanās vai pakļupšanas risku pār garāku kabeli.

2. Ja tiek lietots ierīkojums ar garu barošanas kabeli vai pagarinājuma kabeli:

- 1). marķētajam barošanas kabeļa vai pagarinājuma kabeļa elektrības nominālam jābūt vismaz tikpat lielam kā ierīces elektrības nominālam;
- 2) pagarinājuma kabelim jābūt zemējuma tipa 3 dzīslu kabelim;
- 3) garajam kabelim jābūt izvilktam tā, lai tas nenokarātos pāri letes vai galda virsai, kur to var raustīt bērni vai kur pār to var nejauši paklupt.

Ierīce noteikti jāatvieno no elektrotīkla.

- Pēc lietošanas krāsns dobums jāiztīra ar viegli mitru drānu.
- Piederumus tīriet parastajā veidā ziepjainā ūdenī.
- Durtiņu rāmis un blīvējums, kā arī blakus esošās daļas uzmanīgi jānotīra ar mitru drānu, kad šīs daļas ir netīras.
- Krāsns durtiņu stikla tīrīšanā nelietojiet agresīvus abrazīvus tīrīšanas līdzekļus vai asus metāla skrāpjus, jo tie var saskrāpēt virsmu un attiecīgi stikls var saplīst.
- Padoms tīrīšanā – lai būtu vieglāk notīrīt krāsns dobuma sienīgas, kam var pieskarties gatavojamais ēdiens: ielieciet bļodā pusi citrona, aplejiet ar 300 ml (1/2 pinti) ūdens un 10 minūtes karsējiet ar 100 %mikroviļņu jaudu. Izslaukiet krāsni tīru ar mīkstu sausu drānu.

UZMANĪBU!

Fiziskas traumas bīstamība

personām, kas nav speciālisti, ir bīstami veikt ierīces apkopi vai remontu, kas ietver pārsegu noņemšanu, jo tie aizsargā pret mikroviļņu enerģijas iedarbību. Skatiet norādījumus sadaļā "Materiāli, kurus drīkst lietot mikroviļņu krāsnī vai no kuru lietojuma mikroviļņu krāsnī jāizvairās". Tie var būt noteikti nemetāliski virtuves piederumi, kuru lietojums mikroviļņu iedarbībā nav drošs. Ja šaubāties, konkrēto virtuves piederumu varat pārbaudīt, izmantojot šeit aprakstīto procedūru.

Virtuves piederuma pārbaude

- Piepildiet mikroviļņu krāsnī droši lietojamu trauku ar 1 tasi auksta ūdens (250 ml) un ielieciet tajā pārbaudāmo virtuves piederumu.
- Karsējiet 1 minūti ar maksimālo jaudu.
- Piesardzīgi aptaustiet virtuves piederumu. Ja tukšais piederums ir silts, nelietojiet to gatavošanā ar mikroviļņu enerģiju.
- Nepārsniedziet karsēšanas ilgumu vairāk par 1 minūti.

Materiāli, kurus drīkst lietot mikroviļņu krāsnī

Virtuves piederumi	Piezīmes
Brūnināšanas trauks	Izpildiet ražotāja norādījumus. Brūnināšanas trauka pamatnei jāatrodas vismaz 3/16 collas (5 mm) virs rotējošā paliktņā. Nepareizs lietojums var būt rotējošās pamatnes salūšanas cēlonis.
Pusdienu trauki	Tikai mikroviļņu drošs. Izpildiet ražotāja norādījumus. Nelietojiet ieplaisājušus vai robainus traukus.
Stikla burkas	Vienmēr noņemiet vāku. Lietojiet tikai lai sakarsētu ēdienu siltu. Lielākā daļa stikla burku nav siltumizturīgas un var saplīst.
Stikla trauki	Tikai siltumizturīgi likšanai krāsnī paredzēti stikla trauki. Šiem traukiem noteikti nedrīkst būt metāla apmale. Nelietojiet ieplaisājušus vai robainus traukus.
Maisiņi ēdienu gatavošanai krāsnī	Izpildiet ražotāja norādījumus. Nenoslēdziet tos ar metāla saiti. Izveidojiet iešķēlumus, pa kuriem izklūt tvaikam.
Papīra šķīvji un glāzes	Drīkst lietot tikai īslaicīgai gatavošanai/sildīšanai. Gatavošanas laikā neatstājiet bez uzraudzības.
Papīra dvieļi	Lietojiet ēdiena pārsegšanai, to atkārtoti sildot, kā arī lai absorbētu taukus. Lietojiet uzraugot un tikai īslaicīgā gatavošanā.
Pergamenta papīrs	Lietojiet kā pārsegu, lai novērstu šķakstīšanos, vai ietīšanai tvaicējot.
Plastmasa	Tikai mikroviļņu drošs. Ievērojiet ražotāja norādījumus. Jābūt marķētai "Mikroviļņu droša". Daži plastmasas trauki sāk kust, kad tajos esošais ēdiens sakarst. "Vārīšanas maisiņi" un cieši noslēgti plastmasas maisiņi ir jāiešķēļ, jācaurdur vai jāventilē, kā norādīts uz iepakojuma.
Plastmasas ietinamais materiāls	Tikai mikroviļņu drošs. Lietojiet, lai pārsegtu ēdienu gatavošanas laikā un tādējādi saglabātu mitrumu. Nedrīkst pieļaut, ka plastmasas ietinamais materiāls saskaras ar ēdienu.
Termometri	Tikai mikroviļņu droši (gaļas un saldumu termometri).
Vaska papīrs	Lietojiet kā pārsegu, lai novērstu šķakstīšanos un saglabātu mitrumu.

Materiāli, no kuriem jāizvairās mikroviļņu krāsnī

Virtuves piederumi	Piezīmes
Alumīnija paplāte	Var izraisīt īsslēgumu caur elektrisko loku. Pārvietojiet ēdienu uz mikroviļņu drošu šķīvi.
Ēdiena kartona kārba ar metāla rokturi	Var izraisīt īsslēgumu caur elektrisko loku. Pārvietojiet ēdienu uz mikroviļņu drošu šķīvi.
Virtuves piederumi no metāla vai ar metāla apdari	Metāls neļauj mikroviļņu enerģijai piekļūt ēdienam. Metāla apdare var izraisīt īsslēgumu caur elektrisko loku.
Savērpjamas metāla saites	Var izraisīt īsslēgumu caur elektrisko loku un attiecīgi arī ugunsgrēku krāsnī.
Papīra maisiņi	Var izraisīt ugunsgrēku krāsnī.
Putu plastmasa	Būdamā pakļauta augstas temperatūras iedarbībai, putu plastmasa var kust vai piesārņot iekšā esošo šķidrumu.
Koksne	Koksne, lietota mikroviļņu krāsnī, izkaltīs un var plaisāt vai plīst.

Mikroviļņu krāsns daļu un piederumu nosaukumi

Izņemiet mikroviļņu krāsni un visus materiālus no kartona kastes, kā arī no krāsns dobuma.

Mikroviļņu krāsns komplektā ir šādi piederumi:

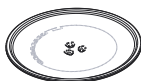

Stikla paliktnis



Rotējošās pamatnes gredzena montāžas mezgls



Lietotāja pamācība



Rotējošās pamatnes ass



Grila režģis (nedrīkst lietot ar mikroviļņu funkciju un jāliek uz stikla paliktņa)

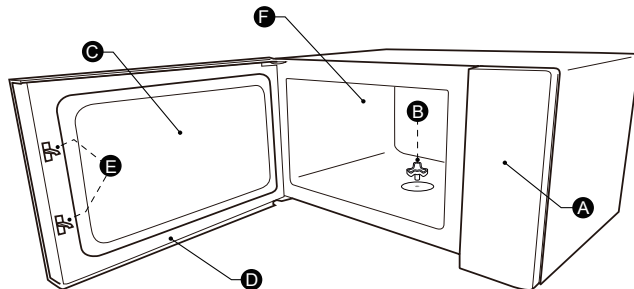

A) Vadības panelis

B) Rotējošā paliktņa ass

C) Novērošanas lodziņš

D) Durtiņu montāžas mezgls

E) Bloķējošā aizsargsistēma

F) Krāsns dobums

ROTĒJOŠĀ PALIKTŅA UZSTĀDĪŠANA

Ēdienu gatavošanas nodalījuma tīrīšana un rotējošā paliktņa uzstādīšana vietā. Jaunu iekārtu gadījumā no rotējošā paliktņa ass noteikti jābūt noņemtam visam iepakojuma materiālam un transportēšanas lentei. Pirms ierīces pirmā lietojuma ēdienu gatavošanā pareizi būs jāievieto rotējošais paliktņš. Jāiztīra ēdienu gatavošanas nodalījums un jānotīra piederumi.

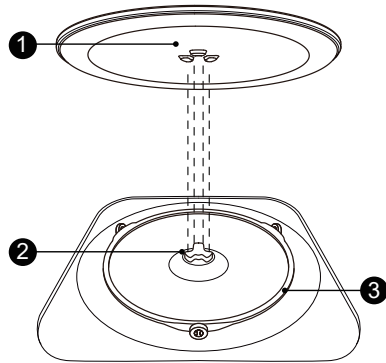

Kā ievietot rotējošo paliktņi



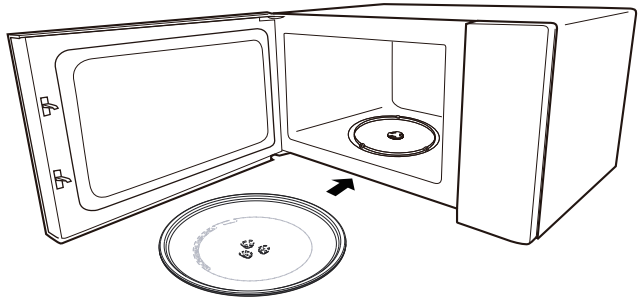

1. Ievietojiet rotējošā paliktņa gredzena montāžas mezglu ③ ēdienu gatavošanas nodalījuma padziļinājumā.
2. Uzlieciet uz rotējošā paliktņa gredzena montāžas mezgla ③ stikla paliktņi ①. Ieregulējiet reljefās izliktās līnijas stikla paliktņa apakšā starp ass trim spieķiem. Nodrošiniet, lai stikla paliktņi ① nofiksētos rotējošā paliktņa asī ② ēdienu gatavošanas nodalījuma grīdas centrā. Uz ass esošajiem veltnīšiem jāiegulst rotējošā paliktņa apakšas apmalē.

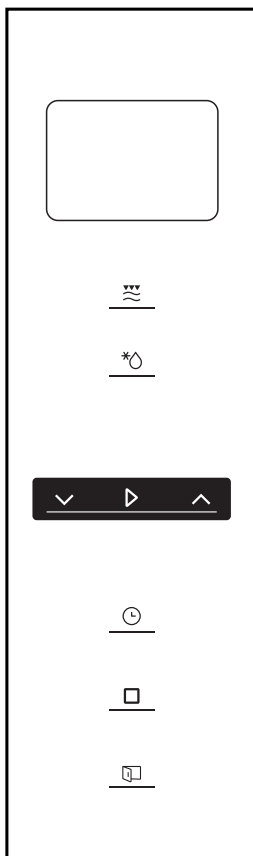

levērojiet!

1. Nekad nelietojiet ierīci bez rotējošās pamatnes. Pārlicinieties, vai tā ir pareizi nofiksēta. Rotējošā pamatne var griezties pulksteņrādītāju kustības virzienā vai pretēji tam.
2. Nekad nelieciet stikla paliktņi ar augšu uz leju. Stikla paliktņi nekad nedrīkst ierobežot.
3. Ēdienu gatavošanas laikā vienmēr jālieto gan stikla paliktņi, gan rotējošās pamatnes gredzena montāžas mezgls.
4. Visi pārtikas produkti un to trauki vienmēr jāsavieto uz ēdienu gatavošanai paredzētā stikla paliktņa.
5. Nekad neierobežojiet rotējošā paliktņa kustību.
6. Ja stikla paliktņi vai rotējošā paliktņa gredzena montāžas mezgls ieplaisā vai salūzt, sazinieties ar tuvāko autorizēto servisa centru.



-  Microwave/
Grill/Combi.
-  Weight/Time
Defrost
-  Kithchen Timer/
Clock
-  Stop/Clear
-  Start/
+30SEC./Confirm
-  **Electric door**

Norādījumi par darbu

1. Pulksteņa iestatīšana

Kad mikroviļņu krāsns būs pievienota elektrībai, ekrānā parādīsies "0:00", zummers nozvanīs vienu reizi.

- 1) Lai atlasītu pulksteņa funkciju, divas reizes piespiediet "Virtuves taimeris/Pulkstenis" – sāks mirgot stundu skaitļi.
- 2) Lai ieregulētu stundu skaitļus, piespiediet "✓" vai "∧", ievadītajam laikam jābūt 0–23 diapazonā.
- 3) Piespiediet "Virtuves taimeris/Pulkstenis" – sāks mirgot minūšu skaitļi.
- 4) Grieziet "✓" vai "∧", lai ieregulētu minūšu skaitļus, ievadītajam laikam jābūt 0–59 diapazonā.
- 5) Lai pabeigtu pulksteņa iestatīšanu, piespiediet "Virtuves taimeris/Pulkstenis". Mirgos ":", un laika skaitļi degs pastāvīgi.

ievērojiet!

- 1) Ja pulkstenis nebūs iestatīts, tas nefunkcionēs, kad mikroviļņu krāsns būs ieslēgta.
- 2) Ja vienas minūtes laikā, kad notiek pulksteņa iestatīšanas process, jūs nepiespiedīsiet "Virtuves taimeris/Pulkstenis", mikroviļņu krāsns automātiski atgriezīsies iepriekšējā stāvoklī.

2. Gatavošana ar mikroviļņiem

Vienu reizi piespiediet "Mikroviļņi/Grils/Kombinēti", ekrānā būs redzams "900 W". Atkārtoti piespiediet "Mikroviļņi/Grils/Kombinēti", vai piespiediet "✓" vai "∧", lai izvēlētos vajadzīgo jaudu – katrā nākamajā piespiešanas reizē tiks rādīts "900 W", "720 W", "450 W", "270 W", "90 W", "G", "C-1" vai "C-2". Tad piespiediet "Sākt/+30 sek./Apstiprināt", lai apstiprinātu, un piespiediet "✓" vai "∧", lai iestatītu gatavošanas ilgumu no 0:05 līdz 95:00. Lai sāktu gatavošanu, vēlreiz piespiediet "Sākt/+30 Sek./Apstiprināt".

Piemērs Ja vēlaties lietot 80 % mikroviļņu jaudu, lai gatavotu 20 minūtes, varat vadīt šādas krāsns darbības.

- 1) Vienu reizi piespiediet "Mikroviļņi/Grils/Kombinēti", ekrānā būs redzams "900 W".
- 2) Vēl reizi piespiediet "Mikroviļņi/Grils/Kombinēti" vai piespiediet "✓" vai "∧", lai izvēlētos 80 % mikroviļņu jaudu.
- 3) Piespiediet "Sākt/+30 sek./Apstiprināt", lai apstiprinātu, un ekrānā redzams "720 W".
- 4) Lai ieregulētu gatavošanas ilgumu, piespiediet "✓" vai "∧", līdz krāsns rāda "20:00".
- 5) Lai sāktu gatavošanu, piespiediet "Sākt/+30 Sek./Apstiprināt".

ievērojiet: kodēšanas slēdža regulētā laika pakāpju vērtības ir šādas:

0–1 min	: 5 sekundes
1–5 min	: 10 sekundes
5–10 min	: 30 sekundes
10–30 min	: 1 minūte
30–95 min	: 5 minūtēm

"Mikroviļņi/ Grils/ Kombinēti" Secība	Norādījumi par paliktņi Displejs	Mikroviļņu jauņa	Grila jauņa
1	900 W	100 %	
2	720 W	80 %	
3	450 W	50 %	
4	270 W	30 %	
5	90 W	10 %	
6	G	0%	100%
7	C-1	55%	45%
8	C-2	36%	64%

3. Grils vai kombinēti

Vienu reizi piespiediet "Mikroviļņi/Grils/Kombinēti", ekrānā būs redzams "900 W". Atkārtoti piespiediet "Mikroviļņi/Grils/Kombinēti", vai piespiediet "√"vai "∧", lai izvēlētos vajadzīgo jauņa – katrā nākamajā piespiešanas reizē tiks rādīts "900 W", "720 W", "450 W", "270 W", "90 W", "G", "C-1" vai "C-2". Tad piespiediet "Sākt/ +30 sek./Apstiprināt", lai apstiprinātu, un piespiediet "√"vai "∧", lai iestatītu gatavošanas ilgumu no 0:05 līdz 95:00. Lai sāktu gatavošanu, vēlreiz piespiediet "Sākt/+30 Sek./Apstiprināt".

Piemērs Ja vēlaties lietot 55% mikroviļņu jauņa un 45% grila jauņa (C-1), lai gatavotu 10 minūtes, varat vadīt šādas krāsns darbības.

- 1) Vienu reizi piespiediet "Mikroviļņi/Grils/Kombinēti", ekrānā būs redzams "900 W".
- 2) Attiecīgu skaitu reīžu piespiediet "Mikroviļņi/Grils/Kombinēti" vai piespiediet "√"vai "∧", lai izvēlētos "C-1".
- 3) Lai apstiprinātu, piespiediet "Sākt/+30 Sek./Apstiprināt".
- 4) Lai ieregulētu gatavošanas ilgumu, piespiediet "√" vai "∧", līdz krāsns rāda s "10:00".
- 5) Lai sāktu gatavošanu, piespiediet "Sākt/+30 Sek./Apstiprināt".

levērojiet!

Kad pagājusi puse grilēšanas laika, krāsns raida divus signālus, un tas ir normāli. Lai ēdiena grilēšana būtu iedarbīgāka, ēdiens jāapgriež, jāaizver durtiņas un tad jāpiespiež "Sākt/+30Sek./Apstiprināt", lai turpinātu gatavošanu. Ja nekāda darbība nenotiks, krāsns turpinās darboties.

4. Atlaidināšana

- 1) Divas reizes piespiediet "Svars/Atlaidināšanas ilgums", un krāsns rādīs "dEF2".
- 2) Piespiediet "Sākt/+30Sek./Apstiprināt", lai apstiprinātu.
- 3) Lai iestatītu gatavošanas ilgumu, piespiediet "√"vai "∧", ilguma diapazons ir "00:05-95:00".
- 4) Lai sāktu gatavošanu, piespiediet "Sākt/+30 Sek./Apstiprināt". Kad būs pagājusi puse grilēšanas laika, krāsns raidīs divus signālus, atgādinot, ka ēdiens jāapgriež uz otru pusi. Ja nekāda darbība nenotiks, krāsns turpinās darboties.

5. Atlaidināšana pēc

- 1) Vienu reizi piespiediet "Svars/Atlaidināšanas ilgums", un krāsns rādīs "dEF1".
- 2) Piespiediet "Sākt/+30Sek./Apstiprināt", lai apstiprinātu.
- 3) Piespiediet "Svars/Atlaidināšanas ilgums" atkārtoti vai piespiediet "√" vai "∧", lai atlasītu atlaidināšanas izvēlni; secīgi tiks rādīts "d01","d02","d03","d04".
- 4) Lai apstiprinātu, piespiediet "Sākt/+30 Sek./Apstiprināt".
- 5) Lai atlasītu pārtikas produkta svaru, piespiediet "√" vai "∧".
- 6) Lai sāktu atlaidināšanu, piespiediet "Sākt/+30 Sek./Apstiprināt".

Izvēlne	d01 Saldēta maize	d02 Saldēta gaļa	d03 Saldēti dārzeni	d04 Saldēta pica
Svars	100g-1000g	100g-2000g	100g-1000g	100g-600g

6. Virtuves

- 1) Vienu reizi piespiediet "Virtuves taimeris/Pulkstenis", ekrānā būs redzams 00:00
- 2) Lai ievadītu pareizu laiku, piespiediet "√" vai "∧" (maksimālais gatavošanas ilgums ir 95 minūtes).
- 3) Lai apstiprinātu iestatījumu, piespiediet "Sākt/+30 Sek./Apstiprināt".
- 4) Kad iestatītais virtuves taimera laiks būs beidzies, zummers zvanīs 5 reizes.

Ievērojiet:

Virtuves taimera darbības laikā nevienu programmu iestatīt nevar.

7. Ātrā

- 1) Gaidīšanas stāvoklī piespiediet "Sākt/+30Sek./Apstiprināt", lai sāktu gatavošanu 30 sekundes ar 100 % jaudu; ar katru nākamo spiedienu 30 sekunžu gatavošanas ilgums tiks palielināts līdz 95 minūtēm.
- 2) Gaidīšanas stāvoklī piespiediet "√", lai iestatītu gatavošanas ilgumu uz 95 minūtēm ar 100 % mikroviļņu jaudu; lai iestatītu gatavošanas ilgumu, piespiediet "√" vai "∧". Tad piespiediet "Sākt/+30Sek./Apstiprināt", lai sāktu gatavošanu.

Ievērojiet:

Mikroviļņu, grila, kombinētās gatavošanas, atlaidināšanas ilguma stāvoklī vai daudzpakāpju darbības gadījumā, katra "Sākt/+30Sek./Apstiprināt" piespiešanas reize var paildināt gatavošanas laiku par 30 sekundēm.

8. Atslēgšanas funkcija bērniem

Blokēšana Gaidīšanas stāvoklī piespiediet un 3 sekundes turiet piespiestu "Apturēt/Notīrīt", būs dzirdams garš pīkstiens, kas nozīmēs, ka mikroviļņu krāsns ir pārgājusi bloķētā stāvoklī bērnu drošības nolūkā. Ekrānā būs redzama bloķēta ikona un pašreizējais laiks (ja pulkstenis ir iestatīts) vai "0:00".

Blokēšanas atcelšana Bloķētā stāvoklī piespiediet un 3 sekundes turiet piespiestu "Apturēt/Notīrīt", būs dzirdams garš pīkstiens, kas nozīmēs, ka bloķētais stāvoklis atcelts.

9. Daudzsekciju

Gatavošanai var iestatīt, augstākais, 2 sekcijas. Daudzsekciju gatavošanā – ja viena sekcija veic atlaidināšanu, tad šai atlaidināšanai jānotiek pirmajā sekcijā. Ar virtuves taimeri un automātisko izvēlni nevar strādāt daudzsekciju gatavošanā.

Katra nākamā "Sākt/+30Sek./Apstiprināt" piespiešanas reize var paildināt laiku par 30 sekundēm (izņemot atļaidināšanu pēc svara).

Piemērs Ja vēlaties 500 g produkta atļaidināt un pēc tam 7 minūtes gatavot ar 80 % mikroviļņu jaudu, rīkojieties šādi.

- 1) Vienu reizi piespiediet "Svars/Atļaidināšanas ilgums", un krāsns rādīs "dEF1".
- 2) Lai apstiprinātu, piespiediet "Sākt/+30 Sek./Apstiprināt".
- 3) Piespiediet "√" un "∧" vai piespiediet "Atļaidināšana pēc svara/ilguma", lai atlasītu atļaidināšanas pēc svara izvēlni, līdz ekrānā redzams "d01".
- 4) Lai apstiprinātu, piespiediet "Sākt/+30 Sek./Apstiprināt".
- 5) Piespiediet "√" vai "∧", lai iestatītu atļaidināšanas svaru uz 500 g.
- 6) Divas reizes piespiediet "Mikroviļņi/Grils/Kombinēti", un krāsns rādīs "720 W".
- 7) Lai apstiprinātu, piespiediet "Sākt/+30 Sek./Apstiprināt".
- 8) Piespiediet "√" vai "∧", lai iestatītu atļaidināšanas ilgumu uz 7 minūtēm.
- 9) Lai sāktu gatavošanu, piespiediet "Sākt/+30 Sek./Apstiprināt", un zummers raidīs vienu signālu par pirmo sekciju, sāksies atļaidināšanas laika atpakaļskaitīšana. Iestājoties otrai gatavošanas sekcijai, zummers raidīs vēl vienu signālu. Kad gatavošana ir pabeigta, zummers raida piecus signālus.

10. ECO

Ieiešana ECO režīmā

Lai ielietu ECO režīmā, gaidīšanas stāvoklī piespiediet "Apturēt/Notīrīt". Ekrāns nodzisis.

ECO režīma atcelšana

Lai izietu no ECO režīma, tā laikā piespiediet jebkuru taustiņu vai piespiediet "√" vai "∧", vai atveriet krāsns durtiņas.

11. Klusais

Klusā režīma aktivizēšana

Gaidīšanas stāvoklī piespiediet un 3 sekundes turiet piespiestu "Virtuves taimeris/Pulkstenis". Atskanēs garš pīkstiens. Kad tiek spiesti taustiņi, tie neraida skaņu.

Klusā režīma deaktivizēšana

Klusajā režīmā piespiediet un 3 sekundes turiet piespiestu "Virtuves taimeris/Pulkstenis". Atskanēs garš signāls, un krāsns izies no klusā režīma.

12. Aquaclean funkcija

Ieiešana Aquaclean režīmā

Gaidīšanas stāvoklī piespiediet un 3 sekundes turiet piespiestu "Mikroviļņi/Grils/Kombinēti". Atskanēs garš signāls, un krāsns pāries Aquaclean režīmā.

Ielieciet krāsni trauku ar 200 ml ūdens un piespiediet "Sākt/+30Sek./ Apstiprināt", lai uz 5 minūtēm palaistu Aquaclean funkciju 900 W jaudas līmenī, ko nevar mainīt.

13. Vaicājumu funkcija

- 1) Mikroviļņu, grila un kombinētās gatavošanas stāvoklī piespiediet "Mikroviļņi/Grils/Kombinēti", un 3 sekundes būs redzama pašreizējās jaudas vērtība. Pēc 3 sekundēm krāsns atgriezīsies atpakaļ iepriekšējā stāvoklī.
- 2) Gatavošanas stāvoklī piespiediet "Virtuves taimeris/Pulkstenis", lai noskaidrotu laiku, un uz 3 sekundēm ekrānā būs redzama laika vērtība.

14. Elektriskas darbības durtiņas

Piespiediet pogu "  ", krāsns durtiņas atvērsies.

Ievērojiet:

ja, piespiežot pogu "  " tieši, notiks kļūme, ekrānā būs redzams "E-3"; atkal aizveriet krāsns durtiņas un piekļūstiet elektrībai vēl vienu reizi, līdz tiek atjaunots normālstāvoklis.

15. Iesūkšanas īscaurule

Ja elektriskās darbības durtiņas ir bojātas, atveriet krāsns durtiņas ar iesūkšanas īscauruli, kā parādīts iepriekš.

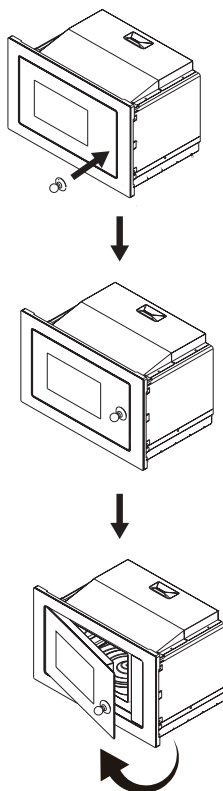

16. Automātiskā izvēlne

- 1) Piespiediet " ^ ", lai atlasītu izvēlni, un ekrānā būs redzams "A1" - "A15".
- 2) Lai apstiprinātu, piespiediet "Sākt/+30 Sek./Apstiprināt".
- 3) Piespiediet " v "vai " ^ ", lai kā izvēlnes diagrammu atlasītu noklusējuma svaru.

4) Lai sāktu gatavošanu, piespiediet "Sākt/+30 Sek./Apstiprināt".

Izvēlnes tabula

Izvēlne	Svars	Displejs
A1 Pica	200 g	200g
	400 g	400g
A2 Atkārtotas uzsildīšanas plate	200 g	200 g
	400 g	400 g
	600 g	600 g
A3 Šokolādes kausēšana	100 g	100 g
	150 g	150 g
	200 g	200 g
A4 Sviesta kausēšana	100 g	100 g
	150 g	150 g
	200 g	200 g
A5 Gaļa (liellopu)	250 g	250 g
	350 g	350 g
	450 g	450 g
A6 Gaļa (cūkgaļa)	250 g	250 g
	350 g	350 g
	450 g	450 g
A7 Gaļa (vistas gaļa)	250 g	250 g
	350 g	350 g
	450 g	450 g
A8 Dārzeņi	200 g	200 g
	300 g	300 g
	400 g	400 g
A9 Pasta	50 g (ar aukstu ūdeni 450 g)	50 g
	100g (ar aukstu ūdeni 800 g)	100 g
A10 Kartupeļi	200 g	200 g
	400 g	400 g
	600 g	600 g
A11 Zivis	250 g	250 g
	350 g	350 g
	450 g	450 g

Izvēlne	Svars	Displejs
A12 Zupas atkārtota uzsildīšana	200 ml	200
	400 ml	400
	600 ml	600
A13 Popkorns	100 g	100
A14 Vistas nageti	200 g	200 g
	400 g	400 g
	600 g	600 g
A15 Maltā gaļa	4	4

Norādījumi par uzstādīšanu

Uzstādīšana un pievienošana

- Šī ierīce ir paredzēta tikai sadzīves lietojumam.
- Šī krāsns ir paredzēta lietojumam tikai iebūvētā veidā. Tā nav paredzēta lietojumam uz letes vai virtuves skapī.
- Lūdzu, ņemiet vērā īpašos norādījumus par uzstādīšanu.
- Ierīci var uzstādīt 60 cm platā pie sienas piestiprinātā virtuves skapī.
- Ierīcei ir kontaktdakša, un to drīkst spraut tikai pareizi ierīkotā zemētā elektrotīkla kontaktligzdā.
- Elektrotīkla spriegumam jāatbilst spriegumam, kāds norādīts ierīces tehnisko datu plāksnītē.
- Elektrotīkla kontaktligzda jāierīko kvalificētām elektriķim; arī savienojuma kabeli drīkst mainīt tikai kvalificēts elektriķis. Ja pēc uzstādīšanas kontaktdakšai vairs nav iespējams piekļūt, uzstādīšanas pusē jāatrodas visus polus atvienojoša ierīce, un kontakta spraugai jābūt vismaz 3 mm.
- Adapterus, daudzvirzienu blokus un pagarinājuma kabelus lietot nedrīkst. Pārslodze var radīt ugunsgrēka risku.

Darba laikā piekļūstamā virsma var būt karsta.



Pirms instalēšanas, lūdzu, rūpīgi izlasiet šo pamācību.

Lūdzu, ņemiet vērā

elektrisko
savienojumu

Ierīcei ir kontaktdakša, un to drīkst spraut tikai pareizi ierīkotā zemētā elektrotīkla kontaktligzdā. Saskaņā ar attiecīgajiem normatīvajiem aktiem elektrotīkla kontaktligzda jāierīko kvalificētām elektriķim; arī the savienojuma kabeli drīkst mainīt tikai kvalificēts elektriķis.

Ja pēc uzstādīšanas kontaktdakšai vairs nav iespējams piekļūt, uzstādīšanas pusē jāatrodas visus polus atvienojošam slēdzim, un kontakta spraugai jābūt vismaz 3 mm.



Skrūve A



Skrūve B



Montāžas plate



Apdares komplekta
plastmasas pārsegs



Iesūkšanas īscaurule

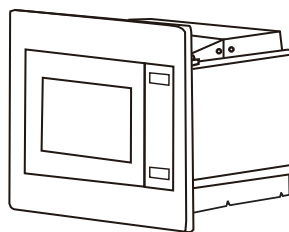

Skapī, kurā iebūvē ierīci, aiz tās nedrīkst būt skapja aizmugurējā siena.

Minimālais uzstādīšanas augstums ir 85 cm.

Neaizsedziet ventilācijas spraugas un gaisa ieplūdes punktus.

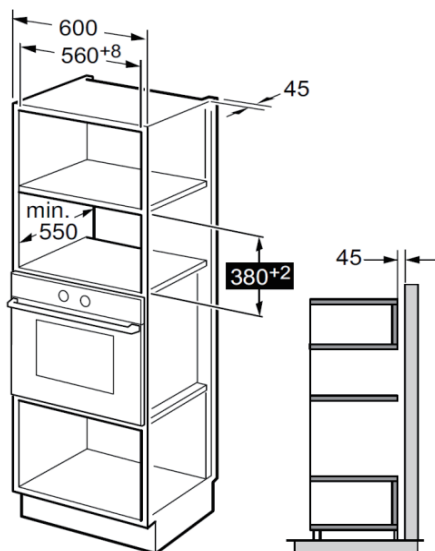

ievērojiet!

Uzstādot vienā vai otrā ierīkojumā, vajadzīgs kronšteins un skapja apakšas šablons.

1. Izlasiet norādījumus uz SKAPJA APAKŠAS ŠABLONA, uzlieciet šablonu uz skapja apakšējās plaknes.

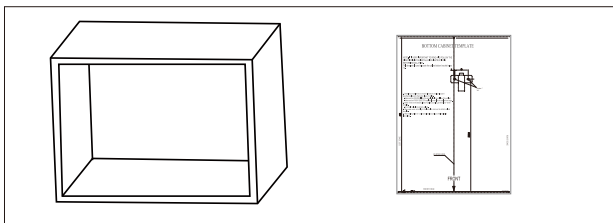

2. Veiciet atzīmes uz skapja apakšējās plaknes atbilstoši šablona atzīmēm "a"

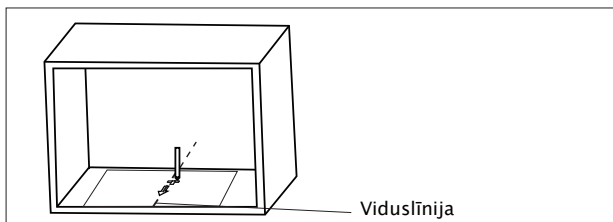

3. Noņemiet skapja apakšas šablonu un nofiksējiet montāžas plati ar skrūvi A.

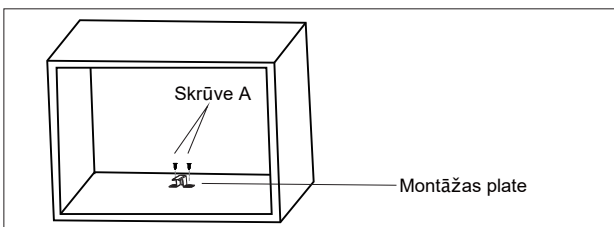

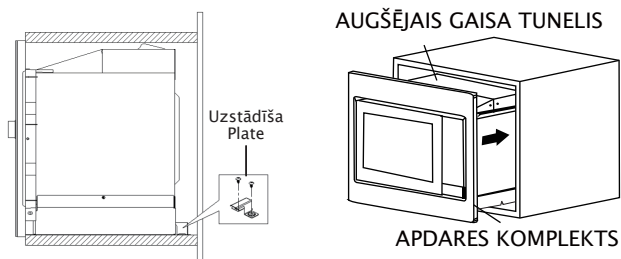

1. Nostipriniet REGULĒŠANAS SKRŪVI A krāsns AUGŠĒJĀ GAISA TUNELĪ un tad uzstādiēt krāsni skapī.

- Iestatiet REGULĒŠANAS SKRŪVES A augstumu, lai saglabātu 1 mm spraugu starp REGULĒŠANAS SKRŪVI A un skapja augšējo plakni.
- Neiespiediet vai nesavērpjiet barošanas kabeli.
- Krāsniņ noteikti jābūt uzstādītai skapja vidū.

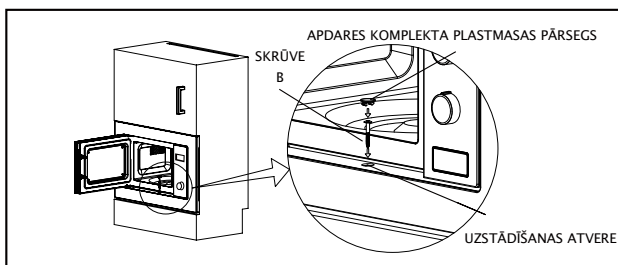

2. Atveriet durkņas, piestipriniet krāsni skapim ar SKRŪVI APDARES KOMPLEKTA UZSTĀDĪŠANAS ATVERĒ. Tad piestipriniet APDARES KOMPLEKTA PLASTMASAS PĀRSEGU pie UZSTĀDĪŠANAS ATVERES.

Specifikācijas

Modelis: BIM325G62BG - 742350

Nominālspriegums:230 V ~ 50Hz

Nominālā ievades jauda (mikrovilņi):1450 W

Nominālā izvades jauda (mikrovilņi):900 W

Nominālā ievades jauda (grils) 1000 W

Traucējummeklēšana

Standarta	
Mikroviļņu krāsns traucē TV uztveršanu	Darbojoties mikroviļņu krāsniņ, radio un TV uztveršana var tikt traucēta. Traucējumi ir līdzīgi mazu elektroierīču, tādu kā mikseris, putekļsūcējs, elektriskais ventilators, radītiem traucējumiem. Tas ir normāli.
Blāvs krāsns apgaismojums	Gatavojot ēdienu mikroviļņu krāsni ar mazu jaudu, krāsns apgaismojums var kļūt blāvs. Tas ir normāli.
Uz durtiņām krājas tvaiks, pa atverēm plūst karsts gaiss	Gatavošanas laikā no ēdiena var plūst tvaiks. Lielākā daļa izplūdis pa ventilācijas atverēm. Tomēr daļa var uzkrāties vēsā vietā, tādā kā krāsns durtiņas. Tas ir normāli.
Krāsns iedarbināta netīši, bez neviena pārtikas produkta.	Bez neviena pārtikas produkta ierīci darbināt aizliegts. Tas ir ļoti bīstami.

Traucējums	Iespējamais cēlonis	Risinājums
Krāsni nevar iedarbināt.	(1) Barošanas kabelis nav stingri iesprausts.	Atvienojiet. Pēc 10 sekundēm atkal pievienojiet.
	(2) Izdeg drošinātājs vai nostrādā automātiskais slēdzis.	Nomainiet drošinātāju vai atiestatiet automātisko slēdzi (remontē mūsu uzņēmuma speciālisti)
	(3) Problēmas ar izvadu.	Pārbaudiet izvadu ar citām elektriskām ierīcēm.
Krāsns nesilst.	(4) Durtiņas nav labi aizvērtas.	Aizveriet durtiņas kārtīgi.



Atbilstoši direktīvai par elektrisko un elektronisko ierīču atkritumiem (EEIA), EEIA jāvāc un jāapstrādā atsevišķi. Ja jebkurā laikā nākotnē jums vajadzēs atbrīvoties no šī produkta, lūdzu, NEIZMETIET to sadzīves atkritumos. Lūdzu, nosūtiet šo produktu uz kādu EEIA savākšanas punktu, kur tādi ir.

Ja jums nepieciešama informācija vai arī radusies kāda problēma, lūdzu, sazinieties ar Gorenje klientu apkalpošanas centru savā valstī (tālruna numuru jūs atradīsiet visā pasaulē spēkā esošajā garantijas brošūrā). Ja jūsu valstī nav klientu apkalpošanas centra, dodieties pie vietējā Gorenje izplatītāja vai sazinieties ar Gorenje sadzīves ierīču servisa nodaļu.

Starp dažādām ierīcēm vai komponentiem vienā dizaina līnijā var parādīties iespējama krāsu toņu neatbilstība dažādu iemeslu dēļ, piemēram, atšķirīgs skata leņķis, dažādu krāsu fons, materiāli un telpas apgaismojums.

Tikai personiskam lietojumam!

Papildu ieteikumus par ēdienu gatavošanu mikroviļņu krāsnī, kā arī noderīgus padomus var atrast tīmekļa vietnē:

<http://www.gorenje.com>

VĒL JUMS DAUDZ PRIEKA, LIETOJOT ŠO IERĪCI

gorenje

Mēs paturam tiesības veikt jebkādas izmaiņas šajos norādījumos par lietošanu, kā arī tiesības kļūdīties.

MIELAS KLIENTE,

dėkojame už jūsų pirkinį. Tikimės, kad jau greitai įsitikinsite, kad galite pasitikėti mūsų gaminiais. Tam, kad būtų lengviau naudoti prietaisą, pridedame išsamią naudojimo instrukciją.

Instrukcijoje pateikiama informacija, kuri padės jums susipažinti su prietaisu. Prieš naudodami prietaisą pirmą kartą, atidžiai perskaitykite instrukciją.

Bet kuriuo atveju, įsitinkite, kad pristatytas prietaisas yra nepažeistas. Pastebėję gabenimo metu atsiradusių pažeidimų, kreipkitės į pardavimo atstovą arba regioninį sandėlį, iš kurio gaminys buvo pristatytas. Telefono numerį rasite pirkimo kvite arba pristatymo dokumentuose.



Linkime malonių įspūdžių naudojant naujajį buitinį prietaisą.

Šis buitinis prietaisas skirtas šildyti maistą ir gėrimus, naudojant elektromagnetinę energiją. Skirtas naudoti tik patalpose.

NAUDOJIMO
INSTRUKCIJA

Atidžiai perskaitykite naudojimo instrukciją ir išsaugokite, kad galėtumėte vėliau dar kartą perskaityti.

Ši instrukcija skirta prietaiso naudotojui. Joje aprašoma, kaip naudoti krosnelę. Instrukcija taip pat taikoma įvairių tipų prietaisams, todėl joje gali būti aprašytų funkcijų, kurių jūsų įsigytame prietaise nėra.

ATSARGUMO PRIEMONĖS, SIEKIANT IŠVENGTI GALIMO PER DIDELĖS MIKROBANGŲ ENERGIJOS POVEIKIO

1. Nebandykite naudoti krosnelės su atidarytomis durelėmis, nes tai gali sukelti žalingą mikrobangų energijos poveikį. Svarbu nesulaužyti ar nesugadinti apsauginių užraktų.
2. Nedėkite daiktų tarp krosnelės priekio ir durelių, leidžiant nešvarumams ar valiklio likučiams kauptis ant sandarinimo paviršių.
3. **ĮSPĖJIMAS.** Pažeidus dureles ar durelių tarpiklius, krosnelę draudžiama naudoti tol, kol jos nesuremontuos kompetentingas asmuo.

PRIEDAS

Jei prietaisas nėra tinkamai prižiūrimas, jo paviršius gali greičiau susidėvėti, prietaiso eksploatacijos laikas gali sutrumpėti ir gali kilti pavojingų situacijų.

ĮSPĖJIMAS

Siekiant sumažinti gaisro, elektros smūgio, asmenų sužalojimo riziką ar per didelį mikrobangų krosnelės poveikį, naudojant prietaisą, reikia imtis pagrindinių atsargumo priemonių, įskaitant tai, kas nurodyta toliau.

- Perskaitykite ir laikykitės nurodymų, aprašytų skyriuje „ATSARGUMO PRIEMONĖS, SIEKIANT IŠVENGTI GALIMO PER DIDELĖS MIKROBANGŲ ENERGIJOS POVEIKIO“.
- Prietaisą gali naudoti 8 metų amžiaus ir vyresni vaikai bei asmenys su sumažėjusiais fiziniais, jutiminiais ar protiniais gebėjimais, neturintys patirties ir žinių asmenys, jei jie yra prižiūrimi arba išmokyti saugiai naudoti prietaisą ir žino apie susijusius pavojus. Vaikai neturi žaisti su prietaisu. Valymo ir techninės priežiūros darbų negali vykdyti neprižiūrimi vaikai.
- Saugoti prietaisą ir kabelį nuo jaunesnių nei 8 metų amžiaus vaikų.
- Siekiant išvengti pavojaus, pažeistą maitinimo kabelį turi pakeisti gamintojas, įgaliotojo serviso specialistas ar panašią kvalifikaciją turintys asmenys.
- **ĮSPĖJIMAS.** Siekiant išvengti elektros smūgio rizikos, prieš keičiant lemputę, įsitikinti, kad prietaisas yra išjungtas.
- **ĮSPĖJIMAS.** Nekompetentingiems asmenims pavojinga vykdyti techninės priežiūros ar remonto darbus, kuriems vykdyti reikia nuimti gaubtą, kuris apsaugo nuo mikrobangų energijos poveikio.

- **ĮSPĖJIMAS.** Skysčiai ir maistas neturi būti šildomi sandariai uždarytuose induose, nes jie gali sprogti.
- Šildant maistą plastikinėje ar popierinėje pakuotėje, stebėti mikrobangų krosnelės veikimą, nes pakuotė gali užsidegti.
- Naudoti tik tuos indus, kurie tinkami naudoti mikrobangų krosnelėse.
- Jei iš prietaiso sklinda dūmai, nedelsiant išjungti arba ištraukti prietaiso kištuką iš elektros lizdo ir neatidaryti durelių, kad liepsna užgestų.
- Mikrobangų energija šildant gėrimus, jie gali užvirti ir netikėtai išbėgti, todėl imant indą reikia elgtis atsargiai.
- Siekiant išvengti nudegimų, kūdikių buteliukų ir kūdikių maisto indelių turinį reikia gerai išmaišyti ar papurtyti ir, prieš maitinant, būtina patikrinti temperatūrą.
- Mikrobangų krosnelėje nereikėtų šildyti kiaušinių su lukštais ir kietai virtų nesupjaustytų kiaušinių, nes jie gali sprogti, net ir tada, kai mikrobangų krosnelė nustojo veikti.
- Krosnelę reikia reguliariai valyti ir pašalinti visus maisto likučius.
- Naudojant neišvalytą krosnelę, jos paviršius gali greičiau susidėvėti, tai gali turėti neigiamos įtakos prietaiso eksploatavimo trukmei ir gali sukelti pavojingų situacijų.

Naudoti tik šiai krosnelei rekomenduojamą temperatūros zondą(krosnelėse, kuriose yra sumontuota įranga naudoti temperatūros matavimo zondą).

- Mikrobangų krosnelė turi būti reguliuojama, kai durelės yra atidarytos (krosnelėse, kuriose yra sumontuotos apdailos durelės).
- Prietaisas skirtas naudoti namuose ir panašiose vietose, pavyzdžiui:
 - parduotuvių, biurų ar kitų darbo vietų personalo virtuvėlėse;
 - klientams viešbučiuose, moteliuose ir kitose apgyvendinimo paslaugų vietose;
 - sodybose;
 - svečių namuose.
- Mikrobangų krosnelė yra skirta šildyti maistą ir gėrimus. Džiovinant maistą ar rūbus ir šildant šildymo pagalvėles, šlepetes, kempines, drėgnas šluostes ar panašius daiktus, kyla susižalojimo, užsidegimo ir gaisro rizika.
- Mikrobangų krosnelėje draudžiama naudoti metalinius maisto ir gėrimų indus.
- Prietaiso negalima valyti gariniu valytuvu.
- Prietaiso negalima montuoti už apdailos durelių, kad neperkaistų (netaikoma prietaisams, kuriuose yra sumontuotos apdailos durelės).
- Mikrobangų krosnelė skirta įmontuoti į baldus.
- Iš prietaiso indus imti atsargiai, kad nepasislinktų sukamasis padėklas (taikoma fiksuotiems ar į baldus integruotiems prietaisams, įrengtiems 900 mm arba didesniu atstumu nuo grindų, ir kuriuose yra nuimamas sukamasis padėklas. Tai netaikoma prietaisams su į apačią atlenkiamomis durelėmis).

- Nenaudoti garinio valytuvo.
- Krosnelės vidaus paviršius gali įkaisti.
- Nenaudoti stiprių šveitiklių ar aštrių metalinių šepetėlių krosnelės durelių stiklui valyti, nes galima subraižyti jų paviršių ir stiklas gali įtrūkti.
- **ĮSPĖJIMAS.** Prietaisas ir prieinamos jo dalys naudojimo metu įkaista. Reikia elgtis atsargiai ir neprisiliesti prie kaitinimo elementų. Jaunesni nei 8 metų amžiaus vaikai neturi būti arti prietaiso, nebent yra nuolatos prižiūrimi.
- Naudojimo metu prietaisas įkaista. Reikia elgtis atsargiai ir neprisiliesti prie krosnelės viduje esančių kaitinimo elementų.
- **ĮSPĖJIMAS.** Naudojimo metu prieinamos dalys gali įkaisti. Maži vaikai turi būti atokiau nuo prietaiso.
- **ĮSPĖJIMAS.** Kai prietaisas naudojamas kombinaciniu režimu, dėl generuojamos temperatūros vaikai gali naudoti prietaisą tik prižiūrint suaugusiajam.

**ATIDŽIAI PERSKAITYTI IR IŠSAUGOTI PERŽIŪROMS
ATEITYJE**

PAVOJUS

Elektros smūgio rizika

Prisilietus prie tam tikrų vidinių dalių galima sunkiai ar mirtinai susižaloti. Neardyti prietaiso.

ĮSPĖJIMAS

Elektros smūgio rizika

Dėl netinkamai įžeminto prietaiso, kyla elektros smūgio pavojus. Nejungti prietaiso prie elektros lizdo, kol jis nėra tinkamai sumontuotas ir įžemintas.

Šį prietaisą būtina įžeminti. Įvykus trumpajam jungimui, įžeminimas sumažina elektros smūgio riziką, leisdamas elektros srovei nutekėti specialiu kabeliu.

Prietaise sumontuotas kabelis su įžeminimo laidu ir įžemintu kištuku. Kištukas turi būti jungiamas į elektros lizdą, kuris yra tinkamai įrengtas ir įžemintas.

Jei prietaiso įžeminimo nurodymai nėra visiškai aiškūs arba kilus abejonių dėl to, kaip tinkamai įžeminti prietaisą, pasitarkite su kvalifikuotu elektriку ar technikos specialistu.

Jei reikia naudoti ilgiklį, naudokite tik trigyslį ilgiklį.

1. Trumpas prietaiso kabelis yra skirtas sumažinti riziką įsipainioti ar užkliūti už kabelio.

2. Jei naudojamas ilgas kabelis ar ilgiklis:

- 1) ilgo kabelio ar ilgiklio galios parametrai turi būti ne mažesni nei elektrinio prietaiso galios parametrai;
- 2) ilgiklio kabelis turi būti trigyslis su įžeminimo gysla;
- 3) ilgas kabelis turi būti nutiestas taip, kad nebūtų ant stalviršio ar stalo paviršiaus, kur juos gali tempti vaikai arba kur galima už jų netyčia užkliūti.

Įsitikinti, kad prietaisas nebūtų prijungtas prie maitinimo tinklo.

- Išvalyti krosnelės vidų šiek tiek sudrėkinta šluoste.
- Prieš plauti įprastai naudojant vandenį su plovikliu.
- Nešvarų durelių rėmą ir tarpiklį bei šalia jų esančias dalis reikia atsargiai valyti drėgna šluoste.
- Nenaudoti stiprių šveitiklių ar aštrių metalinių šepėčių krosnelės durelių stiklui valyti, nes galima subraižyti jų paviršių ir stiklas gali įtrūkti.
- Patarimas. Siekiant lengviau nuvalyti vidines sienes, prie kurių gali prisiliesti maistas: į dubenėlį įdėkite pusę citrinos, įpilkite 300 ml (1/2 pintos) vandens ir kaitinkite mikrobangų krosnelę 100 % galingumu 10 minučių. Iššluostykite krosnelę minkšta, sausa šluoste.

ATSARGIAI

Susižalojimo pavojus

Nekompetentingiems asmenims pavojinga vykdyti techninės priežiūros ar remonto darbus, kuriems vykdyti reikia nuimti gaubtą, kuris apsaugo nuo mikrobangų energijos poveikio.

Žr. nurodymus skyriuose apie medžiagas, kurias galima naudoti ir kurių negalima nenaudoti mikrobangų krosnelėje. Tam tikrus metalinius indus mikrobangų krosnelėje naudoti nesaugu. Kilus abejonų, galite išbandyti atitinkamą indą taip, kaip nurodyta toliau.

Indo bandymas

- Į tinkamą naudoti indą įpilkite 1 puodelį šalto vandens (250 ml) ir šalia įdėkite bandomąjį indą.
- Šildykite maksimalia galia 1 minutę.
- Atsargiai palieskite indą. Jei tuščias indas yra šiltas, nenaudokite jo gaminiui mikrobangų krosnelėje.
- Nešildykite ilgiau nei 1 minutę.

Medžiagos, kurias galima naudoti mikrobangų krosnelėje

Indai	Pastabos
Troškimo indas	Laikytis gamintojo nurodymų. Troškimo indo dugnas turi būti bent 5 mm (3/16 col.) atstumu nuo sukamojo padėklo. Netinkamai naudojant, sukamasis padėklas gali suskilti.
Lėkštės	Tik tinkamos naudoti mikrobangų krosnelėse. Laikytis gamintojo nurodymų. Nenaudoti įskilusių ar nutrupėjusių indų.
Stiklainiai	Visada nuimti dangtelį. Naudoti tik maistui pašildyti, bet ne virti. Dauguma stiklainių nėra atsparūs karščiui ir gali suskilti.
Stikliniai indai	Naudoti tik karščiui atsparius stiklinius indus. Įsitikinti, kad nėra metalinės apdailos. Nenaudoti įskilusių ar nutrupėjusių indų.
Kepimo maišeliai	Laikytis gamintojo nurodymų. Neuždaryti metaliniais raišteliais. Palikti plyšių garams išleisti.
Popierinės lėkštės ir puodeliai	Naudoti tik trumpalaikiam kepimui / pašildymui. Kepimo metu nepalikti krosnelės be priežiūros.
Popieriniai rankšluosčiai	Naudoti šildomam maistui pridengti arba riebalams sugerti. Naudoti trumpalaikiam šildymui ir nepalikti krosnelės be priežiūros.
Kepimo popierius	Naudoti kaip dangtį nuo taškymosi arba suvynioti garinamą maistą.
Plastikas	Tik tinkamos naudoti mikrobangų krosnelėse. Laikytis gamintojo nurodymų. Turi būti paženklininti kaip „saugūs naudoti mikrobangų krosnelėje“. Kai kurie plastikiniai indai suminkštėja, kai maistas įkaista. „Virimo maišelius“ ir sandariai uždarytus plastikinius maišelius reikia prapjauti, pradurti ar išleisti iš jų orą, kaip nurodyta ant pakuotės.
Plastikinė plėvelė	Tik tinkamos naudoti mikrobangų krosnelėse. Naudoti maistui uždengti, siekiant kepimo metu išlaikyti drėgmę. Plastikinė plėvelė neturi liestis prie maisto.
Termometrai	Tik tinkami naudoti mikrobangų krosnelėje (mėsos ir cukraus termometrai).
Vaškinis popierius	Naudoti kaip dangtį nuo taškymosi ir išlaikyti drėgmę.

Medžiagos, kurių negalima naudoti mikrobangų krosnelėje

Indai	Pastabos
Aliuminio padėklas	Gali kibirkščiuoti. Perkelti maistą į mikrobangų krosnelėje tinkamą naudoti indą.
Kartoninės dėžutės su metaline rankena	Gali kibirkščiuoti. Perkelti maistą į mikrobangų krosnelėje tinkamą naudoti indą.
Metaliniai indai arba indai su metaline apdaila	Metalas apsaugo maistą nuo mikrobangų energijos. Metalinė apdaila gali sukelti kibirkščiavimą.
Metaliniai raišteliai	Gali sukelti kibirkščiavimą ir gaisrą krosnelėje.
Popieriniai maišeliai	Gali sukelti gaisrą krosnelėje.
Putplastis	Veikiamas aukštos temperatūros putplastis gali išsilydyti arba užteršti jame esantį skystį.
Mediena	Mikrobangų krosnelėje mediena išdžiūva, todėl gali suskilti arba įtrūkti.

Krosnelės dalių ir priedų pavadinimai

Iš dėžės išimti krosnelę, o iš krosnelės išimti visus medžiagas. Krosnelė pristatoma su toliau nurodytais priedais.

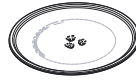

Stiklinis padėklas



Sukamojo padėklo žiedas



Naudojimo instrukcija



Sukamojo padėklo velenas

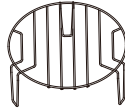

Grotelės (negalima naudoti, įjungus mikrobangų funkciją, dedamos ant stiklinio padėklo)

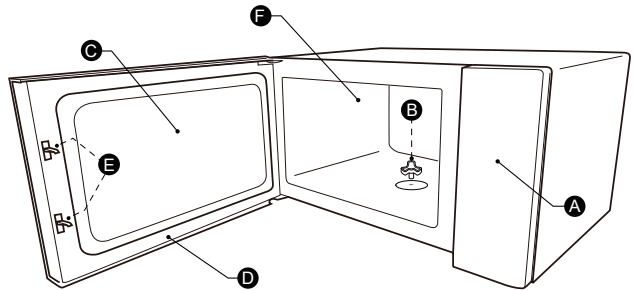

- | | |
|-----------------------------|--------------------------------|
| A) Valdymo skydelis | D) Durelės |
| B) Sukamojo padėklo velenas | E) Apsauginė blokavimo sistema |
| C) Stebėjimo langelis | F) Krosnelės vidus |

SUKAMOJO PADĖKLO MONTAVIMAS

Išvalyti krosnelės kameros vidų ir įdėti sukamąjį padėklą. Montuojant naują prietaisą, įsitikinti, kad visos pakuotės medžiagos ir transportavimui naudojama lipni juostelė būtų pašalintos nuo sukamojo padėklo veleno. Prieš naudojant prietaisą pirmą kartą maistui ruošti, reikės tinkamai įdėti sukamąjį padėklą. Išvalyti krosnelės kameros vidų ir visus priedus.

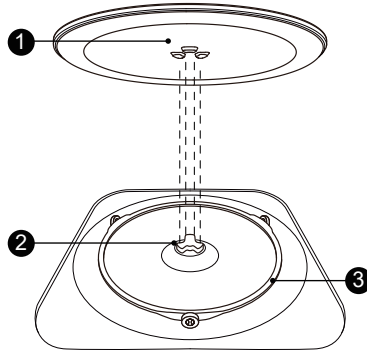

Kaip tinkamai įdėti sukamąjį padėklą

1. Į kepimo kameroje esantį griovelį įdėti sukamojo padėklo žiedą ③.
2. Stiklinį padėklą ① padėti ant sukamojo padėklo žiedo ③. Pritaikyti išgaubtas, lenktas stiklinio padėklo viduryje esančias linijas prie trijų veleno krumplių. Įsitikinti, kad stiklinis padėklas ① susijungė su sukamojo padėklo velenu ② kepimo kameros apačios viduryje. Veleno ratukai turi patekti į sukamojo padėklo apatinę briauną.

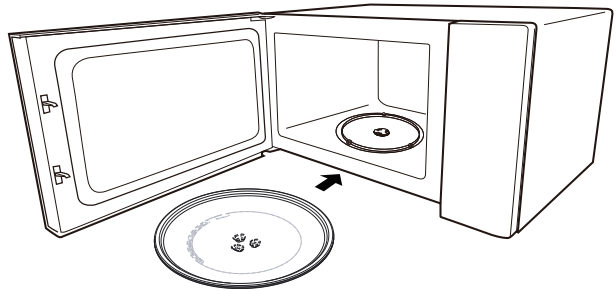

Pastaba.

1. Nenaudoti prietaiso be sukamojo padėklo. Įsitikinti, kad jis tinkamai įstatytas. Sukamasis padėklas gali sukintis laikrodžio rodyklės kryptimi arba priešinga kryptimi.
2. Neapversti stiklinio padėklo. Stiklinis padėklas neturi strigti.
3. Naudojant krosnelę visada būtina naudoti stiklinį padėklą ir sukamojo padėklo žiedą.
4. Gaminamas maistas ir indai su maistu visada dedami ant stiklinio padėklo.
5. Sukamasis padėklas visada turi sukintis sklandžiai.
6. Stikliniam padėklui ar sukamojo padėklo žiedui įtrūkus ar sulūžus, kreiptis į artimiausią įgaliojantį techninio aptarnavimo centrą.

Valdymo skydelis

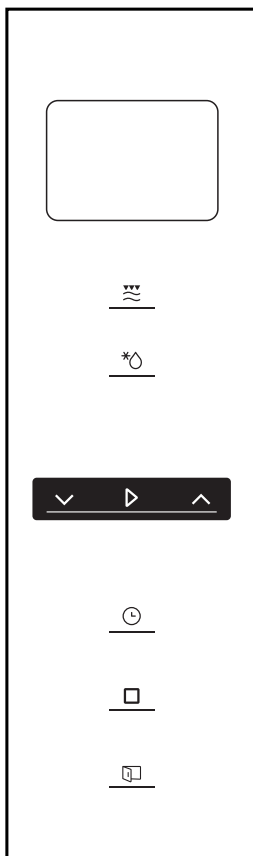

	Microwave/ Grill/Combi.
	Weight/Time Defrost
	Kitchen Timer/ Clock
	Stop/Clear
	Start/ +30SEC./Confirm
	Electric door

Naudojimo instrukcijos

1. Laikrodžio nustatymas

Prijungus mikrobangų krosnelę prie maitinimo šaltinio, ekrane bus rodoma „0:00“ ir signalizatorius suskambės vieną kartą.

- 1) Dukart paspauskite „Gaminimo laikmačio / laikrodžio“ mygtuką, kad pasirinktumėte laikrodžio funkciją; mirksės valandų rodmuo.
- 2) Paspauskite „✓“ arba „^“, kad nustatytumėte valandą; laiką galima nustatyti nuo 0 iki 23.
- 3) Paspaudus „Gaminimo laikmačio / laikrodžio“ mygtuką, mirksės minučių rodmuo.
- 4) Paspauskite „✓“ arba „^“, kad nustatytumėte minutes; galima nustatyti nuo 0 iki 59.
- 5) Paspauskite „Gaminimo laikmačio / laikrodžio“ mygtuką, kad užbaigtumėte laikrodžio nustatymą; „:“ mirksės ir bus rodomas laikas.

Pastaba.

- 1) Jei laikrodis nenustatytas, įjungus maitinimą, jis neveiks.
- 2) Jei nustatant laikrodį per 1 minutę nepaspaudžiamas „Gaminimo laikmačio / laikrodžio“ mygtukas, automatiškai įsijungs ankstesnė krosnelės būseną.

2. Mikrobangų režimas

Vieną kartą paspaudus „Mikrobangų / kepimo ant grotelių / kombinuotojo“ režimų mygtuką, ekrane bus rodoma „900W“. Dar kartą paspauskite „Mikrobangų / kepimo ant grotelių / kombinuotojo“ režimų mygtuką arba paspauskite „✓“ arba „^“, kad nustatytumėte galią; su kiekvienu mygtuko paspaudimu ekrane paėliui bus rodoma „900 W“, „720 W“, „450 W“, „270 W“, „90 W“, „G“, „C-1“ arba „C-2“. Spauskite „Pradėti / +30 s / Patvirtinti“ mygtuką, kad patvirtintumėte, arba spauskite „✓“ arba „^“, kad nustatytumėte gaminimo laiką nuo 0:05 iki 95:00. Paspauskite „Pradėti / +30 s / Patvirtinti“ mygtuką dar kartą, kad pradėtumėte gaminti.

Pavyzdys. Jei norite mikrobangų krosnelę naudoti 80 % galia 20 minučių, krosnelę turite nustatyti taip, kaip nurodyta toliau.

- 1) Vieną kartą paspaudus „Mikrobangų / kepimo ant grotelių / kombinuotojo“ režimų mygtuką, ekrane rodoma „900 W“.
- 2) Dar kartą paspauskite „Mikrobangų / kepimo ant grotelių / kombinuotojo“ režimų mygtuką arba „✓“ arba „^“, kad pasirinktumėte 80 % mikrobangų galią.
- 3) Paspauskite „Pradėti / +30 s / Patvirtinti“ mygtuką, kad patvirtintumėte; ekrane rodoma „720W“.
- 4) Spauskite „✓“ arba „^“, kad nustatytumėte gaminimo laiką, kol ekrane bus rodoma „20:00“.
- 5) Paspauskite „Pradėti / +30 s / Patvirtinti“ mygtuką, kad pradėtumėte gaminti.

Pastaba. Nustatant laiką, rodmuo keičiamas taip, kaip nurodyta toliau:

0---1 min.	: 5 sekundės
1---5 min.	: 10 sekundžių
5---10 min.	: 30 sekundžių
10---30 min.	: 1 minutė
30---95 min.	: 5 minutės

Mikrobangų / Kepimo ant grotelių / Kombinuotasis režimais Eil. nr.	Klaviatūros naudojimas Ekranas	Mikrobangų galia	Kepimo ant grotelių galia
1	900 W	100 %	
2	720 W	80 %	
3	450 W	50 %	
4	270 W	30 %	
5	90 W	10 %	
6	G	0%	100%
7	C-1	55%	45%
8	C-2	36%	64%

3. Kepimo ant grotelių

Vieną kartą paspaudus „Mikrobangų / kepimo ant grotelių / kombinuotojo“ režimų mygtuką, ekrane bus rodoma „900W“. Dar kartą paspauskite „Mikrobangų / kepimo ant grotelių / kombinuotojo“ režimų mygtuką arba paspauskite „√“ arba „^“, kad nustatytumėte galią; su kiekvienu mygtuko paspaudimu ekrane paeiliui bus rodoma „900 W“, „720 W“, „450 W“, „270 W“, „90 W“, „G“, „C-1“ arba „C-2“. Spauskite „Pradėti / +30 s / Patvirtinti“ mygtuką, kad patvirtintumėte, arba spauskite „√“ arba „^“, kad nustatytumėte gaminimo laiką nuo 0:05 iki 95:00.

Dar kartą spauskite „Pradėti / +30 s / Patvirtinti“ mygtuką, kad pradėtumėte.

Pavyzdys. Jei norite mikrobangų krosnelę naudoti 55 % galia ir 45 % kepimo ant grotelių galia (C-1) 10 minučių, krosnelę turite nustatyti taip, kaip nurodyta toliau.

- 1) Vieną kartą paspaudus „Mikrobangų / kepimo ant grotelių / kombinuotojo“ režimų mygtuką, ekrane bus rodoma „900W“.
- 2) Paspauskite „Mikrobangų / kepimo ant grotelių / kombinuotojo“ režimų mygtuką septynis kartus arba spauskite „√“ arba „^“, kad pasirinktumėte „C-1“.
- 3) Paspauskite „Pradėti / +30 s / Patvirtinti“ mygtuką, kad patvirtintumėte.
- 4) Spauskite „√“ arba „^“, kad nustatytumėte gaminimo laiką, kol ekrane bus rodoma „10:00“.
- 5) Paspauskite „Pradėti / +30 s / Patvirtinti“ mygtuką, kad pradėtumėte gaminti.

Pastaba.

Praėjus pusei kepimo ant grotelių laiko, krosnelė du kartus supypsės – tai yra įprasta. Siekdami geriau iškepti maistą ant grotelių, turite apversti gaminamą maistą, uždaryti dureles ir tada paspausti „Pradėti / +30 s / Patvirtinti“ mygtuką norėdami tęsti kepimą. Jei neatliksite jokių veiksmų, krosnelė toliau veiks.

4. Atitirpinimo

- 1) Dukart paspauskite „Svorio / Atitirpinimo laiko“ mygtuką; ekrane bus rodoma „dEF2“.
- 2) Spauskite „Pradėti / +30 s / Patvirtinti“ mygtuką, kad patvirtintumėte.
- 3) Spauskite „√“ arba „^“, kad nustatytumėte gaminimo laiką; galima nustatyti „00:05–95:00“.
- 4) Paspauskite „Pradėti / +30 s / Patvirtinti“ mygtuką, kad pradėtumėte gaminti.
Praėjus pusei nustatyto laiko, signalizatorius du kartus supypsės primindamas jums apversti maistą. Nieko nepadarius, krosnelė veiks toliau.

5. Atitirpinimas pagal

- 1) Paspauskite „Svoris / Atitirpinimo laiko“ mygtuką vieną kartą; ekrane bus rodoma „dEF1“.
- 2) Spauskite „Pradėti / +30 s / Patvirtinti“ mygtuką, kad patvirtintumėte.
- 3) Dar kartą paspauskite „Svoris / Atitirpinimo laiko“ mygtuką arba „✓“ arba „^“, kad pasirinktumėte atitirpinimo meniu; paeilui bus rodoma „d01“, „d02“, „d03“ ir „d04“.
- 4) Paspauskite „Pradėti / +30 s / Patvirtinti“ mygtuką, kad patvirtintumėte.
- 5) Paspauskite „✓“ arba „^“, kad pasirinktumėte maisto svorį.
- 6) Paspauskite „Pradėti / +30 s / Patvirtinti“ mygtuką, kad pradėtumėte atitirpinimą.

Meniu	d01 Šaldyti duonos gaminiai	d02 Šaldyta mėsa	d03 Šaldytos daržovės	d04 Šaldyta pica
Svoris	100–1000 g	100–2000 g	100–1000 g	100–600 g

6. Gaminimo

- 1) Vieną kartą paspauskite „Gaminimo laikmačio / laikrodžio“ mygtuką; ekrane bus rodoma „00:00“.
- 2) Spauskite „✓“ arba „^“, kad įvestumėte tinkamą laiką. (Maksimalus gaminimo laikas – 95 minutės).
- 3) Paspauskite „Pradėti / +30 s / Patvirtinti“ mygtuką, kad patvirtintumėte nuostatą.
- 4) Pasibaigus gaminimo laikui, signalizatorius suskambės 5 kartus.

Pastaba.

Kai veikia gaminimo laikmatis, programų nustatyti negalima.

7. Greitojo

- 1) Veikiant budėjimo režimui, paspauskite „Pradėti / +30 s / Patvirtinti“ mygtuką, kad įjungtumėte 30 sekundžių trukmės kepimą 100 % galia; su kiekvienu paspaudimu trukmė pailgės 30 sekundžių iki 95 minučių.
- 2) Veikiant budėjimo režimui, paspauskite „✓“, kad nustatytumėte 95 minučių trukmės kepimą 100 % mikrobangų galia ir spauskite „^“ arba „^“, kad nustatytumėte kepimo laiką. Tada spauskite „Pradėti / +30 s / Patvirtinti“ mygtuką, kad pradėtumėte gaminti.

Pastaba.

Mikrobangų, kepimo ant grotelių, kombinuoto kepimo, atitirpinimo ar kelių etapų gaminimo režimui kiekvienu „Pradėti / +30 s / Patvirtinti“ mygtuko paspaudimu gaminimo laikas pailgėja 30 sekundžių.

8. Užraktas nuo vaikų

Užrakinimas. Veikiant budėjimo režimui, 3 sekundes spauskite „Stabdyti / Trinti“ mygtuką; išgirsite ilgą pyptelėjimą, kuris reiškia, kad įjungta užrakto nuo vaikų funkcija. Ekrane bus rodoma užrakto piktograma ir esamas laikas (jei nustatytas laikrodis) arba „0:00“.

Atrakinimas. Veikiant budėjimo režimui, 3 sekundes spauskite „Stabdyti / Trinti“ mygtuką; išgirsite ilgą pyptelėjimą, kuris reiškia, kad užrakto nuo vaikų funkcija yra išjungta.

9. Kelių etapų

Daugiausiai galima nustatyti 2 gaminimo etapus. Naudojant kelių etapų gaminimo funkciją, kai vienas iš etapų yra atitirpinimas, ši funkcija turi būti nustatyta pirmajam etapui. Gaminimo laikmatis ir automatinis meniu negali būti naudojami kelių etapų gaminimui.

Su kiekvienu „Pradėti / +30 s / Patvirtinti“ mygtuko paspaudimu pridodama po 30 sekundžių (išskyrus naudojant atitirpinimo pagal svorį režimą).

Pavyzdžiui. Jei norite atitirpinti 500 g maisto (d01) ir 7 minutes kepti 80 % mikrobangų galia, atlikite toliau nurodytus veiksmus.

- 1) Paspauskite „Svorio / Atitirpinimo laiko“ mygtuką vieną kartą; ekrane bus rodoma „dEF1“.
- 2) Paspauskite „Pradėti / +30 s / Patvirtinti“ mygtuką, kad patvirtintumėte.
- 3) Spauskite „✓“ arba „^“ arba „Svorio / Atitirpinimo laiko“ mygtuką, kad pasirinktumėte atitirpinimo svorio meniu, kol ekrane bus parodyta „d01“.
- 4) Paspauskite „Pradėti / +30 s / Patvirtinti“ mygtuką, kad patvirtintumėte.
- 5) Spauskite „✓“ arba „^“, kad nustatytumėte 500 g atitirpinamą svorį.
- 6) Dukart paspauskite „Mikrobangų, kepimo ant grotelių, kombinuotojo“ režimų mygtuką; ekrane bus rodoma „720 W“.
- 7) Paspauskite „Pradėti / +30 s / Patvirtinti“ mygtuką, kad patvirtintumėte.
- 8) Spauskite „✓“ arba „^“, kad nustatytumėte 7 minučių trukmės atitirpinimo laiką.
- 9) Paspauskite „Pradėti / +30 s / Patvirtinti“ mygtuką, kad pradėtumėte gaminti. Pasibaigus pirmojo etapo (atitirpinimo) laikui, suveiks signalizatorius. Signalizatorius dar kartą suveiks, kai įsijungs antrasis etapas (kepimas). Pasibaigus kepimui, signalizatorius suskambės penkis kartus.

10. „ECO“

„ECO“ režimo įjungimas

Veikiant budėjimo režimui, paspauskite „Stabdyti / Trinti“ mygtuką, kad įjungtumėte „ECO“ režimą. Ekranas išsijungs.

„ECO“ režimo išjungimas

Veikiant „ECO“ režimui, paspauskite bet kurį mygtuką, „✓“ arba „^“ arba atidarykite krosnelės dureles, kad atšauktumėte režimą.

11. Tylusis

Tyliojo režimo įjungimas

Veikiant budėjimo režimui, 3 sekundes spauskite „Gaminimo laikmačio / laikrodžio“ mygtuką. Išgirsite ilgą pyptelėjimą. Kai spausite mygtukus, nebus paspaudimo garsų.

Tyliojo režimo išjungimas

Veikiant tyliajam režimui, 3 sekundes spauskite „Gaminimo laikmačio / laikrodžio“ mygtuką. Išgirsite ilgą pyptelėjimą ir išsijungs tylusis krosnelės režimas.

12. Valymo vandeniu

Valymo vandeniu režimo įjungimas

Veikiant budėjimo režimui, 3 sekundes spauskite „Mikrobangų / Kepimo ant grotelių / Kombinuotojo“ režimų mygtuką. Išgirsite ilgą pyptelėjimą ir įsijungs valymo vandeniu krosnelės režimas.

Į krosnelę įdėkite 200 ml vandens ir paspauskite „Pradėti / +30 s / Patvirtinti“ mygtuką, kad įjungtumėte valymo vandeniu funkciją 900 W galią 5 min.; šių nuostatų keisti negalima.

13. Užklauso

- 1) Veikiant mikrobangų, kepimo ant grotelių, kombinuoto kepimo režimui ir paspaudus „Mikrobangų / kepimo ant grotelių / kombinuotojo“ režimų mygtuką, nustatyta galia bus rodoma 3 sekundes. Po 3 sekundžių bus įjungtas anksčiau nustatytas režimas.
- 2) Veikiant kepimo režimui, paspauskite „Gaminimo laikmačio / laikrodžio“ mygtuką, kad 3 sekundes būtų rodomas laikas.

14. Elektrinės

Paspauskite „“ mygtuką, kad atidarytumėte krosnelės dureles.

Pastaba.



Jei spaudžiant „“ mygtuką, krosnelė neveikia, ekrane bus rodomas klaidos kodas „E-3“; iš naujo uždarykite krosnelės dureles ir įjunkite maitinimą, kad krosnelė vėl veiktų įprastai.

15. Siurbt

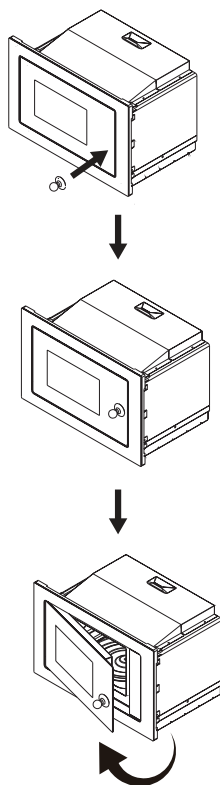
Jei elektrinės durelės sugedo, dureles galima atidaryti naudojant anksčiau nurodytą siurbtuką.



16. Automatiniai

- 1) Paspauskite „“, kad pasirinktumėte meniu; ekrane bus rodoma nuo „A1“ iki „A15“.
- 2) Paspauskite „Pradėti / +30 s / Patvirtinti“ mygtuką, kad patvirtintumėte.
- 3) Spauskite „“ arba „“, kad pasirinktumėte numatytąjį svorį, kaip nurodyta meniu lentelėje.

4) Paspauskite „Pradėti / +30 s / Patvirtinti“ mygtuką, kad pradėtumėte gaminti.

Meniu sandara

Meniu	Svoris	Ekranas
A1 Pica	200 g	200 g
	400 g	400 g
A2 Pašildyti lėkštę	200 g	200 g
	400 g	400 g
	600 g	600 g
A3 Lydyti šokoladą	100 g	100 g
	150 g	150 g
	200 g	200 g
A4 Lydyti sviestą	100 g	100 g
	150 g	150 g
	200 g	200 g
A5 Mėsa (jautiena)	250 g	250 g
	350 g	350 g
	450 g	450 g
A6 Mėsa (kiauliena)	250 g	250 g
	350 g	350 g
	450 g	450 g
A7 Mėsa (vištiena)	250 g	250 g
	350 g	350 g
	450 g	450 g
A8 Daržovės	200 g	200 g
	300 g	300 g
	400 g	400 g
A9 Makaronai	50 g (su 450 g šalto vandens)	50 g
	100 g (su 800 g šalto vandens)	100 g
A10 Bulvės	200 g	200 g
	400 g	400 g
	600 g	600 g
A11 Žuvis	250 g	250 g
	350 g	350 g
	450 g	450 g

Menu	Svoris	Ekranas
A12 Pašildyti sriubą	200 ml	200
	400 ml	400
	600 ml	600
A13 Spragėsiai	100 g	100
A14 Vištienos grynuoliai	200 g	200 g
	400 g	400 g
	600 g	600 g
A15 Malta mėsa	4	4

Įrengimo instrukcijos

Įrengimas ir prijungimas

- Prietaisas yra skirtas tik buitiniam naudojimui.
- Krosnelė yra skirta naudoti tik įmontavus į baldus. Ji nėra skirta naudoti ant stalviršio ar lentynos.
- Laikykitės specialių įrengimo instrukcijų.
- Prietaisą galima įrengti 60 cm pločio prie sienos pritvirtintoje spintelėje.
- Prietaisas yra su kištuku ir turi būti prijungtas prie tinkamai įrengto, išeminto elektros lizdo.
- Maitinimo įtampa turi atitikti prietaiso vardinėje plokštelėje nurodytą įtampą.
- Elektros lizdą ir jungiamąjį kabelį turi įrengti kvalifikuotas elektrikas. Jei negalima prieiti prie lizdo, prie kurio prietaisas yra prijungtas, būtina įrengti visos linijos, prie kurios yra prijungtas prietaisas, apsauginį išjungiklį, kuriame tarpas tarp kontaktų yra mažiausiai 3 mm.
- Neturi būti naudojami adapteriai, kelių lizdų blokai ir ilgakliai. Dėl perkrovos gali kilti gaisras.

Krosnei veikiančiai prieinami paviršiai gali įkaisti.



Prieš montuodami prietaisą, atidžiai perskaitykite naudojimo instrukciją.

Atkreipkite dėmesį į elektros jungtį.

Krosnelė yra su kištuku ir turi būti prijungta prie tinkamai įrengto, įžeminto elektros lizdo. Remiantis galiojančiais įstatymais, elektros lizdą ir jungiamąjį kabelį turi įrengti tik kvalifikuotas elektrikas.

Jei negalima prieti prie lizdo, prie kurio prietaisas yra prijungtas, būtina įrengti visos linijos, prie kurios yra prijungtas prietaisas, apsauginį išjungiklį, kuriame tarpas tarp kontaktų yra mažiausiai 3 mm.



A varžtas



B varžtas



Montavimo plokštelė



Plastikinės apdaila



Siurbtukas

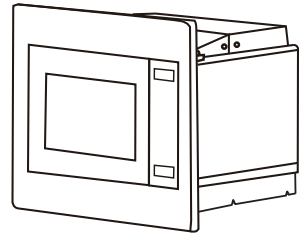

Spintoje už įmontuoto prietaiso neturi būti galinės sienelės.
Minimalus įrengimo aukštis – 85 cm.
Neuždenkite vėdinimo angų ir oro įleidimo angų.

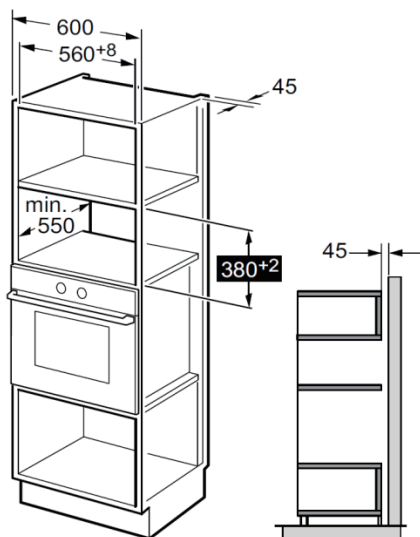

Pastaba.

Abiem montavimo atvejais reikalingas laikiklio ir spintelės apačios šablonas.

1. Perskaitykite instrukciją ant SPINTELĖS APAČIOS ŠABLONO, uždėkite šabloną spintelės apačioje.

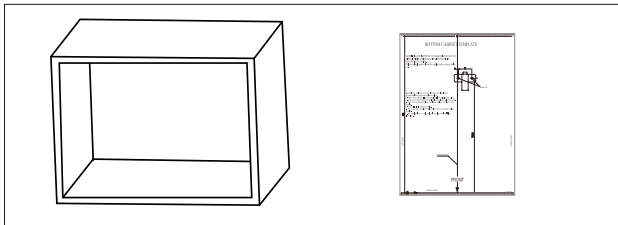

2. Spintelės apačioje pasižymėkite taškus, šablone pažymėtus „a“ raidėmis.

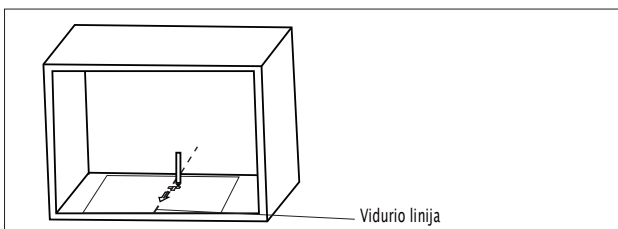

3. Nuimkite spintelės apačios šabloną ir pritvirtinkite montavimo plokštelę varžtas „A“.

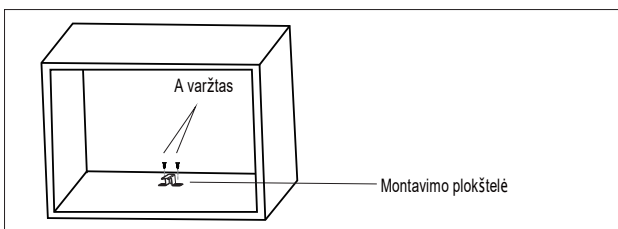

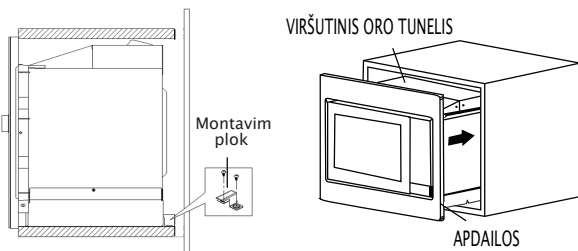

1. Krosnelės VIRŠUTINIAME ORO TUNELYJE įsukite REGULIAVIMO VARŽTĄ „A“ ir sumontuokite krosnelę spintelėje.
 - REGULIAVIMO VARŽTU „A“ reguliuokite aukštį taip, kad tarp REGULIAVIMO VARŽTO „A“ ir spintelės viršutinės plokštumos būtų 1 mm tarpas.
 - Neprispauskite ar nesulenkite maitinimo kabelio.
 - Įsitikinkite, kad krosnelę sumontuotumėte spintelės viduryje.

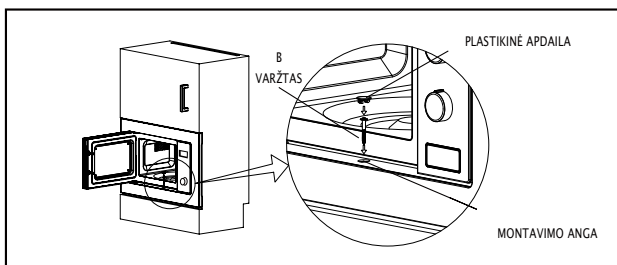

2. Atidarykite dureles, per APDAILOS KOMPLEKTO MONTAVIMO ANGĄ VARŽTU pritvirtinkite krosnelę prie spintelės. Pritvirtinkite PLASTIKINĘ APDAILĄ prie MONTAVIMO ANGOS.

Specifikacijos

Modelis.....BIM325G62BG - 742350
 Vardinė įtampa:230 V ~ 50 Hz
 Vardinė įvesties galia (mikrobangų):1450 W
 Vardinė išvesties galia (mikrobangų):900 W
 Vardinė įvesties galia (kepimas ant grotelių):1000 W

Trikčių šalinimas

Įprasta	
Mikrobangų krosnelė kelia televizijos imtuvo trikdžius	Kai mikrobangų krosnelė veikia, ji gali kelti radijo ir televizijos ryšio trikdžius. Šie trikdžiai yra panašūs į nedidelių elektros prietaisų, pavyzdžiui, maišytuvo, dulkių siurblio ir elektrinio ventiliatoriaus keliamus trikdžius. Tai yra įprastas reiškinys.
Krosnelės šviesos pritemimas	Mikrobangų krosnei veikiant nedidele galia, jos apšvietimas gali pritemti. Tai yra įprastas reiškinys.
Ant durelių susikaupiantys garai, karštas oras sklinda iš vėdinimo angų	Gaminimo metu iš maisto išsiskiria garų. Didžioji jų dalis sklinda per vėdinimo angas. Tačiau kartais jų gali kauptis vėsiose vietose, pavyzdžiui, ant krosnelės durelių. Tai yra įprastas reiškinys.
Krosnelė atsitiktinai įsijungė, kai joje nėra maisto.	Draudžiama naudoti krosnelę, kai joje nėra maisto. Tai labai pavojinga.

Triktis	Galima priežastis	Sprendimas
Krosnelė neįsijungia.	(1) Maitinimo kabelis netvirtai prijungtas.	Ištraukite kištuką. Po 10 sekundžių vėl prijunkite kištuką.
	(2) Suveikia saugiklis arba automatinis išjungiklis.	Pakeiskite saugiklį arba iš naujo įjunkite automatinį išjungiklį (remonto darbus turi atlikti mūsų įmonės specialistas).
	(3) Elektros lizdo triktis.	Pabandykite prie elektros lizdo prijungti kitą elektros prietaisą.
Krosnelė neįkaista.	(4) Durelės netinkamai uždarytos.	Tinkamai uždarykite dureles.



Pagal Elektros ir elektroninės įrangos atliekų (EEJA) direktyvą, EEJ atliekos turi būti surenkamos ir apdorojamos atskirai. Prireikus išmesti prietaisą, NEIŠMESKITE jo kartu su buitinėmis atliekomis. Pristatykite gaminį į tinkamą EEJA surinkimo punktą.

Prireikus informacijos arba kilus problemai, kreiptis į „Gorenje“ klientų aptarnavimo skyrių savo šalyje (telefono numerį rasite pasaulinės garantijos lape). Jei jūsų šalyje nėra Klientų aptarnavimo centro, kreipkitės į vietinį „Gorenje“ atstovą, arba susisiekite su „Gorenje“ buitinių prietaisų aptarnavimo skyriumi.

Įvairių tos pašios serijos prietaisų ar dalių atspalviai gali šiek tiek skirtis dėl įvairių priežasčių, pavyzdžiui, dėl to, kad į prietaisą žiūrima iš skirtingų kampų, taip pat dėl aplinkos spalvų, medžiagų ir patalpos apšvietimo.

Tik asmeniniam naudojimui!

Papildomų rekomendacijų apie maisto ruošimą naudojant mikrobangų krosnelę ir naudingų patarimų rasite:

<http://www.gorenje.com>

**LINKIME MALONIŲ ĮSPŪDŽIŲ NAUDOJANTIS
PRIETAISU**

gorenje

Naudojimo instrukcijoje gali būti pakeitimų ir klaidų.

global.hisense.com