

ҚОЛДАНУ ЖӨНІНДЕГІ НҰСҚАУЛЫҚ

Посудомийна машина

UK

DWCB1242MXXL.S/1

Ваша посудомийна машина	3	Якщо посудомийна машина вимкнулася	
Вітаємо в нашій зростаючій сім'ї ASKO!	3	через збій електропостачання	22
Інструкції з техніки безпеки	4	Після завершення роботи програми	22
Встановлення	5	Прискорення висихання	23
Зберігання та транспортування взимку	5	Розвантаження посудомийної машини	23
Функція захисту від переливання	5	Таблиця програм	24
Пакування	5	Налаштування	25
Утилізація	6	Відкриття Settings menu (налаштування	
Перед першим миттям	7	меню) посудомийної машини	25
1. Жорсткість води	7	Догляд і чищення	29
2. Базові налаштування	8	Top up rinse aid (Добавить ополаск)	29
Екологічніше миття посуду	11	Top up salt (Добавить соль)	29
Посудомийна машина заощаджує		Чищення фільтрів	30
електроенергію та воду	11	Чищення розбризкувачів і трубок для	
Завантаження посуду в посудомийну	12	розбризкування	31
машину	12	Чищення посудомийної машини всередині	
Крихкий посуд	12	та зовні	32
Завантаження впливає на результати	12	Усунення забивань	33
Кошики посудомийної машини	13	Пошук і усунення несправностей	35
Верхній кошик	13	Встановлення	42
Середній кошик	14	Інструкції з техніки безпеки	42
Нижній кошик	15	Захист під час транспортування для	
Лоток для столових приборів	16	дверцят	43
Користування посудомийною	18	Розташування посудомийної машини	43
машиною	18	Прикріпіть захисну плівку	44
Додайте миючий засіб	18	Налаштуйте висоту й установіть	
Головний вимикач електроживлення	20	посудомийну машину на місце	44
Вибір програми	20	Підключення до каналізації	45
Запуск посудомийної машини	21	Підключення до мережі водопостачання ...	47
Час до завершення	21	Електричне з'єднання	47
Індикатор стану	22	Закручування посудомийної машини	48
Зупинення або змінення програми	22	Нижня панель посудомийної машини	49
Якщо потрібно завантажити більше		Обслуговування	50
посуду	22	Технічні відомості	51
		Технічні дані	51

Ваша посудомийна машина

Вітаємо в нашій зростаючій сім'ї ASKO!

Ми пишаємося нашими приладами та хочемо, щоб вони допомагали робити світ кращим, поліпшуючи якість життя для вас і ваших близьких. Сподіваємося, цей прилад буде цінним і надійним помічником протягом багатьох років.

Перед використанням ознайомтеся з інструкцією з експлуатації. У ній містяться загальні поради, інформація про налаштування та регулювання, які можна виконувати, а також відомості про належний догляд за пристроєм.

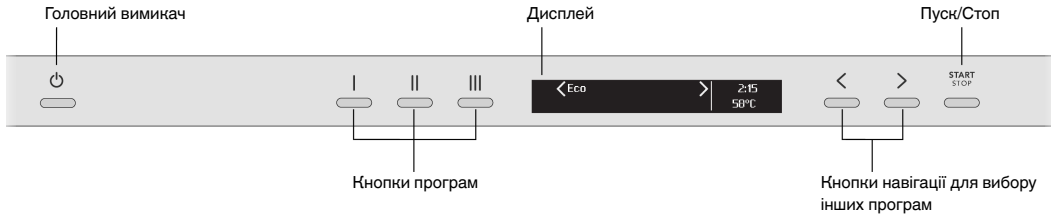

Установіть посудомийну машину (див. розділ *Встановлення*). Після цього відкрийте дверцята й натисніть головний вимикач електроживлення, щоб почати користуватися машиною.

«**Welcome to your new ASKO. This is a first time set up.**» відображається на дисплеї під час першого вмкнення посудомийної машини. Важливо вибрати правильні налаштування для досягнення гарної якості миття посуду. Див. стор. 7.

Інструкції з техніки безпеки

- Прочитайте інструкцію з експлуатації та зберігайте її в надійному місці.
- Кількість стандартних комплектів посуду: 14
- Ніколи не використовуйте посудомийну машину в інших цілях, окрім указаних у цій інструкції з експлуатації.
- Не завантажуйте дверцята або корзини посудомийної машини жодними іншими предметами, окрім посуду.
- Не залишайте дверцята посудомийної машини відкритими, оскільки можна випадково зачепитися за них.
- Використовуйте лише м'які засоби, що призначені для посудомийних машин!
- Машиною можуть користуватися діти віком від 8 років, особи з обмеженими фізичними або розумовими можливостями, люди, що втратили пам'ять або не мають відповідного досвіду та знань. Під час користування машиною такі особи мають бути під наглядом або отримати вказівки з використання й розуміти інформацію щодо потенційних ризиків. Чищення машини не слід доручати дітям без нагляду дорослих.
- Пошкоджені електричні кабелі має замінювати тільки кваліфікований електрик.
- Цю посудомийну машину призначено для використання в побутових або подібних умовах, наприклад:
 - на кухнях, призначених для працівників магазинів, офісів або інших робочих місць;
 - на фермах;
 - для відвідувачів готелів, пансіонатів або інших житлових помешкань;
 - у готелях, що пропонують проживання та сніданок.
- Ніколи не кладіть у посудомийну машину посуд із залишками розчинника через ризик вибуху. Також у посудомийній машині не можна мити посуд, що містить попіл, віск або мастило.
- Діти мають бути під наглядом. Не дозволяйте дітям використовувати посудомийну машину або гратися з нею. Будьте особливо пильні, коли відкрито дверцята. Усередині

може залишатися деяка кількість миючого засобу! Після додавання миючого засобу завжди відразу запускайте посудомийну машину.

УВАГА!

Ножі та інші гострі предмети потрібно класти кінцями донизу в лоток для столових приборів або горизонтально в інші корзини.

УВАГА!

Необхідно стежити за дітьми, оскільки миючий засіб для посудомийної машини є їдкою речовиною!

Встановлення

Див. розділ *Встановлення*.

Зберігання та транспортування взимку

Зберігайте посудомийну машину за температури вище нуля та уникайте її транспортування на далекі відстані в дуже холодну погоду. Транспортуйте машину у вертикальному положенні або поклавши її на задню панель.

Функція захисту від переливання

Функція захисту від переливання починає викачувати воду з машини та вимикає подавання води, якщо її рівень у посудомийній машині перевищує звичайний. Коли спрацьовує функція захисту від переливання, на дисплеї відображається напис *Overfilling water* (Переповнення водою). Перекрийте водопостачання та зверніться до найближчого сервісного центру.

Пакування

Зовнішня упаковка захищає виріб під час транспортування. Пакувальний матеріал придатний для переробки для повторного використання. Розділіть різні види пакувального матеріалу, щоб зменшити використання сировини та кількість відходів. Ваш дилер може забрати упаковку для переробки або направити вас до найближчого центру переробки для повторного використання. Склад упаковки:

- Гофрокартон, виготовлений із матеріалу, який на 100% піддається переробці для повторного використання
- Пінополістирол (EPS) без додавання хлору та фтору.
- Опора, виготовлена з необробленого дерева.
- Захисний пластик, виготовлений із поліетилену (PE).

Утилізація

Цю посудомийну машину виготовлено та позначено як таку, що придатна для повторної переробки.

Коли термін експлуатації посудомийної машини завершується та потрібно утилізувати машину, необхідно негайно вивести її з ладу. Витягніть кабель живлення та якомога коротше обріжте його.

Зверніться до відповідних місцевих органів, щоб отримати інформацію про процедуру належної утилізації посудомийної машини.

1. Жорсткість води

Для якісного миття посуду в посудомийній машині має використовуватися пом'якшена вода (вода з низьким вмістом мінералів). Від твердої води залишається білий наліт на посуді та в посудомийній машині.

Перевірка жорсткості води

Жорсткість води вказується за німецькою (°dH) або французькою шкалою жорсткості води (°fH).

Воду з жорсткістю понад 4°dH (6°fH) потрібно пом'якшувати. Ця процедура виконується автоматично за допомогою вбудованого пом'якшувача води. Для оптимального функціонування пом'якшувача води його потрібно налаштувати на жорсткість води в системі водопостачання. Після налаштування пом'якшувача води використовуйте дози мийного засобу та засобу для полоскання, призначені для м'якої води.

Зверніться в місцеву службу водопостачання, щоб дізнатися про жорсткість води у своєму регіоні.

Запишіть значення жорсткості води. _____

Німецька шкала жорсткості води	Французька шкала жорсткості води	Рекомендоване налаштування
0-3°dH	0-5°fH	0
4-5°dH	6-9°fH	1
6-8°dH	10-14°fH	2
9-11°dH	15-20°fH	3
12-14°dH	21-25°fH	4
15-19°dH	26-34°fH	5
20-24°dH	35-43°fH	6
25-29°dH	44-52°fH	7
30-39°dH	53-70°fH	8
40°dH	71°fH	9

Якщо жорсткість води вища за 20°dH (36°fH), радимо підключити зовнішній пом'якшувач води.

Збільшення споживання під час відновлення

Вбудований пом'якшувач води посудомийної машини регулярно відновлюється для продовження виконання свого функціонального призначення. Відновлення подовжує програму миття і збільшує споживання електроенергії та води. Частота відновлення пом'якшувача води посудомийної машини залежить від вибраного налаштування.

Приклад. Якщо програма Eco виконується за жорсткості води 14°dH (25°fH), пом'якшувач води відновлюється через рівні проміжки часу (після 6 циклів миття посуду), споживання електроенергії збільшується на 0,015 кВт/год, а споживання води — на 2,3 л, тимчасом як тривалість виконання програми подовжується на 3 хв. Відновлення відбувається під час виконання основного миття за програмою.

Перед першим миттям

⚠ УВАГА!

Від твердої води залишається білий наліт на посуді та в посудомийній машині. Тому важливо вибрати правильне налаштування для пом'якшувача води! Див. розділ *Water hardness* (Жорсткість води).

У жодному разі не запускайте посудомийну машину з порожнім відділенням для солі, якщо жорсткість води в системі водопостачання вища за 4°dH (6°FH).

2. Базові налаштування

Відкрийте дверцята та натисніть головний вимикач електроживлення.

«Welcome to your new ASKO. This is a first time set up.» відображається на дисплеї. Важливо вибрати правильні налаштування для досягнення гарної якості миття посуду.

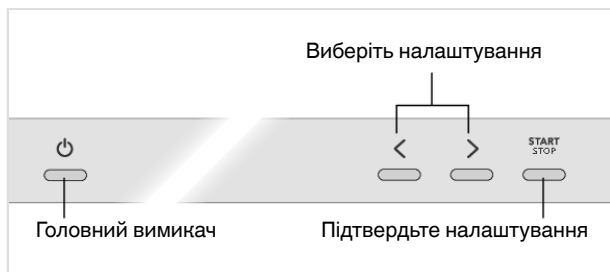

Налаштування

1. Language (Мова)

Виберіть мову, що буде відображатися на дисплеї.

2. Rinse aid (Ополіскувач) 0/1/2/3/4/5/TAB

Завдяки використанню засобу для полоскання, посуд висушується швидше і більш якісно. Про хороші результати миття свідчить також чистий і блискучий посуд.

Виберіть дозу засобу для полоскання. Для дозатора засобу для полоскання можна встановити значення від 0 (вимкнено) до 5 (високе дозування).

Під час використання універсального миючого засобу, що містить ополіскувач, можна увімкнути налаштування TAB. Дізнайтеся більше про універсальний миючий засіб у розділі *Користування посудомийною машиною*.

Заводські попередні налаштування: 5

💧 Top up rinse aid (Добавить ополаск)



1. Відкрийте кришку відсіку засобу для полоскання.
2. Обережно додайте засіб для полоскання до рівня, позначеного як **max**.
3. Витріть усі залишки засобу для полоскання навколо відсіку.
4. Міцно закрийте кришку.

3. Water hardness (Жорсткість води) 0/1/2/3/4/5/6/7/8/9

Налаштування пом'якшувача води. Виберіть налаштування залежно від жорсткості води в системі водопостачання. Важливо, щоб це налаштування було правильним!

Не забудьте додати сіль у відділення для солі після встановлення для пом'якшувача води значення 1 - 9.

Для водопостачання з жорсткістю води нижче 4° dH (6° fH) виберіть значення 0. Пом'якшувач води вимикається, і сіль більше не потрібна.

Заводські попередні налаштування: 6

☆ Top up salt (Добавить соль)

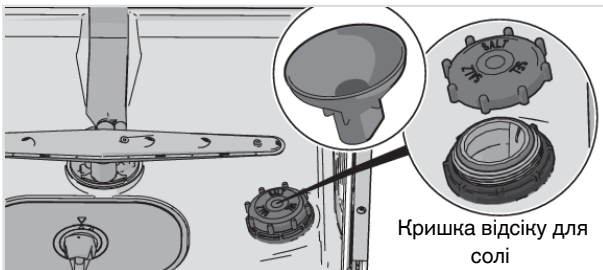

1. Відкрутіть кришку відділення для солі.
2. Розташуйте жолоб із комплекту постачання посудомийної машини в отвір для додавання відсіку для солі. Спочатку налейте близько 1 літр води.
3. Потім додайте сіль (не більше 630 грамів), доки відсік не заповниться. Використовуйте сіль крупного помелу або спеціальну сіль для посудомийних машин.
4. Витріть залишки солі, щоб можна було міцно закрутити кришку.

Перед першим миттям

✧ Top up salt (Добавить соль)

Щоб запобігти утворенню плям іржі, програму миття потрібно негайно запускати після додавання солі.

Щоб змінити вибране налаштування, див. розділ .Налаштування.

Посудомийна машина заощаджує електроенергію та воду

У разі використання посудомийної машини в житлових приміщеннях споживання електроенергії та води здебільшого нижче, якщо порівнювати з миттям посуду вручну.

Не полощіть посуд під проточною водою

Не полощіть посуд під проточною водою, оскільки це призведе до збільшення споживання електроенергії та води. Просто зіскребіть великі залишки їжі перед завантаженням посуду в посудомийну машину.

Вибирайте екологічний миючий засіб

Прочитайте заяву щодо захисту довкілля на упаковці!

Надто велика кількість миючого засобу, ополіскувача та солі може призвести до менш ефективного миття посуду, а також більше впливає на навколишнє середовище.

Запускайте повністю завантажену посудомийну машину

Заощаджуйте електроенергію та воду, запускаючи програму тільки після повного завантаження посудомийної машини (див. кількість стандартних комплектів посуду). Використовуйте програму Rinse and hold (Ополоснути й зачекати), щоб прополоскати посуд у разі виникнення неприємних запахів.

Запускайте програми при нижчій температурі

Якщо посуд лише злегка забруднено, можна вибрати програму з низькою температурою.

Вибір програми миття – Eco

Програма миття призначена для ефективної мийки з використанням якнайменшої кількості енергії та води. Програма миє на низькій температурі тривалий час.

Трохи відкрийте дверцята після завершення програми.

Кращі результати сушки досягаються, якщо трохи відкрити дверцята після завершення програми. (Якщо посудомийна машина вбудована, меблі, що її оточують, мають бути стійкими до конденсації вологи.)

Підключення до мережі холодного водопостачання

Підключіть посудомийну машину до мережі холодного водопостачання, якщо для опалення будинку використовується нафта, електроенергія або газ.

Підключення до мережі гарячого водопостачання

Підключіть посудомийну машину до мережі гарячого водопостачання (максимум 70 °C), якщо для опалення будинку використовуються енергозберігаючі засоби, наприклад центральне опалення, сонячна або геотермальна енергія. Підключення до гарячого водопостачання скорочує тривалість миття та зменшує споживання енергії посудомийною машиною.

ПРИМІТКА!

Не перевищуйте дозволону температуру водопостачання. Певні матеріали, що використовуються в деяких предметах посуду, не витримують впливу високих температур.

Завантаження посуду в посудомийну машину

Крихкий посуд

Деякі предмети посуду не можна мити в посудомийній машині. Це обумовлено кількома причинами. Деякі матеріали не можуть витримати впливу високих температур, а інші можна пошкодити миючим засобом для миття посуду.

Будьте обережні, наприклад, із виробами ручної роботи, крихким оздобленням, кришталем і склом, сріблом, міддю, оловом, алюмінієм, деревом і пластиком. Шукайте позначку "можна мити в посудомийній машині".

Оздоблення, яке можна легко пошкодити

Порцелянові вироби з оздобленням на глясовій поверхні (шершаві на дотик) не слід мити в посудомийній машині.

Кришталі і скло

Мийте крихкі предмети із кришталю/скла, наприклад кришталеві склянки фірми Orrefors, з використанням м'якої програми миття Crystal glass (Кришталі). Обов'язково використовуйте невелику кількість миючого засобу і розміщуйте предмети таким чином, щоб вони не торкалися один одного під час мийки.

Завдяки використанню засобу для полоскання, посуд висушується швидше і більш якісно. Про хороші результати миття свідчить також чистий і блискучий посуд.

Скляні предмети, розписані вручну, а також антикварні і дуже крихкі предмети не слід мити в посудомийній машині.

Срібло

Предмети зі срібла та нержавіючої сталі не мають стикатися, оскільки срібло може втратити колір.

Алюміній

Алюмінієві вироби можуть втратити блиск у разі миття в посудомийній машині. Однак якісний алюмінієвий посуд можна мити в посудомийній машині, навіть якщо блиск буде частково втрачено.

Столове приладдя із приклеєними ручками

Деякі типи клею непридатні для миття в посудомийній машині. У таких випадках можуть відклеїтися ручки.

Завантаження впливає на результати

Акуратно завантажуйте посуд для забезпечення найкращих результатів миття та сушіння за мінімально можливого споживання електроенергії та води. Дайте посудомийній машині можливість дістатися до всіх поверхонь, очистити їх і якомога ретельніше висушити посуд.

- Усі брудні поверхні має бути направлено всередину та вниз!
- Предмети посуду можна складати один в одній або один на один.
- Нахиляйте посуд із заглибленням, наприклад чашки, щоб вода для полоскання стікала. Це особливо важливо для пластикових предметів.
- Слідкуйте за тим, щоб малі предмети не випали крізь кошик посудомийної машини; помістіть їх у кошик для столового приладдя.

ПРИМІТКА!

Переконайтеся, що розбризкувачі можуть вільно обертатися.

Завантаження посуду в посудомийну машину

Кошки посудомийної машини

Посудомийна машина оснащена верхнім кошиком, середнім кошиком і нижнім кошиком з лотком для столових приборів.

Вигляд кошиків може відрізнятися в залежності від конструкції посудомийної машини.

Верхній кошик

Складайте склянки, чашки, миски, мисочки та блюдця у верхній кошик. Усі брудні поверхні мають бути направлені всередину та вниз! Винні келихи слід класти на полиці для винних келихів, а ножі — на стійці для ножів праворуч.

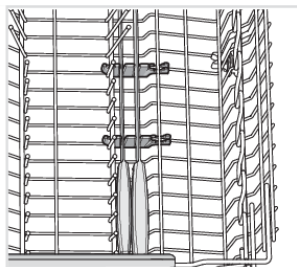
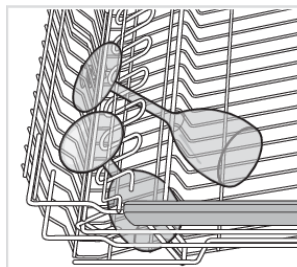
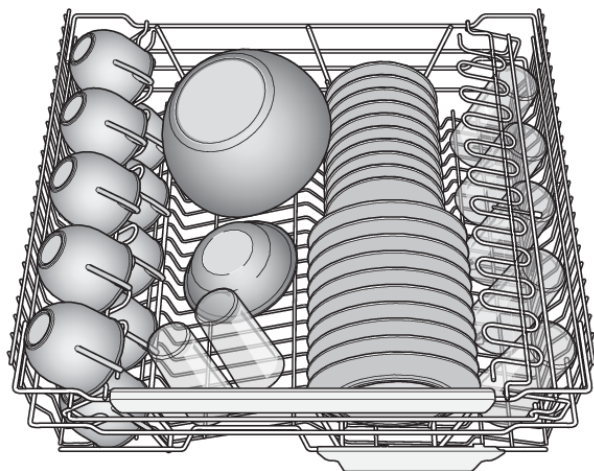

Підймання верхньої корзини

1. Витягніть верхню корзину.
2. Тримавши верхню корзину за бокові стінки обома руками, підніміть її.

Опускання верхньої корзини

1. Витягніть верхню корзину.
2. Витягніть дві ручки з фіксаторами з кожної сторони, щоб опустити верхню корзину.

Завантаження посуду в посудомийну машину

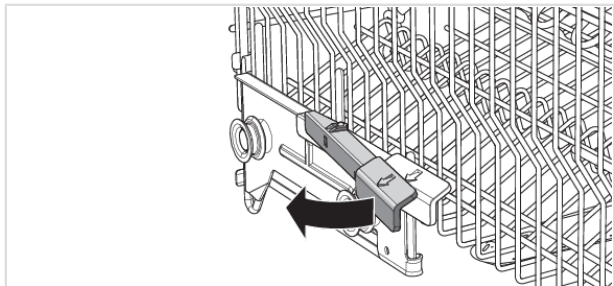

Середній кошик

Середній кошик із трубкою для розбризкування підходить для невисоких предметів.

У кошику для начиння середнього кошика є місце для черпаків, вінчиків, столового приладдя та подібних предметів.

Дротяний кошик

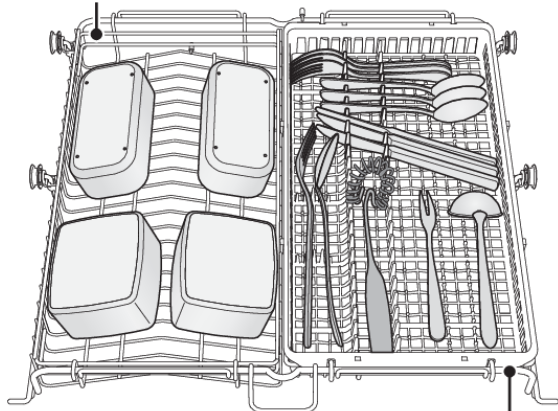

Лоток для столових приборів

Миття великих предметів

Щоб створити додатковий простір між верхньою та нижньою корзинами для миття великих предметів, можна вийняти дві корзини, установлені в середній корзині, або всю середню корзину.

Завантаження посуду в посудомийну машину

Аксесуар

Придбайте додатковий дротяний кошик із трубками для розбризування для середнього кошика. За допомогою цього додаткового дротяного кошика в середньому кошику можна мити невисокі предмети, наприклад склянки, чашки й миски. Цей аксесуар доступний у магазині, де ви придбали посудомийну машину.

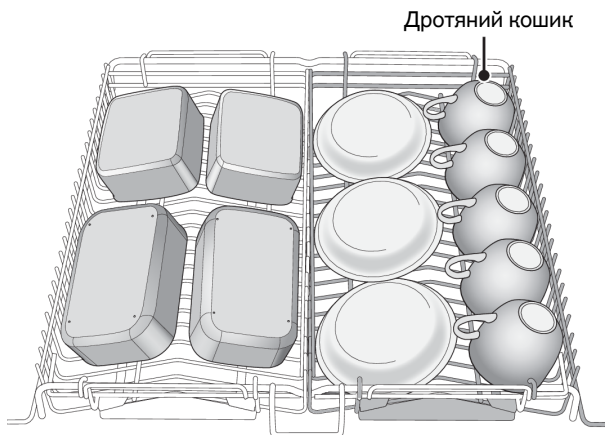

Нижній кошик

У нижньому кошику розташовуйте тарілки, мисочки, блюда для сервірування, каструлі та столові прибори (у кошику для столових приборів).

Ставте каструлі та сковорідки в правій задній частині нижнього кошика для ефективного використання двох задніх розбризувальних форсунок (WideSpray™), призначених для цього типу посуду.

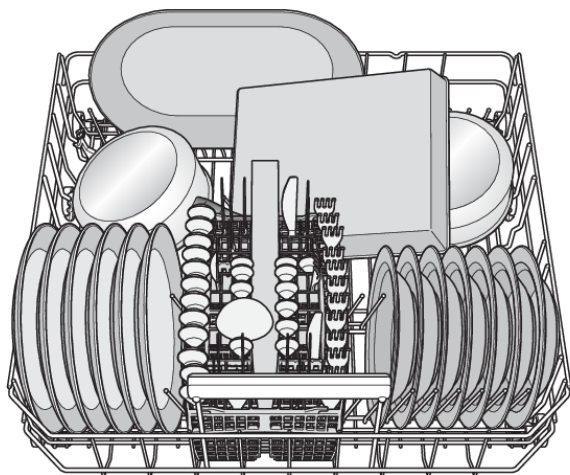

Завантаження посуду в посудомийну машину

Складані тримачі

Під час миття каструль опустіть відкидні опори (для тарілок). Щоб витягнути відкидні опори й змінити їхнє положення, натисніть на защіпку.

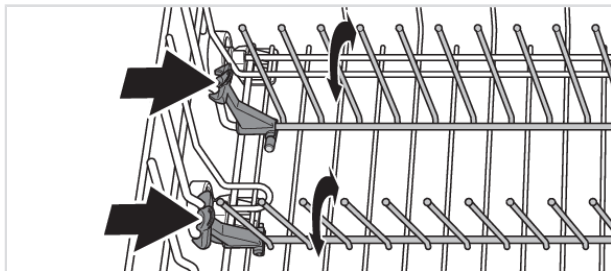

Миття великих тарілок

Пересуньте відкидні опори і їх кріплення, щоб розширити простір між рядами опор і підлаштувати нижній кошик для миття тарілок діаметром понад 25 см.

Аксесуар

Придбайте полицю для винних келихів, що вміщає шість високих¹⁾ винних келихів. Полиця для винних келихів розроблена для забезпечення оптимальних результатів миття та сушіння високих винних келихів. Полицю для винних келихів слід класти в задній частині нижнього кошика. Цей аксесуар доступний у магазині, де ви придбали посудомийну машину.

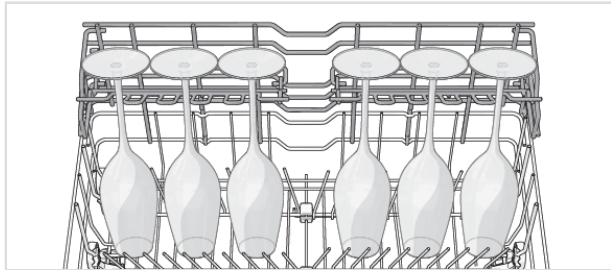

Лоток для столових приборів

Розташуйте столові прибори, окрім ножів, ручками донизу, розставляючи їх якомога далі одне від одного. Слідкуйте, щоб ложки не розташовувалися одна в одній.

Лоток для столових приборів найкраще ставити посередині в передній частині нижнього кошика, щоб забезпечити найефективнішу роботу спеціальної розбризкувальної форсунки (Power Zone Cutlery™), призначеної для цього лотка.

УВАГА!

Ножі та інші гострі предмети потрібно класти кінцями донизу в лоток для столових приборів або горизонтально в інші корзини.

¹⁾ Висота: макс. 25 см, діаметр: макс. 7,5 см

Завантаження посуду в посудомийну машину

Відкидна секція для малих предметів

Усередині лотка для столових приборів є відкидна секція для маленьких предметів або коротких виробів продовгуватої форми, наприклад насадок для електричного вінчика.

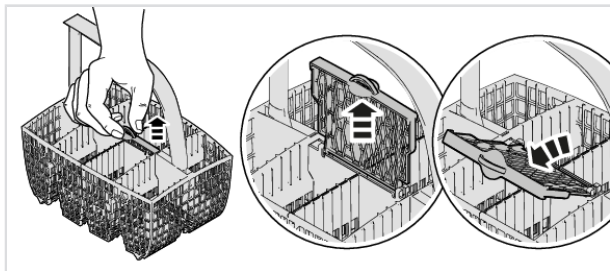

Аксесуар

Придбайте додатковий кошик для столового приладдя. Додатковий кошик для столового приладдя є гнучким, і його можна розібрати і приєднати до нижнього кошика або великого кошика для столового приладдя, щоб зробити додатковий великий кошик для столового приладдя. Цей аксесуар доступний у магазині, де ви придбали посудомийну машину.

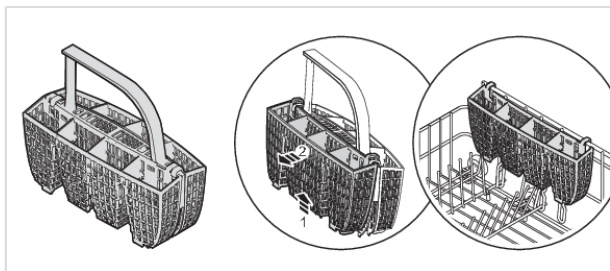

Користування посудомийною машиною

Додайте миючий засіб

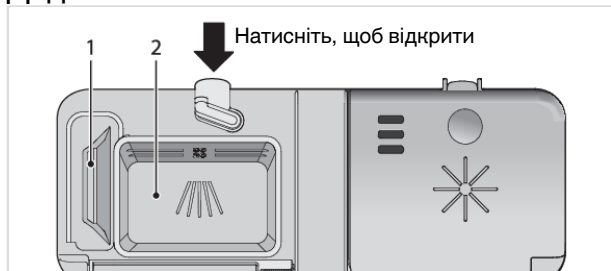

1. Відсік миючого засобу для попереднього миття
2. Відсік миючого засобу для основного миття

Миючий засіб додається відповідно до жорсткості води.

Виконайте інструкції, зазначені на упаковці миючого засобу. Цю посудомийну машину обладнано пом'якшувачем води, тому використовуйте дози миючого засобу та засобу для полоскання, що підходять для м'якої води.

Надто велика кількість миючого засобу може призвести до менш ефективного миття посуду, а також більше впливає на навколишнє середовище.

Відділення для миючого засобу має бути сухим під час додавання миючого засобу. Машина оснащена відсіком для попереднього миття та відсіком для основного миття. Якщо використовується порошок або рідкий миючий засіб для посудомийних машин, додайте невелику кількість миючого засобу у відсік для попереднього миття. Якщо виникнуть запитання щодо миючого засобу, зверніться до його виробника.

ПРИМІТКА!

Використовуйте лише миючі засоби, що призначені для посудомийних машин! Не можна використовувати рідину для миття, оскільки піна, що утворюється, заважає ефективній роботі посудомийної машини.

Таблетки для посудомийної машини

Розділіть таблетку навпіл, якщо важко закрити кришку дозатора. Миючий засіб може не подаватися належним чином, якщо кришку щільно зачинено, унаслідок чого вона не відкриватиметься правильно.

ПРИМІТКА!

Для коротких програм (менше 75 хвилин) не рекомендується використовувати таблетки для посудомийних машин). Використовуйте порошок або рідкий миючий засіб для посудомийних машин.

Універсальний миючий засіб

На ринку існує багато видів універсальних миючих засобів. Уважно прочитайте інструкції для цих продуктів.

Користування посудомийною машиною

Під час використання універсального миючого засобу, що містить ополіскувач, можна увімкнути налаштування TAB. Зверніть увагу, що відділення для солі має бути заповнено сіллю.

ПРИМІТКА!

Оптимальні результати миття та сушки досягаються за використання звичайного миючого засобу для посудомийних машин з ополіскувачем і сіллю, що дозуються окремо.

Користування посудомийною машиною



Головний вимикач електроживлення

Відкрийте дверцята та натисніть головний вимикач електроживлення. Також відкрийте водопровідний кран, якщо він закритий.

Вибір програми

Щоб вибрати програму, натисніть одну з кнопок програм: I, II або III. Програму можна також вибрати, натискаючи кнопки навігації < або >, доки потрібна програма не відобразиться на дисплеї.

Виберіть програму відповідно до типу посуду та його забрудненості.

Еco

Ця програма призначена для миття посуду звичайної забрудненості та є найекономнішою щодо споживання електроенергії та води.

Crystal glass (Кришталі)

Цю програму призначено для миття крихких бокалів, які щойно використовувалися та не потребують особливо сильного миття. Також у такому режимі можна мити фарфор. Див. також *Крихкий посуд* у розділі *Завантаження посуду в посудомийну машину*.

Intensive (Інтенсивне миття)

Програма з високою температурою для розчинення жиру на дуже брудному посуді, як-от на сковорідках, формах для запікання та посуді для духовки. Якщо цей посуд не повністю заповнює посудомийну машину, можна додати тарілки тощо.

Quick (Швидко)

Ця програма призначена для злегка забруднених склянок і посуду з порцеляни, такого як чашки для кави.

Rinse and hold (Ополоснути й зачекати)

Використовується для полоскання посуду, поки очікується на повне завантаження посудомийної машини.

Universal (Універсальний)²⁾

За допомогою цієї потужної програми для щоденного використання з посуду видаляються висохлі залишки їжі, але вона не призначена для миття посуду з підгорілими залишками, наприклад посуду для духовки.

Користування посудомийною машиною

II SANI²⁾

Програму найкраще використовувати, коли встановлено високі гігієнічні вимоги. Під час основного циклу миття встановлюється така температура: 60 °С. Останнє полоскання виконується при температурі 85 °С протягом 4 хвилин.

III SANI Quick (SANI Швидко)²⁾

Виберіть SANI Quick (SANI Швидко), якщо потрібна швидша програма, яка при цьому відповідає гігієнічним вимогам. Під час основного циклу миття встановлюється така температура: 60 °С. Останнє полоскання виконується при температурі 85 °С протягом 4 хвилин.

Self-cleaning (Самоочищення)

Програма самоочищення для гігієнічного очищення бака посудомийної машини, розбризкувача та трубок для розбризкування.

Цю програму слід запускати (не завантажуючи посуд у машину), використовуючи звичайний миючий засіб для посудомийних машин або лимонну кислоту. На ринку також доступні спеціальні очищувальні засоби. Щоб видалити накип, див. підрозділ *Бак посудомийної машини* у розділі *Догляд і чищення*.

START STOP Запуск посудомийної машини

Натискайте кнопку Start/Stop, доки на дисплеї не з'явиться «Program started, close door». Це означає, що посудомийна машина готова до запуску. Зачиніть дверцята належним чином, інакше посудомийна машина не запуститься.

Якщо посудомийна машина не запустилася або дверцята не закрито протягом 2 хвилин після останнього натискання кнопок, машина вимикається.

Час до завершення

Після вибору програми на дисплеї відобразиться тривалість останнього використання програми.

Після запуску посудомийної машини на дисплеї відобразиться тривалість програми, що залишилася. Час, що залишився, оновлюється після нагрівання води для останнього полоскання.

Іноді це значення може дещо різнитися — це залежить від температури води, що подається, обсягу посуду, температури навколишнього середовища та інших факторів.

Під час першого запуску кожної програми може відобразитися дещо неправильний час, що залишився, оскільки цей час розраховується посудомийною машиною. Коли програма запускається вдруге, посудомийна машина розраховуватиме час, що залишився, на основі попередньої тривалості програми.

²⁾ Кнопка програми I / II / III. Програми, попередньо встановлені для тих чи інших кнопок програм, можна змінити. Див. розділ *Налаштування*.

Користування посудомийною машиною

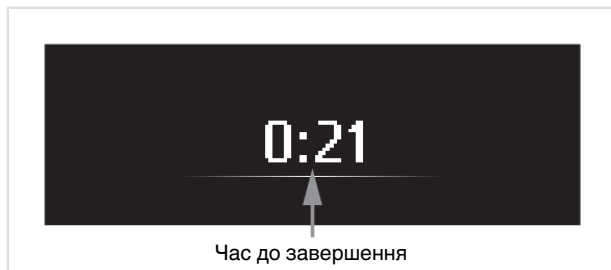

Індикатор стану

Індикатор стану на дисплеї на передній панелі вказує інформацію за допомогою різних кольорів.

Блакитний – завантажте більше

Програму запущено, але можна завантажити додатковий посуд.

Червоний - Не завантажуйте посуд

Додатковий посуд завантажувати не слід (через ризик отримання незадовільних результатів миття).

Індикатор, що блимає, вказує на відчинення дверцят під час виконання програми. Блимання індикатора, коли дверцята закриті, свідчить про помилку. Див. розділ Пошук і усунення несправностей.

Зелений - Вийміть посуд

Програму миття завершено. Індикатор стану горітиме протягом 15 хв.

Зупинення або змінення програми

Щоб змінити програму після запуску посудомийної машини, відкрийте дверцята, а потім натисніть і утримуйте Start/Stop протягом трьох секунд. Додайте більше миючого засобу, якщо відкрито кришку дозатора миючого засобу. Потім виберіть нову програму, натисніть Start/Stop і закрийте дверцята.

Якщо потрібно завантажити більше посуду

Відкрийте дверцята. Посудомийна машина автоматично припинить роботу. Додайте посуд і закрийте дверцята. Через деякий час посудомийна машина продовжить програму.

Якщо посудомийна машина вимкнулася через збій електропостачання

Якщо програму миття посуду не завершено, її буде продовжено після відновлення живлення.

ПРИМІТКА!

Під час сушіння програма переривається, якщо живлення вимикається або дверцята залишено відчиненими протягом понад 2 хвилин.

Після завершення роботи програми

Після завершення програми на дисплеї відобразиться повідомлення «END».

Користування посудомийною машиною

У кінці програми пролунає один короткий сигнал. У розділі *Налаштування* описано, як змінити дану функцію.

Після завершення програми посудомийна машина вимикається автоматично. Після кожного використання вимикайте водопровідний кран (якщо цього вимагає ваша страхова компанія).

Прискорення висихання

- Повністю завантажте посудомийну машину.
- Нахиліть посуд із заглибленням, наприклад чашки, щоб вода для полоскання стікала. Це особливо важливо для пластикових предметів.
- Долийте засіб для полоскання або збільште його дозу.
- Злегка відкрийте дверцята після завершення програми.
- Дайте посуду охолонути перед розвантаженням посудомийної машини.

Розвантаження посудомийної машини

Гарячий фарфор більш крихкий. Дайте посуду охолонути в посудомийній машині перед розвантаженням.

Спочатку розвантажте нижній кошик, щоб водяні краплі з верхнього кошика не потрапили на посуд у нижньому кошику.

Таблиця програм

Програми	Цикли попереднього миття	Основне миття	Кількість полоскань	Останнє полоскання	Величини споживання ¹⁾					
					Холодна вода ²⁾		Гаряча вода ³⁾		Слож. води (літр)	
					Час миття посуду (прибл. год:хв)	Електроенергія (прибл. кВт/год)	Час миття посуду (прибл. год:хв)	Електроенергія (прибл. кВт/год)	Час миття посуду (прибл. год:хв)	Електроенергія (прибл. кВт/год)
Eco ⁴⁾	0	50 °C	2	58 °C	3:50	0,93	3:30	0,6	9,4	
Crystal glass (Кришталь)		45 °C	2	50 °C	1:40	0,7	1:20	0,4	8,5	
Intensive (Інтенсивне миття)	2	70 °C	2	70 °C	2:55	1,6	2:35	1,2	15,0	
Quick (Швидко)	0	<35 °C	2	<25 °C	0:20	0,2	0:20	0,1	9,5	
Rinse and hold (Ополоснути й зачекати)			1	--- °C	0:07	0,01	0:07	0,01	3,5	
Universal (Універсальний)	2	60 °C	2	65 °C	2:05	1,2	1:40	0,8	14,5	
SANI	1	60 °C	2	85 °C	1:35	1,7	1:20	1,2	12,0	
SANI Quick (SANI Швидко)	1	60 °C	2	85 °C	1:00	1,9	0:45	1,3	12,0	
Self-cleaning (Самоочищення)		70 °C	2	85 °C	1:15	1,6	0:55	1,2	9,0	

1) Величини споживання залежать від температури води на вході, кімнатної температури, об'єму завантаженого посуду, вибору додаткових функцій тощо.

2) Підключення до мережі холодного водопостачання, температура води — прибл. 15 °C.



3) Підключення до мережі гарячого водопостачання, температура води — прибл. 60 °C.

4) Ця програма підходить для миття посуду звичайної забрудненості та є найбільш ефективною з погляду загального споживання електроенергії та води.

Відкриття Settings menu (налаштування меню) посудомийної машини

Відкрийте дверцята й затисніть головний вимикач, доки не засвітиться дисплей.

Щоб відкрити Settings menu (налаштування меню) посудомийної машини, натисніть кнопки

навігації:  x 3,  x 3

Щоб вийти з Settings menu (налаштування меню) посудомийної машини, виберіть Exit (Вихід) і підтвердьте вибір за допомогою Start/Stop.

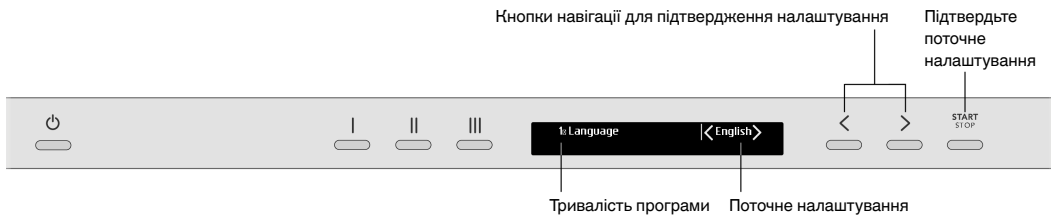

Налаштування		Альтернативи	
1.	Language (Мова)	English/Svenska/Dansk/ Norsk/Suomi/Nederlands/ Français/Deutsch/Italiano/ Русский/Español/ Português/Sloven./ Eesti/Latviešu/Lietuvių/ Hrvatski/Polish/ 简体中文 / 繁體中文 / 日本語	Можна вибрати мову дисплея.
2.	Select programs (Виберіть програми)	Eco (On (Увімк.) / Off (Вимк.) / I / II / III) Crystal glass (Кришталь) Intensive (Інтенсивне миття) Quick (Швидко) Rinse and hold (Ополоснути й зачекати) SANI SANI Quick (SANI Швидко) Self-cleaning (Самоочищення)	On (Увімк.) / Off (Вимк.) / I / II / III Програми в меню можна відобразити або приховати. Виберіть On (Увімк.) або Off (Вимк.). (Eco не може бути приховано в меню.) Програми наперед задані для кнопок програм; I Universal (Універсальний) II SANI III SANI Quick (SANI Швидко) Щоб змінити програми, задані для тих чи інших кнопок, виберіть потрібну програму в меню, а потім виберіть I, II або III.

Налаштування

Налаштування		Альтернативи	
3.	Child lock (Замок від дітей)	<i>On (Увімк.)/Off (Вимк.)</i>	Можна активувати функцію замка від дітей (блокування кнопок), щоб діти не змогли увімкнути посудомийну машину. > Щоб тимчасово зняти або активувати замок від дітей, натисніть і утримуйте кнопку програми та кнопку навігації протягом трьох секунд.
4.	Display settings (Налаштування дисплея)	Contrast top display (Контраст верхнього дисплея) 1/2/3/4	Для налаштування контрастності верхнього дисплея.
		Logo in top display (Логотип на верхньому дисплеї) <i>On (Увімк.)/Off (Вимк.)</i>	На дисплеї відображається налаштування для приховання логотипа.
		Info in front display (Інформація на передньому дисплеї) 1/2	Можна вибрати інформацію, що відображається на дисплеї на передній панелі. 1 Індикатор стану Залишилось часу ³⁾ <i>Off (Вимк.)</i> 2 Індикатор стану Залишилось часу+Стан ⁴⁾ <i>On (Увімк.)</i>
5.	Feedback sound (Звук зворотного зв'язку)	0/1/2/3	Він використовується для підтвердження кожного натискання кнопки.
6.	Buzzer volume (Гучність звукового сигналу)	0/1/2/3	Звуковий сигнал сповіщає про завершення програми миття. <i>Про повідомлення про помилку завжди сповіщає гучний звуковий сигнал.</i>
7.	Rinse aid (Ополіскувач) ∅	0/1/2/3/4/5/TAB	Налаштування дози засобу для полоскання. Для дозатора засобу для полоскання можна встановити значення від 0 (вимкнено) до 5 (високе дозування). Збільште дозу засобу для полоскання: • якщо на посуді є плями від води. Зменшіть об'єм засобу для полоскання: • якщо на посуді є липка біла або синя плівка;

³⁾ SANI, SANI Quick (SANI Швидко): Залишилось часу+Стан

⁴⁾ SANI, SANI Quick (SANI Швидко): Залишилось часу+Стан+Температура

Налаштування		Альтернативи																																		
			<ul style="list-style-type: none"> якщо на посуді видно смуги; якщо утворюється піна. Якщо вода дуже м'яка, засіб для полоскання можна розбавити водою у співвідношенні 50:50. <p>Під час використання універсального миючого засобу, що містить ополіскувач, можна увімкнути налаштування TAB.</p>																																	
8.	Temperature unit (Одиниці вимірювання температури)	°C/°F	Температуру можна відображати у °C (градусах за Цельсієм) або °F (градусах за Фаренгейтом).																																	
9.	Water hardness (Жорсткість води)	0/1/2/3/4/5/6/7/8/9	<p>Налаштування пом'якшувача води. Виберіть налаштування залежно від жорсткості води в системі водопостачання. Важливо, щоб це налаштування було правильним!</p> <table border="1"> <thead> <tr> <th>Німецька шкала жорсткості води</th> <th>Французька шкала жорсткості води</th> <th>Рекомендоване налаштування</th> </tr> </thead> <tbody> <tr> <td>0-3°dH</td> <td>0-5°fH</td> <td>0</td> </tr> <tr> <td>4-5°dH</td> <td>6-9°fH</td> <td>1</td> </tr> <tr> <td>6-8°dH</td> <td>10-14°fH</td> <td>2</td> </tr> <tr> <td>9-11°dH</td> <td>15-20°fH</td> <td>3</td> </tr> <tr> <td>12-14°dH</td> <td>21-25°fH</td> <td>4</td> </tr> <tr> <td>15-19°dH</td> <td>26-34°fH</td> <td>5</td> </tr> <tr> <td>20-24°dH</td> <td>35-43°fH</td> <td>6</td> </tr> <tr> <td>25-29°dH</td> <td>44-52°fH</td> <td>7</td> </tr> <tr> <td>30-39°dH</td> <td>53-70°fH</td> <td>8</td> </tr> <tr> <td>40°dH</td> <td>71°fH</td> <td>9</td> </tr> </tbody> </table> <p>Не забудьте додати сіль у відділення для солі після встановлення для пом'якшувача води значення 1 - 9.</p> <p><i>Для водопостачання з жорсткістю води нижче 4°dH (6°fH) виберіть значення 0. Пом'якшувач води вимикається, і сіль більше не потрібна.</i></p>	Німецька шкала жорсткості води	Французька шкала жорсткості води	Рекомендоване налаштування	0-3°dH	0-5°fH	0	4-5°dH	6-9°fH	1	6-8°dH	10-14°fH	2	9-11°dH	15-20°fH	3	12-14°dH	21-25°fH	4	15-19°dH	26-34°fH	5	20-24°dH	35-43°fH	6	25-29°dH	44-52°fH	7	30-39°dH	53-70°fH	8	40°dH	71°fH	9
Німецька шкала жорсткості води	Французька шкала жорсткості води	Рекомендоване налаштування																																		
0-3°dH	0-5°fH	0																																		
4-5°dH	6-9°fH	1																																		
6-8°dH	10-14°fH	2																																		
9-11°dH	15-20°fH	3																																		
12-14°dH	21-25°fH	4																																		
15-19°dH	26-34°fH	5																																		
20-24°dH	35-43°fH	6																																		
25-29°dH	44-52°fH	7																																		
30-39°dH	53-70°fH	8																																		
40°dH	71°fH	9																																		

Налаштування

Налаштування	Альтернативи	
10. Interior light at power off (Внутрішнє освітлення при вимкненому живленні)	<i>On (Увімк.)/Off (Вимк.)</i>	Оберіть, чи буде внутрішнє освітлення вмикатися, коли посудомийна машина вимикається та дверцята відкриті. (Якщо головний вимикач електроживлення ввімкнений, внутрішнє освітлення завжди вмикається, коли відкриваються дверцята.)
Exit (Вихід)		Щоб вийти з Settings menu (налаштування меню) посудомийної машини, виберіть Exit (Вихід) і підтвердьте вибір за допомогою Start/Stop.

💧 Top up rinse aid (Добавить ополаск)

Якщо потрібно долити засіб для полоскання, на дисплеї засвітиться наведений вище символ.



1. Відкрийте кришку відсіку засобу для полоскання.
2. Обережно додайте засіб для полоскання до рівня, позначеного як **max**.
3. Витріть усі залишки засобу для полоскання навколо відсіку.
4. Міцно закрийте кришку.

Після додавання засобу символ може зникнути лише через деякий час.

☆ Top up salt (Добавить соль)

Якщо потрібно додати сіль, на дисплеї засвітиться наведений вище символ.

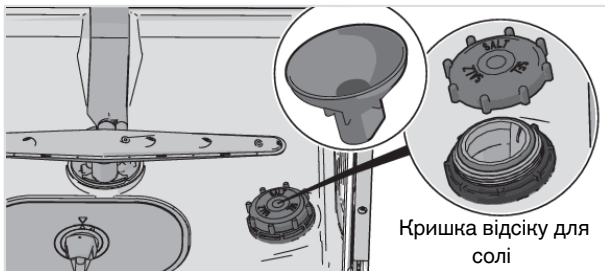

1. Відкритіть кришку відділення для солі.
2. Помістіть жолоб із комплекту постачання посудомийної машини в отвір для додавання відділення для солі. (Вода потрібна тільки спочатку.)
3. Потім додайте сіль (не більше 630 грамів), доки відсік не заповниться. Використовуйте сіль крупного помелу або спеціальну сіль для посудомийних машин.
4. Витріть залишки солі, щоб можна було міцно закрутити кришку.

Після додавання засобу символ може зникнути лише через деякий час.

Догляд і чищення

⚠ УВАГА!

Щоб запобігти утворенню плям іржі, програму миття потрібно негайно запускати після додавання солі.

У жодному разі не додавайте миючий засіб для посудомийних машин у відсік для солі. Це призводить до пошкодження пом'якшувача води!

Чищення фільтрів

Фільтр грубого очищення

Фільтр грубого очищення вловлює крупні частинки їжі, які не можуть пройти через зливний насос. За потреби спорожніть фільтр грубого очищення. Його слід очищувати через регулярні проміжки часу, що залежать від частоти використання посудомийної машини.

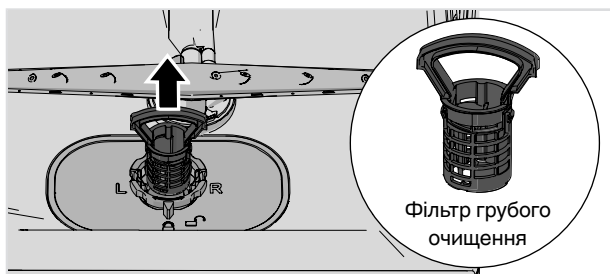

1. Підніміть фільтр грубого очищення, взявши його за ручку.
2. Очистіть фільтр.
3. Установіть фільтр грубого очищення на місце. Натискайте на нього, доки він не зафіксується з клацанням.

Фільтр тонкого очищення

Частинки, що збираються у фільтрі тонкої очистки, автоматично вимиваються під час кожного миття. За потреби промийте фільтр тонкої очистки. Його слід очищувати через регулярні проміжки часу, що залежать від частоти використання посудомийної машини.

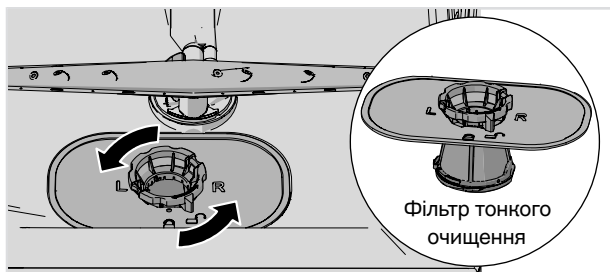

1. Поверніть кріпильне кільце проти годинникової стрілки та підніміть фільтр тонкого очищення, не нахилиючи.
2. Очистьте фільтр тонкого очищення.

- Установіть фільтр тонкого очищення на місце та поверніть кріпильне кільце за годинниковою стрілкою до кінця. Перевірте, щоб краї щільно прилягали.
Обов'язково встановіть фільтр грубого очищення на місце!

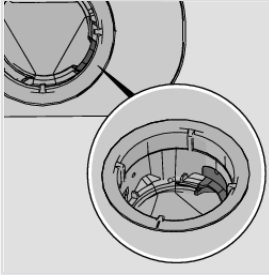

Переконайтеся, що кольоровий стопор праворуч від нижнього зливу на місці.

ПРИМІТКА!

Якість миття посуду може знизитися, якщо фільтри грубого та тонкого очищення встановлено неправильно. Посудомийну машину не можна використовувати без фільтрів!

Чищення розбризкувачів і трубок для розбризкування

Отвори та підшипники можуть іноді засмічуватись. Видаліть забруднення за допомогою шпильки або подібного предмета. У розбризкувачів також є отвори внизу.

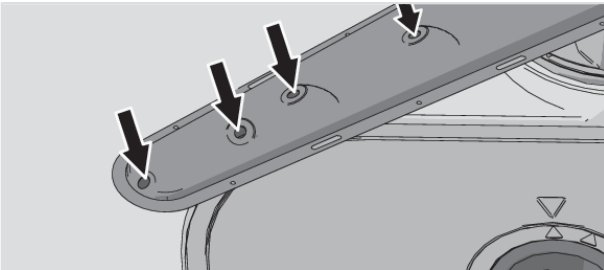

Для полегшення очищення можна зняти розбризкувачі. Після очищення не забудьте щільно закріпити їх на місці.

Верхня крильчатка для розбризкування

- Витягніть верхню корзину.
- Викрутіть підшипники розбризкувача проти годинникової стрілки, щоб від'єднати розбризкувач від верхнього кошику.

Догляд і чищення

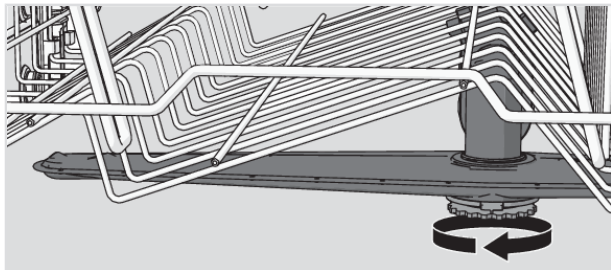

Трубки для розбризування в середньому кошику

- Витягніть середній кошик.
- Перевірте отвори у трубках для розбризування.

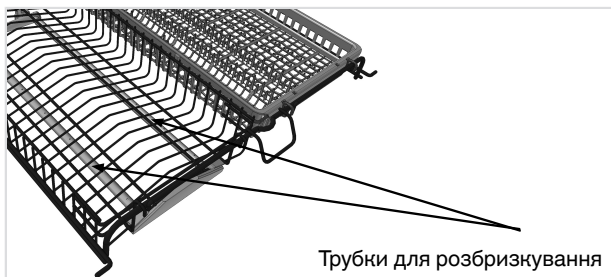

Нижня крильчатка для розбризування

- Потягніть нижній розбрикувач прямо вгору, щоб зняти його.

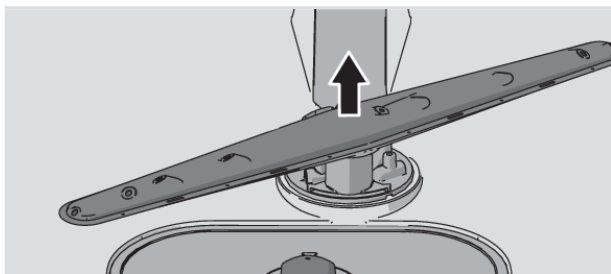

Чищення посудомийної машини всередині та зовні

Дверцята й ущільнення дверцят

Відкрийте дверцята. Регулярно очищайте краї дверцят і ущільнення дверцят злегка змоченою тканиною. Ущільнення потрібно чистити біля нижнього переднього краю посудомийної машини щіткою для миття посуду.

Дисплей і кнопки

Тримайте дисплей і кнопки в чистоті. У разі потреби протирайте їх сухою або злегка змоченою тканиною. Ніколи не використовуйте засоби для чищення, оскільки вони можуть подряпати поверхню.

Під час чищення кнопок вимикайте посудомийну машину за допомогою головного вимикача електроживлення, щоб уникнути випадкового натискання кнопок.

Бак посудомийної машини

Бак посудомийної машини виготовлений із нержавіючої сталі та залишається чистим у разі нормального (регулярного) використання.

У разі використання жорсткої води всередині посудомийної машини може відкладатися вапняний наліт. Якщо це трапилось, запустіть програму Self-cleaning (Самоочищення), додавши дві столові ложки лимонної кислоти у відділення для миючого засобу (не завантажуючи посуд у машину). На ринку також доступні спеціальні очищувальні засоби.

Усунення забивань

Розблокування зливного насоса

Якщо після завершення програми в посудомийній машині залишається вода, це може свідчити про забивання зливного насоса. Такі забивання легко усуваються.

1. Вимкніть машину за допомогою головного вимикача електроживлення та від'єднайте її від настінної розетки.
2. Вийміть фільтр грубої очистки та фільтр тонкої очистки.
3. Вичерпайте воду з бака посудомийної машини.
4. Щоб оглянути зливний насос, зніміть кольоровий стопор праворуч від нижнього зливу.
5. Рукою поверніть колесо насоса, розташоване за стопором для зливного насоса. Обережно вийміть усі предмети.
6. Встановіть знову стопор зливного насоса разом із фільтрами тонкої і грубої очистки.
7. Знову підключіть машину до електромережі.

Якщо посудомийна машина все ще не запускається та чути шум, це означає, що активовано захист від переливання.

- Перекрийте водопостачання.
- Витягніть штепсель з електричної розетки.
- Зателефонуйте до центру обслуговування.

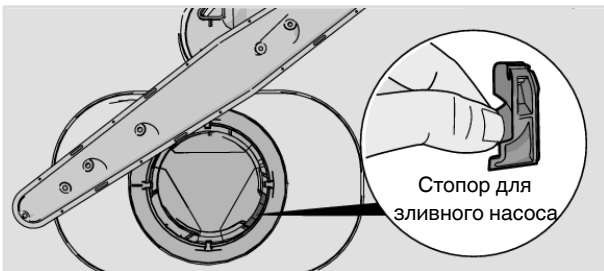

ПРИМІТКА!

Не забудьте встановити стопор зливного насоса на місце.

Догляд і чищення

Розблокування фільтра шланга подачі води

Якщо вода, що подається, містить дрібні часточки, зовнішній фільтр шланга подачі води може заблокуватися, результатом чого буде Water inlet fault (Несправність системи підведення води).

1. Вимкніть машину за допомогою головного вимикача електроживлення та від'єднайте її від настінної розетки.
2. Закрийте водопровідний кран.
3. Викрутіть шланг подачі води.
4. Обережно вийміть зовнішній фільтр зі шланга подачі води та прочистіть його.
5. Встановіть фільтр на місце та переконайтеся, що прокладку розташовано належним чином.
6. Міцно прикрутіть шланг подачі води на місце.
7. Під'єднайте машину до настінної розетки та відкрийте водопровідний кран. Зачекайте трохи, доки стабілізується тиск води, і переконайтеся, що підключення водонепроникне.

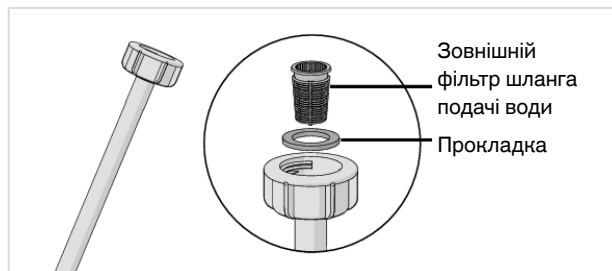

Пошук і усунення несправностей

Тип помилки на дисплеї		Необхідна дія
F10	Overfilling water (Переповнення водою) 1	Очистіть зливний насос. Див. пункт <i>Догляд і чищення</i> . Якщо проблема не зникає, зверніться до центру обслуговування.
F11	Water outlet fault (Несправність системи зливу води)	Див. «У посудомийній машині залишається вода» у таблиці «Проблеми» нижче. Якщо проблема не зникає, зверніться до центру обслуговування.
F12	Water inlet fault (Несправність системи підведення води)	Переконайтеся, що відкрито водопровідний кран. Перевірте, чи не засмічений зовнішній фільтр впускного шлангу. Див. <i>Розблокування фільтра шланга подачі води</i> у розділі <i>Догляд і чищення</i> . Якщо проблема не зникає, зверніться до центру обслуговування.
F40	Inlet valve leakage (Протікання впускного клапана)	Закрийте водопровідний кран і зверніться у службу обслуговування.
F41	Heater fault (Несправність нагрівача)	Витягніть штепсель з електричної розетки та зателефонуйте до центру обслуговування.
F52	Clean the filters (Очистьте фільтри) (Water level fault (помилка рівня води))	Почистьте фільтри грубого та тонкого очищення. Перевірте, чи не засмічений зовнішній фільтр впускного шлангу. Якщо проблема не зникає, зверніться до центру обслуговування.
F54	Overfilling water (Переповнення водою) 2	Закрийте водопровідний кран і зверніться у службу обслуговування.
F56	Circ. pump fault (Несправність циркуляційного насоса)	Зателефонуйте до центру обслуговування.
F67	Water inlet fault (Несправність системи підведення води)	Переконайтеся, що відкрито водопровідний кран. Перевірте, чи не засмічений зовнішній фільтр впускного шлангу. Див. <i>Розблокування фільтра шланга подачі води</i> у розділі <i>Догляд і чищення</i> . Якщо проблема не зникає, зверніться до центру обслуговування.

Натисніть будь-яку кнопку, щоб повідомлення про помилку зникло.

Пошук і усунення несправностей

Проблема	Можливі причини	Необхідна дія
Кнопки не реагують на натискання.	Кнопки натиснуто надто швидко після відкриття дверцят.	Трохи зачекайте та повторіть спробу.
	Активовано замок від дітей (блокування кнопок).	Див. розділ <i>Налаштування</i> .
	Дверцята закрито.	Відкрийте дверцята. Кнопки реагують на натискання лише за відкритих дверцят.
	Кнопки забруднені.	Почистьте їх сухою або злегка вологою тканиною.
Не вдається закрити дверцята.	Неправильно розташовано корзини.	Переконайтеся, що корзини правильно розташовано в горизонтальному напрямку, а водопровідний з'єднувач середньої корзини розташовано на одній лінії з відповідною трубкою для розбризкування.
		Перевірте, чи посуд не заважає належному встановленню корзин.

Пошук і усунення несправностей

Проблема	Можливі причини	Необхідна дія
Посудомийна машина не запускається.	Кнопка «Пуск» Start/Stop утримувалася натиснутою недостатньо довго.	Натисніть кнопку Start/Stop і потримайте її, доки на дисплеї не відобразиться «Program started, close door».
	Дверцята закриті неправильно.	Перевірте.
	Ви відкрили посудомийну машину, щоб додати посуд під час виконання програми.	Закрийте дверцята і зачекайте. Через деякий час посудомийна машина продовжить програму.
	Спрацював запобіжник/автоматичний вимикач.	Перевірте.
	Штепсель не вставлено в електричну розетку.	Перевірте.
	Водопровідний кран перекрито.	Перевірте.
	Переливання/протікання.	Перевірте.
	З посудомийної машини чути шум (від зливного насоса), який не припиняється після вимкнення головного вимикача.	Закрийте водопровідний кран. Витягніть штепсель і зверніться у службу обслуговування.

Пошук і усунення несправностей

Проблема	Можливі причини	Необхідна дія
Посуд брудний.	Розбризкувачі не обертаються.	Переконайтеся, що розбризкувачі не заблоковано посудом.
	Отвори або підшипники розбризкувача заблоковано.	Очистьте розбризкувачі і трубки для розбризкування в середньому кошику. Див. розділ <i>Догляд і чищення</i> .
	Невідповідна програма миття.	Виберіть програму з високою температурою для розчинення жиру на дуже брудному посуді, як-от Intensive (Інтенсивне миття).
	Неправильне дозування миючого засобу.	Дозуйте відповідно до жорсткості води. Надмірна або недостатня кількість миючого засобу призводить до погіршення результатів миття.
	Старий миючий засіб. Миючий засіб швидко псується.	Уникайте надмірного завантаження.
	Посуд неправильно завантажено.	Не закривайте порцеляну великими чашами або подібними предметами. Намагайтеся не ставити великі склянки в кутах козин.
	Келихи та чашки перевернулися під час виконання програми.	Надійно розташуйте посуд.
	Фільтри приєднано неправильно.	Перевірте, щоб ручку фільтра було заблоковано до упору.
	Стопор для зливного насоса відсутній.	Переконайтеся, що кольоровий стопор праворуч від нижнього зливу на місці. Див. розділ <i>Догляд і чищення</i> .

Пошук і усунення несправностей

Проблема	Можливі причини	Необхідна дія
Плями на нержавіючій сталі або сріблі.	Деякі продукти, наприклад гірчиця, майонез, лимон, оцет, сіль або соуси, можуть викликати появу плям на нержавіючій сталі, якщо надто довго залишаються на ній.	Змивайте ці продукти, якщо посудомийна машина не буде запущена одразу. Скористайтеся програмою Rinse and hold (Ополоснути й зачекати).
	Будь-яка нержавіюча сталь може залишити сліди на сріблі, якщо стикнеться з ним під час миття посуду. Алюміній теж може призвести до появи плям на посуді.	Щоб уникнути появи плям і потемніння, розділяйте посуд, виготовлений з різних металів, наприклад срібла, нержавіючої сталі та алюмінію.
Плями або плівка на посуді.	Неправильне дозування засобу для полоскання.	Див. розділ <i>Налаштування</i> .
	Налаштування ТАВ увімкнено, і використовується універсальний миючий засіб з недостатнім ефектом сушіння.	Увімкніть універсальні миючі засоби або вимкніть налаштування ТАВ і додайте окремо сіль та ополіскувач. Див. Rinse aid (Ополіскувач) у розділі <i>Налаштування</i> .
	Відсік для солі пустий.	Додайте сіль. Див. розділ <i>Догляд і чищення</i> .
	Неправильно налаштовано пом'якшувач води.	Див. Water hardness (Жорсткість води) у розділі <i>Налаштування</i> .
	Пом'якшувач води протікає.	Переконайтеся, що кришку відсіку для солі закрито належним чином. В іншому разі зателефонуйте до центру обслуговування.
	Надто висока температура та/або зavelика кількість миючого засобу можуть призвести до травлення кристалю. На жаль, це не можна усунути, можна лише попередити.	Мийте кристаль при низькій температурі з помірною кількістю миючого засобу. Зверніться до виробника миючого засобу.
На посуді є липка біла або синя плівка.	Зависока доза засобу для полоскання.	Зменште дозування. Див. розділ <i>Налаштування</i> . Якщо вода дуже м'яка, можливо, слід розбавити засіб для полоскання водою у співвідношенні 50:50.
Після миття залишаються плями.	Може бути важко відмити губну помаду та чай.	Скористайтеся миючим засобом із відбілювачем.

Пошук і усунення несправностей

Проблема	Можливі причини	Необхідна дія
Після миття посуду миючий засіб залишається у відділенні для миючого засобу.	Відділення для миючого засобу було вологим під час додавання миючого засобу.	Відділення для миючого засобу має бути сухим під час додавання миючого засобу.
	Відділення для миючого засобу заблоковано.	Перевірте, щоб посуд не заважав відкриттю відділення для миючого засобу.
Під час миття посуду чути гуркіт.	Посуд неправильно розташовано або не обертаються розбризкувачі.	Переконайтеся, що посуд надійно розташовано. Покрутіть розбризкувачі, щоб переконаватися, що вони можуть обертатися.
На дисплеї відображається напис «1 хвилина».	Програма триває довше, ніж очікувалося.	Дії не потрібні. Час програми збережено, і наступного разу під час запуску програми відобразиться правильний час.
У посудомийній машині залишається вода.	Фільтри заблоковано.	Почистьте фільтри грубого та тонкого очищення.
	Фільтри приєднано неправильно.	Перевірте, щоб ручку фільтра було заблоковано до упору.
	Сміття у зливному насосі.	Почистьте зливний насос. Див. розділ <i>Догляд і чищення</i> .
	Стопор для зливного насоса відсутній.	Переконайтеся, що кольоровий стопор праворуч від нижнього зливу на місці. Див. розділ <i>Догляд і чищення</i> .
	Зливний шланг перекручено.	Переконайтеся у відсутності перекручень і гострих згинів зливного шланга.
	Заблоковано зливний шланг.	Від'єднайте зливний шланг у місці, де його приєднано до сифона раковини. Переконайтеся, що в ньому не застрягло сміття, а внутрішній діаметр місця підключення становить щонайменше 14 мм.

Пошук і усунення несправностей

Проблема	Можливі причини	Необхідна дія
Неприємний запах у посудомийній машині.	Бруд навколо ущільнень і в кутах.	Почистьте щіткою та засобом для чищення, що мало піниється.
	Протягом тривалого часу вибиралися низькотемпературні програми.	Приблизно один раз або двічі на місяць запускайте програму з високою температурою. Також можна запускати програму самоочищення. Див. підрозділ Self-cleaning (Самоочищення) у розділі <i>Користування посудомийною машиною</i> .
Залишки жиру в посудомийній машині.	Протягом тривалого часу вибиралися низькотемпературні програми.	Або один раз чи двічі на місяць запускайте програму самоочищення. Див. підрозділ Self-cleaning (Самоочищення) у розділі <i>Користування посудомийною машиною</i> . Вибирайте програму з високою температурою для розчинення жиру на дуже брудному посуді, як-от Intensive (Інтенсивне миття). Або один раз чи двічі на місяць запускайте програму самоочищення. Див. підрозділ Self-cleaning (Самоочищення) у розділі <i>Користування посудомийною машиною</i> .
Посуд недостатньо сухий.	Посудомийну машину не повністю завантажено.	Повністю завантажте посудомийну машину.
	Потрібно долити засіб для полоскання або встановлено занижене дозування.	Долейте засіб для полоскання або збільште його дозу. Див. розділ <i>Налаштування</i> .
	Налаштування TAB увімкнено, і використовується універсальний миючий засіб з недостатнім ефектом сушіння.	Увімкніть універсальні миючі засоби або вимкніть налаштування TAB і додайте окремо сіль та ополіскувач. Див. Rinse aid (Ополіскувач) у розділі <i>Налаштування</i> .
		Злегка відкрийте дверцята після завершення програми.

Встановлення

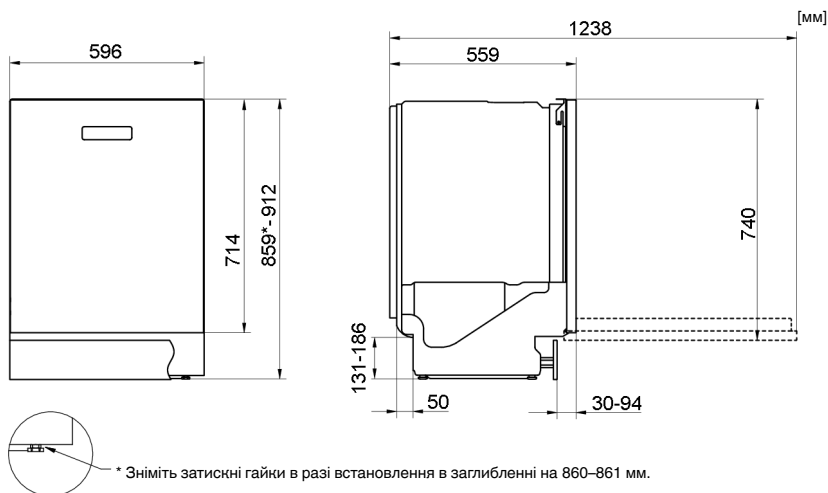

Номинальні розміри. Фактичні вимірювання можуть відрізнятися.

Інструкції з техніки безпеки

- Підключення до мереж водопостачання, каналізації та електропостачання мають виконувати кваліфіковані спеціалісти.
- Завжди дотримуйтеся відповідних правил щодо користування мережами водопостачання, каналізації та електропостачання.
- Будьте обережні під час установки! Надягайте захисні рукавиці! Установку мають виконувати дві людини!
- Установіть піддон для збору вологи на підлогу під посудомийною машиною, щоб запобігти пошкодженням, які можуть бути спричинені витоком води.
- Перед прикручуванням посудомийної машини випробуйте її, запустивши програму Rinse and hold (Ополоснути й зачекати). Переконайтеся, що посудомийна машина може наповнюватися водою та зливати воду. Також переконайтеся, що відсутні протікання в місцях підключень.

УВАГА!

Перекрийте водопостачання під час встановлення посудомийної машини!

Необхідно витягнути штепсель із розетки або вимкнути живлення розетки, перш ніж проводити роботи!

Захист під час транспортування для дверцят

Розпаковуючи посудомийну машину, не забудьте зняти захист під час транспортування для дверцят.

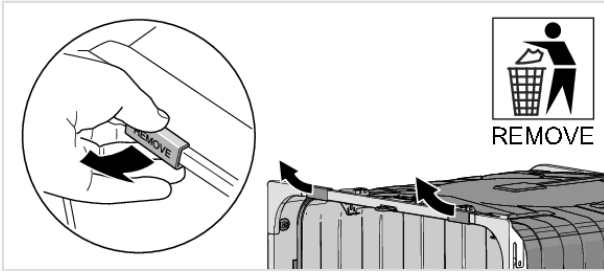

Розташування посудомийної машини

Посудомийну машину можна повністю або частково вбудувати чи встановити окремо. Місце встановлення посудомийної машини має бути стійким.

А. Вбудована

Посудомийна машина призначена для встановлення під стільницею. Розміри місця встановлення наведено на малюнку. Максимальний діаметр отворів для дротів/кабелів — 38 мм.

Переконайтеся, що краї таких отворів рівномірні, щоб попередити пошкодження зливного та впускного шлангів і кабелю живлення.

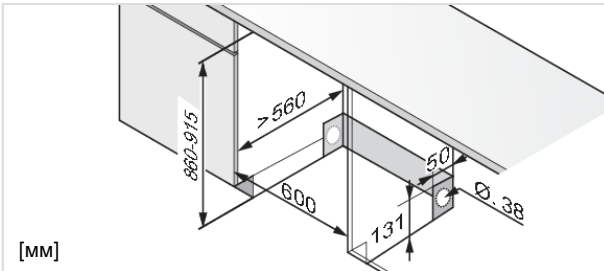

Якщо посудомийна машина вбудована, меблі, що її оточують, мають бути стійкими до конденсації вологи.

В. Встановлювана окремо

До посудомийної машини, що встановлюється окремо, мають бути приєднані кронштейни запобігання нахилу. Це два кронштейни, які необхідно прикрутити, як показано на малюнку.

Тоді посудомийну машину потрібно проштовхнути всередину, щоб зачепити кронштейни за задні ніжки. Тепер посудомийна машина не перевернеться, якщо на відкриті дверцята надавити.

Якщо посудомийна машина встановлюється окремо, потрібно встановити бокові панелі та стільницю. Аксесуари можна придбати в тому ж магазині, де була придбана посудомийна машина.

Встановлення

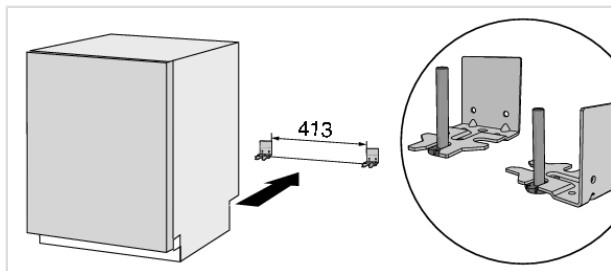

⚠ УВАГА!

Посудомийну машину, що повністю стоїть окремо, має бути обладнано кронштейнами запобігання нахилу.

С. Частково вбудована

Якщо посудомийну машину встановлено так, що одна її сторона відкрита, слід також установити бокову панель. Аксесуари можна придбати в тому ж магазині, де була придбана посудомийна машина.

Прикріпіть захисну плівку

Прикріпіть захисну плівку (із пакету з документацією). Захисна плівка призначена для захисту робочої поверхні від вологи.

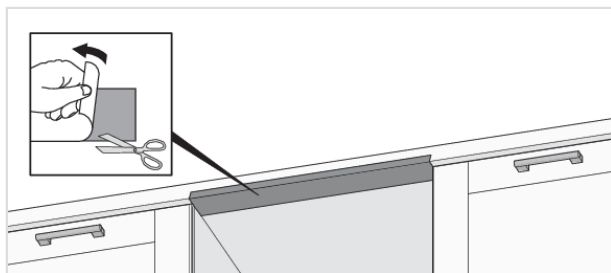

ПРИМІТКА!

Поверхня, до якої кріпиться захисна плівка, має бути чистою та сухою.

Налаштуйте висоту й установіть посудомийну машину на місце

1. Спочатку виміряйте висоту від підлоги до нижнього краю стільниці.
2. Виміряйте висоту від підлоги до верхнього краю посудомийної машини.
3. Трохи нахиліть посудомийну машину вперед і налаштуйте задні ніжки за допомогою гвинта в передній частині посудомийної машини. Повертайте за годинниковою стрілкою, щоб опустити, або проти годинникової стрілки, щоб підняти.

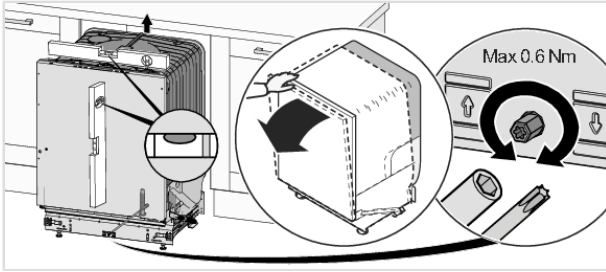

4. Налаштуйте передні ніжки, повернувши їх за годинниковою стрілкою, щоб підняти посудомийну машину, і проти годинникової стрілки, щоб опустити її.

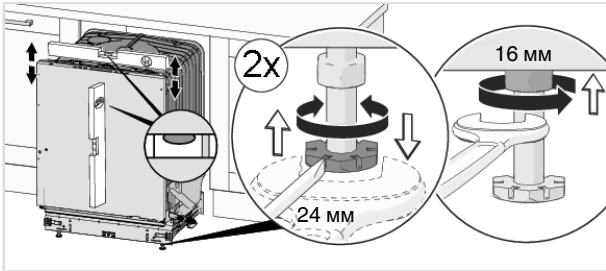

5. Переконайтеся в наявності повітряного зазору в 3 мм між нижньою частиною стільниці та верхнім краєм посудомийної машини.
6. Установіть посудомийну машину на місце.
- Витягніть шланг подавання води та зливний шланг під час встановлення посудомийної машини на місце.
 - Переконайтеся, що шланги не перекручено та не вигнуто під гострим кутом і нічого не може пошкодити їх.

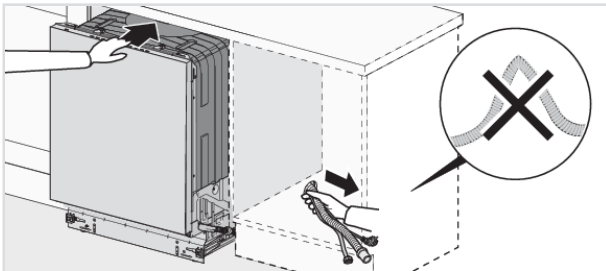

7. Остаточо відрегулюйте передні ніжки (посудомийна машина не має нахилитися на більш ніж 5 мм) і затягніть стопорні гайки на передніх ніжках.

Підключення до каналізації

Цю посудомийну машину можна встановлювати на підвищенні (для досягнення зручної робочої висоти). Тобто посудомийну машину можна розмістити таким чином, щоб зливний шланг простягався під нижньою панеллю посудомийної машини, направивши його

Встановлення

безпосередньо в каналізаційний отвір. Посудомийну машину обладнано вбудованим антисифонним пристроєм, який запобігає повному зливанню води під час циклу миття.

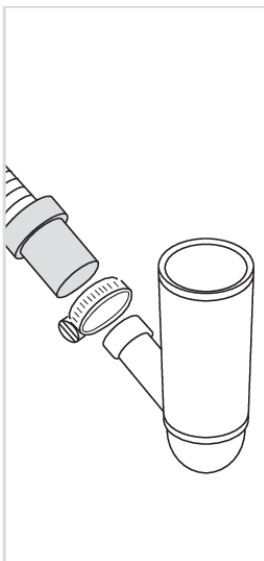
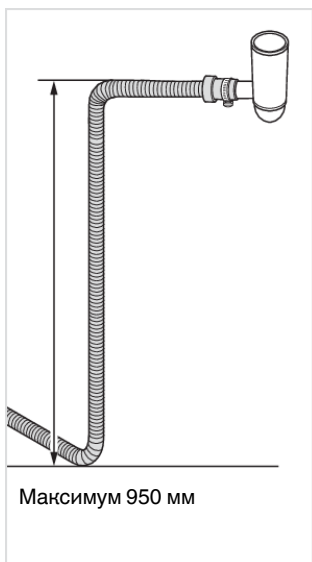
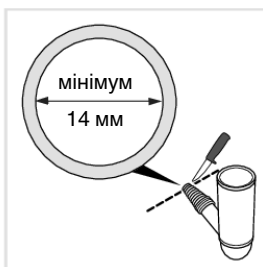
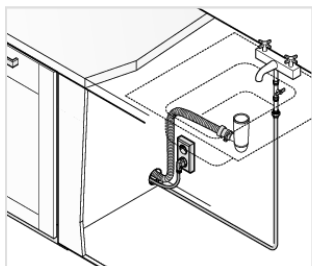

Зливний шланг також можна під'єднати до з'єднувального патрубку на сифоні раковини. Внутрішній діаметр з'єднувального патрубку має становити принаймні 14 мм.

Зливний шланг можна протягнути щонайбільше на 2,5 м (загальна довжина зливного шланга не має перевищувати 4,5 м). Внутрішній діаметр усіх точок з'єднання та з'єднувальних патрубків має становити щонайменше 14 мм. Однак в ідеальному варіанті зливний шланг необхідно замінити на новий шланг без точок з'єднання.

Жодна частина зливного шланга не має перевищувати нижню панель посудомийної машини більше ніж на 950 мм.

Приєднайте зливний шланг до затискача шлангу. Переконайтеся, що зливний шланг не має вигинів.

Підключення до мережі водопостачання

Використовуйте лише той шланг подачі води, що надається з посудомийною машиною. Не використовуйте повторно старі або інші запасні шланги.

Підвідний патрубок потрібно приєднати до водопровідного крана (запірний кран). Водопровідний кран має бути легкодоступний, щоб можна було перекрити воду, якщо знадобиться перемістити посудомийну машину.

Завершивши встановлення, відкрийте водопровідний кран і зачекайте трохи, доки стабілізується тиск води. Переконайтеся, що всі місця підключення водонепроникні.

Підключення до мережі холодного водопостачання

Підключіть посудомийну машину до мережі холодного водопостачання, якщо для опалення будинку використовується нафта, електроенергія або газ.

Підключення до мережі гарячого водопостачання

Підключіть посудомийну машину до мережі гарячого водопостачання (максимум 70 °C), якщо для опалення будинку використовуються енергозберігаючі засоби, наприклад центральне опалення, сонячна або геотермальна енергія. Підключення до гарячого водопостачання скорочує тривалість миття та зменшує споживання енергії посудомийною машиною.

ПРИМІТКА!

Не перевищуйте дозволена температура водопостачання. Певні матеріали, що використовуються в деяких предметах посуду, не витримують впливу високих температур. Див. *Крихкий посуд* у розділі *Завантаження посуду в посудомийну машину*.

Електричне з'єднання

Відомості щодо підключення до електромережі можна знайти на таблиці із серійним номером. Указані технічні характеристики мають відповідати джерелу електроенергії.

Посудомийна машина має бути підключена до заземленої розетки.

Електрична розетка має бути розташована поза місцем встановлення, щоб до неї можна було легко отримати доступ після встановлення посудомийної машини. Не використовуйте подовжувачі!

Посудомийна машина має бути підключена до пристрою диференційного захисту згідно з відповідними правилами техніки безпеки.

ПРИМІТКА!

Ремонт і обслуговування, що пов'язані з безпекою або роботою машини, має виконувати кваліфікований спеціаліст.

Встановлення

Закручування посудомийної машини

(Стосується лише вбудованих посудомийних машин.)

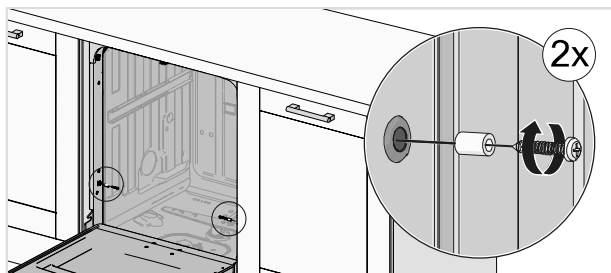

Прикріпивши машину, переконайтеся, що передні ніжки все ще торкаються підлоги.

Нижня панель посудомийної машини

Посудомийна машина постачається з нижньою панеллю.

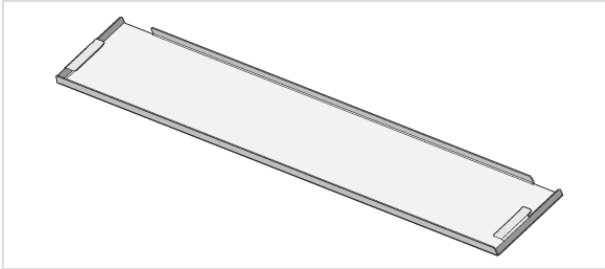

Приєднайте звукову ізоляцію

(тільки для певних моделей)

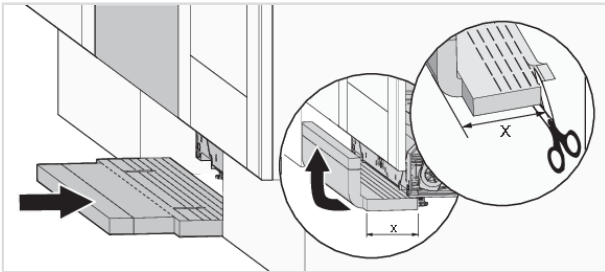

Приєднайте нижню панель

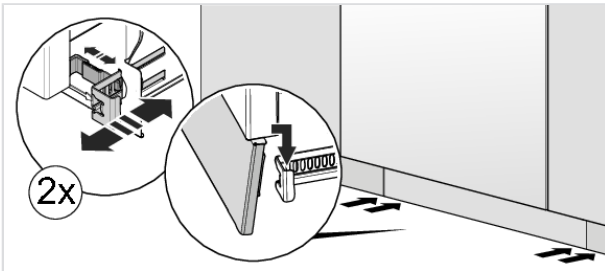

Обслуговування

Перш ніж звернутися до сервісного центру, ознайомтеся з розділом *Пошук і усунення несправностей*. У разі виникнення проблеми, яку не вдається вирішити, зверніться до найближчого сервісного центру по професійну допомогу.

Надайте детальну інформацію, яку вказано на табличці з серійним номером. Занотуйте номер виробу (1) і серійний номер (2).

Зверніть увагу, що непрофесійний ремонт може наразити на небезпеку користувача та вплинути на гарантію.

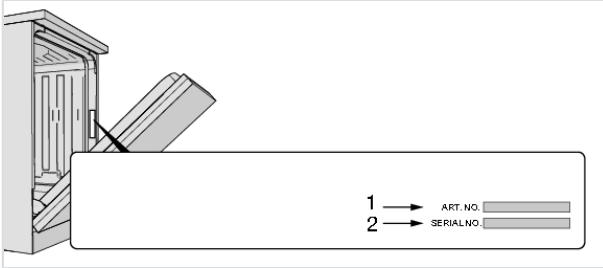

Технічні дані

Висота:	859-912 мм
Ширина:	596 мм
Глибина:	559 мм
Вага:	55 кг ¹⁾
Тиск води:	0,03-1,0 МПа
Електричне з'єднання:	Клас зашити I, 220-240 В, 50 Гц, 10 А ²⁾
Номинальна потужність:	1700 Вт ²⁾

¹⁾ Вага може різнитися через різні технічні характеристики.

²⁾ див. паспортну таблицку.

ASKO

Inspired by Scandinavia

ASKO APPLIANCES AB • SOCKERBRUKSGATAN 3, SE-531 40 LIDKÖPING, SWEDEN • WWW.ASKO.COM



Ми зберігаємо за собою право вносити зміни.