

INSTRUCCIONES EL USO
FRIGORÍFICO
ES

R23841
R23844

Tabla de contenidos

Introducción	3	Cambio del cajón de MultiZone a cajón de frutas y verduras	17
¡Le damos la bienvenida a nuestra creciente familia de ASKO!	3	Estantes de la puerta	18
Advertencias importantes	4	CoolFlow	18
Antes del primer uso	4	AdaptTech	18
Instrucciones de seguridad importantes	4	Manejo del electrodoméstico	19
Informaciones importantes sobre el uso del electrodoméstico	6	Encendido/apagado del electrodoméstico ..	19
Instalación y conexión	8	Selección de la temperatura del electrodoméstico	19
Selección de la ubicación	8	Refrigeración intensiva (super cool)	20
Conexión del electrodoméstico	10	Función Eco	21
Kit para montaje lado a lado	10	Alarma de temperatura alta	21
Antes del primer uso	11	Alarma de la puerta abierta	21
Antes de utilizar el electrodoméstico por primera vez	11	Almacenamiento de alimentos	23
Consejo sobre ahorro de energía	11	Distribución recomendada	23
Cambio de dirección de apertura de la puerta	12	Evitar la contaminación de los alimentos	23
Descripción del electrodoméstico	15	Almacenamiento de alimentos frescos en el frigorífico	24
Estante	16	Mantenimiento	25
Rejilla portabotellas	16	Descongelar el electrodoméstico	25
Cajón para verduras con control de humedad	16	Limpieza del electrodoméstico	25
MultiZone cajón	16	Tabla de fallos	26
		Aspectos medioambientales	28
		Eliminación del embalaje y el electrodoméstico	28

¡Le damos la bienvenida a nuestra creciente familia de ASKO!

Estamos orgullosos de nuestros electrodomésticos. Esperamos que este producto le sirva de gran ayuda y le ofrezca fiabilidad durante muchos años.

Lea las instrucciones de funcionamiento antes de usarlo. Incluyen consejos generales, información sobre los ajustes y regulaciones que puede hacer, así como recomendaciones para cuidar el aparato.

¡ADVERTENCIA!

Lea las instrucciones de seguridad antes de utilizar el electrodoméstico.

Lea estas instrucciones detenidamente antes de empezar a utilizar el electrodoméstico y guárdelas para su uso en el futuro.

Enlace a la base de datos EU EPREL

Puede encontrar la información sobre su producto en www.asok.com/energylabel, donde también encontrará un enlace a la base de datos de productos europeos para el etiquetado energético, EPREL. O, si no, visite directamente <https://eprel.ec.europa.eu>. Siga las instrucciones para buscar por nombre de modelo (consulte la información en la placa de características técnicas).

En el manual aparecerán algunos símbolos cuyos significados son los siguientes:

¡INFORMACIÓN!

Información, consejo, sugerencia o recomendación

¡ADVERTENCIA!

Advertencia de peligro general

¡PELIGRO DE FUEGO!

Advertencia; Peligro de incendio / material inflamable

Advertencias importantes

Antes del primer uso

Antes de conectar el electrodoméstico, es necesario leer cuidadosamente las instrucciones de uso que describen el electrodoméstico y su uso correcto y seguro. Estas instrucciones están adaptadas a distintos tipos/modelos de aparatos, por lo tanto es posible que contengan descripciones de funciones y componentes que su electrodoméstico no tiene. Recomendamos que almacene las instrucciones y asegúrese de que en el posible caso de venta se mantengan con el aparato.

Comprobar posibles daños y anomalías en el sistema. Si encuentra que su aparato está dañado, deberá informar de ello al vendedor al que le compró el electrodoméstico.

Antes de conectar el aparato a la red eléctrica, deje que el electrodoméstico se asiente en posición vertical por unas 2 horas. Esto reducirá la posibilidad de fallos de funcionamiento por el efecto del transporte en el sistema de refrigeración.

Instrucciones de seguridad importantes

 ¡PELIGRO DE FUEGO!

¡ADVERTENCIA! Riesgo de incendio/materiales inflamables.

El electrodoméstico debe estar conectado a la red eléctrica y conectado a tierra de acuerdo con las normas y reglamentaciones vigentes.

¡ADVERTENCIA! No coloque varios tomacorrientes portátiles ni fuentes de alimentación portátiles en la parte posterior del electrodoméstico.

Antes de limpiar el electrodoméstico, desenchúfelo de la red eléctrica (desconectar el cable de alimentación de la toma de corriente).

 ¡DESCARGA ELÉCTRICA!

Si el cable de conexión está dañado, debe ser cambiado por el fabricante o un técnico autorizado para prevenir todo riesgo posible.

 ¡DESCARGA ELÉCTRICA!

¡ATENCIÓN! Cuando coloque el electrodoméstico, asegúrese de que el cable de alimentación no quede atrapado ni esté dañado.

 ¡DESCARGA ELÉCTRICA!

Si la iluminación LED no funciona, debe llamar al servicio técnico. ¡No intente realizar la reparación de la iluminación LED usted mismo, ya que existe peligro de contacto con alta tensión!

 ¡ADVERTENCIA!

¡ADVERTENCIA! No utilice aparatos eléctricos dentro del electrodoméstico, a menos que sean del tipo recomendado por el fabricante del aparato frigorífico.

 ¡ADVERTENCIA!

¡ADVERTENCIA! No utilice dispositivos mecánicos u otros medios para acelerar el proceso de descongelamiento, a menos que sean los recomendados por el fabricante.

 ¡ADVERTENCIA!

¡ADVERTENCIA! Para evitar riesgos debido a la inestabilidad del electrodoméstico, debe ser instalado de acuerdo con las instrucciones.

Peligro de quemaduras por congelación

Nunca introduzca los alimentos congelados en la boca. También, evite el contacto con los alimentos congelados, ya que esto puede causar congelación.

Seguridad de los niños y de las personas vulnerables

Este electrodoméstico no deben utilizarlo personas (incluido niños) con capacidades físicas, sensitivas o mentales reducidas o sin experiencia y conocimiento, a menos que les supervise o les enseñe a utilizar el electrodoméstico una persona responsable de su seguridad.

Se debería vigilar a los niños para asegurarse de que no juegan con el electrodoméstico.

Los niños no deben realizar la limpieza y el mantenimiento del aparato sin la supervisión de una persona responsable.

Retire el embalaje destinado a la protección del electrodoméstico o las piezas especiales durante el transporte. Existen riesgos de lesiones o asfixia.

Advertencias importantes

Al desechar un electrodoméstico usado, desconecte el cable de alimentación, retire las puertas y deje los estantes en el interior del aparato. Esto evitará que los niños se suban al electrodoméstico y este se cierre.

Sólo para el mercado europeo

Este electrodoméstico puede ser utilizado por niños a partir de ocho años y por personas con capacidades físicas, sensitivas o mentales reducidas o sin experiencia ni conocimientos, siempre que alguien les supervise o les haya enseñado a utilizarlo de una forma segura y siempre que comprendan los riesgos asociados.

Los niños no deben jugar con el aparato.

Los niños no deben realizar la limpieza y el mantenimiento del aparato sin la supervisión de una persona responsable.

Está permitido que los niños entre 3 y 8 años carguen y descarguen los aparatos de refrigeración.

Advertencia con respecto al refrigerante

El electrodoméstico contiene una pequeña cantidad de gas R600a que es ecológico, pero combustible. Tenga cuidado de no dañar los componentes del sistema de refrigeración. La fuga de gas no es peligroso para el medio ambiente, pero puede dañar los ojos o encenderse.

Si hay una fuga de gas, ventilar la zona, desconectar el electrodoméstico de la red y llame a un técnico de servicio.

Informaciones importantes sobre el uso del electrodoméstico
¡ADVERTENCIA! Este electrodoméstico está diseñado para utilizarse en el hogar y aplicaciones similares, como por ejemplo:

- áreas de cocina para el personal en tiendas, oficinas y otros lugares de trabajo,

Advertencias importantes

- en granjas, por clientes en hoteles, moteles y otros entornos de tipo residencial;
- en alojamientos de tipo «Bed and Breakfast»;
- restauración y aplicaciones similares no comerciales.

 ¡ADVERTENCIA!

¡ADVERTENCIA! Mantener las aberturas de ventilación libres de obstáculos en la carcasa del electrodoméstico o en la estructura integrada.

El electrodoméstico no se puede utilizar al aire libre ni puede estar expuesto a la lluvia.

No almacene sustancias explosivas como recipientes de aerosol con un propulsor inflamable en este electrodoméstico.

Si el electrodoméstico va a estar fuera de uso por un período prolongado de tiempo, apáguelo con el botón correspondiente y desconecte el electrodoméstico de la red eléctrica. Vacíe el electrodoméstico, descongélelo y límpielo, luego debe dejar la puerta entreabierta.

En caso de avería o corte de energía, no abra el congelador a menos que la interrupción dure más de 16 horas. Después de este tiempo utilice los alimentos congelados o asegure una refrigeración adecuada (por ejemplo un electrodoméstico sustituto).

Datos técnicos del electrodoméstico

La placa de características se puede encontrar en el interior del electrodoméstico. Contiene informaciones sobre la tensión, el volumen bruto y neto, el tipo y la cantidad de refrigerante y la información sobre las clases de clima.

Si la placa no es el idioma de su elección o el idioma de su país, sustitúyala por el que se suministra.

 ¡ADVERTENCIA!

¡ATENCIÓN! Procure no dañar el circuito de refrigeración.

Instalación y conexión

Selección de la ubicación

- Coloque el electrodoméstico en una habitación seca y bien ventilada. El intervalo de temperatura ambiente admisible para el electrodoméstico depende de la clase climática del aparato, que figura en la placa de características.
- No coloque el aparato cerca de una fuente de calor, como una cocina de gas, un radiador o una caldera, etc., y no lo exponga a la luz solar directa.

Descripción	Clase	Rango de temperatura ambiente (°C)	Humedad relativa
Templada extendida	SN	+10 hasta +32	≤75%
Templada	N	+16 hasta +32	
Subtropical	ST	+16 hasta +38	
Tropical	T	+16 hasta +43	

¡INFORMACIÓN!

Este electrodoméstico no está diseñado para ser utilizado como electrodoméstico integrado.

¡ADVERTENCIA!

No coloque el electrodoméstico en una habitación en la que la temperatura pueda descender por debajo de 5 °C: ¡El electrodoméstico podría no funcionar correctamente o quedar defectuoso!

¡ADVERTENCIA!

El electrodoméstico no es apto para su uso en exteriores y no debe ser expuesto a la lluvia.

- El electrodoméstico debe colocarse a una distancia mínima de 5 cm de una cocina eléctrica o de gas y de 30 cm de un radiador o calentador. Si no pueden mantenerse estas distancias, deberá instalarse un panel aislante.
- El electrodoméstico debe colocarse a una distancia de unos 5 cm de la pared, del fondo y de los lados de un armario. Un armario de cocina que esté ubicado encima del frigorífico debe tener un espacio de al menos 5 cm entre la parte posterior del armario y la pared. Esto es necesario para asegurarse de que haya suficiente aire de refrigeración para el condensador.
- ¡El enchufe del electrodoméstico instalado debe permanecer accesible!

¡ADVERTENCIA!

Coloque el electrodoméstico en una habitación con suficiente volumen de aire. La habitación debe tener un volumen de al menos 1 m³ de aire por cada 8 gramos de refrigerante. La cantidad de refrigerante se indica en la placa de características del interior del electrodoméstico.

- El mueble de cocina en el que se vaya a instalar el electrodoméstico deberá tener una abertura de al menos 200 cm² en su base para permitir una circulación de aire suficiente.

Instalación y conexión

- La salida de aire del electrodoméstico está en la parte superior. Asegúrese de que la salida no esté obstruida. La obstrucción de la salida puede provocar daños en el electrodoméstico.

La instalación del aparato debe ser realizada por lo menos por dos personas para evitar cualquier lesión personal o daño al aparato.



- El aparato debe estar nivelado o ligeramente inclinado hacia atrás. Debe ser estable y estar colocado sobre una base sólida. En la parte delantera, el aparato tiene los dos pies ajustables que pueden utilizarse para nivelarlo. En la parte posterior, las ruedas permiten una instalación más fácil de el aparato (sólo con algunos modelos).
- Después de nivelar el aparato con los pies ajustables, ajuste el pie adicional para obtener una mayor estabilidad del aparato.
- El aparato está diseñado para una instalación independiente. Para alcanzar el consumo de energía nominal/mínimo, deje siempre 50 mm de espacio libre entre la pared y la parte posterior del aparato y por encima del aparato. También observe que el aire pueda circular adecuadamente a ambos lados del aparato y por encima de él.
- El aparato también se puede colocar junto a o entre gabinetes o alacenas de cocina, o adyacente a una pared. En caso de tal colocación, el aparato funcionará sin problemas; sin embargo, el consumo de energía podría aumentar. Respete el espacio mínimo por encima y por detrás del aparato, como se indica en la figura.
- Al retirar cajones y estantes, observe el espacio requerido para abrir la puerta del electrodoméstico (vea el dibujo del diseño).

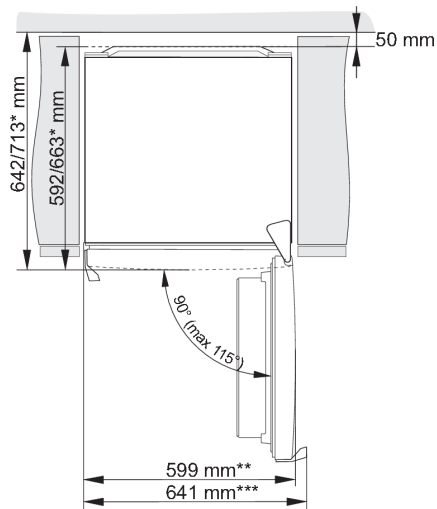
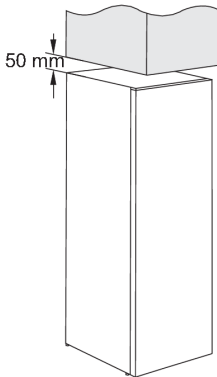

* depende del modelo

** modelo con asa integrada

*** modelo con asa exterior

Instalación y conexión

Conexión del electrodoméstico

- Conecte el electrodoméstico al suministro eléctrico mediante un enchufe. La toma tiene que estar conectada a tierra. La tensión nominal y la frecuencia necesarias para el electrodoméstico se indican en la placa de características/etiqueta del mismo, junto con información básica.
- El electrodoméstico debe conectarse a la red eléctrica y conectarse a tierra de acuerdo con las normas y reglamentos vigentes. El electrodoméstico puede soportar pequeñas variaciones en la tensión de red hasta un máximo de más o menos 6%.

⚠ ¡ADVERTENCIA!

Cuando no vaya a utilizar el electrodoméstico durante un período prolongado, apáguelo con la tecla adecuada y desconéctelo de la red eléctrica. Vacíe, descongele y limpie el electrodoméstico, y deje la puerta entreabierta.

⚠ ¡ADVERTENCIA!

En caso de defecto o de corte de corriente, no abra el congelador a menos que el electrodoméstico haya estado fuera de servicio durante más de las horas indicadas en la placa de características del electrodoméstico (tiempo de subida de temperatura). Después de este tiempo, debe utilizar los alimentos congelados o asegurarse de que estén bien refrigerados (por ejemplo, trasladándolos a otro electrodoméstico).

Kit para montaje lado a lado

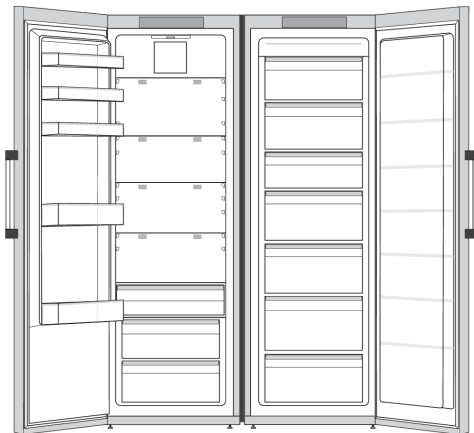

Existe la posibilidad de montar dos aparatos uno al lado del otro.

Para garantizar la instalación adecuada y el funcionamiento duradero de dos aparatos colocados uno junto al otro, debe utilizar el kit específico. El uso del kit para montaje lado a lado le garantizará una alineación y estabilización exactas y evitará que se produzca una acumulación excesiva de condensado entre los aparatos.

¡Por razones de seguridad, el kit de montaje lado a lado solo debe ser utilizado por un técnico de servicio autorizado!

💡 ¡INFORMACIÓN!

Para obtener más información, consulte el distribuidor local de Asko o el sitio web de Asko de su país.

Antes de utilizar el electrodoméstico por primera vez

No conecte el electrodoméstico a la red eléctrica hasta haber leído detenidamente las instrucciones para un uso correcto y seguro del mismo. Dado que estas instrucciones son para varios tipos y modelos, es posible que las instrucciones de uso se refieran a ajustes o piezas que no están disponibles en su electrodoméstico. Le recomendamos que conserve estas instrucciones para usarlas en un futuro. Si vende el electrodoméstico, adjúntelas al mismo.

Inspeccione el electrodoméstico para detectar posibles daños y/o anomalías. Si el electrodoméstico está dañado, póngase en contacto con la tienda que se lo vendió.

El electrodoméstico debe estar en posición vertical durante al menos 4 horas antes de conectarlo a la red eléctrica. De este modo se reduce el riesgo de fallos de funcionamiento debidos a los efectos del transporte en la unidad de refrigeración.

Antes de utilizar el electrodoméstico por primera vez, es preciso limpiar el interior y todos los accesorios del interior con agua tibia y un producto de limpieza neutro. Repase las piezas limpiadas con un paño con agua limpia y séquelas bien.

Si utiliza el electrodoméstico por primera vez, no meta alimentos en el mismo hasta que la temperatura haya descendido a la temperatura ajustada.

Consejo sobre ahorro de energía





- Instale el electrodoméstico como se indica en las instrucciones de uso.
- No abra la puerta más de lo necesario.
- No tape ni obstruya en ningún caso las aberturas de ventilación.
- Sustituya lo antes posible la junta de la puerta si está dañada o si ya no queda bien sellada.
- Almacene los alimentos en recipientes bien sellados o en envases adecuados.
- Deje enfriar los alimentos a temperatura ambiente antes de meterlos en el electrodoméstico.
- Descongele los alimentos en el compartimiento del refrigerador.
- Descongele un congelador convencional una vez que se haya formado en su interior una capa de unos 2 a 3 milímetros de escarcha o hielo.
- Coloque los estantes en el compartimiento del refrigerador manteniendo un espacio uniforme. Coloque el alimento de modo que el aire pueda circular libremente en el electrodoméstico (siga las recomendaciones para la ubicación de los alimentos incluidas en las instrucciones).
- Si el electrodoméstico está equipado con un ventilador, asegúrese de que las aberturas de ventilación se mantengan despejadas.
- Cuanto más baja sea la temperatura de ajuste, mayor será el consumo de energía.

Cambio de dirección de apertura de la puerta

La dirección en la que se abre la puerta del aparato puede ser invertida.

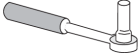
Advertencia: Desconectar el aparato del suministro eléctrico antes de invertir la dirección de apertura de la puerta.

Herramientas necesarias:

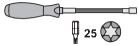
	llave de vaso n° 8
	destornillador Phillips
	destornillador
	llave n° 8
	torx T25

Nota:

- Si el aparato debe inclinarse para permitir el acceso a las partes inferiores, pida ayuda a otra persona o coloque suavemente el aparato sobre una superficie blanda para evitar dañarlo. Para invertir la dirección de apertura de la puerta, proceda de la siguiente manera.

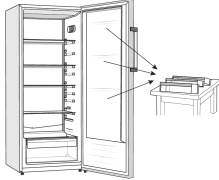
1.  Coloque el aparato en posición vertical. Abra la puerta y retire las rejillas de la puerta (para evitar dañarlas durante el procedimiento). Luego, cierre la puerta.

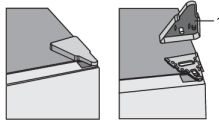
2.  Retirar la tapa de la bisagra superior (1).

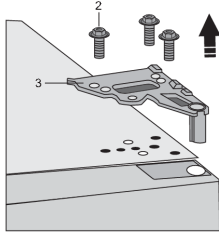
3.  Desatornillar los tornillos (2) y retirar la bisagra (3). Sujetar la puerta mientras se hace esto para evitar que se caiga.

Cambio de dirección de apertura de la puerta

4.



Retire la puerta de la bisagra inferior levantando cuidadosamente la puerta hacia arriba. Coloque la puerta sobre una superficie lisa.

5.

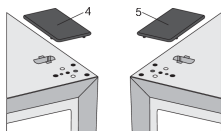

Coger la tapa (derecha) de la bolsa (4) y colocarla en el lugar de donde se ha quitado la bisagra superior. Retirar y guardar la tapa del otro lado (5) donde se reubicará la bisagra.

6.

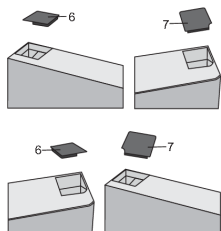

Retire la tapa. (6) desde el lado izquierdo de la puerta. Luego retire la tapa (7) desde el lado derecho de la puerta. Ponga la tapa (7) en el lado izquierdo de la puerta y coloque la tapa (6) en el lado derecho de la puerta.

7.

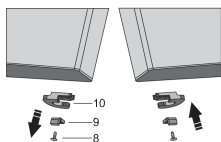

Desenroscar el tornillo (8) y retirar el retenedor de la puerta (10) y el tope de la puerta (9). Luego, utilizar el tornillo (8) para instalar el retenedor de la puerta suministrado en la bolsa, y el tope de la puerta (9). Guardar el retenedor de la puerta (10) por si lo necesita más tarde.

8. Incline el aparato hacia atrás y retire la pata ajustable (11).

9.

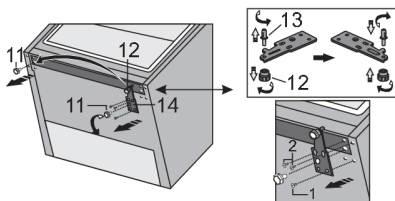

Afloje los tres tornillos de la bisagra inferior (14) y extráigala. Retire la pata adicional (12) del pasador de la bisagra inferior (13). Desatornille el pasador (13) de la bisagra inferior y atorníllelo en el lado opuesto de la bisagra, junto con la pata adicional (12).

Cambio de dirección de apertura de la puerta

10.

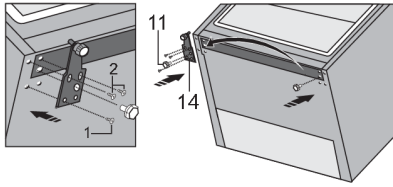

Fije la bisagra (14) en el lado opuesto, con los tornillos. Los tornillos deben colocarse en el orden que se muestra en la siguiente figura. Primero, ajuste el tornillo 1, seguido de los tornillos 2. Luego, atornille las patas ajustables (11).

11.

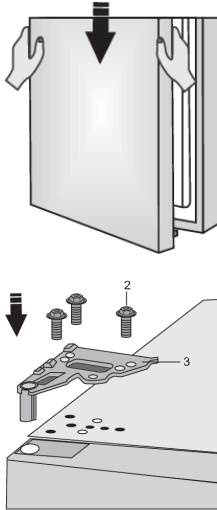

Coloque la puerta en la bisagra inferior y use los tornillos (2) para fijar la bisagra superior (3). Mantenga la puerta en su lugar mientras la coloca.

12.

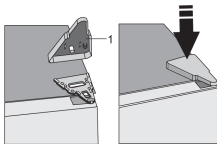

Volver a colocar la tapa de la bisagra superior (1).

13. Abra la puerta y reemplace los raíles/estantes de la puerta. Cierre la puerta otra vez.

Sustitución del mango

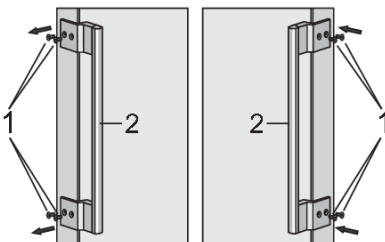

Retire los cuatro tornillos. (1) como se muestra en la figura. Gire el mango (2) 180° y reemplácelo en el lado opuesto. Luego, apriete los tornillos (1).

Descripción del electrodoméstico

Este producto contiene una fuente luminosa de la clase de eficiencia energética G.

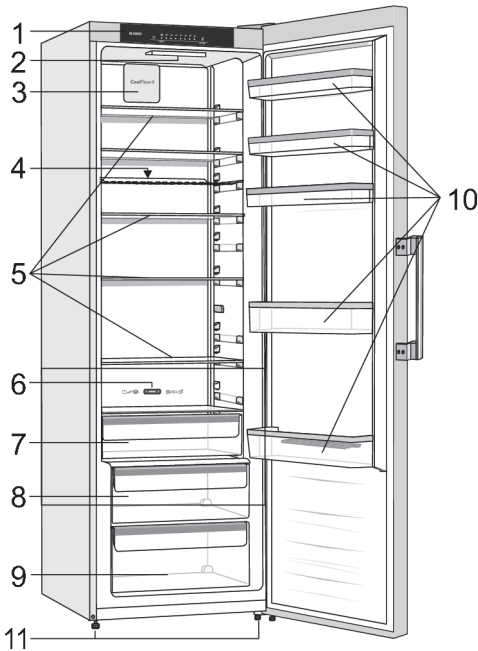

1. Panel de control
2. Iluminación LED
3. CoolFlow*
4. Rejilla portabotellas
5. Estantes de vidrio
6. Control deslizante para convertir el MultiZone cajón en un contenedor de fruta y verdura *
7. Cajón MultiZone *
8. Cajón para verduras con control de humedad *
9. Cajón de frutas y verduras
10. Compartimentos de puerta
11. Pie

CoolFlow

Este sistema crea una circulación de aire óptima para mantener la temperatura constante en todo el compartimento del frigorífico. Las aberturas alrededor del ventilador nunca deben estar tapadas ni obstruidas.

Descripción del electrodoméstico

Estante

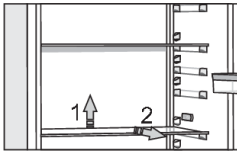

Puede colocar los estantes vacíos a su gusto utilizando las guías que hay en el interior del frigorífico sin tener que sacarlos del frigorífico. Para mover el estante o sacarlo del frigorífico, levántelo ligeramente por la parte trasera, tire de él hacia usted, y luego muévalo o sáquelo del electrodoméstico. Almacene los alimentos perecederos en la parte posterior del estante donde la temperatura es más baja.

Rejilla portabotellas

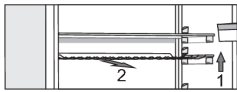

- Algunos modelos también tienen un portabotellas de alambre. Está protegido para que no sea sacado accidentalmente. Sólo se puede extraer cuando está vacío. Para extraerlo, levántelo ligeramente por delante y tire de él hacia usted. Colocar el portabotellas de manera que la longitud de las botellas no impida el cierre correcto de la puerta. El portabotellas puede contener una carga máxima de 9 botellas de 0,75 litros o 13 kilogramos de peso total - ver la etiqueta en el lado derecho en el interior del aparato.
- Las latas también se pueden colocar en la rejilla para botellas (de manera longitudinal o transversal).

Cajón para verduras con control de humedad

- El cajón en la parte inferior del refrigerador es para el almacenamiento de frutas y verduras. Proporciona humedad y evita que los alimentos se sequen.
- La humedad en el cajón se ajusta automáticamente, en función del tipo y la cantidad de alimentos que se ha guardado.

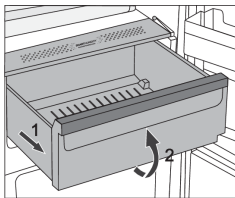

- Extracción del cajón:
 - Para extraer el cajón, tire del cajón hasta el tope (1). Luego, levante la parte delantera (2) y sáquelo completamente.

MultiZone cajón (disponible sólo en algunos modelos)

El compartimento **MultiZone** permite almacenar una amplia variedad de alimentos frescos durante tres veces más que en un frigorífico convencional. La comida se mantiene fresca durante más tiempo, conservando el sabor y los nutrientes. La temperatura en este cajón depende de los ajustes de temperatura que se hagan en el compartimiento del frigorífico, la temperatura ambiente, la frecuencia de apertura de la puerta y la cantidad de alimentos que se introduzcan en él.

Descripción del electrodoméstico

Para una temperatura de 0 °C dentro del cajón **MultiZone**, recomendamos que la temperatura del cajón se configure a una temperatura de 4 °C o inferior. La temperatura en el cajón ZeroZone puede situarse por debajo de 0 °C. Por lo tanto, coloque los alimentos sensibles a la temperatura en las partes superiores del refrigerador.

Para un rendimiento óptimo, el cajón debe estar completamente cerrado.

- En la compra de alimentos asegúrese de que sean frescos, ya que esto determinará la calidad y la durabilidad de los mismos.
- Los alimentos almacenados en el refrigerador deben mantenerse en recipientes cerrados o en el embalaje apropiado para evitar que emitan o reciban olores y humedad.
- Sacar los alimentos del cajón 30-60 minutos antes de su uso para permitir que adquieran su aroma y desarrollen su sabor a temperatura ambiente.
- Los alimentos que son sensibles a las bajas temperaturas y que no recomendamos su almacenamiento en el cajón **MultiZone** son: piña, aguacate, plátanos, aceitunas, patatas, berenjenas, pepinos, frijoles, pimientos (capsicum), melones, sandías, calabazas, calabacín, etc.

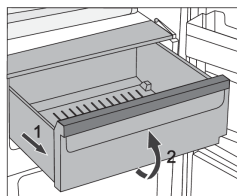

- Extracción del cajón:
 - Sacar el cajón hasta que se bloquea;
 - levántelo de la parte frontal y tire de él hasta sacarlo.

Cambio del cajón de MultiZone a cajón de frutas y verduras

- Si necesita espacio extra para frutas y verduras, es posible convertir el cajón MultiZone en un cajón para frutas y verduras.

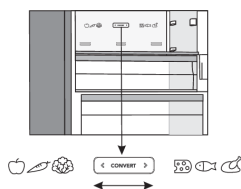

- Para hacerlo, usa el deslizador de la siguiente manera:
 - Para usar el cajón como **MultiZone**: empujar el deslizador hacia la derecha.
 - Para usar el cajón como **cajón de frutas y verduras**: mover el deslizador hacia la izquierda.

💡 ¡INFORMACIÓN!

Cuando la función **Convert** está activada (el indicador luminoso situado sobre el símbolo **D** está encendido), el cajón funcionará como un **contenedor de frutas y verduras** independientemente de la configuración o posición del control deslizante. Incluso si el control deslizante está ajustado en la posición **MultiZone**, la temperatura en el cajón no alcanzará los 0 °C, que podría llevar a que se estropearan los alimentos. Por lo tanto, recomendamos mover los alimentos que sean sensibles a las temperaturas más altas a un lugar más adecuado.

Descripción del electrodoméstico

Estantes de la puerta

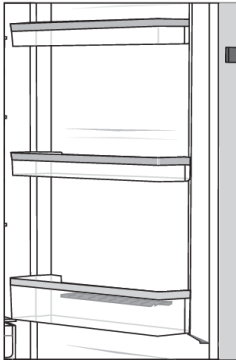

La parte interior de la puerta del refrigerador se encuentra equipada con compartimentos (estantes o contenedores) para almacenar queso, mantequilla, huevos, yogur y otros paquetes más pequeños, tubos, latas, etc.

Puede colocar los estantes como desee, solo tiene que levantarlos ligeramente de las ranuras que los mantienen en su lugar y moverlos al lugar deseado, asegurándose de encajarlos en sus ranuras.

El estante inferior está diseñado para almacenar botellas.

La carga máxima en cada estante de la puerta es de 5 kg.

CoolFlow

- El sistema avanzado de ventilación CoolFlow distribuye uniformemente la temperatura en todo el refrigerador. El aire imita el microclima natural que mantiene la comida fresca durante más tiempo. Este sistema también permite colocar cualquier tipo de alimento en cualquier estante del frigorífico, ya que no hay diferencias de temperatura entre ellos.

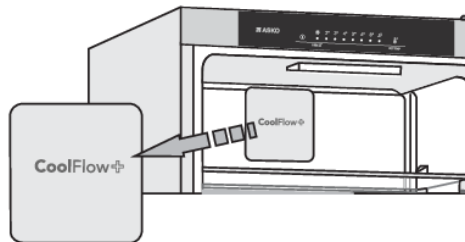

AdaptTech

La innovadora tecnología de sensores permite ajustar el funcionamiento del aparato a los hábitos del usuario. Los sistemas inteligentes y adaptables de control analizan y registran sobre una base diaria y semanal el uso del electrodoméstico y adaptan el funcionamiento del aparato a los patrones percibidos. Si el electrodoméstico es capaz de anticipar el aumento de la frecuencia de apertura de la puerta, el mismo electrodoméstico reducirá automáticamente la temperatura antes de este momento para evitar el aumento de la temperatura de los alimentos. El electrodoméstico también anticipa la incorporación de grandes cantidades de alimentos en el refrigerador o en el congelador y se adapta con un enfriamiento o congelación más intenso.

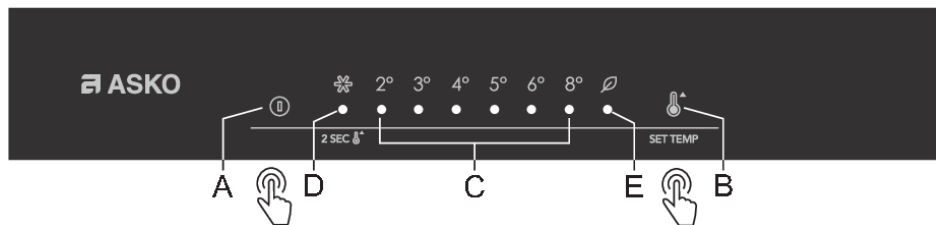

- A. **Tecla de encendido/apagado del aparato**
- B. **Tecla de ajuste de la temperatura y funciones adicionales**

- C. **Visualización de la temperatura establecida**

La luz debajo de el regulador de temperatura se encenderá

- D. **Indicador de función de enfriamiento intenso (super cool)**

Si se activa la refrigeración intensa (función super cool), la luz **D** se encenderá.

- E. **Indicador de la función Eco**

Si se activa la función **Eco**, se enciende la luz sobre el símbolo **E**.

Para ajustar la temperatura del aparato o activar la función **Eco**, pulsar sucesivamente la tecla **B**. El indicador recorre los ajustes de forma circular, de derecha a izquierda. Tres segundos después de soltar la tecla, el ajuste se memoriza automáticamente y se enciende el símbolo correspondiente.

Para activar o desactivar **enfriamiento intenso** presione la tecla **B** y manténgalo pulsado durante unos segundos.

Encendido/apagado del electrodoméstico

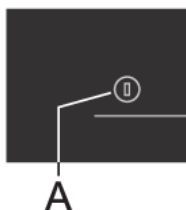

Encendido del aparato: presione la tecla **A**.

Apagado del aparato: presionar nuevamente la tecla **A** y manténgala presionada durante 2 segundos (el aparato se apagará, pero permanecerá bajo tensión eléctrica.)

Selección de la temperatura del electrodoméstico

¡INFORMACIÓN!

La temperatura recomendada de 4 °C viene como ajuste predeterminado de fábrica.

Después de conectar el electrodoméstico puede tardar varias horas en alcanzar la temperatura establecida, por eso no se recomienda almacenar alimentos antes de que alcance la temperatura.

Manejo del electrodoméstico

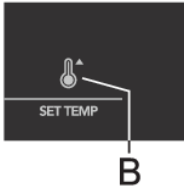

- Ajuste la temperatura deseada usando la tecla **B**.
- Ajuste la temperatura deseada presionando sucesivamente la tecla **B**.
- El indicador recorre los ajustes de forma circular, de derecha a izquierda.

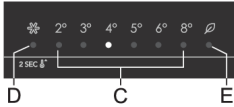

Los números 2, 3, 4, 5, 6 y 8 indican la temperatura en grados centígrados (°C) en el compartimento de la nevera.

- Se recomienda ajustar la temperatura a 4 °C, porque la calidad y frescura de los alimentos se conservan durante más tiempo.
- Si la temperatura ambiente en el cual se encuentra el electrodoméstico es menor a los 16°C, le recomendamos que ajuste la temperatura a menos de 4°C.

Refrigeración intensiva (super cool)

¡INFORMACIÓN!

Utilice esta configuración después de encender el aparato por primera vez, antes de limpiarlo o 24 horas antes de guardar una gran cantidad de alimentos.

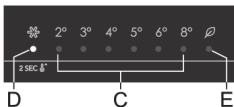

Encendido: Para activar el enfriamiento intensivo, pulse la tecla **B** y manténgalo pulsado hasta que la luz **D** se encienda.

¡INFORMACIÓN!

Cuando se selecciona la función de enfriamiento intensivo, el aparato funciona a la capacidad máxima, lo que puede hacer que sea un poco más ruidoso durante un tiempo.

Apagado: mantenga pulsado **B** hasta que la luz **D** se apague. Si la función de congelación intensiva no se desactiva manualmente, se apagará automáticamente (después de aproximadamente dos días) y la temperatura volverá al valor establecido más recientemente.

- En caso de un corte de energía durante la refrigeración intensiva (función super cool), la función se reiniciará una vez que se restablezca la fuente de alimentación.

Función Eco

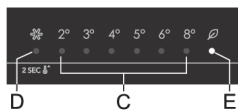

Encendido: Para activar la función **Eco** presione la tecla **B** varias veces hasta que la luz **E** se encienda. Cuando esta función está activada, el aparato funciona con los ajustes óptimos.

Apagado: Para desactivar la función Eco, seleccione la temperatura deseada con la tecla **B**.

Alarma de temperatura alta

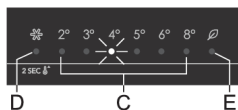

Si la temperatura en el interior del aparato es demasiado alta, se activará una alarma acústica (tono intermitente) y la luz de señal por encima de la temperatura establecida **C** parpadeará.

Cada vez que se enciende el aparato con la tecla **A**, se activa un retardo de 24 horas en el funcionamiento de la alarma. Si el aparato no alcanza una temperatura suficientemente baja después de este período, se activará la alarma.

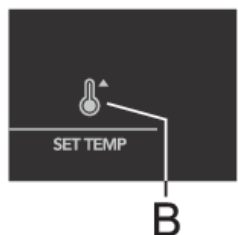

Apagado de la alarma:

- Para desactivar la alarma acústica, pulse la tecla **B**. Si la alarma no se apaga, se activará cada hora durante aproximadamente 15 minutos.
- Cuando pulse por primera vez la tecla **B**, la alarma se apagará. Cuando vuelva a pulsar la tecla **B**, ésta ya funcionará como tecla de ajuste de los parámetros.
- La luz por debajo de la temperatura establecida **C** parpadeará hasta que el aparato alcance una temperatura suficientemente baja.

Alarma de la puerta abierta

Si la puerta del aparato está abierta durante más de 2 minutos, se activará una alarma acústica (pitido repetitivo). Si la alarma no se apaga manualmente, sonará durante 10 minutos.

Para apagar la alarma: para apagar la alarma, cierra la puerta del aparato.

¡INFORMACIÓN!

Si apagas la alarma pulsando la tecla **B**, se activará de nuevo después de 4 minutos si la puerta sigue abierta.

Manejo del electrodoméstico

¡INFORMACIÓN!

Si deja la puerta abierta durante más de 10 minutos, la alarma se detendrá y la luz indicadora sobre el indicador "8°" comenzará a parpadear. El funcionamiento del electrodoméstico cambiará al modo seguro para proporcionar suficiente enfriamiento y evitar que los alimentos se echen a perder a pesar de que la puerta esté abierta.

Distribución recomendada

Secciones del compartimento de refrigeración

- Sección superior: conservas, pan, vino y pastas, etc.
- Sección media: productos lácteos, platos preparados, postres, refrescos, cerveza y comida cocida, etc.
- Sección inferior: carne, productos cárnicos, charcutería.

¡INFORMACIÓN!

Almacene los alimentos que se estropean rápidamente en la parte posterior de un estante o en la parte posterior del cajón a la temperatura más baja.

¡ADVERTENCIA!

No almacene frutas (plátanos, piñas, papayas, cítricos) y verduras (calabacines, tomates, berenjenas, pepinos, pimientos dulces y patatas) que sean sensibles a las bajas temperaturas en el frigorífico.

Secciones de la puerta

- Compartimento superior/medio de la puerta: huevos, mantequilla, queso y salsas, etc.
- Compartimento inferior de la puerta: bebidas, latas y botellas, etc.

Evitar la contaminación de los alimentos

Para evitar la contaminación de los alimentos, por favor respete las siguientes instrucciones:

- Abrir la puerta durante largos períodos de tiempo puede provocar un aumento significativo de la temperatura en los compartimentos del electrodoméstico.
- Limpiar regularmente las superficies que puedan entrar en contacto con los alimentos y los sistemas de drenaje accesibles.
- Almacene la carne y el pescado crudos en el frigorífico dentro de recipientes adecuados, de modo que no estén en contacto con otros alimentos ni goteen sobre ellos.
- Si el electrodoméstico de refrigeración se deja vacío durante períodos de tiempo prolongados, apáguelo, descongélelo, límpielo, séquelo y deje la puerta abierta para evitar que se forme moho dentro del electrodoméstico.

Almacenamiento de alimentos

Almacenamiento de alimentos frescos en el frigorífico

Recomendaciones importantes para el almacenamiento de alimentos frescos

- Para garantizar la calidad de los alimentos frescos, es importante que:
 - la comida este bien envasada;
 - el electrodoméstico esté a la temperatura correcta;
 - el electrodoméstico esté limpio.
- Tome buena nota de la fecha de caducidad indicada en el envase de los alimentos.
- Guarde los alimentos en el frigorífico dentro de recipientes bien sellados o en envases adecuados. Esto evitará que los alimentos adquieran o propaguen olores y los mantendrá secos.
- No almacene materiales inflamables, inestables o explosivos en el frigorífico.
- Guarde las botellas que hayan estado abiertas en posición vertical y ciérrelas bien.
- Algunas soluciones orgánicas, como los aceites esenciales, en la piel de limones y naranjas, y el ácido butírico, que entran en contacto a largo plazo con los plásticos, pueden deteriorar el material y causar un envejecimiento prematuro.
- Un olor desagradable indica que el electrodoméstico no está limpio o que contiene alimentos deteriorados (véase el capítulo "Mantenimiento").
- Saque los alimentos perecederos del frigorífico cuando vaya a estar fuera de casa durante un tiempo prolongado.

Descongelar el electrodoméstico

Desescarche automático del compartimento del frigorífico

El compartimento del frigorífico se desescarcha automáticamente de vez en cuando.

Limpieza del electrodoméstico

¡ADVERTENCIA!

Apague el electrodoméstico y extraiga el enchufe de la toma de corriente antes de empezar a limpiarlo.

¡ADVERTENCIA!

No utilice productos de limpieza abrasivos, ya que pueden dañar la superficie.

¡INFORMACIÓN!

Active la función de congelación intensiva 24 horas antes del momento previsto para limpiar el congelador.

- Limpie regularmente el interior del electrodoméstico con agua tibia. Si es necesario, añada al agua un producto de limpieza neutro o un limpiador especial para frigoríficos. Limpie todas las superficies con un paño suave. Repase las piezas limpiadas con un paño con agua limpia y séquelas bien.
- No coloque piezas del electrodoméstico en el lavavajillas, ya que podrían dañarse.
- La unidad del condensador montada en la pared trasera junto al compresor (disponible sólo con algunos modelos) siempre debe mantenerse limpia, libre de polvo o depósitos resultantes del humo o vapores de la cocina. De vez en cuando, limpie el polvo con un cepillo suave no metálico o una aspiradora.

¡ADVERTENCIA!

Cuando no vaya a utilizar el electrodoméstico durante un período prolongado, apáguelo con la tecla adecuada y desconéctelo de la red eléctrica. Vacíe, descongele y limpie el electrodoméstico, y deje la puerta entreabierta.

Tabla de fallos

Cuando tengas alguna duda sobre si tu aparato está funcionando correctamente, no pienses únicamente que tu aparato está defectuoso. Recomendamos que debes, en cualquier caso, verificar los puntos de la siguiente tabla.

Problema	Causa/Solución
El electrodoméstico está conectado a la red eléctrica, pero no funciona:	<ul style="list-style-type: none">• Asegúrese de que haya tensión en la toma de corriente y de que el electrodoméstico esté encendido.
El sistema de refrigeración funciona de forma continua durante un largo periodo de tiempo:	<ul style="list-style-type: none">• La temperatura del medio ambiente es demasiado alta.• La puerta se abre con demasiada frecuencia o durante demasiado tiempo.• La puerta no cierra correctamente (posibles impurezas en el sello, puerta desalineada, verificar si el sello se encuentra dañado, etc.).• Exceso de alimentos frescos que se guardaron.
El exceso de acumulación de hielo en la pared trasera del interior del refrigerador puede ser el resultado de:	<ul style="list-style-type: none">• La puerta se abre con demasiada frecuencia o durante demasiado tiempo.• colocación de comida caliente en el refrigerador,• alimentos en contacto con la pared interior trasera del refrigerador,• mal sellado de la puerta.• Si la junta está sucia o dañada, debe limpiarla o reemplazarla.
La iluminación LED no funciona:	<ul style="list-style-type: none">• Si la iluminación LED no funciona, llame a un técnico de servicio.• ¡No intente realizar la reparación de la iluminación LED usted mismo, ya que existe peligro de contacto con alta tensión!
La luz debajo de la pantalla de temperatura establecida está parpadeando:	<ul style="list-style-type: none">• La puerta se abre con demasiada frecuencia o durante demasiado tiempo.• La puerta no cierra correctamente (posibles impurezas en el sello, puerta desalineada, verificar si el sello se encuentra dañado, etc.).• Un corte de corriente de larga duración.• Exceso de alimentos frescos que se guardaron.
La luz de señal debajo del indicador D o E estará parpadeando:	<ul style="list-style-type: none">• Las teclas del sensor no responden. Llame a un centro de servicio para su reparación.• Hasta que el aparato sea reparado por un técnico de servicio, funcionará en modo seguro. El aparato mantendrá automáticamente la temperatura más adecuada.
La luz debajo del indicador "3°" parpadeará si:	<ul style="list-style-type: none">• Error o fallo del sensor de temperatura. Llame a un centro de servicio para la reparación. Hasta que el aparato sea reparado por un técnico de servicio, funcionará en modo

Tabla continuada de la última página

Problema	Causa/Solución
	seguro. El aparato mantendrá automáticamente la temperatura más adecuada.
La luz debajo del indicador "4°" parpadeará si:	<ul style="list-style-type: none"> Fallo del ventilador del compartimiento. Llama a un centro de servicio para su reparación. El aparato no puede funcionar correctamente. Coloca todos los alimentos en un lugar fresco y apaga el aparato.
La luz debajo del indicador "4°" parpadeará rápidamente si:	<ul style="list-style-type: none"> Fallo del ventilador del compartimiento del condensador. Llama a un centro de servicio para su reparación. El aparato no puede funcionar correctamente. Coloca todos los alimentos en un lugar fresco y apaga el aparato.
La luz debajo del indicador "7°" parpadeará si:	<ul style="list-style-type: none"> La puerta ha estado abierta demasiado tiempo. Cierre la puerta. Si la puerta no está abierta, o si la luz debajo del indicador "-16°" sigue parpadeando después de haber cerrado la puerta, entonces hay un fallo en el sensor de la puerta. Llame a un centro de servicio para acordar una reparación. El aparato funcionará en modo seguro hasta que sea reparado. El aparato mantendrá automáticamente la temperatura más adecuada.

Si no puedes resolver el problema, contacta al centro de servicio. Al hacerlo, indica el tipo, el modelo y el número de serie que aparecen en la placa de características o la etiqueta situada en el interior del aparato.

Eliminación del embalaje y el electrodoméstico

Este electrodoméstico se ha fabricado con materiales sostenibles. Este electrodoméstico se debe desechar de forma responsable al final de su vida útil. Póngase en contacto con las autoridades locales para informarse sobre cómo proceder.

¡INFORMACIÓN!

Véase asimismo el capítulo "Eliminación" en las Instrucciones de seguridad.

El embalaje de este electrodoméstico es reciclable. Se han usado los siguientes materiales:

- Cartón.
- Lámina de polietileno (PE).
- Poliestireno sin CFC (espuma PS dura).

Estos materiales deben ser desechados de forma responsable y según la legislación vigente.



El electrodoméstico está marcado con un símbolo de contenedor de basura tachado para llamar su atención sobre la necesidad de desechar por separado los electrodomésticos. Esto significa que el electrodoméstico no se puede desechar con los residuos domésticos sin clasificar al final de su vida útil. El electrodoméstico debe llevarse a un centro de tratamiento de residuos municipales especiales para residuos separados o a un distribuidor que preste este servicio.

La recogida y eliminación de los electrodomésticos por separado evita consecuencias perjudiciales para las personas y el medio ambiente. Esto garantiza que los materiales utilizados para fabricar el electrodoméstico puedan ser recuperados y que se pueda lograr un ahorro sustancial en el uso de energía y materias primas.



Declaración de conformidad

Por la presente declaramos que nuestros productos cumplen con las Directivas, Reglamentos y requisitos europeos aplicables, así como con todos los requisitos de las normas a las que se hace referencia.

ASKO

Inspired by Scandinavia

Las instrucciones de uso también se pueden encontrar en nuestro sitio web: www.asko.com



886188-a6

