

gorenje

МК

МК

**УПАТСТВО ЗА УПОТРЕБА
НА ВЕРТИКАЛЕН
ЗАМРЗНУВАЧ**



Ви благодариме за довербата која ние ја укажавте со купувањето на овој апарат кој е наменет за поедноставување на животот. За полесна употреба на производот, ние ви приложуваме детални упатства за употреба и упатствата за монтажа кои се дадени во посебен дел. Упатствата за употреба се создадени да ви ја објаснат употребата на апаратот на најбрз можен начин.

Се надеваме дека со задоволство ќе го користите овој апарат.

Ве молиме посетете ја нашата веб страница каде можете да го внесете бројот на моделот на вашиот апарат, назначен на натписната таблица или гарантниот лист за да најдете детални информации за вашиот апарат, совети за употреба, решавање на проблеми, информации за сервиси, упатствата за употреба и слично.



<http://www.gorenje.com>

Апаратот е наменет само за употреба во домаќинството.

Замрзнувачот е наменет за замрзнување на свежа храна и за долгорочно чување на замрзната храна (до една година во зависност од типот на храната).

Следниве симболи се користат во упатството за употреба и го имаат следново значење:



ИНФОРМАЦИЈА!

Информации, совет, помош или препорака



ПРЕДУПРЕДУВАЊЕ!

Предупредување за општа опасност



ЕЛЕКТРИЧЕН УРЕД!

Предупредување за опасност од електричен удар



ОПАСНОСТ ОД ПОЖАР!

Предупредување за опасност од пожар

Содржина

| | |
|---|-----------|
| Важни предупредувања | 4 |
| Пред прва употреба на апаратот | 4 |
| Важни безбедносни упатства | 4 |
| Важни информации за употреба на овој апарат | 7 |
| Заштита на животна средина | 9 |
| Совети за штедење на електрична енергија кај апарати за ладење | 9 |
| Инсталација и приклучување | 10 |
| Избирањена просторија | 10 |
| Поставување на апаратот | 11 |
| Приклучување на апаратот | 12 |
| Менување на насоката на отворање на вратата | 13 |
| Опис на апаратот | 17 |
| Ракување со апаратот | 18 |
| Вклучување/исклучување на апаратот | 18 |
| Менување на температурата | 18 |
| Функција на интензивно замрзнување (Длабоко замрзнување) | 19 |
| Опрема за внатрешноста на ладилникот | 20 |
| Модла за коцки лед * | 20 |
| Полица на извлекување (EasyTray) * | 20 |
| Замрзнување и чување на замрзната храна | 20 |
| Постапка на замрзнување | 20 |
| Важни предупредувања за постапката за замрзнување | 21 |
| Чување на индустриско замрзната храна | 21 |
| Период на чување на замрзната храна | 21 |
| Одмрзнување замрзната храна | 21 |
| Одмрзнување на апаратот | 23 |
| Одмрзнување „NoFrost“ ладилник | 23 |
| Чистење на апаратот | 23 |
| Решавање проблеми | 24 |
| Информации за бучавата на апаратот | 25 |

Важни предупредувања

Пред прва употреба на апаратот

Пред приклучување на апаратот на електричната мрежа, неопходно е внимателно да ги прочитате упатствата за употреба кои го опишуваат апаратот и неговата правилна и безбедна употреба. Упатствата се однесуваат на неколку типа/модел на апарати и поради ова опремата или подесувањата кои се опишани овде, може да не се дел од вашиот апарат. Ние препорачуваме да ги зачувате овие упатства за употреба или да ги прикачите како составен дел од вашиот апарат во случај да го продавате во иднина.

Проверете го апаратот да не е оштетен или да нема одредени неправилности. Во случај да забележите оштетување на апаратот, известете го продажното место од кое сте го купиле апаратот.

Пред да го приклучите апаратот на електричната мрежа, оставете го апаратот во вертикална позиција минимум 2 часа. Ова ќе ја намали можноста за неправилности во работата како резултат на влијанието на транспортот врз системот за ладење.

Важни безбедносни упатства



ОПАСНОСТ ОД ПОЖАР!

ВНИМАНИЕ! Ризик од пожар/запаливи материјали.

Апаратот мора да се приклучи на електричната мрежа и да се заземји во сообразност со важечките стандарди и прописи.

ВНИМАНИЕ! Не ставајте продолжни кабли со повеќе штекери или преносни извори на струја зад апаратот.

Пред чистење на апаратот, исклучете го од електричната мрежа (извадете го приклучниот кабел од приклучницата).

 **ЕЛЕКТРИЧЕН УРЕД!**

Ако главниот кабел за напојување е оштетен, мора да се замени од страна на производителот, негов сервисер или слично стручно квалификувано лице со цел да се избегнат несреќи.

 **ЕЛЕКТРИЧЕН УРЕД!**

ВНИМАНИЕ! Кога го местите апаратот на неговото место, проверете да не е прикleshтен или оштетен струјниот кабел.

 **ЕЛЕКТРИЧЕН УРЕД!**

Ако не работи ЛЕД осветлувањето, повикајте сервисер. Не обидувајте се сами да го поправите ЛЕД осветлувањето бидејќи постои опасност од висок напон!

 **ПРЕДУПРЕДУВАЊЕ!**

ПРЕДУПРЕДУВАЊЕ! Не користете електрични уреди во внатрешноста на апаратот освен оние кои се дозволени од производителот на овој апарат за ладење.

 **ПРЕДУПРЕДУВАЊЕ!**

ПРЕДУПРЕДУВАЊЕ! Не користете механички уреди или други средства за процесот на одмрзнување различни од препорачаните од производителот.

 **ПРЕДУПРЕДУВАЊЕ!**

ПРЕДУПРЕДУВАЊЕ! За да избегнете опасност која може да настане од лоша стабилност на апаратот, проверете дали е наместен согласно упатствата.

Опасност од замрзнување

Никогаш не јадете замрзната храна и избегнувајте да допирате замрзната храна бидејќи може да предизвика премрзнување.

Безбедност на деца и лица од ранливи категории

Апаратот не е наменет за користење од страна на лица (вклучително и деца) со намалени физички, сетилни или ментални способности или без искуство или знаење, освен доколку не се под надзор или не им се дадени упатства во врска со користењето на апаратот од страна на лице одговорно за нивната безбедност.

Децата треба да се под надзор, за да не си играат со апаратот.

Чистењето и одржувањето од страна на корисникот не смеат да го вршат деца без надзор.

Отстранете ја амбалажата која е наменета за заштита на апаратот или одредени делови за време на транспортот и држете ја подалеку од дофат на деца. Тоа претставува опасност од повреда или задушување.

Кога исфрлате користен апарат, исклучете го струјниот кабел, извадете ја вратата и оставете ги полиците во апаратот. Со тоа се спречува деца да се заклучат во апаратот.

Само за европските пазари

Овој апарат може да го користат деца на возраст од 8 години и повеќе, како и лица со намалени физички, сетилни или ментални способности или без искуство или знаење, под услов да се под надзор или да им се дадени упатства во врска со користењето на апаратот на безбеден начин и да се свесни за можните опасности.

Деца не смеат да си играат со апаратот.

Чистењето и одржувањето од страна на корисникот не смеат да го вршат деца без надзор.

Деца на возраст од 3 до 8 години смеат да ставаат и да вадат работи од фрижидерот.

Предупредување во однос на средството за ладење

Апаратот содржи мала количина на запалив гас R600a кој не е штетен за околината. Проверете да не постои оштетување на делови од системот за ладење.

Протекувањето на гасот не е опасно за животната средина, но сепак може да предизвика повреда на окото или пожар.

Во случај на протекување на гасот, темелно проветрете ја просторијата, исклучете го апаратот од довод на енергија, и повикајте сервисер.

Важни информации за употреба на овој апарат



ВНИМАНИЕ! Овој апарат е наменет за употреба во домаќинствата и за слични намени, како следните:

- во кујни за вработените во продавници, канцеларии и други работни средини
- во куќи на фарми и од страна на клиенти во хотели, мотели и други видови сместувачки објекти;
- сместувачки капацитети со ноќевање и појадок;
- за кетеринг и за слични објекти кои не се малопродажни.

⚠ ПРЕДУПРЕДУВАЊЕ!

ПРЕДУПРЕДУВАЊЕ! Отворите за вентилација на апаратот односно вградениот елемент мора постојано да бидат чисти и проодни.

Овој апарат не смее да се користи надвор и не смее да биде изложен на дожд.

Во овој апарат не смеете да складирате експлозивни предмети како што се аеросолни лименки со запалив потисен гас.

Ако немате намера да го користите апаратот подолго време, најпрвин исклучете го со користење на релевантното копче, а потоа исклучете го доводот на електричната енергија во апаратот. Испразнете го апаратот, одмрзнете го, исчистете го и оставете ја вратата од апаратот притворена.

Во случај на неправилно работење или прекин на доводот на електрична енергија не отворајте го просторот за замрзнување освен ако замрзнувачот не работи повеќе од 16 часа. По овој период, употребете ја замрзнатата храна или обезбедете доволно ладење (на пр. Апарат за замена).

Технички податоци за апаратот

Натписната таблица со основни податоци може да се најде во внатрешноста на апаратот. Таа содржи податоци за напонот, бруто и нето волумен, вид и количина на средството за ладење, и информациите за климатски класи.

Ако јазикот на натписната таблица не одговара на вашиот јазик, заменете ја со приложената.

⚠ ПРЕДУПРЕДУВАЊЕ!
ПРЕДУПРЕДУВАЊЕ! Не оштетувајте го електричното коло во фрижидерот. Ова исто така може да го спречи загадувањето.

Заштита на животна средина

Амбалажата е направена од еколошки материјали кои може да се рециклираат, депонираат или уништат без опасност од загадување на животната средина.

Одлагање на дотраен апарат

За заштита на животната средина, предаде го дотраениот апарат на овластен собирен центар/пункт за управување со отпад.

Пред тоа, направете го следново:

- Исклучете го апаратот од главното напојување,
- Не дозволувајте деца да си играат со апаратот.



Симболот на производот или на неговата амбалажа означува дека со тој производ не смее да се постапува како со отпад од домаќинството. Наместо тоа, производот треба да се предаде на овластен собирен центар/пункт за рециклирање на електронска и електрична опрема.

Правилното одлагање на производот ќе ги спречи потенцијалните негативни последици врз животната средина и здравјето на луѓето, кои може да настанат како последица од несоодветно управување со отпадот од овој производ. Задобивање на детални информации за постапката на отстранување и управување со отпадот на овој производ, ве молиме контактирајте го соодветното надлежно општинско тело за управување со отпад, службата за собирање на куќински отпад или со продавницата во која сте го купиле овој производ.

Совети за штедење на електрична енергија кај апарати за ладење

- Вградете го апаратот согласно упатствата за употреба дадени овде.

- Не отворајте ја вратата повеќе од она што е неопходно.
- Повремено проверете дали е овозможено циркулирање на воздухот зад апаратот.
- Ако е оштетен затворачот или од некоја причина не затвора целосно, потребно е што побргу да го замените со нов.
- Складирајте ја храната во цврсто затворени садови или друга соодветна амбалажа.
- Пред да ја ставите храната во фрижидерот оставете ја да се олади до собна температура.
- Зафрзнатата храна може да ја одмрзнувате во просторот за ладење.
- За да ја искористите максималната површина на замрзнувачот, извадете некои од фиоките на начин опишан во упатството.
- Проверете дали поставеноста на полиците е со подеднакво растојание и дали храната е поставена на начин кој овозможува слободно циркулирање на воздухот во внатрешноста на апаратот (следете ја препорачаната поставеност на храната која е опишано во упатствата).

Инсталација и приклучување

Избирањена просторија

- Поставете го апаратот во сува просторија во која има добра вентилација. Апаратот работи правилно ако температурата на просторијата е во интервалот претставен во табелата. Класата на апаратот е наведена на таблицата за основни податоци со основни информации за апаратот.

| Опис | Класа | Опсег на амбиентална температура во °C | Релативна влажност |
|--------------------|-------|--|--------------------|
| Продолжено умерена | SN | +10 до +32 | ≤75% |
| Умерена | N | +16 до +32 | |
| Суптропска | ST | +16 до +38 | |
| Тропска | T | +16 до +43 | |



ИНФОРМАЦИЈА!

Апаратот работи на температури и до -15 °C, доколку внимателно се придржувате до долните упатства.



ИНФОРМАЦИЈА!

Овој апарат не е наменет да се користи како вграден апарат.

- По поставувањето, приклучокот на апаратот за електричната мрежа треба да биде лесно пристапен!
- Не поставувајте го апаратот во близина на други апарати или уреди кои зрачат топлина како на пример шпорет, печка, радијатор, чајник, и слично., и не изложувајте го на директна сончева светлина. Апаратот треба да биде поставен на најмалку 30 см., подалеку од нафтена печка или печка на цврсти горива. Ако растојанието помеѓу ваквиот извор на топлина и апаратот е помало, потребно е да вградите плоча за изолација.

Белешка: Поставете го апаратот во доволно голема просторија. Треба да има најмалку 1 m³ растојание на секои 8 грама средство за ладење. Количината на средство за ладење е наведена на натписната плоча во внатрешноста на апаратот.

Поставување на апаратот

Апаратот треба да го инсталираат најмалку две лица, за да се избегне евентуална повреда на некое лице или оштетување на апаратот.

- Апаратот мора да стои на рамно или малку навален наназад. Треба да биде стабилен и поставен на цврста основа. На предниот дел, апаратот има две прилагодливи ногарки, кои може да се користат за да се израмни апаратот. Тркалцата на задната страна овозможуваат полесна инсталација на апаратот (само кај некои модели).

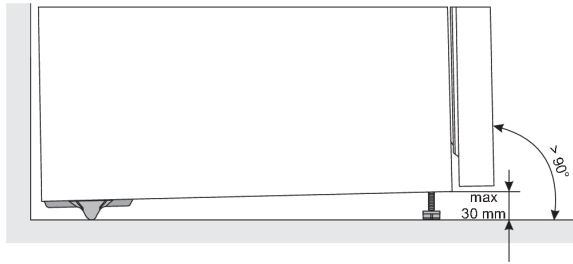

- Откако ќе го израмните апаратот со помош на прилагодливите ногарки, прилагодете ја дополнителната ногарка заради дополнителна стабилност на апаратот.
- Не изложувајте го апаратот на директна сончева светлина и не поставувајте го во близина на извори на топлина. Ако тоа не може да се избегне, поставете изолационен панел.
- Апаратот е наменет да биде поставен самостојно. За да се постигне одредената/минималната потрошувачка на енергија, секогаш оставајте 5 mm простор помеѓу ѕидот и задниот дел на апаратот и над апаратот. Исто така, овозможете соодветна циркулација на воздух од двете страни на апаратот и над него.
- Апаратот исто така може да се постави спроти или помеѓу кујнски ормани или шкафчиња, или спроти ѕид. Во случај да го поставите така, апаратот ќе работи беспрекорно; меѓутоа, можно е да се зголеми потрошувачката на енергија. Држете се до минималното растојание над и зад апаратот, како што е прикажано на сликата.

- Земете го предвид просторот, односно лакот потребен за отворање на вратата на апаратот, за да се овозможи целосно извлекување и вадење на фиоките и полиците (погледнете го дијаграмот за поставување).

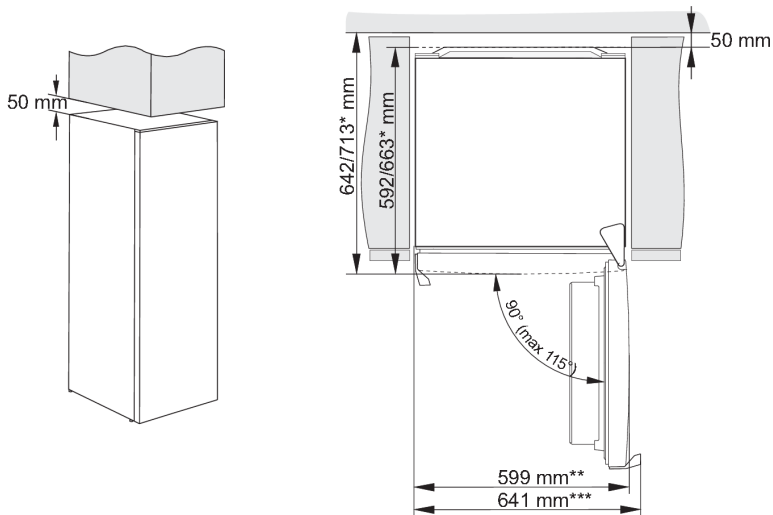

* зависно од моделот

** модел со вградена рачка

*** модел со надворешна/испакната рачка

💡 ИНФОРМАЦИЈА!

Забелешка: Кога го поставувате апаратот на подлога со длабочина од помалку од 625 mm, препорачуваме да купите и монтирате комплет за стабилност.

Шифра за нарачување на комплетот: 890399.

Приклучување на апаратот

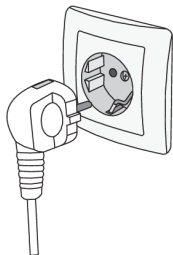





- Приклучете го апаратот на електричната мрежа со користење на приклучен кабел. Сидната приклучница мора да биде заземјена (безбедносна приклучница). Номиналниот напон и фреквенцијата се наведени во таблицата со основни податоци за апаратот.
- Апаратот мора да се приклучи на електричната мрежа и заземјен во сообразност со важечките стандарди и прописи. Апаратот издржува краткотрајни отстапувања од номиналниот напон, но не повеќе од +/-6%.

Менување на насоката на отворање на вратата

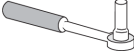
Насоката во која се отвора вратата на апаратот може да се смени.

Белешка: Исклучете го апаратот од приклучокот за струја пред да ја смените насоката на отворање на вратата.

| Потребни алати: | |
|---|--------------------|
|  | Насаден клуч бр. 8 |
|  | Одвртувач-крстач |
|  | Рамен одвртувач |
|  | Рачваст клуч бр. 8 |

Белешка:

- Доколку апаратот треба да се накуси за да се овозможи пристап до деловите на дното, побарајте помош од друго лице или внимателно поставете го апаратот на мека подлога, за да не се оштети. За да ја смените насоката на отворање, постапете на следниот начин.

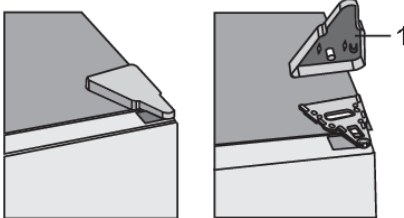
- 

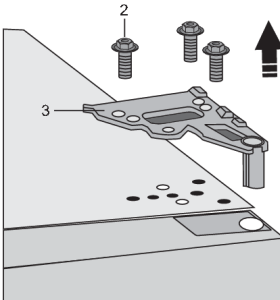
Отстранете го капачето на горната шарка (1).
- 

Одвртете ги завртките (2) и отстранете ја шарката (3). Држете ја вратата додека го правите ова за да не падне.

3.

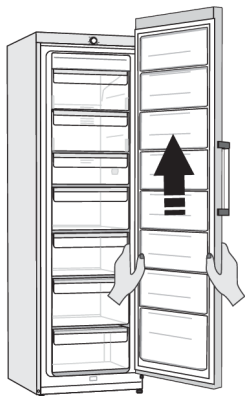

Отстранете ја вратата од долната шарка со подигнување на вратата. Поставете ја вратата на рамна површина.

4.

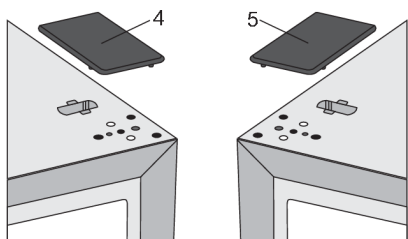

Земете го (десното) капаче (4) од торбата и ставете го на местото од кое е извадена горната шарка. Извадете го и сочувајте го капачето од другата страна (5), на којашто ќе се премести шарката.

5.

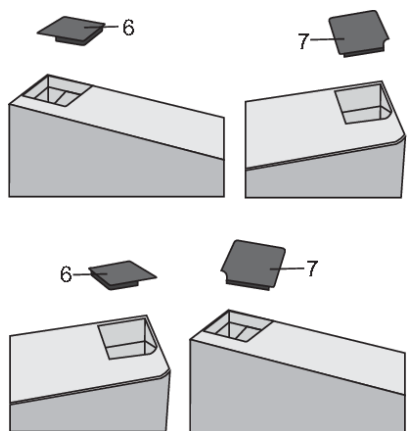

Отстранете го капачето (6) од левата страна на вратата. Потоа, отстранете го капачето (7) од десната страна на вратата. Поставете го капачето (7) на левата страна на вратата и поставете го капачето (6) на десната страна на вратата.

6. Одвртете ја завртката (8) и извадете го држачот (10) и граничникот (9) на вратата. Потоа, со завртка (8) прицврстете го држачот на вратата (10) испорачан во торбата, како и граничникот на вратата (9). Сочувајте го држачот на вратата (10), во случај да Ви затреба подоцна.

7. Навалете го апаратот наназад и извадете ја прилагодливата ногарка (11).
 8. Отвртете ги трите завртки на долната шарка (14) и извадете ја. Отстранете ја дополнителната ногарка (12) од осовината на долната шарка (13). Одвртете ја осовината (13) од долната шарка и зашрафете ја на спротивната страна од шарката, заедно со дополнителната ногарка (12).

9. Прицврстете ја шарката (14) на спротивната страна со помош на завртките. Завртките треба да се закачат по редоследот прикажан на сликата подолу. Прво, затегнете ја завртката 1, а потоа завртките 2. Потоа, зашрафете ги прилагодливите ногарки (11).

10. Поставете ја вратата на долната шарка и користете ги завртките (2) за да ја поставите горната шарка (3). Држете ја вратата на место додека ја позиционирате.

11.

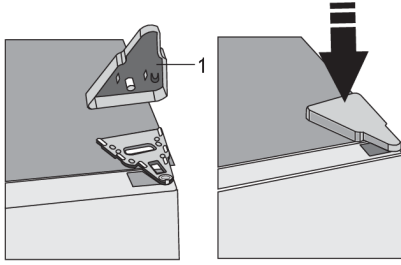

Ставете го капачето на горната шарка (1).

12. Отворете ја вратата и поставете ги полиците на вратата. Повторно затворете ја вратата.



Забелешка: Доколку вашиот модел има рачка, тогаш преместете ја на спротивната страна следејќи ги насоките подолу.

Отстранете ги капачињата (1) и одвртете ги двете завртки (2) како што е прикажано на сликата. Ротирајте ја рачката (3) за 180° и поставете ја на спротивната страна. Потоа, завртете ги завртките (2) и ставете ги капачињата (1).

Опис на апаратот

Опремата во внатрешноста на апаратот може да се промени во согласност со моделот на апаратот.



1. Контролна табла
2. ЛЕД осветлување на внатрешноста на замрзнувачот
3. Замрзнувач NoFrost (единица за разладување, вентилатор ...)
4. Отвор за замрзнување и складирање
5. Ногарки

- Фиоките се опремени со систем кој не дозволува ненамерно да се извлекат. За да извадите фиока од апаратот, извлекете ја до каде што може и потоа поткренете го предниот дел и извлекете ја сосема.
- Вентилаторот (скриен во замрзнувачот) овозможува поеднаква распределба на температурата. Тој не работи кога вратата од вентилаторот е отворена и кога компресорот е во мирување.

Ракување со апаратот

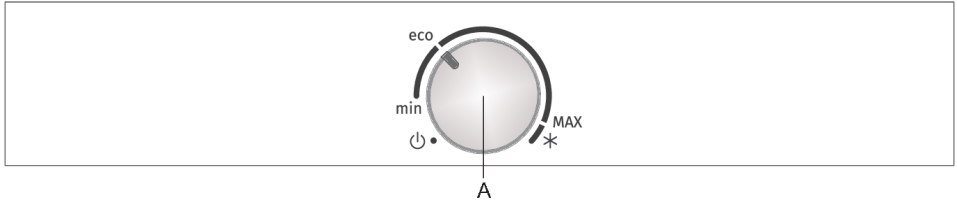

- A. Тркалце за поставување на температурата, вклучување/исклучување на апаратот и за активирање на функцијата за супер замрзнување

Вклучување/исклучување на апаратот

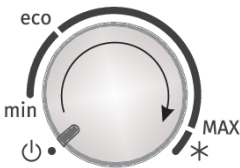

За да вклучите: свртете го тркалцето **A** надесно.

За да исклучите: свртете го тркалцето **A** налево додека стрелката не покаже кон симболот . (Предупредување: апаратот ќе остане вклучен, т.е. апаратот ќе остане под напон.)

Менување на температурата

ИНФОРМАЦИЈА!

Кога апаратот ќе се вклучи, може да бидат потребни неколку часа додека да се постигне зададената температура. Не ставајте храна во апаратот пред температурата да се спушти до одбраната вредност.

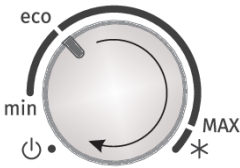

- За да ја поставите саканата температура, свртете го надесно копчето **A**.
- Препорачана поставка на тркалцето **A** е на положбата **eco**.
- Промената на амбиенталната температура ќе влијае на температурата во апаратот. Прилагодете ја температурата со користење на тркалцето **A**. Поставките поблизу до **MAX** соодветствуваат на пониска температура во апаратот (поладно), додека поставките поблизу до **min** соодветствуваат на повисока температура (потопло).

ИНФОРМАЦИЈА!

Доколку температурата во просторијата каде што е поставен апаратот е под 16° C, се препорачува да го свртите тркалцето **A** приближно на **MAX**.

Функција на интензивно замрзнување (Длабоко замрзнување)

- Користете ја оваа поставка откако ќе го вклучите апаратот прв пат, пред чистење, или 24 часа пред ставање на голема количина на храна во апаратот.

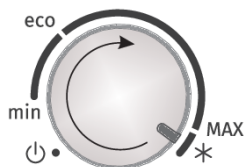

Вклучување интензивно замрзнување: Копчето **A** заврти те го во положба * .



ИНФОРМАЦИЈА!

Кога ќе се активира функцијата на длабоко замрзнување, апаратот ќе работи со максимална моќност. За ова време, работата на апаратот може да биде побучна.

По завршено интензивно замрзнување завртите го копчето **A** назад на сакана вредност.

Доколку рачно не ја деактивирате функцијата, истата ќе се деактивира автоматски по приближно два дена. Температурата ќе се врати на последната поставка (позицијата на тркалцето ќе остане на *).

Опрема за внатрешноста на ладилникот

(* Опремата зависи од моделот)

Модла за коцки лед *

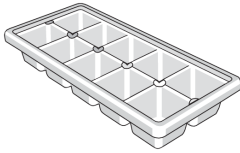

За да направите коцки лед, наполнете ја модлата со вода и поставете ја хоризонтално во замрзнувачот.

Полица на извлекување (EasyTray) *

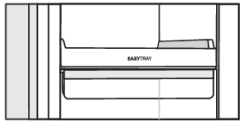

Некои модели имаат полица на извлекување наместо фиока. Полицата на извлекување ја подобрува прегледноста и овозможува лесен пристап до смрзнатата храна.

Замрзнување и чување на замрзната храна

Постапка на замрзнување

ИНФОРМАЦИЈА!

Максималната количина на свежа храна која може да ја ставите одеднаш е наведена на натписната таблица со основни податоци. Ако количината на храна која треба да се замрзне ја надмине наведената количина, квалитетот на замрзнување ќе биде лош, а ќе се влоши и квалитетот на храна која веќе била замрзната.

- Доколку сакате да ја искористите целокупната запремина на замрзнувачот, извадете ги сите фиоки од него.
- Активирајте ја функцијата за интензивно замрзнување 24 часа пред замрзнување на свежата храна:
 - Свртете го тркалцето **A** на позицијата * .

Свежата храна не смее да биде во контакт со храната која е веќе замрзната.

- При замрзнување на помали количини на храна (1-2 кг), не е потребно активирање на функцијата за интензивно замрзнување.

Важни предупредувања за постапката за замрзнување

ИНФОРМАЦИЈА!

Користете го замрзнувачот за замрзнување на храна соодветна за тоа. Секогаш користете квалитетна и свежа храна.

Изберете го најсоодветното пакување за храната и користете го истото, соодветно.

Пакувањето не смее да пропушта воздух и вода што бидовело до сушење на содржината и губење на витамините. .

На пакувањето наведете го видот на храната, количината и датумот на замрзнување.

Важно е храната да сезамрзнува брзо. Поради ова, препорачуваме помали паковања. Храната треба да биде оладена пред замрзнување.

Чување на индустриско замрзната храна

- При чување и користење на замрзната храна, следете ги упатствата на производителот. Температурата и рокот на траење се означени на амбалажата.
- Избирајте само храна со неоштетена амбалажа, чувана во замрзнувачи на температури под -18°C .
- Не купувајте намирници прекриени со мраз бидејќи тоа е знак дека веќе биле одмрзнувани неколку пати што значи дека се со лош квалитет.
- Заштитете ја храната од одмрзнување за време на транспорт. Во случај на пораст на температурата, времето на чување ќе биде пократко а квалитетот полош.

Период на чување на замрзната храна

Препорачлив период на чување на храната во замрзнувачот

| Вид на храна | Time (Време) |
|---|--------------------|
| овошје, говедско | од 10 до 12 месеци |
| зеленчук, телешко, пилешко | Од 8 до 10 месеци |
| дивеч | од 6 до 8 месеци |
| Свинско | од 4 до 6 месеци |
| Мелено месо | 4 месеци |
| леб, печива, готвени јадења, посна риба | 3 месеци |
| Џигери и слично | 2 месеци |
| Димени колбаси, полномасна риба | 1 месец |

Одмрзнување замрзната храна

- Одмрзнувањето е важен чекор во складирањето замрзната храна. Храната мора правилно да се одмрзне.
- Следните се соодветни методи на одмрзнување:
 - во ладилникот,
 - во студена вода,
 - во микробранова или конвекциска печка со соодветна програма за одмрзнување.
- Одредени замрзнати производи може да се готват без претходно одмрзнување. Тоа е наведено на пакувањето од страна на производителот.

- Пакувајте ја храната во мали количини. Со тоа се овозможува храната побргу да се одмрзне.
- Делумно или целосно одмрзнатата храна искористете ја што е можно побргу. Бактериите во одмрзнатата храна се реактивираат и храната бргу се расипува. Ова особено се однесува на овошје, зеленчук и готови јадења.
- Не замрзнувајте повторно храна која е делумно или целосно одмрзната.

Одмрзнување на апаратот

Одмрзнување „NoFrost“ ладилник

- Ладилникот „NoFrost“ се одмрзнува автоматски. Сите слоеви мраз кои може да се создадат од време на време автоматски исчезнуваат.

Чистење на апаратот



ПРЕДУПРЕДУВАЊЕ!

Пред чистење, прекинете го доводот на струја во апаратот - исклучете го апаратот (види поглавје Исклучување/Вклучување на апаратот) и извадете го струјниот кабел од штекерот.

- За чистење на сите површини користете мека крпа. Средствата за чистење кои содржат абразивни средства, киселини или раствори не се соодветни за чистење бидејќи може да ја оштетат површината.

Чистете го надворешниот дел на апаратот со вода или со благ раствор на сапуница.

Алуминиумските и лакираните површини може да се исчистат со млака вода во која може да додадете благо средство за чистење. Дозволено е користење на средства за чистење со ниска содржина на алкохол (на пр. за чистење на стакло). Не користете средства за чистење кои содржат алкохол за чистење на пластични материјали.

Внатрешноста на апаратот може да се чисти со млака вода, во која може да додадете и малку оцет.

- Не мијте ги деловите од опремата од внатрешноста на апаратот во машина за миење на садови бидејќи може да се оштетат.

Кондензаторот, кој се наоѓа до компресорот во задниот дел на апаратот (само кај некои модели), мора да се одржува во чиста состојба, без прашина или други нечистотии. Чистете го повремено со мека неметална четка или со правосмукалка.

- По чистењето, повторно вклучете го апаратот и ставете ја храната назад.

Решавање проблеми

| Проблем: | Причина и решение: |
|--|---|
| Апаратот е приклучен во струја но не работи: | <ul style="list-style-type: none">• Проверете дали ѕидниот утикач е под напон и дека апаратот е вклучен. |
| Системот за ладење подолго време работи непрекинато: | <ul style="list-style-type: none">• Превисока температура на средината.• Пречесто или предолго отворање на вратата.• Неправилно затворена врата (можни нечистотии помеѓу вратите, обесена врат, оштетен заптивач, итн).• Премногу свежа храна ставена наеднаш. |
| Страните на апаратот се топли: | <ul style="list-style-type: none">• Ова е нормално. Во страните на апаратот се вградени метални и гумени цевки, кои се загреваат во текот на работата на апаратот. |
| Вратата тешко се отвора: | <ul style="list-style-type: none">• Ако се обидувате да ја отворите вратата од замрзнувачот само што сте ја затвориле, може да имате потешкотии. При отворање на вратата излегува ладен воздух од апаратот и сез аменува со топол воздух од надвор. Со ладење на овој воздух, се создава негативен притисок што предизвикува проблеми доколку се обидете да ја отворите вратата. По неколку минути состојбата е нормализирана и вратата може повторно лесно да се отвори. |
| ЛЕД осветлувањето не работи: | <ul style="list-style-type: none">• Ако ЛЕД осветлувањето не работи, повикајте сервисер.• Не обидувајте се самостојно да го поправате ЛЕД осветлувањето бидејќи постои опасност од висок напон! |

Ако ниту еден од горните совети не го реши вашиот проблем, повикајте го овластениот сервисен центар и наведете го типот, моделот, и сервискиот број назначен на натписната таблица со основни податоци или ознаката која се наоѓа во внатрешноста на апаратот.

Информации за бучавата на апаратот

Ладењето во разладните апарати е овозможено со помош на систем за ладење кој исто така вклучува компресор (и вентилатор кај одредени модели), што предизвикува одредена бучава. Степенот на бучава зависи од поставувањето, соодветно користење, и староста на апаратот.

- По вклучување на апаратот на електричната мрежа, работата на компресорот, односно звукот на течност за ладење за време на работата на компресорот може да се зголеми. Ова не е знак за дефект и нема влијание врз векот на користење на апаратот. По одредено време, звукот на работата на апаратот и бучавата ќе се намалат.
- Понекогаш, невообичаени или погласни шумови може да се чујат за време на работата на апаратот, и тие најчесто се резултат на несоодветно поставување на апаратот:
 - Апаратот мора да е поставен на рамна подлога и стабилно да стои на тврда подлога.
 - Апаратот не смее да биде во допир со ѕидот или со соседните елементи.
 - Проверете дали внатрешната опрема е поставена односно стои цврсто на свое место и дали бучавата не е предизвикана од свечкање на лименки, шишиња или други садови поставено еден до друг.
- Поради поголем обем на работа на системот за ладење кога вратата е отворана почесто или подолго време, кога се става поголема количина на свежа храна или се активирани функциите на интензивно ладење или замрзнување, апаратот може привремено да произведува поголема бучава.

gorenje

Gorenje gospodinjski aparati, d.o.o. Адреса: Partizanska 12, 3320 Velenje, Slovenia
Телефон: +386 (0)3 899 10 00 Факс: +386 (0)3 899 28 00 www.gorenje.com



885153-a4



Го резервираме правото на промени кои не влијаат врз функционалноста на апаратот.