

gorenje

EL

GR

ΟΔΗΓΙΕΣ ΧΡΗΣΗΣ
ΕΛΕΥΘΕΡΗ ΚΟΥΖΙΝΑ



Σας ευχαριστούμε για την εμπιστοσύνη σας και την αγορά της συσκευής μας.

Το παρόν λεπτομερές εγχειρίδιο οδηγιών παρέχεται για να καταστεί η χρήση αυτού του προϊόντος ευκολότερη. Οι οδηγίες θα σας επιτρέψουν να μάθετε τη λειτουργία της νέας σας συσκευής το συντομότερο δυνατόν.

Βεβαιωθείτε ότι έχετε παραλάβει μία συσκευή χωρίς φθορές. Εάν η συσκευή εμφανίζει ορατές φθορές, επικοινωνήστε με το κατάστημα από όπου την αγοράσατε.

Για πιο λεπτομερείς οδηγίες και συμβουλές, επισκεφθείτε τη διεύθυνση <http://www.gorenje.com> ή σαρώστε τον κωδικό QR στην πινακίδα τεχνικών στοιχείων.



Τα ακόλουθα σύμβολα χρησιμοποιούνται σε όλο το εγχειρίδιο και έχουν τις παρακάτω ερμηνείες:



ΠΛΗΡΟΦΟΡΙΕΣ!

Πληροφορίες, συμβουλές, υποδείξεις, ή συστάσεις



ΠΡΟΕΙΔΟΠΟΙΗΣΗ!

Προειδοποίηση - γενικός κίνδυνος



Είναι σημαντικό να διαβάσετε προσεκτικά τις οδηγίες.

ΣΗΜΑΝΤΙΚΕΣ ΟΔΗΓΙΕΣ ΑΣΦΑΛΕΙΑΣ



ΔΙΑΒΑΣΤΕ ΠΡΟΣΕΚΤΙΚΑ ΤΙΣ ΟΔΗΓΙΕΣ ΠΡΙΝ ΘΕΣΕΤΕ ΤΗ ΣΥΣΚΕΥΗ ΣΕ ΛΕΙΤΟΥΡΓΙΑ ΚΑΙ ΦΥΛΑΞΤΕ ΤΙΣ ΓΙΑ ΜΕΛΛΟΝΤΙΚΗ ΧΡΗΣΗ.

Η συσκευή αυτή δεν προορίζεται για χρήση από παιδιά κάτω των 8 ετών ή άτομα με μειωμένες σωματικές ή πνευματικές ικανότητες ή έλλειψη εμπειρίας και γνώσης χωρίς επίβλεψη, ή αν δεν τους έχουν δοθεί σαφείς οδηγίες σχετικά με την ασφαλή χρήση της συσκευής, ώστε να κατανοήσουν όλους τους πιθανούς κινδύνους. Τα παιδιά δεν πρέπει να παίζουν με τη συσκευή. Ο καθαρισμός και η συντήρηση δεν πρέπει να γίνονται από παιδιά χωρίς επίβλεψη.

ΠΡΟΣΟΧΗ: Η συσκευή και μερικά από τα προσβάσιμα μέρη της μπορεί να θερμανθούν πολύ κατά τη διάρκεια της χρήσης. Πρέπει να λαμβάνεται μέριμνα ώστε να μην υπάρχει επαφή με τα θερμαντικά στοιχεία. Παιδιά κάτω των 8 ετών δεν πρέπει να πλησιάζουν δίχως συνεχή επίβλεψη.

ΠΡΟΣΟΧΗ: Τα προσβάσιμα μέρη της συσκευής μπορεί να θερμανθούν πολύ κατά τη διάρκεια της χρήσης. Τα μικρά παιδιά πρέπει να βρίσκονται σε απόσταση ασφαλείας από το φούρνο.

ΠΡΟΣΟΧΗ: Κίνδυνος πυρκαγιάς: Μην αποθηκεύετε αντικείμενα στις επιφάνειες μαγειρέματος.

ΠΡΟΣΟΧΗ: Το μαγείρεμα με λίπος ή λάδι σε εστία χωρίς επίβλεψη μπορεί να είναι επικίνδυνο και να προκαλέσει πυρκαγιά. ΠΟΤΕ μην επιχειρήσετε να σβήσετε την φωτιά με νερό. Απενεργοποιήστε τη συσκευή και στη συνέχεια καλύψτε τη φλόγα π.χ. με ένα καπάκι ή μια πυρίμαχη κουβέρτα.

Χρησιμοποιήστε μόνο τον αισθητήρα θερμοκρασίας που συνιστάται για αυτό το φούρνο.

ΠΡΟΣΟΧΗ: Η διαδικασία μαγειρέματος πρέπει να εποπτεύεται συνεχώς. Το σύντομο μαγείρεμα πρέπει να επιτηρείται συνεχώς.

ΠΡΟΣΟΧΗ: Εάν η επιφάνεια είναι ραγισμένη, απενεργοποιήστε τη συσκευή για να αποφύγετε την πιθανότητα ηλεκτροπληξίας.



ΠΡΟΣΟΧΗ: πιθανότητα ανατροπής της συσκευής.



ΠΡΟΣΟΧΗ: Για να αποφευχθεί η ανατροπή της συσκευής, πρέπει να εγκατασταθούν σταθεροποιητικά μέσα. Ανατρέξτε στις οδηγίες για την εγκατάσταση.

ΠΡΟΣΟΧΗ: Πριν αντικαταστήσετε τη λάμπα, βεβαιωθείτε ότι η συσκευή έχει αποσυνδεθεί από την πρίζα, ώστε να αποτραπεί ο κίνδυνος ηλεκτροπληξίας.

Μεταλλικά αντικείμενα, όπως μαχαίρια, πιρούνια, κουτάλια και καπάκια δεν πρέπει να τοποθετούνται στην επιφάνεια μαγειρέματος, καθώς μπορούν να ανεβάσουν υψηλή θερμοκρασία.

Η συσκευή δεν πρέπει να τοποθετείται πίσω από διακοσμητική πόρτα προκειμένου να αποφευχθεί η υπερθέρμανσή της.

Μην χρησιμοποιείτε σκληρά καθαριστικά ή αιχμηρά μεταλλικά εργαλεία απόξεσης για να καθαρίσετε την γυάλινη πόρτα του φούρνου ή το γυάλινο αφαιρούμενο καπάκι της εστίας (όπου διατίθεται), καθώς μπορεί να χαράξουν την επιφάνεια, και να οδηγήσουν στο ράγισμα του γυαλιού.

Μη χρησιμοποιείτε συσκευές καθαρισμού με ατμό ή καθαριστές υψηλής πίεσης για τον καθαρισμό της συσκευής, καθώς αυτό μπορεί να οδηγήσει σε ηλεκτροπληξία.

Μετά τη χρήση, απενεργοποιήστε την εστία με το αντίστοιχο πλήκτρο και μη βασίζεστε στον ανιχνευτή σκεύους.

Η συσκευή δεν προορίζεται να ελέγχεται από εξωτερικά χρονόμετρα ή ανεξάρτητα ειδικά συστήματα ελέγχου.

ΠΡΟΣΟΧΗ: Χρησιμοποιείτε μόνο καλύμματα εστιών σχεδιασμένα από τον κατασκευαστή της μαγειρικής συσκευής ή εκείνα που υποδεικνύονται από τον κατασκευαστή της συσκευής στις οδηγίες χρήσης ως κατάλληλα ή τα καλύμματα εστιών που περιλαμβάνονται στη συσκευασία. Η χρήση ακατάλληλων καλυμμάτων μπορεί να προκαλέσει ατυχήματα.

Βεβαιωθείτε ότι το καπάκι είναι καθαρό και ότι δεν υπάρχει κάποιο χυμένο υγρό πάνω του πριν το σηκώσετε. Το καπάκι μπορεί να έχει επένδυση λάκας ή να είναι γυάλινο. Επιτρέπεται να κλείνει μόνο όταν οι εστίες έχουν κρυώσει εντελώς.

Εάν το καλώδιο τροφοδοσίας υποστεί ζημιά, πρέπει να αντικατασταθεί από τον κατασκευαστή, από εξουσιοδοτημένο τεχνικό σέρβις, ή από εμπειρογνώμονα, ώστε να αποφευχθεί κάθε κίνδυνος.

ΠΡΟΣΟΧΗ: Η συσκευή προορίζεται αποκλειστικά για μαγείρεμα. Μην τη χρησιμοποιήσετε για οποιοδήποτε άλλο σκοπό, π.χ. για θέρμανση δωματίου.

Η συσκευή προορίζεται για απευθείας τοποθέτηση στο δάπεδο, χωρίς στηρίγματα ή βάση.

Μην τοποθετείτε τη συσκευή κοντά σε ισχυρές πηγές θερμότητας, όπως σόμπες στερεών καυσίμων, επειδή η υψηλή θερμοκρασία τους μπορεί να βλάψει τη συσκευή.

Η συσκευή μπορεί να συνδεθεί με το ηλεκτρικό ρεύμα μόνο από εξουσιοδοτημένο τεχνικό ή εμπειρογνώμονα. Εάν χρησιμοποιηθούν ειδικοί στερεωτές αντί καλωδίου σύνδεσης, θα πρέπει να προστατεύονται με το κατάλληλο κάλυμμα (βλέπε πρόσθετος εξοπλισμός). Μη εξουσιοδοτημένες παρεμβάσεις στη συσκευή ή επισκευή από μη εξουσιοδοτημένο τεχνικό μπορεί να έχουν ως αποτέλεσμα σοβαρό τραυματισμό ή ζημιά στο προϊόν.

Κουζίνα με πίνακα ελέγχου από ανοξείδωτο ατσάλι και ηλεκτρικό φούρνο, εξοπλισμένη με ανεμιστήρα ψύξης. Κατά τη λειτουργία του φούρνου και όταν η πόρτα είναι κλειστή, κυκλοφορεί αέρας από την κουζίνα στην περιοχή κάτω από τον πίνακα ελέγχου. Αν δεν υπάρχει κυκλοφορία αέρα, απενεργοποιήστε τη συσκευή και επικοινωνήστε με την τεχνική υποστήριξη.

Αν τα καλώδια τροφοδοσίας άλλων ηλεκτρικών συσκευών που βρίσκονται κοντά στη συσκευή εγκλωβιστούν στην πόρτα του φούρνου, ίσως υποστούν βλάβη, η οποία μπορεί με τη σειρά της να οδηγήσει σε βραχυκύκλωμα. Ως εκ τούτου, κρατάτε τα καλώδια ρεύματος άλλων συσκευών σε απόσταση ασφαλείας.

Μην καλύπτετε τα τοιχώματα του φούρνου με αλουμινόχαρτο και μην τοποθετείτε ταψιά ή άλλα σκεύη στο κάτω μέρος του φούρνου. Τα φύλλα αλουμινίου εμποδίζουν την κυκλοφορία του αέρα στο φούρνο, παρεμποδίζουν τη διαδικασία μαγειρέματος και καταστρέφουν την επίστρωση σμάλτου.

Η πόρτα του φούρνου θερμαίνεται πολύ κατά τη λειτουργία. Ένα τρίτο τζάμι έχει εγκατασταθεί για επιπλέον προστασία, μειώνοντας τη θερμοκρασία της εξωτερικής επιφάνειας (μόνο σε ορισμένα μοντέλα).

Οι μεντεσέδες της πόρτας του φούρνου μπορεί να καταστραφούν αν δεχτούν υπερβολικό φορτίο. Μην τοποθετείτε βαριά μαγειρικά σκεύη στην ανοικτή πόρτα του φούρνου και μη στηρίζετε στην ανοικτή πόρτα όταν καθαρίζετε το εσωτερικό του φούρνου. Ποτέ μην στηρίζετε στην ανοικτή πόρτα του φούρνου και μην αφήνετε τα παιδιά να κάθονται σε αυτήν.

Βεβαιωθείτε ότι οι οπές αερισμού δεν καλύπτονται ή εμποδίζονται με οποιονδήποτε τρόπο.

ΠΡΟΣΟΧΗ: Σε περίπτωση που η συσκευή είναι εξοπλισμένη με γυάλινη ή υαλοκεραμική επιφάνεια μαγειρέματος. Εάν υπάρξει ράγισμα ή σπάσιμο της επιφάνειας:

- Απενεργοποιήστε όλα τα ηλεκτρικά θερμαντικά στοιχεία και αποσυνδέστε τη συσκευή από το ρεύμα.
- Μην αγγίζετε την επιφάνεια της συσκευής.
- Μην χρησιμοποιείτε τη συσκευή.

Για τη σύνδεση της συσκευής χρησιμοποιήστε ένα καλώδιο 5x1,5 χιλ.² με σήμανση H05VV-F5G1,5 ή ένα καλώδιο 3x4,0 χιλ.² με σήμανση H05VV-F3G4 ή καλύτερο. Το καλώδιο πρέπει να εγκατασταθεί από εξουσιοδοτημένο τεχνικό ή εμπειρογνώμονα.

Η συσκευή πρέπει να είναι συνδεδεμένη με σταθερή καλωδίωση, η οποία θα είναι σύμφωνη με τους κανόνες καλωδίωσης.

Η συσκευή πρέπει να είναι συνδεδεμένη με σταθερή καλωδίωση που έχει ενσωματωμένα μέσα αποσύνδεσης. Η σταθερή καλωδίωση πρέπει γίνει σύμφωνα με τους κανόνες καλωδίωσης.

ΠΡΙΝ ΑΠΟ ΤΗΝ ΣΥΝΔΕΣΗ ΤΗΣ ΣΥΣΚΕΥΗΣ



Διαβάστε προσεκτικά τις οδηγίες χρήσης πριν τη σύνδεση της συσκευής. Η επισκευή ή οποιαδήποτε αξίωση εγγύησης που προκύπτει από λανθασμένη σύνδεση ή χρήση της συσκευής δεν καλύπτεται από την εγγύηση.

ΕΠΙΔΑΠΕΔΙΑ ΗΛΕΚΤΡΙΚΗ ΚΟΥΖΙΝΑ

Περιγραφή συσκευής



ΠΛΗΡΟΦΟΡΙΕΣ!

Οι λειτουργίες και ο εξοπλισμός της συσκευής εξαρτώνται από το μοντέλο.

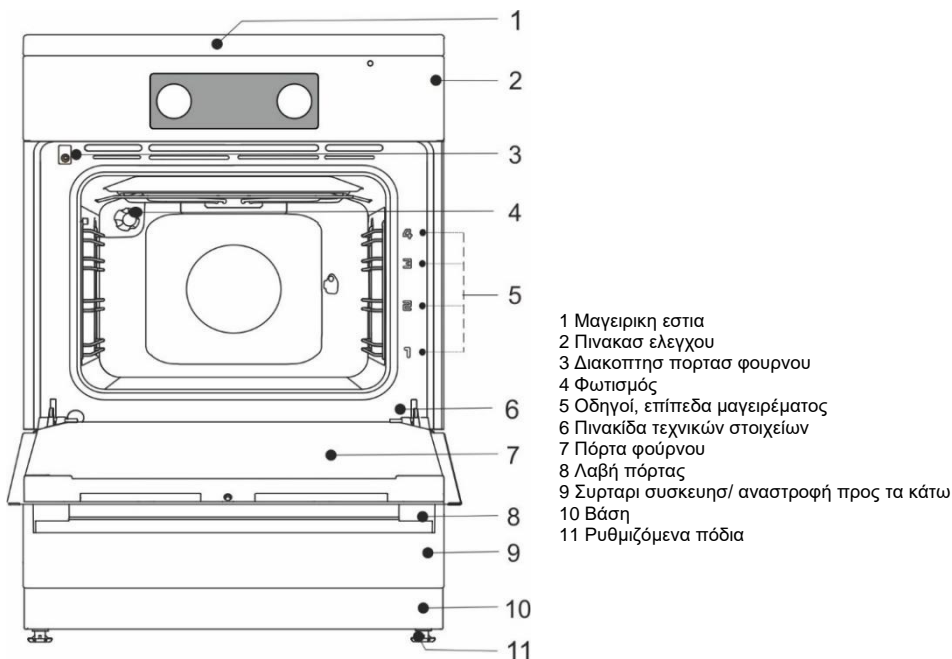

ΣΥΡΤΑΡΙ ΣΥΣΚΕΥΗΣ



Μην αποθηκεύετε εύφλεκτα, εκρηκτικά, πτητικά ή αντικείμενα ευαίσθητα στη θερμοκρασία (όπως χαρτί, πετσέτες κουζίνας, πλαστικές σακούλες, καθαριστικά ή απορρυπαντικά και σπρέι) στο συρτάρι αποθήκευσης του φούρνου, καθώς μπορεί να αναφλεγούν κατά τη διάρκεια της λειτουργίας του φούρνου και να προκαλέσουν φωτιά.

ΟΔΗΓΟΙ ΣΧΑΡΑΣ

Οι οδηγοί σχάρας επιτρέπουν την παρασκευή των τροφίμων σε τέσσερα επίπεδα (παρακαλώ σημειώστε ότι τα επίπεδα / οδηγοί υπολογίζονται από κάτω προς τα πάνω).

Οι οδηγοί 3 και 4 προορίζονται για ψήσιμο στη σχάρα.

Η λειτουργία της συσκευής είναι ασφαλής τόσο με όσο και χωρίς τους οδηγούς σχάρας.

ΤΗΛΕΣΚΟΠΙΚΟΙ ΟΔΗΓΟΙ

Οι τηλεσκοπικοί οδηγοί μπορούν να τοποθετηθούν στα επίπεδα 2, 3 και 4. Οι οδηγοί είναι εν μέρει ή πλήρως επεκτάσιμοι.

ΑΝΑΓΛΥΦΟΙ ΟΔΗΓΟΙ

Στο φούρνο υπάρχουν πλευρικά αυλάκια σε τέσσερα επίπεδα για την τοποθέτηση της σχάρας και των τασιών.

ΔΙΑΚΟΠΤΗΣ ΠΟΡΤΑΣ ΦΟΥΡΝΟΥ

Ο διακόπτης απενεργοποιεί τη θέρμανση του φούρνου και τον ανεμιστήρα όταν η πόρτα του φούρνου ανοίξει κατά τη διάρκεια της διαδικασίας μαγειρέματος. Όταν η πόρτα κλείσει, ο διακόπτης ενεργοποιεί ξανά τις αντιστάσεις.

ΑΝΕΜΙΣΤΗΡΑΣ ΨΥΞΗΣ

Η συσκευή είναι εξοπλισμένη με έναν ανεμιστήρα ψύξης που δροσίζει το περιβάλλον και τον πίνακα ελέγχου της συσκευής. Ο ανεμιστήρας ψύξης λειτουργεί όταν ο φούρνος είναι σε λειτουργία.

ΠΑΡΑΤΕΤΑΜΕΝΗ ΛΕΙΤΟΥΡΓΙΑ ΤΟΥ ΑΝΕΜΙΣΤΗΡΑ ΨΥΞΗΣ

Όταν φούρνος απενεργοποιηθεί, ο ανεμιστήρας ψύξης συνεχίζει να λειτουργεί για σύντομο χρονικό διάστημα ώστε να ψυχθεί ο θάλαμος.



Η συσκευή και κάποια από τα προσβάσιμα μέρη της θερμαίνονται πολύ κατά τη διάρκεια του μαγειρέματος. Χρησιμοποιείτε γάντια φούρνου.

ΣΧΑΡΑ



Υπάρχει ένα στήριγμα ασφαλείας στη σχάρα. Επομένως, ανασηκώστε ελαφρώς το μπροστινό μέρος της σχάρας για να την βγάλετε από το φούρνο.

Η σχάρα και το ταψί πρέπει πάντοτε να τοποθετούνται μέσα στις εγκοπές ανάμεσα από τις συρμάτινες κατατομές.

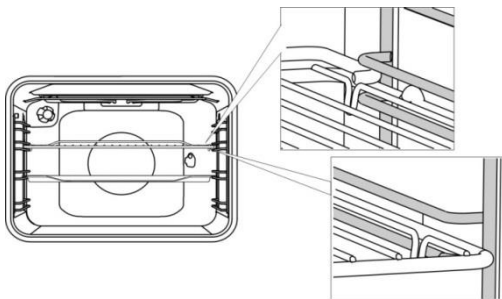

Για τους τηλεσκοπικούς οδηγούς με δυνατότητα επέκτασης, πρώτα τραβήξτε τους οδηγούς προς τα έξω και τοποθετήστε τη σχάρα ή το ταψί πάνω τους. Στη συνέχεια, σπρώξτε τους με το χέρι σας προς τα μέσα, όσο πάνε.



Κλείστε την πόρτα του φούρνου όταν οι τηλεσκοπικοί οδηγοί έχουν μπει εντελώς μέσα στο φούρνο.



Καθώς τα αξεσουάρ ψησίματος θερμαίνονται, το σχήμα τους ενδέχεται να αλλάξει. Αυτό δεν επηρεάζει τη λειτουργικότητά τους και η αρχική μορφή τους θα αποκατασταθεί όταν κρυώσουν.

ΒΥΘΙΖΟΜΕΝΟΙ ΔΙΑΚΟΠΤΕΣ (PUSH-PULL) (ανάλογα με το μοντέλο)

Πιέστε ελαφρά το κουμπί μέχρι να σηκωθεί από τον πίνακα ελέγχου. **Μπορείτε να πιέσετε τους διακόπτες πίσω στη θέση τους μόνο όταν βρίσκονται στη θέση «0».**

ΠΡΙΝ ΤΗ ΧΡΗΣΗ ΤΗΣ ΣΥΣΚΕΥΗΣ ΓΙΑ ΠΡΩΤΗ ΦΟΡΑ

- Κατά την παραλαβή της συσκευής, αφαιρέστε όλα τα μέρη, συμπεριλαμβανομένου του εξοπλισμού μεταφοράς, από το φούρνο.
- Καθαρίστε όλα τα εξαρτήματα και τα εργαλεία με ζεστό νερό και απορρυπαντικό. Μη χρησιμοποιείτε λειαντικά καθαριστικά.
- Αν η εστία σας έχει γυάλινη κεραμική επιφάνεια, καθαρίστε την με ένα υγρό πανί και απορρυπαντικό σε υγρή μορφή. Μη χρησιμοποιείτε ισχυρά καθαριστικά, όπως καθαριστικά που μπορούν να προκαλέσουν γρατσουνιές, σκληρά σφουγγάρια πιάτων, ή μέσα αφαίρεσης λεκέδων.
- Όταν ο φούρνος θερμαίνεται για πρώτη φορά, εκπέμπεται η χαρακτηριστική οσμή μιας καινούριας συσκευής. Αερίστε το δωμάτιο καλά κατά τη διάρκεια της πρώτης χρήσης.

ΕΠΑΓΩΓΙΚΗ ΕΠΙΦΑΝΕΙΑ ΜΑΓΕΙΡΕΜΑΤΟΣ (ανάλογα με το μοντέλο)

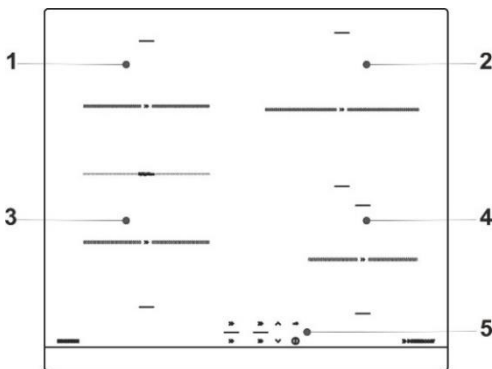

- 1 Επαγωγική ζώνη μαγειρέματος πίσω αριστερά
- 2 Επαγωγική ζώνη μαγειρέματος πίσω δεξιά
- 3 Επαγωγική ζώνη μαγειρέματος εμπρός αριστερά
- 4 Επαγωγική ζώνη μαγειρέματος εμπρός δεξιά
- 5 Μονάδα ελέγχου μαγειρικής εστίας

ΓΥΑΛΙΝΗ ΚΕΡΑΜΙΚΗ ΕΠΙΦΑΝΕΙΑ ΜΑΓΕΙΡΕΜΑΤΟΣ

- Η εστία είναι ανθεκτική στις αλλαγές θερμοκρασίας.
- Η γυάλινη-κεραμική πλάκα είναι ιδιαίτερα ανθεκτική αλλά δεν είναι άθραυστη. Η πλάκα μπορεί να σπάσει εάν κάποιο αιχμηρό αντικείμενο πέσει επάνω της. Μια τέτοια ζημιά ίσως εμφανιστεί αμέσως ή μετά από κάποιο διάστημα. Αποσυνδέστε αμέσως την ζεστή εστία από την τροφοδοσία ηλεκτρικού ρεύματος και μην την χρησιμοποιήσετε.
- Η χρήση της γυάλινης κεραμικής επιφάνειας ως χώρο αποθήκευσης μπορεί να προκαλέσει χαρακίες ή άλλες ζημιές.
- Μη χρησιμοποιείτε αλουμινένια ή πλαστικά μαγειρικά σκεύη σε ζεστές εστίες μαγειρέματος. Μην τοποθετείτε πλαστικά αντικείμενα ή αλουμινόχαρτο στην κεραμική εστία.
- Βεβαιωθείτε ότι η ζώνη μαγειρέματος και η βάση του μαγειρικού σκεύους είναι καθαρές και στεγνές. Αυτό θα επιτρέψει την καλύτερη διοχέτευση της θερμότητας και θα αποτρέψει οποιαδήποτε ζημιά στην επιφάνεια θέρμανσης. Μην τοποθετείτε άδεια μαγειρικά σκεύη στη ζώνη μαγειρέματος.

ΑΡΧΗ ΛΕΙΤΟΥΡΓΙΑΣ ΕΠΑΓΩΓΙΚΗΣ ΖΩΝΗΣ ΜΑΓΕΙΡΕΜΑΤΟΣ

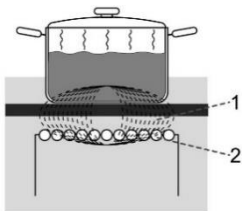

- Η εστία μαγειρέματος είναι εξοπλισμένη με πολύ αποδοτικές επαγωγικές ζώνες μαγειρέματος. Η θερμότητα παράγεται απευθείας στη βάση του σκεύους, όπου είναι περισσότερο αναγκαία.
- Αυτό αποτρέπει τυχόν απώλειες από την κεραμική επιφάνεια. Με αυτόν τον τρόπο η απαιτούμενη ενέργεια είναι σημαντικά μικρότερη σε σύγκριση με τις παραδοσιακές συσκευές, οι οποίες λειτουργούν με την αρχή της ακτινοβολίας.
- Η γυάλινη κεραμική ζώνη μαγειρέματος δεν θερμαίνεται άμεσα, αλλά μόνο έμμεσα με τη θερμότητα που αντανακλάται από το σκεύος. Όταν η ζώνη μαγειρέματος απενεργοποιηθεί, η θερμότητα αυτή υποδεικνύεται ως υπολειπόμενη θερμότητα.
- Στις επαγωγικές ζώνες μαγειρέματος, η θέρμανση παρέχεται από το πηνίο επαγωγής κάτω από την κεραμική επιφάνεια. Το πηνίο (2) δημιουργεί μαγνητικό πεδίο (1) στο κάτω μέρος του σκεύους (που μπορεί να μαγνητιστεί), το οποίο με τη σειρά του δημιουργεί στροβιλιζόμενες ροές ρεύματος, οι οποίες στη συνέχεια θερμαίνουν την εστία.



Αν χυθεί ζάχαρη ή τρόφιμα με υψηλή περιεκτικότητα σε ζάχαρη σε μια ζεστή εστία μαγειρέματος, σκουπίστε αμέσως την εστία ή αφαιρέστε τη ζάχαρη με ξύστρα, ακόμα και αν η ζώνη μαγειρέματος είναι ζεστή, ώστε να αποτρέψετε οποιαδήποτε ζημιά στην κεραμική επιφάνεια. Μη χρησιμοποιείτε απορρυπαντικά και άλλα καθαριστικά για να καθαρίσετε μια ζεστή γυάλινη κεραμική εστία, καθώς μπορούν να προκαλέσουν ζημιά στην επιφάνεια.

ΕΠΑΓΩΓΙΚΑ ΣΚΕΥΗ ΜΑΓΕΙΡΕΜΑΤΟΣ

ΣΚΕΥΗ ΚΑΤΑΛΛΗΛΑ ΓΙΑ ΕΠΑΓΩΓΙΚΕΣ ΕΣΤΙΕΣ

- Η επαγωγή λειτουργεί σωστά εάν χρησιμοποιείτε κατάλληλα σκεύη.
- Κατά το μαγείρεμα, τα μαγειρικά σκεύη πρέπει να τοποθετούνται στο κέντρο της ζώνης μαγειρέματος.
- Τα κατάλληλα μαγειρικά σκεύη είναι εκείνα που επιτρέπουν την επαγωγή, όπως για παράδειγμα από χάλυβα, σμάλτο ή κράμα χάλυβα.
- Ακατάλληλα σκεύη: σκεύη από κράμα χάλυβα με βάση από χαλκό ή αλουμίνιο και γυάλινα μαγειρικά σκεύη.



- Η δοκιμή του μαγνήτη: Χρησιμοποιήστε ένα μικρό μαγνήτη για να ελέγξετε αν το κάτω μέρος του σκεύους μπορεί να μαγνητιστεί. Εάν ο μαγνήτης κολλήσει στη βάση του σκεύους, τότε είναι κατάλληλο για χρήση σε επαγωγική εστία.

- Αν χρησιμοποιείτε χύτρα ταχύτητας, ελέγχετε την μέχρι να επιτευχθεί η σωστή πίεση. Αρχικά θέστε τη ζώνη μαγειρέματος σε μέγιστη ισχύ. Στη συνέχεια, ακολουθώντας τις οδηγίες του κατασκευαστή της χύτρας, μειώστε την ισχύ όταν είναι απαραίτητο.
- Βεβαιωθείτε ότι υπάρχει αρκετό νερό στην χύτρα ταχύτητας ή σε οποιοδήποτε άλλο μαγειρικό σκεύος. Λόγω υπερθέρμανσης, η χρήση ενός άδειου σκεύους στη ζώνη μαγειρέματος μπορεί να προκαλέσει ζημιά τόσο στο μαγειρικό σκεύος όσο και στη ζώνη μαγειρέματος.
- Όταν χρησιμοποιείτε ειδικά μαγειρικά σκεύη, τηρείτε τις οδηγίες του κατασκευαστή.
- Χρησιμοποιείτε μόνο μαγειρικά σκεύη με επίπεδο πάτο! Ένας κούλος ή κυρτός (εσοχή ή διόγκωση) πάτος μπορεί να εμποδίσει τη λειτουργία του μηχανισμού προστασίας από την υπερθέρμανση και οι εστίες μαγειρέματος μπορεί να θερμανθούν υπερβολικά. Αυτό θα μπορούσε να οδηγήσει σε ρωγμές στην επιφάνεια του γυαλιού και τήξη του πυθμένα του τηγανιού. Σε περίπτωση βλάβης που προκύπτει από τη χρήση ακατάλληλων μαγειρικών σκευών ή από την υπερθέρμανση άδειων, στεγνών κατασαρών ή τηγανιών (που είναι κενά περιεχομένου), η εγγύηση είναι άκυρη.



Χρησιμοποιείτε μόνο μαγειρικά σκεύη κατάλληλα για μαγείρεμα σε ηλεκτρικές και επαγωγικές εστίες, με:

- χοντρό πυθμένα (τουλάχιστον 2,25 χιλ.)
- επίπεδο πυθμένα

Ζώνη μαγειρέματος	Ελάχιστη διάμετρος βάσης σκεύους μαγειρέματος
Ø 145 mm	Ø 90 mm
Ø 180 mm	Ø 110 mm
Ø 210 mm	Ø 130 mm

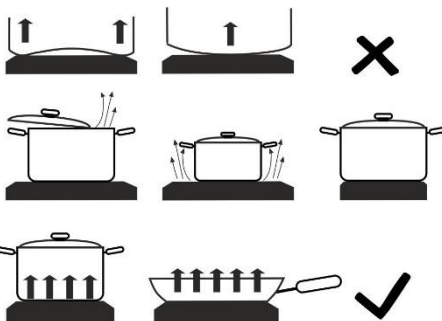

ΠΡΟΣΟΧΗ!

Όταν χρησιμοποιείτε επαγωγικές εντοιχισόμενες εστίες, μην εισάγετε πρόσθετο εξοπλισμό (για παράδειγμα τους λεγόμενους δακτυλίους μείωσης ή τη βάση επαγωγής, που καθιστούν δυνατή τη χρήση μαγειρικών σκευών με μη μαγνητική βάση) μεταξύ της βάσης των μαγειρικών σκευών και της επιφάνειας των γυάλινων κεραμικών εστιών. Η εφαρμογή ενός τέτοιου εξοπλισμού μπορεί να προκαλέσει ζημιά στη συσκευή, ενώ υπάρχει υψηλός κίνδυνος πυρκαγιάς.

ΑΝΑΓΝΩΡΙΣΗ ΣΚΕΥΟΥΣ

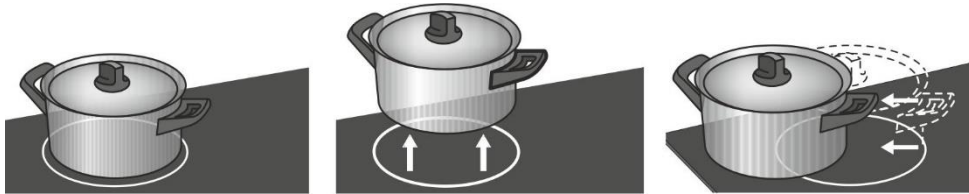

- Αν το σκεύος είναι πολύ μικρότερο από τη ζώνη μαγειρέματος, υπάρχει περίπτωση να μην αναγνωρίζεται από τη ζώνη μαγειρέματος. Όταν η ζώνη μαγειρέματος ενεργοποιηθεί, το σύμβολο "u" και το επίπεδο ισχύος εναλλάσσονται στην οθόνη. Εάν ένα κατάλληλο σκεύος τοποθετηθεί στη ζώνη μαγειρέματος μέσα στο επόμενο λεπτό, η εστία θα το αναγνωρίσει και θα ενεργοποιηθεί με την επιλεγμένη ισχύ μαγειρέματος. Μόλις το σκεύος αφαιρεθεί από τη ζώνη μαγειρέματος, η τροφοδοσία διακόπτεται.
- Αν τοποθετηθεί στη ζώνη μαγειρέματος ένα μικρότερο μαγειρικό σκεύος και αναγνωρισθεί από τη συσκευή, η εστία θα χρησιμοποιήσει μόνο τη δύναμη που αναλογεί στο μέγεθος του σκεύους.

ΣΥΜΒΟΥΛΕΣ ΕΞΟΙΚΟΝΟΜΗΣΗΣ ΕΝΕΡΓΕΙΑΣ

- Κατά την αγορά μαγειρικών σκευών, σημειώστε ότι η διάμετρος που αναφέρεται αφορά συνήθως στο άνω άκρο ή στο καπάκι, το οποίο είναι κανονικά μεγαλύτερο από τη διάμετρο της βάσης του σκεύους.
- Εάν ένα φαγητό χρειάζεται πολύ χρόνο για να μαγειρευτεί, χρησιμοποιήστε χύτρα ταχύτητας. Πάντα να αφήνετε αρκετό νερό στις χύτρες ταχύτητας, αλλιώς μπορεί να οδηγηθούν σε υπερθέρμανση που μπορεί να προκαλέσει βλάβη τόσο την χύτρα, όσο και την εστία.
- Όποτε είναι δυνατόν, καλύπτετε τα σκεύη με καπάκια κατάλληλου μεγέθους. Χρησιμοποιήστε το μέγεθος σκεύους που είναι κατάλληλο για την ποσότητα του φαγητού που πρόκειται να μαγειρέψετε. Όταν μαγειρεύετε μικρή ποσότητα φαγητού σε μεγάλο μαγειρικό σκεύος, δαπανάτε περισσότερη ενέργεια.

ΒΑΘΜΙΔΕΣ ΙΣΧΥΟΣ ΜΑΓΕΙΡΕΜΑΤΟΣ

Η θερμότητα της ζώνης μαγειρέματος μπορεί να ρυθμιστεί σε δέκα διαφορετικές επίπεδα. Ο πίνακας παραθέτει ορισμένα παραδείγματα χρήσης για κάθε επίπεδο.

Βαθμίδα	Σκοπός
0	Απενεργοποίηση, χρήση απομένουσας θερμότητας.
1-2	Διατηρεί το φαγητό ζεστό, αργό μαγείρεμα μικρών ποσοτήτων (χαμηλότερη ρύθμιση).
3	Αργό μαγείρεμα (συνέχιση μαγειρέματος μετά την αρχική ταχεία θέρμανση (power boost)).
4-5	Αργό μαγείρεμα (συνέχιση μαγειρέματος) μεγάλων ποσοτήτων, ψήσιμο μεγάλων κομματιών.
6	Ψήσιμο, ρόδισμα.
7-8	Ψήσιμο.
9	Μαγείρεμα μεγάλων ποσοτήτων, τσιγάρισμα / ψήσιμο.
P	Ρύθμιση Power boost στην έναρξη της διαδικασίας μαγειρέματος. Επίσης κατάλληλο για πολύ μεγάλες ποσότητες τροφίμων.

ΧΕΙΡΙΣΜΟΣ ΤΩΝ ΕΣΤΙΩΝ ΜΑΓΕΙΡΕΜΑΤΟΣ

ΠΙΝΑΚΑΣ ΧΕΙΡΙΣΜΟΥ (ανάλογα με το μοντέλο)

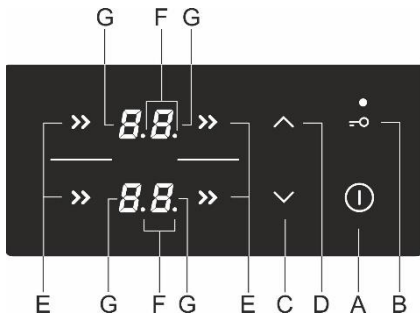

Πλήκτρα ρυθμίσεων:

- A** Πλήκτρο ενεργοποίησης / απενεργοποίησης
- B** Πλήκτρο κλειδώματος / προστασία για παιδιά
- C** Πλήκτρο μείωσης ισχύος και χρονοδιακόπτη (-)
- D** Πλήκτρο αύξησης ισχύος και χρονοδιακόπτη (+)
- E** Πλήκτρο ενεργοποίησης ζώνης μαγειρέματος
- F** Δεκαδικό σημείο που δείχνει ότι η λειτουργία χρονοδιακόπτη είναι ενεργοποιημένη
- G** Οθόνη επιπέδου ισχύος

ΕΝΕΡΓΟΠΟΙΗΣΗ ΣΥΣΚΕΥΗΣ

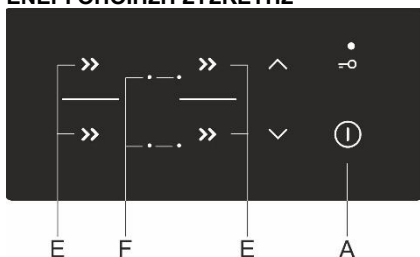

Αγγίξτε το πλήκτρο ενεργοποίησης / απενεργοποίησης (A) και κρατήστε το για 1 δευτερόλεπτο για να ενεργοποιήσετε την συσκευή. Θα ακουστεί ένα ηχητικό σήμα και το δεκαδικό σημείο θα ανάψει σε όλες τις μονάδες απεικόνισης.



Αν δεν ενεργοποιηθεί καμία ζώνη μαγειρέματος μέσα σε 10 δευτερόλεπτα, η εστία μαγειρέματος θα σβήσει. Θα ακουστεί ένας σύντομος ήχος.



Όταν η συσκευή συνδεθεί για πρώτη φορά με το ηλεκτρικό ρεύμα ή συνδεθεί ξανά μετά από διακοπή ρεύματος, η συσκευή θα είναι κλειδωμένη (βλέπε κεφάλαιο "ΚΛΕΙΔΩΜΑ ΠΡΟΣΤΑΣΙΑΣ").

ΕΝΕΡΓΟΠΟΙΗΣΗ ΖΩΝΩΝ ΜΑΓΕΙΡΕΜΑΤΟΣ

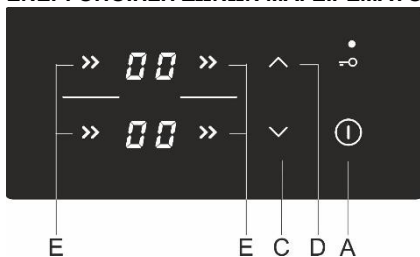

Μετά την ενεργοποίηση της εστίας μαγειρέματος (στα επόμενα 10 δευτερόλεπτα), ενεργοποιήστε την επιθυμητή ζώνη μαγειρέματος (E). Χρησιμοποιήστε τα πλήκτρα (C) και (D) για να επιλέξετε την επιθυμητή ρύθμιση για τη ζώνη μαγειρέματος. Εάν αγγίξετε πρώτα το πλήκτρο (C), το επίπεδο ισχύος θα ρυθμιστεί στο "9". Εάν πιέσετε πρώτα το πλήκτρο (D), το επίπεδο ισχύος θα ρυθμιστεί στο "1".

Εάν δεν υπάρχει μαγειρικό σκεύος στην επιλεγμένη ζώνη μαγειρέματος, το ρυθμισμένο επίπεδο ισχύος και το σύμβολο ω θα εμφανίζονται εναλλάξ στη μονάδα απεικόνισης.

Αλλαγή των ρυθμίσεων της ζώνης μαγειρέματος

Το επίπεδο ισχύος μπορεί να αλλάξει ανά πάσα στιγμή επιλέγοντας την επιθυμητή ζώνη μαγειρέματος (E) και επιλέγοντας την αντίστοιχη ρύθμιση από το αντίστοιχο πλήκτρο (C) ή (D).

Για να αυξήσετε ή να μειώσετε το επίπεδο ισχύος γρήγορα, αγγίξτε παρατεταμένα το αντίστοιχο πλήκτρο (C) ή (D).

ΖΩΝΗ ΤΑΧΕΙΑΣ ΘΕΡΜΑΝΣΗΣ ΜΕ ΕΠΙΛΟΓΗ ΕΝΙΣΧΥΣΗΣ ΙΣΧΥΟΣ

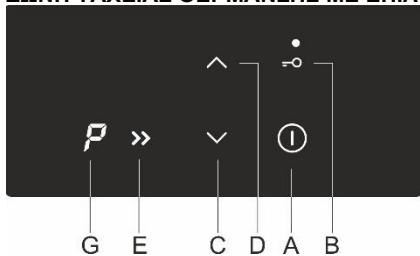

Επιλέξτε οποιαδήποτε ζώνη μαγειρέματος. Αγγίξτε το πλήκτρο (C). Θα ακουστεί ένα σύντομο ηχητικό σήμα και στην οθόνη θα εμφανιστεί η ένδειξη "9". Αγγίξτε το πλήκτρο (D) και η ένδειξη P θα εμφανιστεί στη μονάδα απεικόνισης. Η ζώνη μαγειρέματος θα λειτουργήσει σε μέγιστη ισχύ για 10 λεπτά. Στη συνέχεια θα ακουστεί ένα ηχητικό σήμα και το επίπεδο ισχύος θα μειωθεί στο "9".

Απενεργοποίηση ενίσχυσης ισχύος

Η ισχύς μπορεί να μειωθεί στο επιθυμητό επίπεδο πιέζοντας το πλήκτρο (C).



Η ζώνη μαγειρέματος με τη λειτουργία ενίσχυσης ισχύος είναι πολύ δυνατή.

ΚΛΕΙΔΩΜΑ ΠΡΟΣΤΑΣΙΑΣ



Το κλειδί προστασίας μπορεί να ενεργοποιηθεί στην συσκευή για να αποφευχθεί η εύκολη και γρήγορη ενεργοποίηση της συσκευής και να αποφευχθούν τυχόν αλλαγές κατά τη λειτουργία.

Κλειδί του χειριστήριου της εστίας μαγειρέματος

Αγγίξτε το πλήκτρο κλειδώματος προστασίας (B) και κρατήστε το για 1 δευτερόλεπτο. Η ενδεικτική λυχνία (B1) ανάβει. Η εστία μαγειρέματος είναι τώρα κλειδωμένη.

Ξεκλειδί του χειριστήριου της εστίας μαγειρέματος

Για να ξεκλειδώσετε την εστία μαγειρέματος, προχωρήστε με τον ίδιο τρόπο όπως για το κλειδί. Η εστία πρέπει να είναι απενεργοποιημένη. Αγγίξτε το πλήκτρο B και κρατήστε το για 1 δευτερόλεπτο.



Η λειτουργία κλειδώματος μπορεί να ενεργοποιηθεί όταν οι ζώνες μαγειρέματος είναι ενεργοποιημένες ή όταν η ζώνη μαγειρέματος είναι απενεργοποιημένη. Εάν η ζώνη μαγειρέματος είναι ενεργοποιημένη, η λειτουργία κλειδώματος χειριστήριου κλειδώνει όλα τα πλήκτρα, εκτός από το πλήκτρο ενεργοποίησης / απενεργοποίησης της ζώνης μαγειρέματος (A) και το πλήκτρο κλειδώματος ασφαλείας. Εάν η ζώνη μαγειρέματος είναι απενεργοποιημένη, η λειτουργία κλειδώματος χειριστήριου κλειδώνει όλα τα πλήκτρα, εκτός από το πλήκτρο κλειδώματος ασφαλείας. Το κλειδί της εστίας μαγειρέματος ενεργοποιείται μόνο όταν η συσκευή είναι συνδεδεμένη στο ηλεκτρικό ρεύμα ή μετά την αποσύνδεση του τροφοδοτικού.

ΛΕΙΤΟΥΡΓΙΕΣ ΧΡΟΝΟΔΙΑΚΟΠΤΗΣ

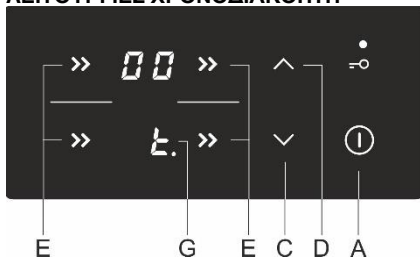

Αυτή η λειτουργία επιτρέπει τη ρύθμιση του χρόνου αγειρέματος για την επιλεγμένη ζώνη μαγειρέματος στην οποία έχει ήδη ρυθμιστεί το επίπεδο ισχύος. Όταν λήξει ο χρόνος, η ζώνη μαγειρέματος απενεργοποιείται αυτόματα.

Ο χρόνος μαγειρέματος μπορεί να ρυθμιστεί από 1 έως 99 λεπτά. Ο χρονοδιακόπτης μπορεί να ρυθμιστεί για όλες τις ζώνες μαγειρέματος σε όλα τα επίπεδα ισχύος.

ΕΝΕΡΓΟΠΟΙΗΣΗ ΧΡΟΝΟΔΙΑΚΟΠΤΗΣ

Πρώτα, επιλέξτε τη ζώνη μαγειρέματος (E). Στη συνέχεια, χρησιμοποιήστε τα πλήκτρα (C) και (D) για να ρυθμίσετε το επίπεδο ισχύος. Ο χρονοδιακόπτης δεν θα λειτουργήσει εάν το επίπεδο ισχύος είναι ρυθμισμένο στο "0". Αγγίξτε ξανά το πλήκτρο επιλογής ζώνης μαγειρέματος (E). Θα ακουστεί ένα ηχητικό σήμα και η ένδειξη 1. με ένα δεκαδικό σημείο

θα εμφανιστεί στη μονάδα απεικόνισης της ζώνης μαγειρέματος (G). Ο υπολειπόμενος χρόνος θα εμφανιστεί στην απέναντι οθόνη της ζώνης μαγειρέματος.

- Αγγίξτε τα πλήκτρα (C) και (D) για να ρυθμίσετε το χρόνο από 1 έως 99 λεπτά.
- Όταν έχει ρυθμιστεί η επιθυμητή διάρκεια, αρχίζει η αντίστροφη μέτρηση. Εάν αγγίξετε ταυτόχρονα τα πλήκτρα (C) και (D), ο χρόνος θα γυρίσει ξανά στο »0« ή θα απενεργοποιηθεί ο χρονοδιακόπτης. Εάν αγγίξετε και κρατήσετε πατημένο το πλήκτρο (C) ή (D), αυξάνεται ο ρυθμός με τον οποίο αλλάζει η ρύθμιση.
- Μετά από μερικά δευτερόλεπτα, η οθόνη χρονοδιακόπτη θα απενεργοποιηθεί και ένα δεκαδικό σημείο θα ανάψει δίπλα στην οθόνη επιπέδου ισχύος.
- Αφού λήξει ο καθορισμένος χρόνος, ενεργοποιείται το ηχητικό σήμα και η ζώνη μαγειρέματος απενεργοποιείται. Απενεργοποιήστε την ηχητική ειδοποίηση αγγίζοντας οποιοδήποτε πλήκτρο. Εναλλακτικά, θα απενεργοποιηθεί αυτόματα μετά από 2 λεπτά.

Αλλαγή του χρόνου μαγειρέματος

- Ο υπολειπόμενος χρόνος μαγειρέματος μπορεί να αλλάξει οποιαδήποτε στιγμή κατά τη διάρκεια του μαγειρέματος.
- Πατήστε το πλήκτρο για την επιθυμητή ζώνη μαγειρέματος δύο φορές.
- Αγγίξτε το πλήκτρο (C) ή (D) για να ορίσετε ένα νέο επιθυμητό χρόνο μαγειρέματος.

Εμφάνιση του χρόνου μαγειρέματος που απομένει

Εάν έχουν ενεργοποιηθεί πολλές ρυθμίσεις χρονοδιακόπτη ταυτόχρονα, ο υπολειπόμενος χρόνος μαγειρέματος μπορεί να εμφανιστεί αγγίζοντας το πλήκτρο (E) δύο φορές.

ΑΠΕΝΕΡΓΟΠΟΙΗΣΗ ΖΩΝΗΣ ΜΑΓΕΙΡΕΜΑΤΟΣ

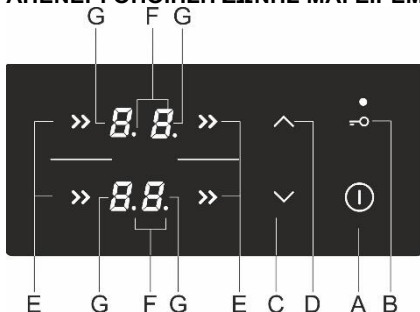

Για να απενεργοποιήσετε μια ζώνη μαγειρέματος (E), χρησιμοποιήστε το αντίστοιχο πλήκτρο (C) για να ρυθμίσετε το επίπεδο ισχύος στο "0". Για να απενεργοποιήσετε γρήγορα τη ζώνη μαγειρέματος, αγγίξτε τα αντίστοιχα πλήκτρα (C) και (D) ταυτόχρονα. Θα ακουστεί ένα σύντομο ηχητικό σήμα και στην οθόνη θα εμφανιστεί η ένδειξη "0".

Εάν το επίπεδο ισχύος όλων των ζωνών μαγειρέματος είναι ρυθμισμένο στο "0", η ζώνη μαγειρέματος θα απενεργοποιηθεί αυτόματα μετά από λίγα δευτερόλεπτα.

ΔΕΙΚΤΗΣ ΑΠΟΜΕΝΟΥΣΑΣ ΘΕΡΜΟΤΗΤΑΣ

Η υαλοκεραμική εστία διαθέτει επίσης οθόνη ένδειξης πολεπόμενης θερμότητας, "H". Η υαλοκεραμική ζώνη μαγειρέματος δεν θερμαίνεται απευθείας, αλλά μόνο έμμεσα από τη θερμότητα που ακτινοβολείται από τη βάση του σκεύους. Όσο αναβοσβήνει το σύμβολο "H" μετά την απενεργοποίηση της εστίας, στη ζώνη μαγειρέματος υπάρχει υπολειπόμενη θερμότητα, η οποία μπορεί να χρησιμοποιηθεί για να διατηρήσει ζεστό το φαγητό ή για απόψυξη. Όταν η ένδειξη "H" εξαφανιστεί, η ζώνη μαγειρέματος μπορεί να είναι ακόμα καυτή. Προσέχετε καθώς υπάρχει κίνδυνος εγκαυμάτων!

ΜΕΓΙΣΤΟΣ ΧΡΟΝΟΣ ΜΑΓΕΙΡΕΜΑΤΟΣ

Για λόγους ασφαλείας, ο χρόνος μαγειρέματος για κάθε ζώνη μαγειρέματος περιορίζεται σε μέγιστη διάρκεια. Η διάρκεια λειτουργίας εξαρτάται από το επιλεγμένο επίπεδο ισχύος. Εάν η ρύθμιση δεν αλλάξει εντός της καθορισμένης ώρας, η ζώνη μαγειρέματος θα απενεργοποιηθεί αυτόματα.

Επίπεδο ισχύος	Μέγιστος χρόνος λειτουργίας (ώρες)
1	10
2	10
3	10
4	10
5	10
6	10
7	10
8	10
9	3

ΑΠΕΝΕΡΓΟΠΟΙΗΣΗ ΟΛΟΚΛΗΡΗΣ ΤΗΣ ΣΥΣΚΕΥΗΣ

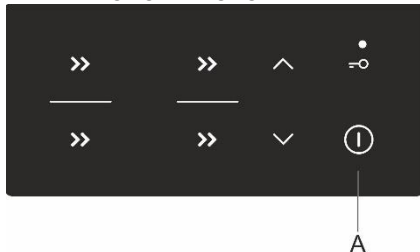

Αγγίξτε το πλήκτρο ενεργοποίησης / απενεργοποίησης (A) και κρατήστε το για 1 δευτερόλεπτο για να απενεργοποιήσετε την συσκευή. Θα ακουστεί ένα ηχητικό σήμα και όλες οι ζώνες μαγειρέματος θα απενεργοποιηθούν.

ΑΥΤΟΜΑΤΗ ΑΠΕΝΕΡΓΟΠΟΙΗΣΗ

Εάν τα πλήκτρα μείνουν ενεργοποιημένα για μεγάλο χρονικό διάστημα κατά τη διάρκεια του μαγειρέματος (π.χ. λόγω χυμένου υγρού ή αντικείμενου τοποθετημένου επάνω στα πλήκτρα αφής), η εστία μαγειρέματος θα απενεργοποιηθεί μετά από 10 δευτερόλεπτα. Η ένδειξη "-" θα αναβοσβήνει σε όλες τις οθόνες και θα ακούγεται ένα ηχητικό σήμα. Το ηχητικό σήμα θα σταματήσει όταν αφαιρέσετε το αντικείμενο ή σκουπίσετε το χυμένο υγρό.

ΡΥΘΜΙΣΗ ΜΕΓΙΣΤΗΣ ΙΣΧΥΟΣ ΤΗΣ ΣΥΣΚΕΥΗΣ

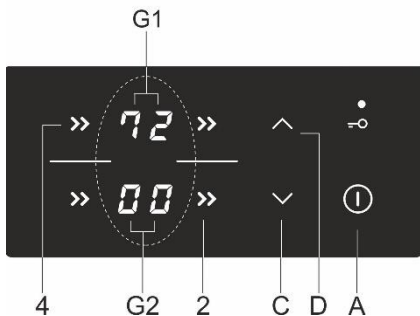

Η μέγιστη ισχύς της εστίας μαγειρέματος περιορίζεται στα 7200 W. Αυτή η ρύθμιση μπορεί να μειωθεί στα 2800 W, 3500 W ή 6000 W. Η ρύθμιση μπορεί να γίνει μέσα σε 30 δευτερόλεπτα μετά τη σύνδεση της εστίας μαγειρέματος στο δίκτυο. Αρχικά, ξεκλειδώστε τη συσκευή. Πιέστε τα πλήκτρα επιλογής ζώνης μαγειρέματος 2 και 4 ταυτόχρονα. Θα ακουστεί ένα ηχητικό σήμα και στην οθόνη για τις ζώνες μαγειρέματος (G1) και (G2) θα εμφανιστεί το πραγματικό μέγιστο επίπεδο ισχύος. Ρυθμίστε το νέο μέγιστο επίπεδο ισχύος χρησιμοποιώντας τα πλήκτρα (C) και (D).

Αποθηκεύστε τη νέα ρύθμιση πιέζοντας ξανά τα πλήκτρα 2 και 4 ταυτόχρονα.

Εάν ρυθμίσει χαμηλότερη μέγιστη συνολική ισχύς, τότε δεν είναι δυνατόν να ρυθμίσετε ταυτόχρονα το υψηλότερο επίπεδο ισχύος σε όλες τις ζώνες μαγειρέματος. Ένα ηχητικό σήμα και η ένδειξη "I" στην οθόνη της επιλεγμένης ζώνης μαγειρέματος θα υποδείξουν ότι το συνολικό επίπεδο ισχύος είναι περιορισμένο.

ΣΥΝΔΥΑΣΜΕΝΕΣ ΖΩΝΕΣ ΜΑΓΕΙΡΕΜΑΤΟΣ (ανάλογα με το μοντέλο)

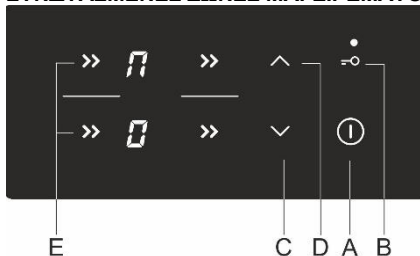

- Ορισμένα μοντέλα επιτρέπουν το συνδυασμό δύο ζωνών μαγειρέματος σε μία μεγάλη ζώνη. Έτσι, μπορεί να τοποθετηθεί ένα μεγάλο οβάλ σκεύος ή ένα ταψί επάνω στο συνδυασμένο πεδίο μαγειρέματος. Το σκεύος πρέπει να είναι αρκετά μεγάλο ώστε να καλύπτει τα κέντρα της άνω και της κάτω ζώνης μαγειρέματος.
- Μέγιστο μέγεθος σκεύους: 40 x 25 cm. Για ομοιόμορφη κατανομή της θερμότητας, σας συνιστούμε να χρησιμοποιήσετε ένα σκεύος με παχιά βάση. Κατά τη διάρκεια του μαγειρέματος, το μαγειρικό σκεύος θα ζεσταθεί. Προσέξτε να αποφύγετε τα εγκαύματα.
- Όταν τοποθετείτε το ταψί στην εστία, βεβαιωθείτε ότι δεν καλύπτει τα πλήκτρα ελέγχου.

Ενεργοποίηση της συνδυασμένης ζώνης μαγειρέματος

- Ενεργοποιήστε την εστία μαγειρέματος πιέζοντας τον αισθητήρα ενεργοποίησης / απενεργοποίησης (A).
- Ταυτόχρονα αγγίξτε τους δύο αισθητήρες και κρατήστε τους για 3 δευτερόλεπτα (E). Το σύμβολο $\overline{7}$ θα εμφανιστεί στη μονάδα απεικόνισης για το πίσω πεδίο για να υποδείξει ότι οι δύο ζώνες μαγειρέματος έχουν ενωθεί.
- Ρυθμίστε την επιθυμητή ισχύ για την ενωμένη ζώνη μαγειρέματος.
- Για να αλλάξετε αργότερα την ισχύ μαγειρέματος της ενωμένης ζώνης, χρησιμοποιήστε το πλήκτρο (C) ή (D) για την κάτω ζώνη μαγειρέματος.

- Σημείωση: Η ενωμένη ζώνη δεν επιτρέπει τη λειτουργία ενίσχυσης ισχύος P. Η μέγιστη διαθέσιμη βαθμίδα ισχύος είναι το "9".

Απενεργοποίηση της συνδυασμένης ζώνης μαγειρέματος

- Μειώστε την ισχύ της γεφυρωμένης ζώνης στο 0. Το σύμβολο \overline{f} γεφυρωμένης ζώνης θα σβήσει και η θέρμανση θα απενεργοποιηθεί.
- Οι δύο ζώνες μαγειρέματος θα λειτουργούν ανεξάρτητα.

ΑΙΤΙΕΣ ΘΟΡΥΒΟΥ ΚΑΤΑ ΤΗΝ ΧΡΗΣΗ ΤΗΣ ΕΠΑΓΩΓΙΚΗΣ ΕΣΤΙΑΣ

Θόρυβοι και ήχοι	Αιτία	Λύση
Θόρυβος που προκαλείται από την λειτουργία επαγωγής.	Η τεχνολογία επαγωγής βασίζεται στις ιδιότητες ορισμένων μετάλλων υπό ηλεκτρομαγνητική επίδραση, με αποτέλεσμα τα λεγόμενα δινορευτικά ρεύματα που αναγκάζουν τα μόρια να ταλαντεύονται. Αυτές οι ταλαντώσεις (οι δονήσεις) μετατρέπονται σε θερμότητα. Ανάλογα με τον τύπο του μετάλλου, αυτό μπορεί να έχει ως αποτέλεσμα κάποιους απαλούς θορύβους.	Αυτό είναι φυσιολογικό και δεν είναι αποτέλεσμα κάποιας δυσλειτουργίας.
Ήχος που μοιάζει να προέρχεται από μετασχηματιστής.	Εμφανίζεται όταν μαγειρεύετε σε υψηλό επίπεδο ισχύος. Η αιτία είναι η ποσότητα ενέργειας που μεταφέρεται από την εστία μαγειρέματος στο μαγειρικό σκεύος.	Αυτός ο θόρυβος θα εξαφανιστεί ή θα εξασθενήσει όταν μειώσετε το επίπεδο ισχύος.
Δόνηση και τριγμός των μαγειρικών σκευών.	Αυτός ο θόρυβος εμφανίζεται σε μαγειρικά σκεύη (τηγάνια ή κατασρόλες) κατασκευασμένα από διαφορετικά υλικά.	Αυτό οφείλεται σε δονήσεις κατά μήκος των παρακείμενων επιφανειών διαφορετικών στρωμάτων υλικού. Ο θόρυβος αυτός εξαρτάται από τα μαγειρικά σκεύη. Μπορεί να ποικίλει ανάλογα με την ποσότητα και τον τύπο του φαγητού που μαγειρεύεται.
Περίεργος θόρυβος.	Η σωστή λειτουργία των επαγωγικών ηλεκτρονικών εξαρτημάτων απαιτεί έλεγχο της θερμοκρασίας. Επομένως, η εστία μαγειρέματος είναι εξοπλισμένη με ανεμιστήρα που λειτουργεί με διαφορετική ταχύτητα, ανάλογα με την υπάρχουσα θερμοκρασία.	Ο ανεμιστήρας μπορεί να εξακολουθεί να λειτουργεί ακόμα και μετά την απενεργοποίηση της εστίας μαγειρέματος, εάν η θερμοκρασία παραμείνει πολύ υψηλή.



Σε περίπτωση βλάβης ή αν η ένδειξη σφάλματος / λάθους δεν εξαφανιστεί, αποσυνδέστε την εστία μαγειρέματος από το ρεύμα για λίγα λεπτά (κλείστε την ασφάλεια ή απενεργοποιήστε τον κεντρικό διακόπτη). Στη συνέχεια, συνδέστε την ξανά στο ρεύμα και ενεργοποιήστε το κλειδί του κεντρικού διακόπτη.

Εάν τα προβλήματα επιμένουν, καλέστε έναν τεχνικό επισκευών/συντήρησης.

ΗΛΕΚΤΡΟΝΙΚΟΣ ΧΡΟΝΟΔΙΑΚΟΠΤΗΣ

Πίνακας ελέγχου

1. Οθόνη λειτουργίας χρονοδιακόπτη
2. Λυχνία ένδειξης λειτουργίας συσκευής
3. Διακόπτης "μείωσης"
4. Διακόπτης ώρας
5. Διακόπτης "αύξησης"

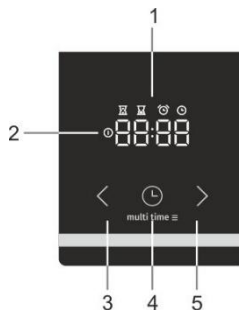

Ρυθμίστε την τρέχουσα ώρα



Όταν συνδέεται τη συσκευή με το ηλεκτρικό ρεύμα για πρώτη φορά, η οθόνη ανάβει. Μετά από τρία δευτερόλεπτα το σύμβολο του ρολογιού και η ένδειξη «12:00» θα αναβοσβήσουν στην οθόνη.

Μπορείτε να ρυθμίσετε την ώρα πατώντας τα εικονίδια "μείωσης" < ή "αύξησης" >. Μετά από 10 δευτερόλεπτα οι ρυθμίσεις επιβεβαιώνονται αυτόματα, και η συσκευή είναι έτοιμη για χρήση.

Η τρέχουσα ώρα μπορεί να ρυθμιστεί:

- Όταν η συσκευή συνδέεται στο ρεύμα για πρώτη φορά,
- σε κατάσταση αναμονής, πατώντας δύο φορές το κουμπί της ώρας,
- μετά από διακοπή ρεύματος.

Ρύθμιση του χρόνου προετοιμασίας



Επιλέξτε μια λειτουργία φούρνου χρησιμοποιώντας τον "διακόπτη επιλογής λειτουργίας φούρνου" και ρυθμίστε τη θερμοκρασία. Πατήστε το πλήκτρο με την ένδειξη "χρονοδιακόπτης"

⌚ για να επιλέξετε τη λειτουργία "χρόνος προετοιμασίας". Το σύμβολο για τον "χρόνο προετοιμασίας" ⌚ εμφανίζεται στην οθόνη. Πατήστε το πλήκτρο "μείωσης" < ή "αύξησης" > για να ρυθμίσετε το χρόνο προετοιμασίας. Οι ρυθμίσεις επιβεβαιώνονται αυτόματα μετά από 10 δευτερόλεπτα. Επίσης, μπορείτε να επιβεβαιώσετε τις ρυθμίσεις πατώντας τον "χρονοδιακόπτη" ⌚. Ο χρόνος που έχει παρέλθει θα εμφανιστεί στην οθόνη.



Μετά την ενεργοποίηση του φούρνου από τον "διακόπτη λειτουργίας φούρνου" το ηλεκτρονικό χρονόμετρο (μετά από 3 δευτερόλεπτα) δίνει αυτόματα τη δυνατότητα ρύθμισης της διάρκειας ψησίματος. Η οθόνη αναβοσβήνει και το σύμβολο για τον "χρόνο προετοιμασίας" ⌚ φωτίζεται. Αν η διάρκεια δεν οριστεί μέσα σε 5 δευτερόλεπτα, ο χρονοδιακόπτης μεταβαίνει σε κατάσταση αναμονής και η διάρκεια του χρόνου ψησίματος δεν είναι υπό χρονικό έλεγχο. Εμφανίζεται η τρέχουσα ώρα.

Μόλις λήξει ο καθορισμένος χρόνος ψησίματος, θα ακουστεί ένα ηχητικό σήμα και ο φούρνος θα απενεργοποιηθεί. Ο φούρνος μπορεί να απενεργοποιηθεί από τον "διακόπτη λειτουργίας φούρνου". Για να σταματήσετε το ηχητικό σήμα πατήστε το πλήκτρο του χρονοδιακόπτη.





Εάν ο φούρνος δεν είναι απενεργοποιημένος και σταματήστε το ηχητικό σήμα πατώντας οποιοδήποτε πλήκτρο, ο φούρνος θα ενεργοποιηθεί ξανά και θα συνεχίσει το ψήσιμο.

Ρύθμιση χρόνου προετοιμασίας και ώρας λήξης



Επιλέξτε μια λειτουργία φούρνου χρησιμοποιώντας τον διακόπτη με την ένδειξη "λειτουργία φούρνου" και ρυθμίστε τη θερμοκρασία. Πατήστε τον διακόπτη για το χρονόμετρο ⌚ για να επιλέξετε τη λειτουργία "χρόνος προετοιμασίας". Το σύμβολο για τον "χρόνο προετοιμασίας" ⌚ ανάβει στην οθόνη. Πατήστε τη "μείωση" < ή την "αύξηση" > για να ρυθμίσετε με ακρίβεια τον χρόνο προετοιμασίας. Πατήστε το πλήκτρο του χρονόμετρου ⌚ για να αποθηκεύσετε τον καθορισμένο χρόνο. Πατήστε το χρονόμετρο ⌚ ξανά δύο φορές. Το σύμβολο για την "ώρα λήξης" ⌚ ανάβει στην οθόνη. Πατήστε την "μείωση" < ή την "αύξηση" > για να ρυθμίσετε την ώρα λήξης. Οι ρυθμίσεις επιβεβαιώνονται αυτόματα μετά από 10 δευτερόλεπτα. Επίσης, μπορείτε να επιβεβαιώσετε τις ρυθμίσεις πατώντας το χρονόμετρο ⌚.

Ο φούρνος αρχίζει να λειτουργεί πριν την προγραμματισμένη "ώρα λήξης" , ανάλογα με τον επιθυμητό "χρόνο προετοιμασίας" . Όταν ο φούρνος φτάσει την καθορισμένη "ώρα λήξης" , απενεργοποιείται.

Παράδειγμα: Η καθορισμένη "διάρκεια ψησίματος" είναι 30 λεπτά. Η ώρα λήξης είναι στις 12:00. Ο φούρνος αρχίζει να λειτουργεί στις 11:30 και ο υπολειπόμενος χρόνος εμφανίζεται στην οθόνη. Στις 12 ο φούρνος απενεργοποιείται. Μετά τη λήξη της καθορισμένης διάρκειας ψησίματος, ακούγεται ένα ηχητικό σήμα και ο φούρνος απενεργοποιείται. Ο φούρνος μπορεί να απενεργοποιηθεί με τον "διακόπτη επιλογής λειτουργίας φούρνου". Για να σταματήσετε το ηχητικό σήμα, πατήστε οποιοδήποτε πλήκτρο του χρονοδιακόπτη.



ΠΛΗΡΟΦΟΡΙΕΣ!

Η ρύθμιση του χρόνου προετοιμασίας και του χρόνου λήξης δεν ισχύει για το γκριλ και το γκριλ με αέρα.



Λειτουργία "ΗΧΗΤΙΚΗΣ ΕΙΔΟΠΟΙΗΣΗΣ"



Η λειτουργία "ηχητικής ειδοποίησης" μπορεί να χρησιμοποιηθεί ανεξάρτητα από το φούρνο. Η υψηλότερη δυνατή ρύθμιση είναι 23 ώρες και 59 λεπτά. Το τελευταίο λεπτό του χρόνου λειτουργίας εμφανίζεται σε δευτερόλεπτα. Μόλις λήξει ο προκαθορισμένος χρόνος ψησίματος, ακούγεται ένα ηχητικό σήμα. Για να σταματήσετε το ηχητικό σήμα, πατήστε οποιοδήποτε πλήκτρο στο ρολόι του προγράμματος. Το ρολόι του προγράμματος μεταβαίνει σε κατάσταση αναμονής και η οθόνη δείχνει την τρέχουσα ώρα.

Μπορείτε να ακυρώσετε όλες τις λειτουργίες του χρονοδιακόπτη ρυθμίζοντας την ώρα στο "0". Εάν η συσκευή μείνει ανενεργή για μερικά λεπτά, θα μεταβεί σε κατάσταση αναμονής. Η τρέχουσα ώρα θα εμφανιστεί στην οθόνη και θα ανάψει η επιλεγμένη λειτουργία χρονοδιακόπτη.

ΠΡΟΣΘΕΤΕΣ ΛΕΙΤΟΥΡΓΙΕΣ

Κλειδωμα προστασίας



Με το κλειδωμα προστασίας μπορείτε να κλειδώσετε το φούρνο ενώ βρίσκεται σε λειτουργία. Μπορείτε επίσης να κλειδώσετε το ρολόι προγράμματος ενώ ψήνετε χρησιμοποιώντας κάποιο επιλεγμένο πρόγραμμα, και με αυτόν τον τρόπο προλαμβάνετε κάθε ανεπιθύμητη χρήση του φούρνου. Το κλειδωμα προστασίας ενεργοποιείται πατώντας το πλήκτρο του "χρονοδιακόπτη"  για 5 δευτερόλεπτα.

Εμφανίζεται η ένδειξη "Loc" για 5 δευτερόλεπτα. Αυτό υποδεικνύει ότι όλες οι λειτουργίες είναι κλειδωμένες. Για να απενεργοποιήσετε το κλειδωμα, πατήστε ξανά το πλήκτρο για μερικά δευτερόλεπτα.







Εάν το κλειδωμα προστασίας ενεργοποιηθεί ενώ καμία λειτουργία του χρονοδιακόπτη δεν έχει οριστεί (μόνο το ρολόι εμφανίζεται), ο φούρνος δεν θα λειτουργήσει. Εάν το κλειδωμα ενεργοποιηθεί ενώ έχει ήδη οριστεί μια λειτουργία χρονοδιακόπτη, ο φούρνος θα λειτουργήσει, όμως δεν θα μπορείτε να αλλάξετε τις ρυθμίσεις.

Όταν το κλειδωμα ενεργοποιηθεί, οι λειτουργίες του φούρνου και οι πρόσθετες λειτουργίες δεν μπορούν να αλλάξουν. Η διαδικασία μαγειρέματος μπορεί να τερματιστεί μόνο γυρνώντας τον "διακόπτη λειτουργίας φούρνου" στο "0". Το κλειδωμα προστασίας παραμένει ενεργοποιημένο ακόμα και όταν σβήσει ο φούρνος. Πρέπει να απενεργοποιήσετε το κλειδωμα προστασίας για να μπορείτε να επιλέξετε κάποιο νέο πρόγραμμα.

Ηχητικό σήμα





Η ένταση του ηχητικού σήματος μπορεί να ρυθμιστεί εάν δεν έχει ενεργοποιηθεί καμία λειτουργία χρονοδιακόπτη. Η συσκευή βρίσκεται σε κατάσταση αναμονής και εμφανίζεται μόνο η τρέχουσα ώρα. Πατήστε και κρατήστε πατημένο το πλήκτρο μείωσης  για 5 δευτερόλεπτα.

Στην οθόνη εμφανίζεται η ένδειξη "Voll" και αρκετές μπάρες που είναι πλήρως φωτισμένες. Πατήστε το πλήκτρο "μείωσης"  ή "αύξησης"  για να επιλέξετε ένα από τα τρία επίπεδα έντασης (μία, δύο ή τρεις μπάρες), ή χωρίς ήχο (απενεργοποίηση). Οι ρυθμίσεις αποθηκεύονται αυτόματα μετά από 5 δευτερόλεπτα. Οι ρυθμίσεις μπορούν επίσης να αποθηκευτούν πατώντας το "πλήκτρο χρονοδιακόπτη" .

Μείωση αντίθεσης της οθόνης



Πατήστε και κρατήστε πατημένο το πλήκτρο "αύξησης"  για 5 δευτερόλεπτα. Στην οθόνη εμφανίζεται η ένδειξη "Br" και αρκετές μπάρες που είναι πλήρως φωτισμένες. Πατήστε το κουμπάκι "μείωσης"  ή "αύξησης"  για να ρυθμίσετε το επίπεδο έντασης (μία, δύο ή τρεις μπάρες). Οι ρυθμίσεις αποθηκεύονται αυτόματα μετά από 5 δευτερόλεπτα. Οι ρυθμίσεις μπορούν επίσης να αποθηκευτούν πατώντας το "πλήκτρο χρονοδιακόπτη" (εικ. 3).

Ενδεικτική λυχνία λειτουργίας



Το φωτάκι του φούρνου ανάβει όταν επιλεγεί κάποια λειτουργία του φούρνου από τον "διακόπτη επιλογής λειτουργίας φούρνου".

Ένδειξη σφάλματος



Σε περίπτωση σφάλματος, στην οθόνη εμφανίζεται η ένδειξη "ERR" και ο αριθμός σφάλματος. Παρακαλούμε, ενημερώστε το τμήμα σέρβις.

ΠΙΝΑΚΑΣ ΕΛΕΓΧΟΥ

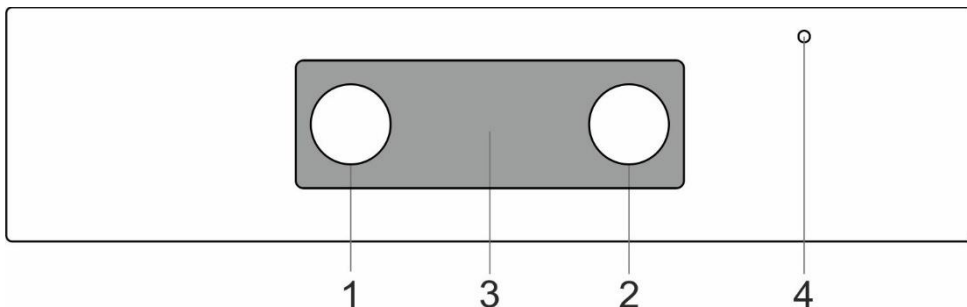

1. Διακόπτης επιλογής συστήματος μαγειρέματος
2. Διακόπτης θερμοκρασίας φούρνου
3. Ηλεκτρονικός χρονοδιακόπτης
4. Λαμπτήρας ένδειξης λειτουργίας φούρνου. Το φωτάκι ανάβει όσο ο φούρνος θερμαίνεται. Όταν επιτευχθεί η επιλεγμένη θερμοκρασία, σβήνει.

ΦΟΥΡΝΟΣ (ανάλογα με το μοντέλο)

ΛΕΙΤΟΥΡΓΙΑ ΤΟΥ ΦΟΥΡΝΟΥ

Ο φούρνος ελέγχεται από τον "διακόπτη επιλογής λειτουργίας φούρνου", με τον οποίο επιλέγετε τη λειτουργία, και τον διακόπτη "ρύθμισης θερμοκρασίας", με τον οποίο ρυθμίζετε την επιθυμητή θερμοκρασία.

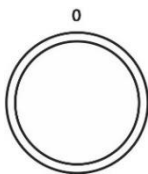

Περιστρέψτε τον διακόπτη (αριστερά και δεξιά) για να επιλέξετε το σύστημα μαγειρέματος.



Οι ρυθμίσεις μπορούν να αλλάξουν και κατά τη διάρκεια του μαγειρέματος.

ΛΕΙΤΟΥΡΓΙΑ ΦΟΥΡΝΟΥ

Η θερμοκρασία ρυθμίζεται με τον διακόπτη θερμοκρασίας, και κυμαίνεται από 50 έως 275/300°C. Η δεξιόστροφη περιστροφή του διακόπτη αυξάνει την θερμοκρασία, και αντιστρόφως, η αριστερόστροφη περιστροφή μειώνει τη θερμοκρασία.



Η βίαιη περιστροφή του διακόπτη πέρα από την μηδενική θέση θα προκαλέσει βλάβη στον θερμοστάτη!

ΑΠΕΝΕΡΓΟΠΟΙΗΣΗ ΦΟΥΡΝΟΥ



Γυρίστε τον ΔΙΑΚΟΠΤΗ ΕΠΙΛΟΓΗΣ ΣΥΣΤΗΜΑΤΟΣ ΜΑΓΕΙΡΕΜΑΤΟΣ στη θέση "0".

ΦΩΤΙΣΜΟΣ ΦΟΥΡΝΟΥ

Ενεργοποιείται με όλους τους τρόπους λειτουργίας. Ο φωτισμός του φούρνου ενεργοποιείται αυτόματα όταν επιλεγεί ο τρόπος λειτουργίας.

ΣΥΣΤΗΜΑΤΑ ΜΑΓΕΙΡΕΜΑΤΟΣ

Σύστημα	Περιγραφή
	ΤΑΧΕΙΑ ΠΡΟΘΕΡΜΑΝΣΗ Χρησιμοποιήστε αυτή τη λειτουργία αν θέλετε να προθερμάνετε το φούρνο στην επιθυμητή θερμοκρασία όσο το δυνατόν γρηγορότερα. Η λειτουργία αυτή δεν είναι κατάλληλη για το μαγείρεμα τροφίμων. Όταν ο φούρνος αποκτήσει την επιθυμητή θερμοκρασία, η διαδικασία προθέρμανσης έχει ολοκληρωθεί. Προτεινόμενη θερμοκρασία: 50°C – μέγ.
	ΠΑΝΩ ΚΑΙ ΚΑΤΩ ΑΝΤΙΣΤΑΣΗ * Οι αντιστάσεις στο κάτω μέρος και στην οροφή του φούρνου εκπέμπουν θερμότητα ομοιόμορφα στο εσωτερικό του φούρνου. Οι ζύμες και το κρέας μπορούν να ψηθούν μόνο τοποθετημένα στο ίδιο επίπεδο. Προτεινόμενη θερμοκρασία: 200°C.
	ΠΑΝΩ ΑΝΤΙΣΤΑΣΗ Μόνο η αντίσταση στο πάνω μέρος του φούρνου εκπέμπει θερμότητα κατευθείαν πάνω στο φαγητό. Χρησιμοποιήστε αυτή τη λειτουργία για να καλοψηάσετε την πάνω πλευρά του φαγητού σας (τελικό ρόδισμα). Προτεινόμενη θερμοκρασία: 180°C.
	ΚΑΤΩ ΑΝΤΙΣΤΑΣΗ Μόνο η αντίσταση στο κάτω μέρος του φούρνου εκπέμπει θερμότητα. Χρησιμοποιήστε αυτή την αντίσταση για να ροδίσει η κάτω πλευρά του φαγητού. Προτεινόμενη θερμοκρασία: 180°C.
	ΠΑΝΩ ΚΑΙ ΚΑΤΩ ΑΝΤΙΣΤΑΣΗ ΚΑΙ ΑΝΕΜΙΣΤΗΡΑΣ * Λειτουργούν οι δύο αντιστάσεις και ο ανεμιστήρας. Ο ανεμιστήρας επιτρέπει την ομοιόμορφη κυκλοφορία του ζεστού αέρα μέσα στο φούρνο. Χρησιμοποιείται για ψήσιμο ζύμης, για απόψυξη, καθώς και για την ξήρανση φρούτων και λαχανικών. Προτεινόμενη θερμοκρασία: 180°C.
	ΓΚΡΙΛ Λειτουργεί μόνο η αντίσταση γκριλ, μέρος του γενικότερου συστήματος γκριλ. Το σύστημα αυτό χρησιμοποιείται για το ψήσιμο στη σχάρα μίας μικρής ποσότητας ανοιχτών σάντουιτς ή λουκάνικων, καθώς και για το ψήσιμο ψωμιού. Η μέγιστη επιτρεπόμενη θερμοκρασία είναι 230°C.
	ΜΕΓΑΛΟ ΓΚΡΙΛ Λειτουργεί η πάνω αντίσταση και η αντίσταση γκριλ. Η θερμότητα εκπέμπεται απευθείας από την αντίσταση γκριλ στην οροφή του φούρνου. Για να ενισχυθεί η διαδικασία ψησίματος, λειτουργεί επίσης η πάνω αντίσταση. Το σύστημα αυτό χρησιμοποιείται για το ψήσιμο στη σχάρα μίας μικρής ποσότητας ανοιχτών σάντουιτς, ή λουκάνικων, καθώς και για φρυγάνισμα ψωμιού. Η μέγιστη επιτρεπόμενη θερμοκρασία είναι 230°C.
	ΓΚΡΙΛ ΜΕ ΑΝΕΜΙΣΤΗΡΑ Λειτουργεί η αντίσταση γκριλ και ο ανεμιστήρας. Αυτός ο συνδυασμός χρησιμοποιείται για το ψήσιμο μεγάλων κομματιών κρέατος ή πουλερικών τοποθετημένα σε ένα ύψος. Είναι επίσης κατάλληλος για ογκρατέν και για ψήσιμο φαγητών με τραγανή κρούστα. Προτεινόμενη θερμοκρασία: 170°C. Η μέγιστη επιτρεπόμενη θερμοκρασία είναι 230°C.
	ΠΑΝΩ ΑΝΤΙΣΤΑΣΗ ΚΑΙ ΑΝΕΜΙΣΤΗΡΑΣ Λειτουργεί η πάνω αντίσταση και ο ανεμιστήρας. Χρησιμοποιήστε αυτό το σύστημα για να ψήσετε μεγάλα κομμάτια κρέατος και πουλερικών. Είναι επίσης κατάλληλο για φαγητά ογκρατέν. Προτεινόμενη θερμοκρασία: 170°C.
	ΕΝΤΟΝΟ ΨΗΣΙΜΟ (ΤΗΓΑΝΙΣΜΑ ΣΤΟΝ ΑΕΡΑ) Αυτή η μέθοδος μαγειρέματος δημιουργεί μια τραγανή κρούστα χωρίς επιπλέον λίπος. Πρόκειται για μια υγιεινή έκδοση του τηγανίσματος, με λιγότερες θερμίδες στο μαγειρεμένο φαγητό. Κατάλληλο για μικρότερα κομμάτια κρέατος, ψάρια, λαχανικά και κατεψυγμένα προϊόντα έτοιμα για τηγάνισμα (πατάτες τηγανητές, κοτομπουκιές). Προτεινόμενη θερμοκρασία: 200-220°C.
	ΘΕΡΜΟΣ ΑΕΡΑΣ * Λειτουργεί η κυκλική αντίσταση και ο ανεμιστήρας. Ο ανεμιστήρας στο πίσω τοίχωμα της κοιλότητας του φούρνου εξασφαλίζει τη συνεχή κυκλοφορία του ζεστού αέρα γύρω από το ψητό ή τη ζύμη. Αυτή η λειτουργία χρησιμοποιείται για το ψήσιμο κρέατος και ζύμης σε πολλά επίπεδα, ταυτόχρονα. Προτεινόμενη θερμοκρασία: 180°C.
	ΚΑΤΩ ΑΝΤΙΣΤΑΣΗ ΚΑΙ ΑΝΕΜΙΣΤΗΡΑΣ Χρησιμοποιείται για ψήσιμο ζύμης που φουσκώνει αργά και για τη διατήρηση φρούτων και λαχανικών. Προτεινόμενη θερμοκρασία: 180°C.
	ΣΥΣΤΗΜΑ ΠΙΤΣΑΣ Αυτό το πρόγραμμα με ρύθμιση της θερμοκρασίας ψησίματος που φτάνει τουλάχιστον τους 275°C σχεδιάστηκε ειδικά για να σας βοηθήσει να ψήνετε τέλειες πίτσες, focaccia, flatbread και παρόμοιες λιχουδιές.

Σύστημα	Περιγραφή
	ΨΗΣΙΜΟ ΚΑΤΕΨΥΓΜΕΝΩΝ ΤΡΟΦΙΜΩΝ Αυτή η μέθοδος σας επιτρέπει να ψήνετε κατεψυγμένα τρόφιμα σε συντομότερο χρόνο χωρίς προθέρμανση. Ιδανική για προψημένα κατεψυγμένα προϊόντα (αρτοποιήματα, κρουασάν, λαζάνια, τηγανητές πατάτες, κοτομπουκιές), κρέας και λαχανικά. Προτεινόμενη θερμοκρασία: 190-200°C.
	ΑΠΟΨΞΗ Ο αέρας κυκλοφορεί χωρίς να ενεργοποιηθούν οι αντιστάσεις. Μόνο ο ανεμιστήρας ενεργοποιείται. Χρησιμοποιείται για την αργή απόψυξη κατεψυγμένου φαγητού. Προτεινόμενη θερμοκρασία: 0°C.
	ΚΑΘΑΡΙΣΜΟΣ ΦΟΥΡΝΟΥ Μόνο η κάτω αντίσταση εκπέμπει θερμότητα. Χρησιμοποιήστε αυτή τη λειτουργία για να αφαιρέσετε λεκέδες και υπολείμματα φαγητού από το φούρνο. Το πρόγραμμα διαρκεί 30 λεπτά. Προτεινόμενη θερμοκρασία: 70°C.

* Χρησιμοποιείται για τον προσδιορισμό της ενεργειακής απόδοσης σύμφωνα με το πρότυπο EN 60350 - 1.

ΨΗΣΙΜΟ ΜΕ ΠΡΟΣΘΗΚΗ ΑΤΜΟΥ*



Με αυτά τα συστήματα, μπορείτε να μαγειρέψετε με προσθήκη ατμού. Ο ατμός έχει ως αποτέλεσμα καλύτερο ρόδισμα και πιο κριτσανιστή επιφάνεια.

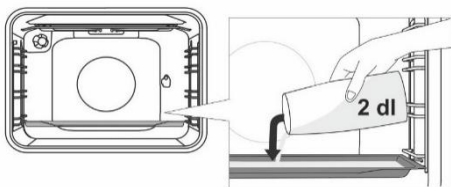

Τοποθετήστε το ρηχό ταψί στον πρώτο οδηγό ενώ ο φούρνος είναι ακόμα κρύος. Ρίξτε το πολύ 200ml νερό στο ταψί. Τοποθετήστε το φαγητό που θα μαγειρευτεί στη δεύτερη σχάρα και εκκινήστε το σύστημα.



Μην τοποθετείτε το βαθύ ταψί στην πρώτη θέση, αλλά ένα επίπεδο ψηλότερα.



Για βέλτιστη λειτουργία της ρύθμισης, μην ανοίγετε την πόρτα του φούρνου και μην προσθέτετε νερό κατά τη διαδικασία μαγειρέματος.

ΠΕΡΙΓΡΑΦΗ ΣΥΣΤΗΜΑΤΩΝ

- Η θέρμανση ενός αδειου φούρνου καταναλώνει πολλή ενέργεια. Επομένως, το ψήσιμο διαφόρων ειδών ζύμης ή πίτσας διαδοχικά θα προσφέρει εξοικονόμηση ενέργειας, καθώς ο φούρνος θα έχει ήδη προθερμανθεί.
- Χρησιμοποιείτε σκούρα ταψιά από μαύρο πυρίτιο ή με επικάλυψη σμάλτου, καθώς είναι καλοί αγωγοί θερμότητας.
- Όταν χρησιμοποιείτε χαρτί ψησίματος, βεβαιωθείτε ότι είναι ανθεκτικό σε υψηλές θερμοκρασίες.
- Κατά το μαγείρεμα του φαγητού, σχηματίζεται αρκετός ατμός μέσα στον φούρνο, ο οποίος αποστραγγίζεται μέσω της διεξόδου στο πίσω μέρος της συσκευής. Ο ατμός μπορεί να συμπυκνωθεί στην πόρτα και στο καπάκι της συσκευής (ανάλογα με το μοντέλο). Πρόκειται για ένα τυπικό φαινόμενο που δεν επηρεάζει τη λειτουργία της συσκευής. Μετά το τέλος της διαδικασίας μαγειρέματος, σκουπίστε το υπερχειλισμένο συμπυκνωμένο νερό με ένα πανί.
- Σβήστε το φούρνο 10 λεπτά περίπου πριν από το τέλος της διαδικασίας ψησίματος για εξοικονόμηση ενέργειας χρησιμοποιώντας την συσσωρευμένη θερμότητα.
- Μην αφήνετε το φαγητό να κρυώνει σε κλειστό φούρνο για να αποφύγετε τη συμπύκνωση (υδρατμίς).

Ψήσιμο στη σούβλα (ανάλογα με το μοντέλο)
Η μέγιστη θερμοκρασία για τη χρήση της σούβλας είναι 230°C.

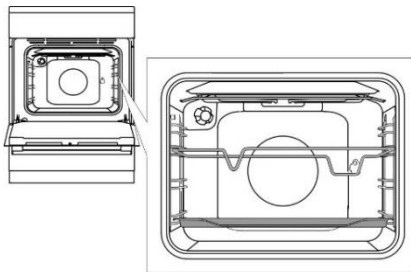

Τοποθετήστε το στήριγμα της σούβλας στον 3ο οδηγό, μετρώντας από κάτω, και τοποθετήστε το ρηχό ταψί στον κάτω (πρώτο) οδηγό για να χρησιμεύσει ως δίσκος αποστράγγισης.

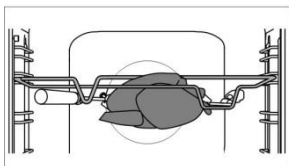

Περάστε το κρέας στη σούβλα και σφίξτε τις βίδες. Τοποθετήστε τη λαβή της σούβλας στο μπροστινό στήριγμα της σούβλας και εισάγετε την άκρη μέσα στο άνοιγμα στη δεξιά πλευρά του πίσω τοιχώματος του φούρνου (το άνοιγμα προστατεύεται με ένα περιστρεφόμενο κάλυμμα). Αφαιρέστε τη λαβή της σούβλας και κλείστε την πόρτα του φούρνου.

Ανάψτε το φούρνο και επιλέξτε το ΜΕΓΑΛΟ ΓΚΡΙΛ



Το γκριλ λειτουργεί μόνο όταν η πόρτα του φούρνου είναι κλειστή. Μην χρησιμοποιείτε το γκριλ στη θέση 4.



Μην τοποθετείτε το βαθύ ταψί στον πρώτο οδηγό.

ΣΥΝΤΗΡΗΣΗ & ΚΑΘΑΡΙΣΜΟΣ



Αποσυνδέστε τη συσκευή από την παροχή ρεύματος και περιμένετε να κρυώσει. Τα παιδιά δεν πρέπει να καθαρίζουν τη συσκευή ή να εκτελούν εργασίες συντήρησης χωρίς την κατάλληλη επίβλεψη.

Ανοξείδωτο φύλλο χάλυβα στη μπροστινή πλευρά του περιβλήματος (ανάλογα με το μοντέλο)

Καθαρίστε την επιφάνεια μόνο με ένα ήπιο απορρυπαντικό (σαπουνάδα) και ένα μαλακό σφουγγάρι που δεν θα φθείρει το φινιρίσμα. Μην χρησιμοποιείτε λειαντικά καθαριστικά ή καθαριστικά που περιέχουν διαλύτες, καθώς μπορεί να καταστρέψουν το φινιρίσμα του περιβλήματος.

Επικαλυμμένες με λάκα επιφάνειες και πλαστικά μέρη (ανάλογα με το μοντέλο)

Μην καθαρίζετε τα κουμπιά και τους διακόπτες, τις λαβές, τα αυτοκόλλητα, και τις πινακίδες τεχνικών χαρακτηριστικών, με λειαντικά καθαριστικά, καθαριστικά με βάση το οινόπνευμα ή με αλκοόλ. Αφαιρείτε αμέσως τυχόν λεκέδες με ένα μαλακό πανί και λίγο νερό, ώστε να αποφευχθεί η πρόκληση ζημιάς στην επιφάνεια.

Μπορείτε επίσης να χρησιμοποιήσετε καθαριστικά και υλικά καθαρισμού που προορίζονται για τέτοιες επιφάνειες σύμφωνα με τις οδηγίες των αντίστοιχων κατασκευαστών τους.

Επιφάνειες με επικάλυψη σμάλτου (φούρνος, εστία μαγειρέματος)

Για τον καθαρισμό χρησιμοποιήστε ένα υγρό σφουγγάρι με απορρυπαντικό. Οι λιπαροί λεκέδες μπορούν να αφαιρεθούν με ζεστό νερό και ειδικό απορρυπαντικό για σμάλτο. Ποτέ μην καθαρίζετε τις επιφάνειες σμάλτου με λειαντικά μέσα καθώς προκαλούν ανεπανόρθωτη ζημιά στην επιφάνεια της συσκευής.

Γυάλινες επιφάνειες

Μη χρησιμοποιείτε σκληρά λειαντικά καθαριστικά ή αιχμηρές μεταλλικές ξυστρες για τον καθαρισμό του γυαλιού της πόρτας του φούρνου, καθώς μπορούν να σπάσουν την επιφάνεια και να προκαλέσουν ραγίσμα του γυαλιού. Καθαρίστε τις γυάλινες επιφάνειες με ειδικά καθαριστικά για τζάμια, καθρέφτες και παράθυρα.



ΠΛΗΡΟΦΟΡΙΕΣ!

Ποτέ μην χρησιμοποιείτε ισχυρά ή λειαντικά καθαριστικά και αζεσουάρ.

ΚΑΘΑΡΙΣΜΟΣ ΥΑΛΟΚΕΡΑΜΙΚΗΣ ΕΣΤΙΑΣ

- Μετά από κάθε χρήση, περιμένετε να κρυώσει η κεραμική επιφάνεια και καθαρίστε την. Διαφορετικά όλες οι εναπομένουσες ακαθαρσίες θα καούν επάνω στην καυτή επιφάνεια την επόμενη φορά που θα χρησιμοποιήσετε την εστία.
- Για την τακτική συντήρηση των κεραμικών εστιών, χρησιμοποιήστε ειδικά προϊόντα φροντίδας που δημιουργούν ένα προστατευτικό φίλτρο στην επιφάνεια και αποτρέπουν το κόλλημα των ακαθαρσιών.
- Πριν από κάθε χρήση, σκουπίστε τυχόν σκόνη ή άλλα σωματίδια από την επιφάνεια μαγειρέματος και την βάση του σκεύους καθώς μπορεί να χαράξουν την επιφάνεια.



Τα συρμάτινα σφουγγάρια, τα σκληρά σφουγγάρια καθαρισμού και τα διαβρωτικά καθαριστικά σε σκόνη ενδέχεται να χαράξουν την επιφάνεια. Η επιφάνεια μπορεί επίσης να υποστεί φθορά από δυνατά σπρέι καθαρισμού και ακατάλληλα υγρά καθαριστικά.

- Οι πινακίδες τεχνικών χαρακτηριστικών ενδέχεται να φθαρούν από τη χρήση δυνατών ή λιειαντικών καθαριστικών ή από σκεύη με σκληρή ή φθαρμένη βάση.
- Οι ήπιοι λεκέδες μπορούν να αφαιρεθούν με ένα υγρό μαλακό πανί. Στη συνέχεια, σκουπίστε την επιφάνεια μέχρι να στεγνώσει.
- Οι λεκέδες νερού μπορούν να αφαιρεθούν χρησιμοποιώντας ένα ήπιο διάλυμα ξιδιού. Όμως, μη χρησιμοποιείτε αυτό το διάλυμα για να καθαρίσετε το πλαίσιο (μόνο σε ορισμένα μοντέλα), καθώς μπορεί να χάσει την λάμψη του. Μη χρησιμοποιείτε ισχυρά σπρέι καθαρισμού ή προϊόντα αφαλάτωσης.
- Οι δύσκολοι λεκέδες μπορούν να αφαιρεθούν με τη χρήση ειδικών προϊόντων και εργαλείων για τον καθαρισμό κεραμικών εστιών. Να ακολουθείτε πάντα τις οδηγίες που παρέχονται από τους αντίστοιχους κατασκευαστές. Αφαιρείτε προσεκτικά τυχόν υπολείμματα του καθαριστικού μετά τη διαδικασία καθαρισμού, καθώς μπορεί να προκαλέσουν φθορές στην κεραμική επιφάνεια όταν ζεσταθούν οι ζώνες μαγειρέματος.



- Αφαιρείτε τυχόν επίμονα και καμένα υπολείμματα με μια ξύστρα. Να είστε προσεκτικοί όταν χειρίζεστε την ξύστρα για να αποφύγετε τυχόν τραυματισμούς.
- Μην πιέζετε την ξύστρα κάθετα στο γυαλί και προσέξτε να μην γρατσουνίσετε την επιφάνεια μαγειρέματος με την άκρη ή τη λεπίδα της ξύστρας.
- Απομακρύνετε αμέσως τρόφιμα που περιέχουν ζάχαρη από την κεραμική επιφάνεια χρησιμοποιώντας μια ξύστρα, ακόμη και αν η εστία είναι ζεστή, καθώς η ζάχαρη μπορεί να προκαλέσει μόνιμη βλάβη στην κεραμική επιφάνεια..



Χρησιμοποιείτε την ξύστρα μόνο όταν οι ακαθαρσίες δεν μπορούν να απομακρυνθούν με υγρό πανί ή με ειδικά καθαριστικά για κεραμικές επιφάνειες.

Κρατήστε την ξύστρα υπό σωστή γωνία (45° έως 60°). Πιέστε απαλά την ξύστρα πάνω στο γυαλί και σύρετέ την για να αφαιρέσετε τις ακαθαρσίες. Βεβαιωθείτε ότι η πλαστική λαβή της ξύστρας (σε ορισμένα μοντέλα) δεν έρχεται σε επαφή με κάποια ζεστή ζώνη μαγειρέματος.



Ο αποχρωματισμός της κεραμικής επιφάνειας δεν επηρεάζει τη λειτουργία ή τη σταθερότητά της. Ο αποχρωματισμός είναι συνήθως αποτέλεσμα υπολειμμάτων τροφίμων που καίγονται πάνω στην επιφάνεια, ή μπορεί να προκληθεί από ορισμένα υλικά μαγειρικών σκευών (όπως αλουμίνιο ή χαλκός). Τέτοιου είδους αποχρωματισμός είναι πολύ δύσκολο να αφαιρεθεί εντελώς.

Σημείωση: Ο αποχρωματισμός και όλες οι ζημιές που περιγράφονται παραπάνω επηρεάζουν μόνο την εμφάνιση της εστίας και δεν επηρεάζουν άμεσα τη λειτουργία της. Η αφαίρεση τέτοιου είδους ελαττωμάτων δεν καλύπτεται από την εγγύηση.

ΦΟΥΡΝΟΣ

Καθαρίστε τους τοίχους του φούρνου με ένα υγρό σφουγγάρι και απορρυπαντικό. Για να καθαρίσετε τους επίμονους λεκέδες που έχουν καεί στα τοιχώματα του φούρνου, χρησιμοποιήστε ειδικό απορρυπαντικό για εμαγιέ επιφάνειες. Μετά τον καθαρισμό, σκουπίστε προσεκτικά το φούρνο. Καθαρίστε το φούρνο μόνο όταν είναι εντελώς κρύος.

Ποτέ μην χρησιμοποιείτε σκληρά καθαριστικά, επειδή θα χαράξουν την εμαγιέ επιφάνεια. Πλύνετε τα σκεύη του φούρνου με σφουγγάρι και απορρυπαντικό. Μπορείτε επίσης να χρησιμοποιήσετε ειδικά απορρυπαντικά για να αφαιρέσετε τους δύσκολους λεκέδες ή τα υπολείμματα που έχουν καεί.



ΧΡΗΣΗ ΛΕΙΤΟΥΡΓΙΑΣ “ΚΑΘΑΡΙΣΜΟΣ ΦΟΥΡΝΟΥ” ΓΙΑ ΤΟΝ ΚΑΘΑΡΙΣΜΟ ΤΟΥ ΦΟΥΡΝΟΥ
Περιστρέψτε τον ΔΙΑΚΟΠΤΗ ΕΠΙΛΟΓΗΣ ΣΥΣΤΗΜΑΤΟΣ ΜΑΓΕΙΡΕΜΑΤΟΣ στην επιλογή (ΚΑΘΑΡΙΣΜΟΣ ΦΟΥΡΝΟΥ)

 Γυρίστε τον ΔΙΑΚΟΠΤΗ ΡΥΘΜΙΣΗΣ ΘΕΡΜΟΚΡΑΣΙΑΣ στους 70°C. Ρίξτε 0,6 λίτρα νερό μέσα σε ένα ταψί και

τοποθετήστε το στον κάτω οδηγό. Μετά από 30 λεπτά, τα υπολείμματα φαγητών από τα τοιχώματα του φούρνου θα έχουν μαλαώσει και θα μπορούν να καθαριστούν εύκολα με ένα υγρό πανί.



Χρησιμοποιήστε το σύστημα "ΚΑΘΑΡΙΣΜΟΣ ΦΟΥΡΝΟΥ" όταν ο φούρνος έχει κρυώσει εντελώς.

ΑΦΑΙΡΕΣΗ ΚΑΙ ΚΑΘΑΡΙΣΜΟΣ ΣΧΑΡΑΣ ΚΑΙ ΤΗΛΕΣΚΟΠΙΚΩΝ ΟΔΗΓΩΝ

Χρησιμοποιείτε μόνο συμβατικά καθαριστικά για να καθαρίζετε τους οδηγούς.

Κρατήστε τους οδηγούς από την κάτω πλευρά και τραβήξτε τους προς το κέντρο του θαλάμου του φούρνου. Αφαιρέστε τους από τα ανοίγματα στην κορυφή.



Μην καθαρίζετε τους οδηγούς σε πλυντήριο πιάτων.

ΕΓΚΑΤΑΣΤΑΣΗ ΚΑΤΑΛΥΤΙΚΩΝ ΕΝΘΕΤΩΝ

Χρησιμοποιείτε μόνο συμβατικά καθαριστικά για να καθαρίζετε τους οδηγούς.

Αφαιρέστε τις σχάρες ή τους τηλεσκοπικούς οδηγούς. (ανάλογα με το μοντέλο)

Τοποθετήστε τα καταλυτικά ένθετα στους οδηγούς. Το άνω μέρος των οδηγών πρέπει να τοποθετηθεί στα επάνω ανοίγματα "Α" των καταλυτικών ενθέτων.

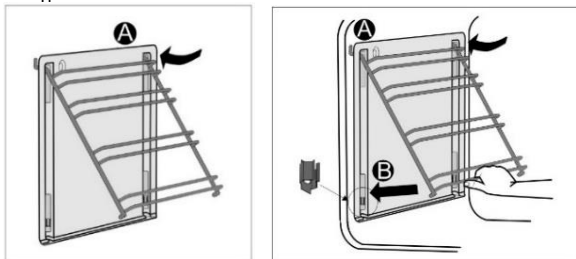

Τοποθετήστε τους οδηγούς με τα καταλυτικά ένθετα στα επάνω ανοίγματα των πλευρικών τοιχωμάτων του φούρνου "Α". Πιέστε τους μέχρι να κουμπώσουν στο κάτω μέρος "Β".



Μην πλένετε τα καταλυτικά ένθετα σε πλυντήριο πιάτων.

ΝΤΙΚΑΤΑΣΤΑΣΗ ΤΟΥ ΛΑΜΠΤΗΡΑ

Ο λαμπτήρας είναι αναλώσιμος και, επομένως, δεν καλύπτεται από την εγγύηση. Πριν αλλάξετε το λαμπτήρα, αφαιρέστε τα ταψιά, τη σχάρα και τους οδηγούς.

Αποσυνδέστε τη συσκευή από το ηλεκτρικό ρεύμα!

Λάμπα αλογόνου: G9, 230 V, 25 W (κοινός λαμπτήρας E 14, 230 V, 25 W – ανάλογα με το μοντέλο)

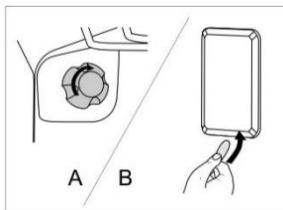

A Ξεβιδώστε το κάλυμμα του λαμπτήρα και τραβήξτε ή ξεβιδώστε την λάμπα.

Χρησιμοποιήστε προστασία για την αποφυγή εγκαυμάτων.



B Χρησιμοποιήστε ένα κασαβίδι για να ξεβιδώσετε το κάλυμμα του λαμπτήρα και να το αφαιρέσετε. Αφαιρέστε τον λαμπτήρα.



Προσοχή μην προκαλέσετε φθορά στο σμάλτο.

ΑΠΑΛΟ ΚΛΕΙΣΙΜΟ ΠΟΡΤΑΣ – COMFORT (ανάλογα με το μοντέλο)

Η συσκευή είναι εξοπλισμένη με τους νέους μεντεσέδες πόρτας COMFORT. Αυτοί οι ειδικοί μεντεσέδες εγγυώνται το ήσυχο και ήπιο κλείσιμο της πόρτας του φούρνου.



Εάν η δύναμη που ασκείται για το κλείσιμο της πόρτας είναι πολύ ισχυρή, μπορεί να μειωθεί η αποτελεσματικότητα του συστήματος ή να επηρεαστεί η ασφάλεια του συστήματος.

ΚΛΕΙΔΩΜΑ ΠΟΡΤΑΣ

Ανοίξτε την κλειδαριά της πόρτας πιέζοντάς την απαλά προς τα δεξιά με τον αντίχειρά σας, ενώ ταυτόχρονα τραβάτε την πόρτα προς τα έξω.



Όταν η πόρτα του φούρνου κλείσει, η κλειδαριά της πόρτας επανέρχεται αυτόματα στην αρχική της θέση.

ΑΦΑΙΡΕΣΗ ΚΑΙ ΑΝΤΙΚΑΤΑΣΤΑΣΗ ΤΗΣ ΠΟΡΤΑΣ ΤΟΥ ΦΟΥΡΝΟΥ (ανάλογα με το μοντέλο)

- Ανοίξτε την πόρτα του φούρνου (όσο πάει).
- Περιστρέψτε τα πτερύγια των μεντεσέδων της πόρτας (σε περίπτωση συμβατικού κλεισίματος). Στο απαλό σύστημα κλεισίματος COMFORT, περιστρέψτε τα πτερύγια κατά 90°.
- Κλείστε αργά την πόρτα του φούρνου μέχρι τα πτερύγια να ταιριάξουν στους μεντεσέδες στα πλαϊνά τοιχώματα της πόρτας. Από τη γωνία των 15° (συγκριτικά με τη θέση της κλειστής πόρτας), κλείστε ελαφρά την πόρτα και τραβήξτε την μέχρι να βγει από τους δύο μεντεσέδες της συσκευής.

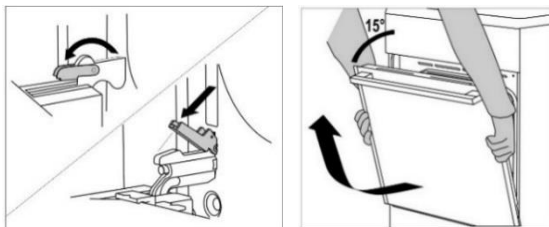

Πριν τοποθετήσετε ξανά την πόρτα, βεβαιωθείτε ότι τα πτερύγια των μεντεσέδων έχουν τοποθετηθεί σωστά στα πλευρικά πηχάκια της πόρτας. Με αυτόν τον τρόπο αποτρέπεται το απότομο κλείσιμο του μεντεσέ, που συνδέεται με ένα ισχυρό ελατήριο. Η απελευθέρωση του πτερυγίου προκαλεί ζημιά στην πόρτα και υπάρχει κίνδυνος τραυματισμού.

ΑΦΑΙΡΕΣΗ ΚΑΙ ΑΝΤΙΚΑΤΑΣΤΑΣΗ ΤΗΣ ΠΟΡΤΑΣ ΤΟΥ ΦΟΥΡΝΟΥ (ανάλογα με το μοντέλο)

- Ανοίξτε την πόρτα του φούρνου (όσο πάει).
- Σηκώστε και γυρίστε τα πτερύγια.
- Κλείστε αργά την πόρτα του φούρνου, σηκώστε την ελαφρώς και τραβήξτε την έξω από τους δύο μεντεσέδες της συσκευής.

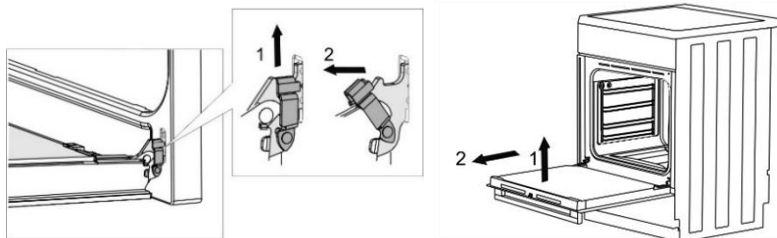

Ακολουθήστε αυτά τα βήματα με την αντίστροφη σειρά κατά την επανατοποθέτηση της πόρτας. Εάν η πόρτα δεν ανοίγει ή δεν κλείνει σωστά, βεβαιωθείτε ότι οι μεντεσέδες έχουν τοποθετηθεί σωστά στη θέση τους.

ΑΦΑΙΡΕΣΗ ΚΑΙ ΤΟΠΟΘΕΤΗΣΗ ΤΟΥ ΥΑΛΟΠΙΝΑΚΑ ΤΗΣ ΠΟΡΤΑΣ ΤΟΥ ΦΟΥΡΝΟΥ

(ανάλογα με το μοντέλο)

Ο υαλοπίνακας της πόρτας μπορεί να καθαριστεί από την εσωτερική του πλευρά, αλλά πρέπει πρώτα να αφαιρεθεί. Αφαιρέστε την πόρτα του φούρνου (βλέπε κεφάλαιο "Αφαίρεση και επανατοποθέτηση της πόρτας του φούρνου").

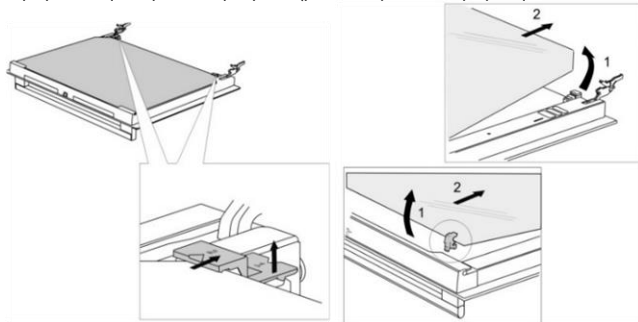

- Ανασηκώστε ελαφρώς τα στηρίγματα στην αριστερή και δεξιά πλευρά της πόρτας (ένδειξη 1 στο στήριγμα) και τραβήξτε τα από τον υαλοπίνακα (ένδειξη 2 στο στήριγμα).
- Κρατήστε το τζάμι της πόρτας από την κάτω άκρη και ανασηκώστε το ελαφρώς, έτσι ώστε να μην είναι πλέον προσαρτημένο στο στήριγμα, και αφαιρέστε το.
- Για να αφαιρέσετε τον τρίτο υαλοπίνακα (μόνο σε ορισμένα μοντέλα), απλά ανασηκώστε και αφαιρέστε τον. Επίσης, αφαιρέστε τα λαστιχένια στεγανωτικά του υαλοπίνακα.



Για την επανατοποθέτηση του υαλοπίνακα, ακολουθήστε την ίδια διαδικασία με την αντίστροφη σειρά. Οι σημάνσεις (ημικύκλια) στην πόρτα και τον υαλοπίνακα πρέπει να αλληλεπικαλύπτονται.

ΑΦΑΪΡΕΣΗ ΚΑΙ ΤΟΠΟΘΈΤΗΣΗ ΤΟΥ ΥΑΛΟΠΙΝΑΚΑ ΤΗΣ ΠΟΡΤΑΣ ΤΟΥ ΦΟΥΪΡΝΟΥ

(ανάλογα με το μοντέλο)

Ξεβιδώστε τις βίδες στην αριστερή και δεξιά πλευρά της πόρτας και τραβήξτε προς τα έξω το επάνω πηχάκι. Τώρα, μπορείτε να τραβήξετε τον υαλοπίνακα της πόρτας.

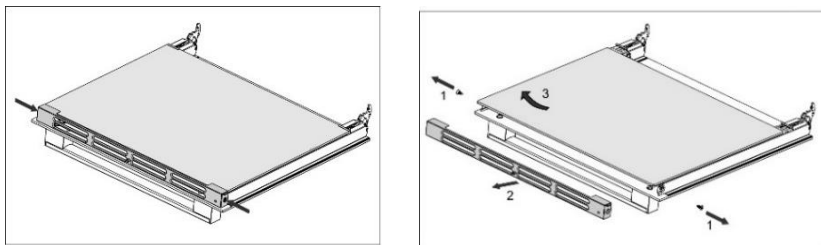

Ακολουθήστε τα βήματα με την αντίστροφη σειρά κατά την επανατοποθέτηση του υαλοπίνακα.

ΠΙΝΑΚΑΣ ΕΠΙΛΥΣΗΣ ΠΡΟΒΛΗΜΑΤΩΝ

Κατά τη διάρκεια της εγγύησης, μόνο ένα κέντρο σέρβις εξουσιοδοτημένο από τον κατασκευαστή μπορεί να προβεί σε οποιαδήποτε επισκευή.

Πριν προβείτε σε οποιαδήποτε επισκευή, βεβαιωθείτε ότι η συσκευή έχει αποσυνδεθεί από το δίκτυο ρεύματος είτε αφαιρώντας την ασφάλεια ή αποσυνδέοντας το καλώδιο ρεύματος από την πρίζα.

Μη εξουσιοδοτημένη επέμβαση και επισκευή της κουζίνας (μαγειρική εστία) μπορεί να οδηγήσει σε ηλεκτροπληξία ή βραχυκύκλωμα.

Ως εκ τούτου, μην επιχειρήσετε να εκτελέσετε επισκευές μόνοι σας. Αναθέστε αυτές τις εργασίες σε κάποιον εμπειρογνώμονα ή σε εξουσιοδοτημένο κέντρο σέρβις.

Σε περίπτωση μικρών σφαλμάτων ή προβλημάτων στη λειτουργία της συσκευής, ακολουθήστε τις παρακάτω οδηγίες, για να δείτε αν μπορείτε διορθώσετε τις αιτίες μόνοι σας.

ΦΟΥΡΝΟΣ	
Πρόβλημα / Σφάλμα	Επίλυση
Δεν υπάρχει απόκριση των αισθητήρων. Η οθόνη είναι παγωμένη.	Αποσυνδέστε τη συσκευή από το ρεύμα για λίγα λεπτά (κλείστε την ασφάλεια ή απενεργοποιήστε τον κεντρικό διακόπτη) και στη συνέχεια επανασυνδέστε τη συσκευή και ενεργοποιήστε την.
Η κύρια ασφάλεια στο σπίτι σας πέφτει συνέχεια.	Καλέστε έναν τεχνικό. Βεβαιωθείτε ότι η ισχύς όλων των συσκευών που είναι ενεργοποιημένες δεν υπερβαίνει την μέγιστη τάση του ηλεκτρικού ρεύματος της παροχής σας.
Ο φωτισμός του φούρνου δεν λειτουργεί.	Η διαδικασία αλλαγής του λαμπτήρα περιγράφεται στο κεφάλαιο "Καθαρισμός και Συντήρηση".
Το φαγητό είναι μισοψημένο.	Επιλέξτε τη σωστή θερμοκρασία και σύστημα ψησίματος; Είναι η πόρτα του φούρνου κλειστή;

ΜΑΓΕΙΡΙΚΗ ΕΣΤΙΑ		
Πρόβλημα / Σφάλμα	Επίλυση	Λύση
Έχετε ενεργοποιήσει την ζώνη μαγειρέματος, αλλά το σύμβολο "u" συνεχίζει να αναβοσβήνει.	Η καταρόλα ή το τηγάνι δεν είναι κατάλληλο για επαγγελματικές εστίες, ή η διάμετρος του σκεύους είναι πολύ μικρή. Ίσως η καταρόλα ή το τηγάνι υπερθερμάνθηκε και έχασε τις σιδηρομαγνητικές του ιδιότητες.	Ελέγξτε εάν το μαγειρικό σκεύος είναι σιδηρομαγνητικό (εάν έλκει έναν μαγνήτη). Βεβαιωθείτε ότι η διάμετρος του σκεύους είναι αρκετά μεγάλη (συνήθως > 12 εκ.). Εάν η ένδειξη συνεχίσει να αναβοσβήνει μετά την ενεργοποίηση και απενεργοποίηση, αποσυνδέστε τη συσκευή από το ρεύμα. Περιμένετε 5 λεπτά και επανασυνδέστε την.
Η λειτουργία γρήγορης θέρμανσης Power Boost απενεργοποιείται αυτόματα.	Είναι φυσιολογικό η λειτουργία Power Boost να απενεργοποιείται αυτόματα μετά από ένα ορισμένο χρονικό διάστημα και η εστία να γυρίζει στο επίπεδο ισχύος 9. Εάν η ζώνη μαγειρέματος έχει υπερθερμανθεί, ο μηχανισμός ασφαλείας θα απενεργοποιήσει τη λειτουργία πρόσθετης ισχύος!	Ενεργοποιήστε ξανά τη λειτουργία Power Boost. Εάν είναι απαραίτητο, απενεργοποιήστε τη ζώνη μαγειρέματος και ενεργοποιήστε την ξανά. Στη συνέχεια, ενεργοποιήστε τη λειτουργία Power Boost. Περιμένετε λίγο για να κρυώσει η εστία.
Συνεχόμενο ηχητικό σήμα ενώ η ένδειξη «-» αναβοσβήνει στην οθόνη.	Έχει χυθεί νερό στην επιφάνεια του αισθητήρα ή κάποιο αντικείμενο έχει τοποθετηθεί πάνω στους αισθητήρες.	Σκουπίστε την επιφάνεια του αισθητήρα.
Εμφανίζεται η ένδειξη »g« στην οθόνη	Αυτό υποδεικνύει ότι το επιθυμητό επίπεδο ισχύος δεν μπορεί να ρυθμιστεί επειδή έχει ενεργοποιηθεί το όριο για την μέγιστη συνολική ισχύ μαγειρέματος.	
Εμφανίζεται η ένδειξη »F« στην οθόνη	Αυτό υποδεικνύει ότι υπήρξε σφάλμα κατά τη λειτουργία.	
Στην οθόνη εμφανίζεται η ένδειξη σφάλματος »C«.	Η εστία μαγειρέματος έχει υπερθερμανθεί.	Περιμένετε να κρυώσει η εστία. Στη συνέχεια, χρησιμοποιήστε μια ρύθμιση χαμηλότερης ισχύος.

Αν τα προβλήματα εξακολουθούν να υφίστανται παρά τις παραπάνω συμβουλές, καλέστε έναν εξουσιοδοτημένο τεχνικό. Η επισκευή ή οποιαδήποτε αξίωση εγγύησης που προκύπτει από εσφαλμένη σύνδεση ή χρήση της συσκευής δεν καλύπτεται από την εγγύηση. Στην περίπτωση αυτή, ο χρήστης θα καλύψει το κόστος της επισκευής.

ΟΔΗΓΙΕΣ ΕΓΚΑΤΑΣΤΑΣΗΣ ΚΑΙ ΣΥΝΔΕΣΗΣ

ΤΟΠΟΘΕΤΗΣΗ ΣΥΣΚΕΥΩΝ (mm)

(ανάλογα με το μοντέλο)

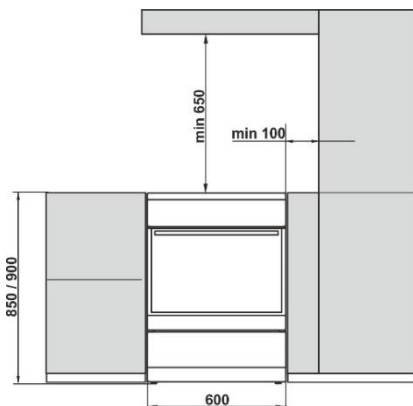

Οι τοίχοι ή τα έπιπλα που βρίσκονται δίπλα στη συσκευή (δάπεδο, πίσω τοίχωμα κουζίνας, πλευρικά τοιχώματα) πρέπει να είναι ανθεκτικά σε θερμοκρασία τουλάχιστον 90 °C.

ΑΛΦΑΔΙΑΣΜΑ ΣΥΣΚΕΥΗΣ ΚΑΙ ΠΡΟΣΘΕΤΗ ΣΤΗΡΙΞΗ (ανάλογα με το μοντέλο)

A) Το ύψος της κουζίνας είναι 850 mm. Μπορείτε να ρυθμίσετε το ύψος της συσκευής από 850 έως 865 mm.

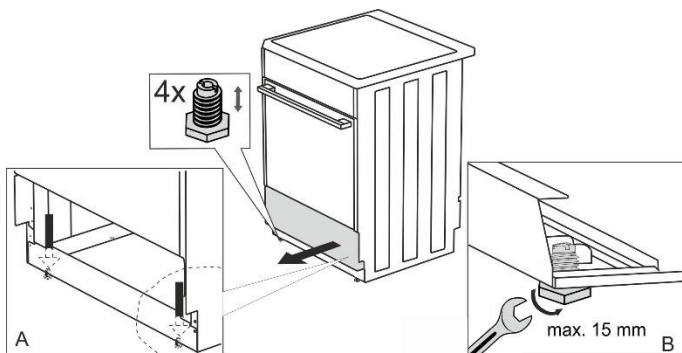

B) Το ύψος της κουζίνας είναι 900 mm. Μπορείτε να ρυθμίσετε το ύψος της συσκευής από 900 έως 920 mm.

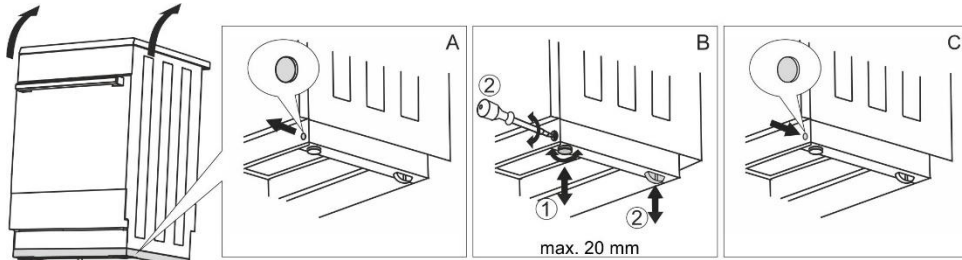

ΡΥΘΜΙΣΗ ΤΟΥ ΎΨΟΥΣ ΤΗΣ ΚΟΥΖΙΝΑΣ (ανάλογα με το μοντέλο)

Το ύψος της κουζίνας είναι 900 mm. Μπορείτε να ρυθμίσετε το ύψος της συσκευής από 850 έως 940 mm.

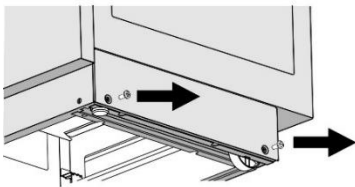

Torx T20

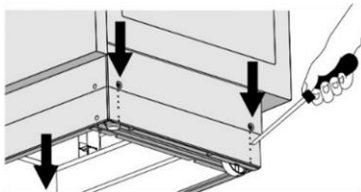

- Τοποθετήστε την κουζίνα στο πάτωμα με την πίσω πλευρά.
- Ξεβιδώστε τις βίδες, βλέπε βέλη.
- Ρυθμίστε το επιθυμητό ύψος.
- Βιδώστε ξανά τις βίδες.

Η κουζίνα πρέπει να εγκατασταθεί σε οριζόντια θέση!

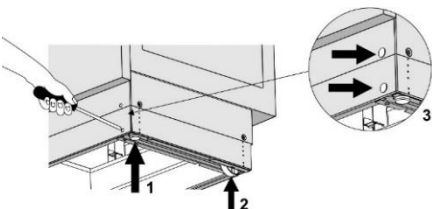

Ακολουθήστε αυτά τα βήματα:

1. Περιστρέψτε τις βίδες ρύθμισης ύψους (βλέπε εικόνα 1) για να ρυθμίσετε το ύψος της κουζίνας στη σωστή θέση.
2. Ρυθμίστε τα ροδάκια (βλ. Εικόνα 2) βιδώνοντάς τα με δύο βίδες στο μπροστινό μέρος του πλαισίου. Ελέγξτε την οριζόντια θέση του φούρνου χρησιμοποιώντας ένα αλφάδι.
3. Τοποθετήστε τα πώματα στις οπές στο μπροστινό μέρος του πλαισίου (βλέπε σχήμα 3).

ΠΡΟΣΤΑΣΙΑ ΣΥΣΚΕΥΗΣ ΑΠΟ ΠΙΘΑΝΗ ΑΝΑΤΡΟΠΗ (mm)

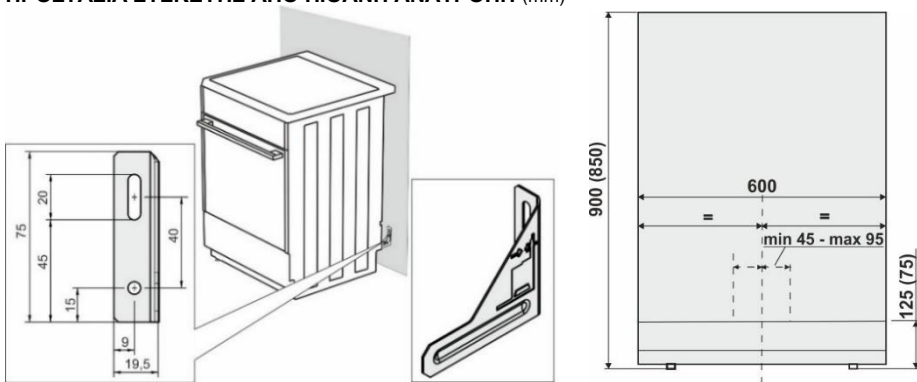

Σύμφωνα με το σχέδιο, τοποθετήστε τη θήκη στον τοίχο με τις πρόσθετες βίδες και τα άγκιστρα. Εάν οι βίδες και τα άγκιστρα δεν μπορούν να χρησιμοποιηθούν, χρησιμοποιήστε άλλες που θα εξασφαλίσουν ασφαλή εγκατάσταση στον τοίχο.

ΚΛΕΙΔΩΜΑ ΠΟΡΤΑΣ (ανάλογα με το μοντέλο)

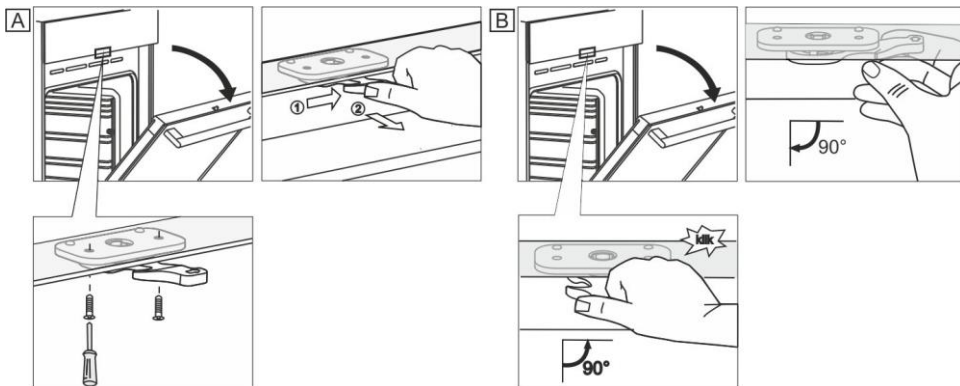

ΣΥΝΔΕΣΗ ΜΕ ΤΟ ΗΛΕΚΤΡΙΚΟ ΡΕΥΜΑ

Η ηλεκτρική κουζίνα καταναλώνει θερμότητα, επομένως η εγκατάσταση και η θέση της πρέπει να ανταποκρίνεται στα ισχύοντα τοπικά πρότυπα.



Τρεις χάλκινες γέφυρες είναι διαθέσιμες για σύνδεση. 1 γέφυρα χρειάζεται για τριφασική σύνδεση (380 - 415 V 3N~). Τρεις γέφυρες χρειάζονται για μονοφασική σύνδεση (220 - 240 V~).

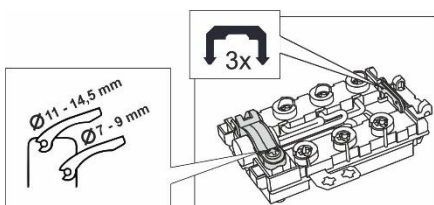

Η συσκευή θα πρέπει να είναι εφοδιασμένη με εξάρτημα που να την αποσυνδέει από όλους τους πόλους του οικιακού ηλεκτρικού δικτύου, και η απόσταση διαχωρισμού των επαφών πρέπει να είναι κατ' ελάχιστον 3 mm.

Μόνο ένας εξουσιοδοτημένος τεχνικός μπορεί να εγκαταστήσει τη συσκευή. Ο τεχνικός υποχρεούται να ρυθμίσει την επιφάνεια μαγειρέματος της κουζίνας σε οριζόντια θέση, να την συνδέσει με το δίκτυο και να ελέγξει την λειτουργία της. Η εγκατάσταση της συσκευής πρέπει να επιβεβαιωθεί στο πιστοποιητικό εγγύησης.

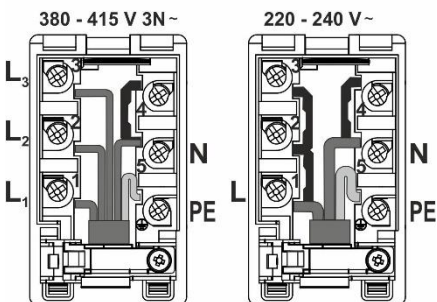

Η συνιστώμενη σύνδεση για την συσκευή είναι η τριφασική με τη βοήθεια καλωδίου σύνδεσης τύπου H05VV-F5G1,5 (προηγουμένως CGLG 5Cx1,5), (διακόπτης 3x16 A). Για μονοφασική σύνδεση χρησιμοποιήστε H05VV-F3G4 (προηγουμένως GGLG 3Cx4), (διακόπτης 32 - 40 A ανά τύπο). Είναι απαραίτητο να ασφαλίσετε τα άκρα του αγωγού με πιεσμένους ακροδέκτες για προστασία από την φθορά.

Μετά τη στήριξη των άκρων του αγωγού με τις βίδες της πλακέτας του θερματικού, τοποθετήστε ένα καλώδιο στην πλακέτα του ακροδέκτη και ασφαλίστε το με ένα κλιπ ώστε να μην κοπεί. Στο τέλος, κλείστε το κάλυμμα της πλακέτας του θερματικού.

ΠΡΟΣΤΑΣΙΑ ΣΦΙΓΚΤΗΡΩΝ

Οι σφικτήρες πρέπει να προστατεύονται με ειδικό κάλυμμα, δείτε πρόσθετο εξοπλισμό. Κίνδυνος ηλεκτροπληξίας.

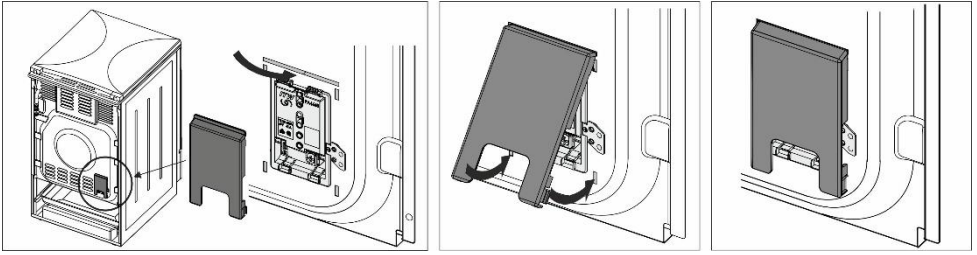

ΣΗΜΑΝΤΙΚΗ ΕΙΔΟΠΟΙΗΣΗ

Πριν οποιαδήποτε συντήρηση ή επισκευή της ηλεκτρικής συσκευής, εκτός από την χρήση για την οποία προορίζεται, είναι απαραίτητο να αποσυνδέσετε τη συσκευή από την πρίζα και να την κρατάτε εκτός λειτουργίας.

Κατά την εγκατάσταση της συσκευής, είναι απαραίτητο για την σωστή χρήση της να ακολουθήσετε τα παρακάτω:

- Επαλήθευση της ορθότητας της σύνδεσης με το δίκτυο.
- Έλεγχος λειτουργίας των θερμαντικών στοιχείων, του πίνακα ελέγχου και όλων των πλήκτρων και διακοπών της συσκευής.
- Παρουσίαση στον πελάτη όλων των λειτουργιών της συσκευής για την εξοικείωσή του με την λειτουργία και τη συντήρησή της.

ΕΙΔΟΠΟΙΗΣΗ

Η ηλεκτρική κουζίνα είναι συσκευή Κατηγορίας I (Class I) σύμφωνα με τον κανονισμό πρόληψης τραυματισμού από ηλεκτρικό ρεύμα και πρέπει να συνδεθεί με την γείωση του ηλεκτρικού δικτύου.

ΑΠΟΡΡΙΨΗ



Η συσκευασία αποτελείται από φιλικά προς το περιβάλλον υλικά που μπορούν να ανακυκλωθούν, να απορριφθούν ή να καταστραφούν χωρίς κίνδυνο για το περιβάλλον. Για το σκοπό αυτό, τα υλικά συσκευασίας επισημαίνονται κατάλληλα.

Αυτό το σύμβολο στο προϊόν ή στη συσκευασία του υποδηλώνει ότι το προϊόν δεν πρέπει να αντιμετωπίζεται όπως τα κοινά οικιακά απορρίμματα. Θα πρέπει να μεταφερθεί σε ένα εξουσιοδοτημένο κέντρο συλλογής και επεξεργασίας αποβλήτων ηλεκτρικού και ηλεκτρονικού εξοπλισμού.

Διασφαλίζοντας τη σωστή απόρριψη του προϊόντος, δεν επιβαρύνετε το περιβάλλον και την ανθρώπινη υγεία, όπως θα συνέβαινε σε περίπτωση ακατάλληλης διάθεσης του προϊόντος μετά την απόσυρση. Για αναλυτικότερες πληροφορίες σχετικά με την ανακύκλωση του προϊόντος, επικοινωνήστε με τον δήμο, την υπηρεσία διάθεσης οικιακών συσκευών ή το κατάστημα από όπου αγοράσατε το προϊόν.

ΔΟΚΙΜΗ ΜΑΓΕΙΡΕΜΑΤΟΣ

Οι δοκιμές έγιναν σε συμμόρφωση με το πρότυπο EN 60350-1.

ΨΗΣΙΜΟ

Πιάτο	Εξοπλισμός	Οδηγός (από κάτω)	Σύστημα		Θερμοκρασία (°C)	Χρόνος μαγειρέματος (λεπτά)
Μπισκότα ένα επίπεδο	Ρηχό ταψί με επικάλυψη σμάλτου	3			140-150*	20-35
Μπισκότα ένα επίπεδο		3			140-150*	20-35
Μπισκότα δύο επίπεδα		2, 3			140-150*	30-45
Μπισκότα τρία επίπεδα		2, 3, 4			130-140*	30-45
Κεκάκια ένα επίπεδο	Ρηχό ταψί με επικάλυψη σμάλτου	3			160-170*	20-35
Κεκάκια ένα επίπεδο		3			160-170*	20-35
Κεκάκια δύο επίπεδα		2,3			140-150*	30-45
Κεκάκια τρία επίπεδα		2, 3, 4			140-150*	35-50
Κέικ	Στρογγυλή μεταλλική φόρμα ø26/ σχάρα (πλέγμα υποστήριξης)	2			160-170*	20-35
Κέικ		2			160-170*	20-35
Μηλόπιτα	2x Στρογγυλή μεταλλική φόρμα ø20/ σχάρα (πλέγμα υποστήριξης)	2			170-180	50-70
Μηλόπιτα		3			160-170	50-70
Τοστ	Σχάρα / πλέγμα	4			230*	0,5-3
Μπιφτέκια	Πλέγμα (σχάρα υποστήριξης) + ρηχό ταψί ως δίσκος στάλαξης	4			230	20-35

* Προθερμάνετε για 10 λεπτά.

gorenje

GORENJE gospodinjski aparati, d.o.o
Partizanska cesta 12, SI-3320 Velenje, SLOVENIA
info@gorenje.com

CE