



ІНСТРУКЦІЇ З ЕКСПЛУАТАЦІЇ
КЛІМАТИЧНА ШАФА ДЛЯ ВИНА
UK

WCN15842G

Зміст

Вступ	3	Режим очікування дисплея приладу	26
Вітаємо в нашій зростаючій сім'ї ASKO!	3	Режим блокування від дітей	26
Інструкції з техніки безпеки	4	Налаштування блокування (Lock settings)	27
Безпека дітей і вразливих осіб	4	Сигнали	28
Загальні правила безпеки	5	МЕНЮ НАЛАШТУВАНЬ	30
Встановлення	6	Функція Wi-Fi	45
Підключення до електромережі	7	Оновлення програмного забезпечення	47
Використання	8	Зворотний відлік строку вугільного фільтра та сповіщення про необхідність його заміни	47
Догляд і чищення	9	Режим «Шабат»	48
Утилізація	9	Режим «Еко»	48
Установлення та підключення	10	Технічне обслуговування	49
Вибір розташування	10	Розморожування приладу	49
Розміщення приладу	10	Чищення приладу	49
Підключення приладу	12	Зміна напрямку відкривання дверцят	51
Перед першим використанням приладу	13	Встановлення приладу	58
Перед першим використанням приладу	13	Усунення несправностей	67
Поради щодо економії енергії	13	Поради й рекомендації	67
Зберігання вина	14	Повідомлення про помилки	68
Поради щодо зберігання вина	14	Загальні проблеми	71
Зберігання пляшок	15	Інші попередження на дисплеї	72
Опис приладу	16	Зауваження щодо захисту довкілля	74
Використання	24	Утилізація приладу й упаковки	74
Дисплей	24		
Перше підключення до мережі	25		
Установлення температури	26		

Вітаємо в нашій зростаючій сім'ї ASKO!

Ми пишаємося нашими приладами. Сподіваємося, цей прилад стане для вас цінним і надійним помічником на довгі роки.

Уважно прочитайте інструкції з експлуатації перед використанням приладу. Вони містять загальні поради, інформацію про доступні вам налаштування та регулювання, а також про те, як найкраще доглядати за приладом.

У цьому посібнику використовуються вказані нижче позначки, які мають відповідні значення:



ІНФОРМАЦІЯ!

Інформація, порада, підказка або рекомендація



УВАГА!

Попередження: небезпека



НЕБЕЗПЕКА УРАЖЕННЯ ЕЛЕКТРИЧНИМ СТРУМОМ!

Попередження: ризик ураження електричним струмом



ПОЖЕЖОНЕБЕЗПЕЧНО!

Попередження: ризик виникнення пожежі

Інструкції з техніки безпеки

Перед установкою та використанням приладу уважно прочитайте інструкцію, що додається. Виробник не несе відповідальності за травмування та пошкодження, спричинені в результаті неправильного встановлення чи використання приладу. Завжди зберігайте інструкції з приладом для подальшого використання.

УВАГА!

Якщо прилад встановлено на висоті понад 1000 м над рівнем моря, існує небезпека розтріскування скла через тиск повітря. У такому разі уламки скла можуть призвести до травми.

Безпека дітей і вразливих осіб

- Прилад не призначений для використання особами (зокрема, дітьми) з обмеженими фізичними, тактильними або розумовими здібностями чи з нестачею досвіду та знань, окрім випадків, коли вони перебувають під наглядом або отримали інструкції з використання приладу від осіб, відповідальних за їхню безпеку.
- Стежте, щоб діти не гралися з приладом.
- Чищення приладу й догляд за ним не слід доручати дітям без нагляду.
- Зберігайте всі елементи пакування в недоступному для дітей місці.

Лише для європейських ринків

- Цей прилад можна використовувати дітям віком від 8 років, а також особам з обмеженими фізичними, тактильними або розумовими здібностями чи з нестачею досвіду та знань, якщо вони перебувають під наглядом або отримали вказівки стосовно безпечного використання приладу та розуміють пов'язану з цим небезпеку.
- Не дозволяйте дітям грати з приладом.
- Чищення приладу й догляд за ним не слід доручати дітям без нагляду.

- Дітям віком від 3 до 8 років заборонено класти продукти в прилад і діставати їх.

Загальні правила безпеки

- Елементи освітлення в приладі підходять лише для освітлення цього приладу, а не для освітлення домашніх приміщень.
- **ПОПЕРЕДЖЕННЯ!** Цей прилад призначено для побутового або подібного застосування, наприклад:
 - на кухнях, призначених для працівників магазинів, офісів або інших робочих середовищ;
 - на фермах, у номерах готелів і мотелів або в інших житлових приміщеннях;
 - у закладах громадського харчування та місцях оптової торгівлі.

УВАГА!

Усуньте перешкоди, які можуть блокувати вентиляційні отвори в корпусі приладу або у вбудованій конструкції.

Не використовуйте механічні прилади й інші засоби для пришвидшення процесу розморожування, окрім рекомендованих виробником.

Не пошкодьте холодильний контур.

Не очищайте прилад потоком води або парою.

Натомість протріть прилад вологою м'якою тканиною. Використовуйте лише нейтральні мийні засоби. Не використовуйте абразивні матеріали, абразивні серветки для очищення, розчинники або металеві предмети.

Не зберігайте в цьому приладі вибухові речовини, як-от аерозольні балончики з легкозаймистою рідиною.

Якщо шнур живлення пошкоджено, для уникнення небезпечних ситуацій його можуть замінювати лише компанія-виробник, фахівець її сервісної організації або фахівці з належною кваліфікацією.

Щоб уникнути небезпеки через нестабільність приладу, він повинен бути закріплений відповідно до інструкцій.

Встановлення

- Зніміть усі елементи пакування.
- Не встановлюйте і не використовуйте прилад, якщо він пошкоджений.
- Дотримуйтесь інструкції зі встановлення, що додається до приладу.
- Завжди будьте обережні під час переміщення приладу, оскільки він важкий. Обов'язково надягайте захисні рукавички.
- Перевірте, чи повітря може циркулювати навколо приладу.

- Після встановлення приладу зачекайте щонайменше 4 години, перш ніж підключати прилад до електромережі. Це необхідно для того, щоб мастило стекло назад у компресор.
- Не встановлюйте прилад поруч з обігрівачами або кухонними плитами, духовкою або варильною поверхнею.
- Не встановлюйте прилад під прямим сонячним промінням.
- Не встановлюйте цей прилад у вологих або холодних приміщеннях, як-от прибудови, гаражі або підвали.



НЕБЕЗПЕКА УРАЖЕННЯ ЕЛЕКТРИЧНИМ СТРУМОМ!

ПОПЕРЕДЖЕННЯ! Під час встановлення приладу простежте, щоб шнур живлення не було затиснуто або пошкоджено.

Підключення до електромережі



НЕБЕЗПЕКА УРАЖЕННЯ ЕЛЕКТРИЧНИМ СТРУМОМ!

ПОПЕРЕДЖЕННЯ! Ризик виникнення пожежі або ураження електричним струмом.

- Прилад необхідно заземлити.
- Усі електричні підключення має виконувати тільки кваліфікований електрик.
- Переконайтеся, що інформація про підключення до електромережі на паспортній табличці збігається з параметрами джерела живлення. Якщо ні, зверніться до електрика.
- Використовуйте лише правильно встановлену ударостійку розетку.
- Не використовуйте розгалужувачі або подовжувачі.
- Слідкуйте за тим, щоб не пошкодити електричні компоненти (наприклад, вилку, мережевий кабель, компресор). Щоб замінити електричні компоненти, зверніться до сервісного центру або електрика.

Інструкції з техніки безпеки

- Кабель живлення повинен залишатися нижче рівня штепсельної вилки.
- Підключайте штепсельну вилку до розетки лише в кінці установки. Переконайтеся, що після встановлення мережевий штепсель розміщений у зоні доступу.
- Не тягніть за шнур живлення, щоб від'єднати прилад. Тягніть лише за штепсельну вилку.

УВАГА!

Не розміщуйте розгалужувачі або подовжувачі позаду приладу.

Використання

УВАГА!

Ризик травмування, опіків, ураження електричним струмом або виникнення пожежі.

- Не змінюйте технічні характеристики приладу.
- Не встановлюйте в прилад інші електричні прилади (наприклад, прилади для виготовлення морозива), якщо вони не передбачені виробником.
- Будьте обережні й не пошкодьте холодильний контур. Він містить ізобутен (R600a), природний газ із високим рівнем екологічної сумісності. Цей газ є легкозаймистим.
- У разі пошкодження холодильного контуру переконайтеся, що в приміщенні немає полум'я та джерел займання. Провітріть приміщення.
- Не кладіть гарячі предмети так, щоб вони торкалися пластикових частин приладу.
- Не зберігайте всередині приладу займисті рідини та газ.
- Не кладіть легкозаймисті продукти або предмети, змочені легкозаймистими продуктами, у прилад, поруч із ним або на нього.
- Не торкайтеся компресора або конденсатора. Вони гарячі.

Догляд і чищення

 УВАГА!

Ризик травмування або пошкодження приладу.

- Перш ніж здійснювати обслуговування приладу, вимкніть його та вийміть мережевий штепсель із розетки.
- Блок охолодження цього приладу містить вуглеводні. Виконувати технічне обслуговування та перезаряджання блока повинен тільки кваліфікований спеціаліст.

Утилізація

 УВАГА!

Ризик травмування або задушення.

- Від'єднайте прилад від електромережі.
- Відріжте кабель живлення і викиньте його.
- Зніміть дверцята, щоб діти та домашні тварини не могли зачинитися всередині приладу.
- Холодильний контур та ізоляційні матеріали цього приладу безпечні для озону.
- Ізоляційна піна містить легкозаймистий газ. Зверніться до муніципальних органів за інформацією про те, як правильно утилізувати прилад.
- Не пошкодьте ту частину блока охолодження, що розташований поряд із теплообмінником.

Установлення та підключення

Вибір розташування

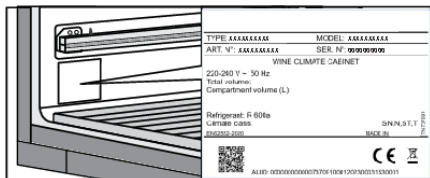

Установіть прилад у сухому та добре провітрюваному приміщенні. Допустимий діапазон температури навколишнього середовища для приладу залежить від кліматичного класу приладу, зазначеного на паспортній табличці.

⚠ УВАГА!

Не розміщуйте прилад у приміщенні, де температура може опуститися нижче 5 °С. Прилад може працювати неправильно або вийти з ладу!

Опис	Клас	Температура навколишнього середовища °С	Відносна вологість
Розширений температурний діапазон	SN	+10...+32	≤75%
Температура	N	+16...+32	
Субтропічний	ST	+16...+38	
Тропічний	T	+16...+43	

- У приміщеннях із високим рівнем вологості на зовнішніх поверхнях приладу можуть з'являтися краплі конденсату.

⚠ УВАГА!

Установіть прилад у приміщенні із достатньою кількістю повітря. На кожні 8 грамів холодоагенту має приходиться щонайменше 1 м³ повітря. Кількість холодоагенту зазначено на паспортній табличці всередині приладу.

⚠ УВАГА!

Не розміщуйте прилад у приміщенні, де температура може опуститися нижче 5 °С. У такому приміщенні прилад може працювати неправильно або вийти з ладу.

Розміщення приладу

Для безпечного встановлення приладу та його правильної роботи важливо встановити його на поверхню, розраховану на відповідне навантаження. За необхідності проконсультуйтеся з архітектором/інженером-будівельником. Поверхня повинна бути гладкою та на одному рівні з підлогою в приміщенні.

Установлення та підключення

Коли прилад розміщений на передбачуваній поверхні, він повинен бути повністю вирівняним, щоб зменшити вібрацію.

- Розташуйте прилад на відстані не менше 50 мм від електричної або газової плити та не менше 300 мм від джерела тепла (наприклад, радіатора або обігрівача). Якщо така відстань неможлива, установіть ізоляційну панель.
- Уникайте потрапляння прямих сонячних променів на прилад.
- В основі кухонного блоку, призначеного для вбудовування інтегрованого приладу, повинно бути не менше 400 см² вільний простір, для адекватної циркуляції повітря. Вентиляційні отвори не повинні бути закриті за жодних обставин!

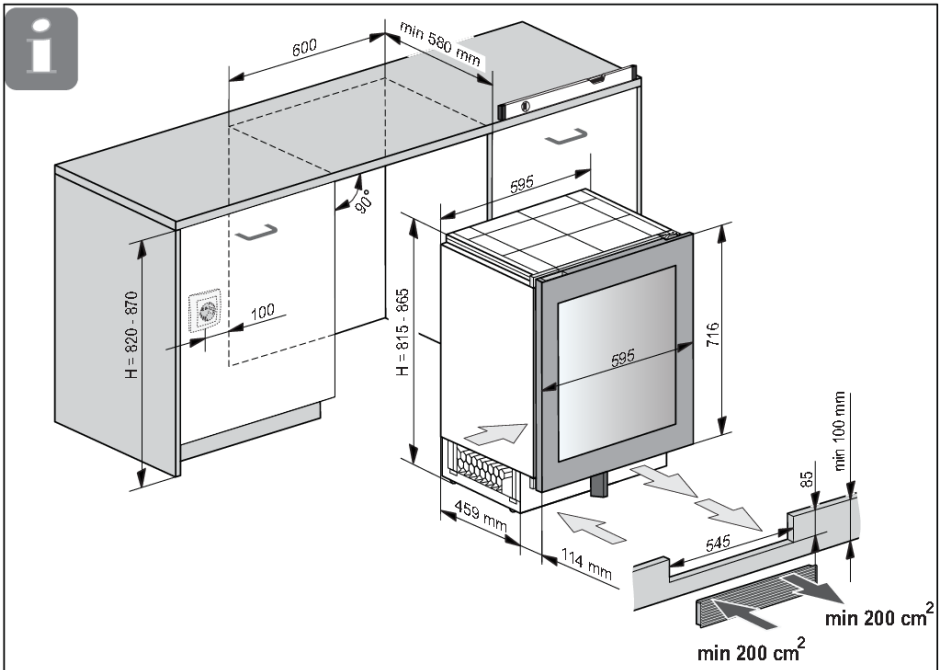

Установлення та підключення

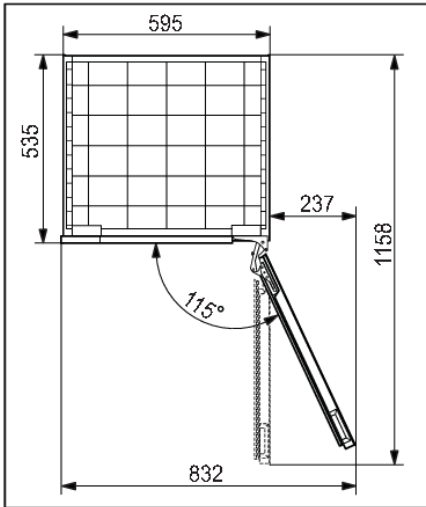

- Коли прилад установлено, його штепсельна вилка має завжди залишатися в зоні безпосереднього доступу!

Підключення приладу

- Підключіть прилад до електромережі за допомогою штепселя. Розетка має бути заземлена. Номінальна напруга та частота, необхідні для роботи приладу, зазначені на паспортній табличці/наклейці приладу з основною інформацією.
- Прилад має бути підключений до електромережі та заземлений відповідно до чинних стандартів і норм. Прилад може витримувати невеликі коливання напруги в мережі максимум плюс-мінус 6 %.

УВАГА!

Якщо ви не збираєтеся користуватися приладом протягом тривалого часу, вимкніть його (за допомогою функції ON/OFF (УВИМК./ВИМК.)) і від'єднайте від мережі. Спорожніть і очистьте прилад, а дверцята залиште відкритими.

Перед першим використанням приладу

Перед першим використанням приладу

Для правильного та безпечного використання приладу уважно прочитайте інструкцію, перш ніж підключати його до електромережі. Ми рекомендуємо зберегти цю інструкцію для подальшого використання. У разі продажу приладу додайте до нього інструкцію.

Огляньте прилад на предмет пошкоджень та/або несправностей. Якщо прилад пошкоджено, зверніться до магазину, де ви його купували.

Перш ніж підключати прилад до електромережі, дайте йому постояти у вертикальному положенні щонайменше 4 години. Це знижує ризик виникнення несправностей унаслідок впливу транспортування на блок холодоагенту.

Перед першим використанням приладу внутрішню частину та все внутрішнє приладдя слід очистити теплою водою з нейтральним засобом для чищення. Протріть очищені деталі тканиною, змоченою в чистій воді, а потім ретельно висушіть їх.

Витріть дерев'яні частини вологою тканиною. Переконайтеся, що дерево не надто вологе, і дайте частинам повністю висухнути, перш ніж поставити їх у прилад.

Поради щодо економії енергії

- Установіть прилад, як це зазначено в посібнику з експлуатації.
- Рекомендується завжди використовувати прилад у режимі ECO.
- Не відкривайте дверцята без потреби.
- Не закривайте та не блокуйте вентиляційні отвори.
- Якнайшвидше замініть пошкоджений ущільнювач дверцят або ущільнювач, який уже не забезпечує ідеальну герметичність.
- Коли розміщуєте пляшки на полицях, переконайтеся, що повітря може вільно циркулювати навколо них (дотримуйтеся рекомендацій у посібнику з експлуатації і не розміщуйте на полицях більше пляшок, ніж рекомендовано або зазначено).
- У разі вимкнення електроживлення залишайте дверцята закритими якомога довше для підтримання температури всередині приладу.

Зберігання вина

Поради щодо зберігання вина

Справжні винні погребі — ідеальне місце для зберігання вина завдяки незначному освітленню, відсутності вібрацій та особливому клімату. Температура вина визначає його смак та впливає на ваше враження. Витримка вина залежить від умов навколишнього середовища, у якому воно зберігається. Завдяки підтримці постійної оптимальної температури, правильної вологості повітря та атмосфери без сторонніх запахів кліматична шафа для вина забезпечує чудові умови для зберігання вина. Вона також забезпечує середовище без шкідливих вібрацій, які можуть вплинути на процес витримки. Оскільки для кожного типу вина існує свій оптимальний час та клімат витримки, ми рекомендуємо перевірити рекомендований виноробом час відкриття пляшки.

Більшість людей, які п'ють вино, знають, що біле вино і шампанське слід подавати охолодженими, а червоне вино — кімнатної температури. Люди можуть не знати, що «кімнатна температура», про яку говорять професіонали в галузі вина, — це температура винних підвалів у регіоні Бордо у Франції. Температура в цих підвалах становить приблизно 13 °C. Хороша кліматична шафа для вина може підтримувати ідеальну температуру для подачі вина, позбавляючи вас головного болю й необхідності гадати.

Дуже важливо підтримувати постійну температуру всередині кліматичної шафи для вина. У разі вимкнення електроживлення відкривайте дверцята на якомога менший час для підтримання температури всередині приладу. Поступове підвищення температури не матиме негативного впливу на вино.

Вологість повітря повинна бути 50–80 %. Надто низька вологість призведе до засихання пробки. Занадто висока вологість призведе до утворення цвілі. Кліматична шафа для вина ASKO забезпечує чудову вентиляцію чистого повітря, що допомагає запобігти пошкодженню етикеток та пробок під час зберігання.

Рівень вологості в кліматичній шафі для вина особливо важливий для тривалого зберігання та витримки вина. Рекомендована температура для витримки вина становить 11–13 °C. Тому кліматична шафа для вина підтримуватиме оптимальні умови витримки та повідомить користувача, якщо умови відхиляться від зазначених. Екстремально високі та низькі температури призначені переважно для сервірування вина. Вино піддається впливу таких умов протягом короткого періоду часу, тому вологість не повинна негативно впливати на нього. Однак контроль рівня відносної вологості можливий незалежно від температурного режиму у відділенні.

Значні зміни температури можуть призвести до відхилення рівня вологості від бажаного, і може знадобитися більше часу, наприклад близько тижня, щоб він знову стабілізувався. Протягом цього часу повідомлення про вихід рівня вологості за межі діапазону не з'являтимуться.

Вино слід зберігати в горизонтальному положенні, особливо закупорені вина. Завдяки цьому пробка залишається вологою та набухлою, а також уникається небажаний контакт вина з повітрям. У разі короткострокового зберігання протягом декількох тижнів краще зберігати вино в похилому положенні, щоб пробка залишалася вологою. Якщо положення пляшки буде прямим, пробка висохне. Гвинтові та крончаті кришки мають менше вимог щодо розташування пляшки.

Шафа для вина оснащена фільтром з активованим вугіллям, що запобігає появі запахів, які можуть забруднювати ваше вино. Фільтр з активованим вугіллям спочатку називався HEGA-фільтром (High Efficiency Gas Absorption). Він видаляє молекули газу через процес адсорбції (не плутати з абсорбцією). У процесі адсорбції забруднюючі речовини прилипають до зовнішнього боку фільтра з активованим вугіллям.

Наявність кліматичної шафи для вина у власному будинку дає змогу насолоджуватися вином на преміальному рівні, ніби вино зберігалось в справжньому винному погребі.

Зберігання пляшок

- Переміщення пляшок або надмірна вібрація можуть негативно вплинути на процес витримки і, отже, смак вина. Прилад має спеціальний датчик, який постійно вимірює вібрацію. У разі надмірної вібрації, наприклад якщо грюкнути дверцятами приладу, лунає звуковий сигнал, а на дисплеї блимає клавіша сигналу.
- Тримайте пляшки, призначені для щоденного використання, на передній половині полиць. Вина, які ви плануєте зберігати довгий час або витримувати, зберігайте в нижній частині шафи.
- Зберігайте пляшки в горизонтальному положенні, щоб пробки були вологими зсередини.

ІНФОРМАЦІЯ!

На етикетках пляшок може з'явитися пліснява; це залежить від типу клею, використаного для етикетки. Очистьте пляшки та видаліть залишки клею.

ІНФОРМАЦІЯ!

На пробках може утворитися білий осад у результаті окиснення через контакт із повітрям. Витріть осад сухою тканиною. Осад не впливає на якість вина.

Опис приладу

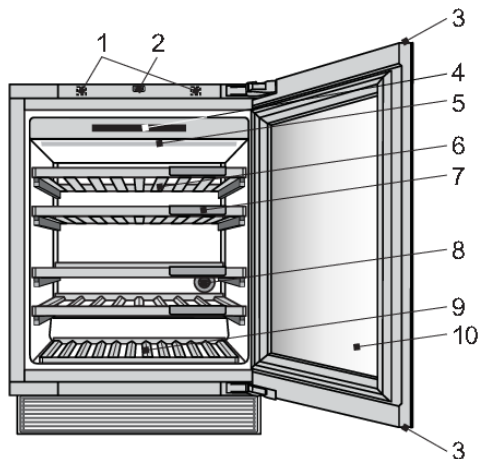

1. Датчик дверцят
2. Механізм відкриття дверцят
3. Прихована ручка
4. Блок керування
5. Світлодіодне освітлення
6. Дерев'яна полиця для пляшок
7. Дошечка для зазначення назви
8. Вугільний фільтр
9. Нижня дерев'яна полиця для пляшок
10. 2-шарові скляні дверцята з УФ-фільтром

Дверний датчик (1)

Коли ви відкриваєте або закриваєте дверцята приладу, освітлення змінюється відповідно до ваших уподобань. Відповідні параметри доступні в МЕНЮ НАЛАШТУВАНЬ.

Помилка датчика дверцят виникає, якщо дверцята відкриті протягом понад 10 хвилин. У такому разі освітлення вимикається.

Механізм відкриття дверцят натисканням (2)

Механізм можна активувати вперше, коли прилад встановлено та підключено до живлення.

💡 ІНФОРМАЦІЯ!

Не розміщуйте магнітні елементи в безпосередній близькості від датчика дверей приладу (1), оскільки це може призвести до ненавмисного відкриття дверей. Оскільки механізм знаходиться посередині приладу, зміна напрямку відкриття дверей не впливає на його роботу.

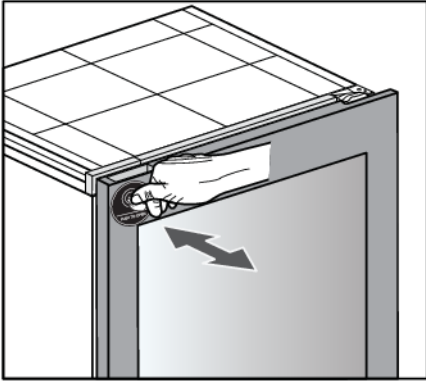

Щоб відкрити дверцята, натисніть їх трохи всередину на верхній лівій стороні, а потім відпустіть.

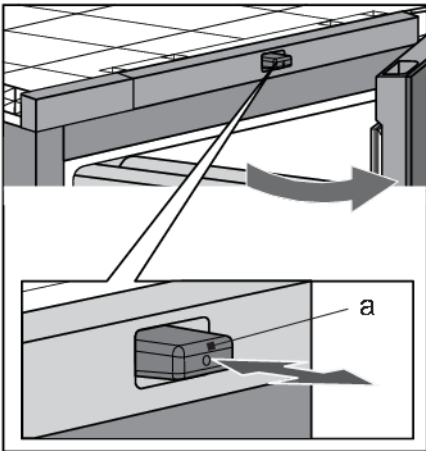

Штифт механізму (а) рухається вперед, а дверцята відчиняються приблизно на 6 см. Потім ви можете повністю відчинити двері. Якщо ви не відчините дверцята повністю, вони автоматично зачиняються. Механізм м'якого закриття обережно зачиняє дверцята.

💡 ІНФОРМАЦІЯ!

Якщо дверцята зачиняються, перед тим, як їх можна буде знову відкрити, має пройти принаймні 2 секунди.

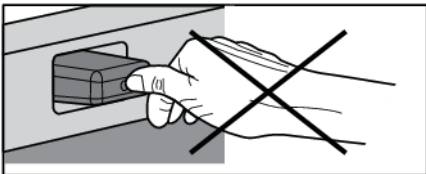

💡 ІНФОРМАЦІЯ!

Коли дверцята відкриваються або закриваються, не блокуйте їх і ніяк не натискайте на штифт.

Опис приладу

Прихована ручка (3)

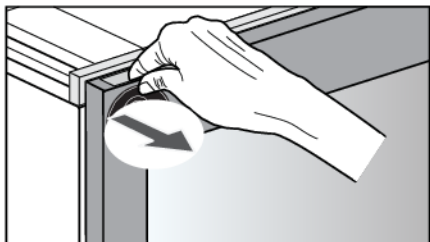

У разі відмови живлення, коли механізм відчинення дверцят не працює, прихована ручка дозволяє відчинити дверцята.

Блок керування (4)

Натискаючи клавіші на дисплеї, можна керувати роботою кліматичної шафи для вина та встановлювати певні функції відповідно до ваших уподобань.

СВІТЛОДІОДНЕ освітлення (5)

Світлодіодне освітлення встановлено на стелі приладу. Завдяки використанню світлодіодного освітлення вино не піддається впливу ультрафіолетових променів та тепла. Інтенсивність, колір та часовий інтервал світлодіодного освітлення можна змінити в МЕНЮ НАЛАШТУВАНЬ.

Можна встановити та зберегти два режими освітлення для використання в різних ситуаціях: **Зовнішній** та **Функціональний**.

Інтер'єрний режим: прилад пристосовується до умов інтер'єру. Він активується, коли дверцята закриті (за замовчуванням).

Функціональний режим: забезпечує хороший огляд полиць. Він активується, коли дверцята відкриті (за замовчуванням).

Кожний режим освітлення має свої параметри інтенсивності та теплоти. Ці налаштування можна змінити відповідно до своїх потреб. Колір світла можна змінити в діапазоні 2700–5000 К, інтенсивність світла можна встановити від 0 % до 99 %.

Активацію та деактивацію режимів у різних ситуаціях можна встановити в МЕНЮ НАЛАШТУВАНЬ.

Пріоритети налаштувань керування освітленням

Пріоритет	
1.	Функція перемикання освітлення — замінює всі інші налаштування освітлення, її можна запустити лише через програму для мобільних пристроїв ConnectLife .
2.	Нічний режим
3.	Датчик дверцят

Дерев'яна полиця для пляшок (6)

Полиці розміщені на повністю розсувних телескопічних рейках. При закритті полиці зберігаються на місці. Сила утримання механізму закриття полиці запобігає випадковому розширенню полиці, тоді як повний функціонал розширення дозволяє легше обробляти пляшки.

ІНФОРМАЦІЯ!

Будьте обережні під час витягування дерев'яних полиць. Висувайте та засувайте дерев'яні полиці обережно, щоб не піддавати пляшки з вином вібрації.

Перед зняттям з приладу полиці повинні бути повністю порожні.

Перед зняттям полиць переконайтеся, що дверцята повністю відкриті. Так ви уникнете пошкодження ущільнювача дверцят.

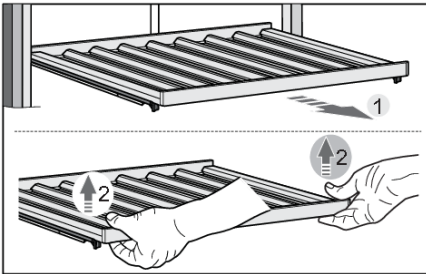

Щоб вийняти полицю з приладу, повністю висуňte телескопічні напрямні (1) і підніміть полицю (2) вертикально. При знятті полиці ви можете відчути певний опір через фіксацію штифтом на лицьовій стороні. Будьте обережні, щоб не пошкодити прокладку дверцят.

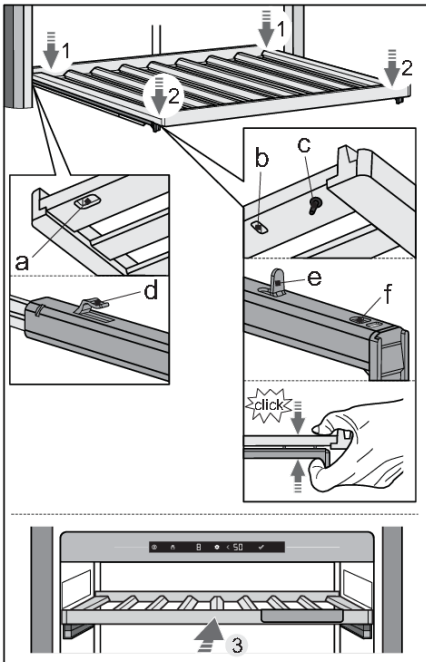

Аби встановити полицю на напрямні, використовуйте пази (a, b) та штифт (c) на задній і передній стороні полиці.

По-перше, повністю витягніть телескопічні напрямні. За допомогою пазів (a) розташуйте полицю на гачках (d) на задній стороні напрямних (1).

Потім за допомогою пазів (b) розташуйте полицю на гачках (e) на передній стороні напрямних (2).

Штифт (c) дозволяє додатково зафіксувати полицю.

Стисніть полицю та напрямні разом, аби штифт повністю зафіксувався в отворі (f).

Таким чином усунеться можливість випадково зняти полицю.

Опис приладу

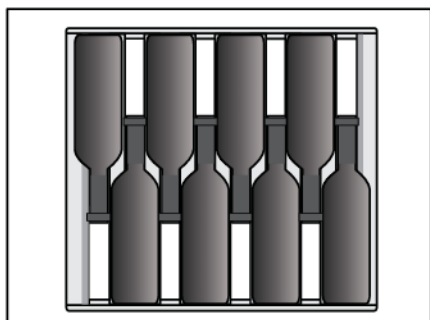

💡 ІНФОРМАЦІЯ!

Перш ніж почати додавати пляшки на полицю, ще раз перевірте, чи правильно розміщена полиця на пластикових тримачах. На кожну стандартну дерев'яну полицю для пляшок можна помістити до 8 пляшок Бордо (0,75 л).

💡 ІНФОРМАЦІЯ!

Підвищений рівень вологості всередині приладу може призвести до легкого згинання дерев'яних частин; це, однак, не вплине на їхнє функціонування.

Дощечка для зазначення назви (7)

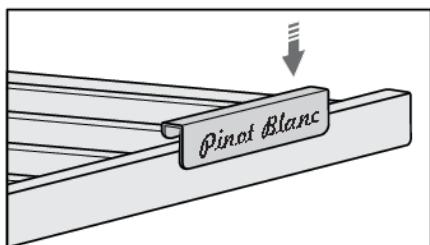

Дощечки для зазначення назви поставляються разом із приладом. Їх можна встановити на передній стороні кожної полиці. За допомогою крейди можна позначити вино, що зберігається на певній полиці. Дощечки для зазначення назви можна витирати вологою тканиною.

Вугільний фільтр (8)

Свіже повітря надходить у внутрішню частину приладу через повітряний фільтр з активованим вугіллям. Він забезпечує свіжість, а також відсутність пилу та запахів. Потім вентилятор рівномірно розподіляє повітря всередині приладу.

Замінійте повітряний фільтр кожні 12 місяців. На дисплеї з'являтиметься повідомлення з нагадуванням про необхідність заміни фільтра.

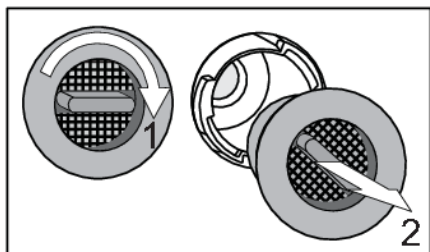

Щоб замінити повітряний фільтр, виконайте такі дії.

1. Поверніть фільтр проти годинникової стрілки (1) і витягніть його з приладу.
2. Вставте нову фільтрувальну вставку в щілину фільтра; потім поверніть фільтр проти годинникової стрілки, поки він не клацне на місці.

💡 ІНФОРМАЦІЯ!

Повітряний фільтр для вугілля можна замовити як аксесуар.

За додатковою інформацією зверніться до місцевого дилера Asko або відвідайте вебсайт Asko у вашій країні.

Нижня дерев'яна полиця для пляшок (9)

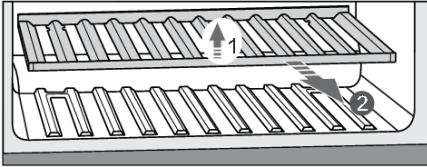

Сійка для дерев'яних нижніх пляшок призначена для зберігання пляшок у зоні компресора. Ця зона підходить для зберігання пляшок, які ви бажаєте зберігати протягом тривалого періоду часу, особливо для старіння без надмірної вібрації та непотрібного руху. Щоб зняти нижню сійку з приладу, підніміть її (1) та вийміть (2). Будьте обережні, щоб не пошкодити ущільнювач дверцят.

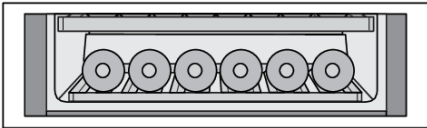

На дерев'яній нижній сійці для пляшок можна зберігати до 6 пляшок Бордо (0,75 л).

2-шарві скляні дверцята з УФ-фільтром (10)

Двошарві скляні двері заповнені аргоном (благородним газом), що робить їх більш енергоефективними. Для максимального захисту від сонячних променів, які можуть зашкодити процесу старіння вина, використовується додаткова УФ-плівка, яка зупиняє 99% сонячного світла.

Опис приладу

Ємність приладу

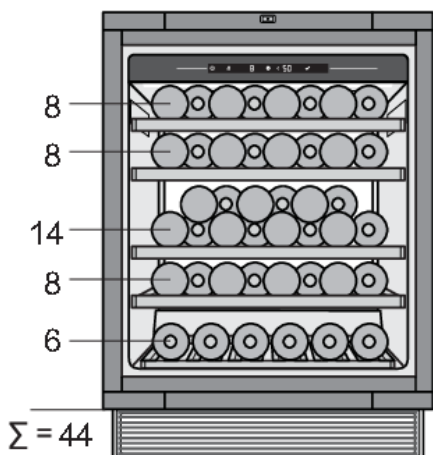

Базова конфігурація приладу дає змогу зберігати до 44 пляшок бордо.

Кількість пляшок, які можна завантажити на кожну полицю, зазначено на рисунку.

Ємність для регулювання вологості (окреме приладдя, в комплект не входить)

Якщо прилад встановлений в сухому середовищі, ми рекомендуємо придбати коробку для вологості.

Цей резервуар для вологи призначений для підвищення вологості в кліматичній шафі для вина, щоб запобігти падінню рівня вологості нижче 50 % у певних умовах (наприклад, якщо кліматична шафа для вина встановлена в приміщенні з низькою вологістю).

На дисплеї приладу можна відстежувати рівень вологості (ви отримуєте сповіщення, якщо рівень вологості досягне 50 %, а в разі досягнення рівня 40 % пролунає звуковий сигнал).

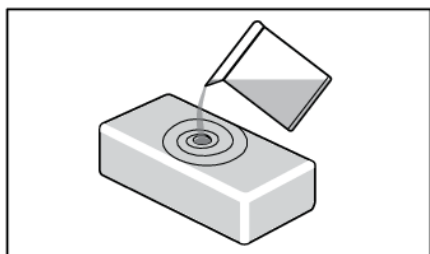

Ви можете набрати в резервуар 0,5 літра води і помістити його в шафу.

Резервуар HumidityVox виготовлений з глини — природного матеріалу, що має необхідні властивості, щоб спочатку вода вбиралася, а потім випаровувалася, підвищуючи вологість.

Стінки та дно глиняного ящика заклені, щоб запобігти витоку води. Вода вбирається всіма стінками, але випаровується лише через незасклену верхню поверхню.

Резервуари HumidityVox виготовляються вручну в кустарних майстернях. Тому можливі незначні нерівності матеріалу чи форми. Однак вони не впливають на функціональність.

Колір резервуара змінюється, коли він наповнюється водою: чим більше води вбирають стінки, тим темнішими вони стають. Залежно від жорсткості водопровідної води на матеріалі можуть з'явитися білі плями накипу. Щоб уникнути цього, можна використовувати очищену або дистильовану воду. Білі плями можна змити.

Після встановлення HumidityBox у потрібну зону потрібно приблизно 9 годин, щоб вологість знову піднялася з 40 % до 50 %. Через 9 годин вологість продовжуватиме повільно збільшуватися.

У середньому HumidityBox слід наповнювати кожні 30 днів. Прилад подасть звуковий сигнал у разі надто низької вологості (нижче 40 %).

За потреби ви можете придбати додаткові резервуари HumidityBox.

Не мийте резервуар HumidityBox у посудомийній машині, оскільки його матеріали не призначені для такого типу миття. Резервуар досить крихкий через відносно тонкі стінки, тому поводьтеся з ним обережно. Час від часу промивайте внутрішню поверхню резервуара під проточною водою.

Якщо потрібно стежити за сповіщеннями про заповнення вікна вологості, потрібно змінити НАЛАШТУВАННЯ МЕНЮ/СИСТЕМА/сповіщення/вікна вологості з «OFF» НА «ON».



ІНФОРМАЦІЯ!

За додатковою інформацією зверніться до місцевого дилера Asko або відвідайте вебсайт Asko у вашій країні.

Використання

Дисплей

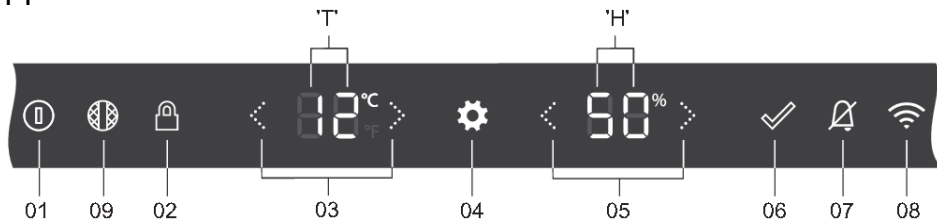

01	Клавіша On/Off (Увімк./Вимк.): <ul style="list-style-type: none">• довге натискання (2 секунди) — увімкнення або вимкнення приладу;• коротке натискання — переведення приладу в режим очікування або виведення з нього.
02	Клавіша блокування — блокування або розблокування інтерфейсу користувача (натискання і утримання протягом 3 секунд)
03	Стрілки температури: <ul style="list-style-type: none">• збільшення або зменшення встановленої температури;• перемикання між параметрами в МЕНЮ НАЛАШТУВАНЬ.
04	Клавіша налаштувань — перехід у МЕНЮ НАЛАШТУВАНЬ
05	Стрілки значення — вибір бажаного параметра або значення в МЕНЮ НАЛАШТУВАНЬ
06	Клавіша підтвердження — підтвердження параметра в МЕНЮ НАЛАШТУВАНЬ
07	Клавіша сигналу — вимкнення сигналів
08	Клавіша Wi-Fi — простий спосіб перейти до розділу «ПІДКЛЮЧЕННЯ ДО МЕРЕЖІ» в МЕНЮ НАЛАШТУВАНЬ
09	Клавіша вугільного фільтра — простий спосіб перейти до розділу «Зворотний відлік строку вугільного фільтра» в меню «СИСТЕМА» в МЕНЮ НАЛАШТУВАНЬ
«Т»	Температурний дисплей
«Н»	Дисплей вологості



💡 ІНФОРМАЦІЯ!

Для кращої реакції клавіш натискайте їх основною площею кінчика пальця



Під час кожного натискання на клавішу лунає короткий звуковий сигнал. Гучність звуку клавіш можна змінити в МЕНЮ НАЛАШТУВАНЬ.

Інтенсивність підсвічування клавіш залежить від доступності певної функції.

	Інтенсивність підсвічування клавіш за закритих або відкритих дверцят
Функція не доступна	0% - значок відсутній
Функція доступна	50 % - 
Функція активована або має бути активована	100 % - 

Перше підключення до мережі

ІНФОРМАЦІЯ!

Коли прилад під'єднують до електромережі вперше або після тривалого відключення, потрібно почекати чотири години, перш ніж прилад можна буде активувати.

Appliance-Off (Прилад вимкнено)— це стан приладу за замовчуванням. Після підключення до електромережі прилад залишається вимкненим. Клавіша On/Off (Увімк./Вимк.) м'яко блимає,



Дисплей досі

повідомляючи, що шнур живлення підключений до електромережі.
неактивний.

Appliance-On (Прилад увімкнено)— це нормальний стан керування приладом.

Прилад вмикається після натискання на клавішу On/Off (Увімк./Вимк.) протягом 2 секунд. 

Прилад почне охолодження на задану за замовчуванням температуру.

На дисплеї відобразиться екран стану, схожий на головну сторінку приладу.

Усі функції та режими керування працюють відповідно до параметрів, заданих у МЕНЮ НАЛАШТУВАНЬ. Кожен параметр можна відрегулювати в МЕНЮ НАЛАШТУВАНЬ або через програму для мобільних пристроїв (див. розділ «МЕНЮ НАЛАШТУВАНЬ»).

Екран стану: дверцята відкриті



Екран стану: дверцята закриті



Повторне натискання і утримання клавіші On/Off (Увімк./Вимк.) протягом 2 секунд вмикає прилад.

Використання

Установлення температури

За замовчування задана температура приладу становить 12 °С. Цю температуру можна миттєво змінити на екрані стану після ввімкнення приладу.

Температуру у відділенні приладу можна встановити в діапазоні 5–20 °С.



Під час натискання клавiш зi стрiлками на дисплеї Т змінюється задана температура. З кожним натисканням задана температура збільшується або зменшується на 1 °С. Ця температура зберігається через 2 секунди після останнього натискання на клавiшу збільшення або зменшення температури.

Коли досягнуто найвищого значення температури, клавiша зi стрiлкою збільшення стає неактивною, і наступне натискання ігнорується.

Після досягнення найнижчого значення температури прилад реагує таким самим чином.

Режим очікування дисплея приладу

Режим очікування дисплея приладу — це режим, у який дисплей переходить для оптимального енергоспоживання. Система охолодження приладу працює у звичайному режимі.

Режим очікування дисплея приладу активується:

- коротким натисканням клавiші On/Off (Увімк./Вимк.)  ;
- автоматично після певного часу відсутності активності (тривалість очікування). Відповідний параметр можна змінити в МЕНЮ НАЛАШТУВАНЬ.

Цей режим не можна активувати в разі виявлення будь-яких помилок або якщо дверцятa відкриті.

Якщо режим очікування дисплея приладу ввімкнено, він вимкнеться:

- після відкриття дверцятa;
- після короткого натискання будь-якої клавiші;
- якщо на дисплеї відобразиться помилка;

Після вимкнення цього режиму прилад повертається до відображення стану.

Режим блокування від дітей

Коли ввімкнено режим блокування клавiш, неможливо вимкнути прилад або змінити будь-які налаштування. Система охолодження приладу працює в звичайному режимі. Налаштування можна змінити лише з **ConnectLife** (мобільний додаток). Буде виконано вказані вами дії щодо датчика дверей, освітлення та дисплея.

Режим блокування від дітей активується:

- натисканням і утриманням клавіші блокування від дітей протягом 3 секунд  ;
- вручну з мобільного додатка,
- автоматично після певного часу відсутності активності. Відповідний параметр можна змінити в МЕНЮ НАЛАШТУВАНЬ.

Екран стану: клавіша блокування від дітей активна, дверцята відкриті



Якщо натиснути будь-яку іншу клавішу, клавіша блокування від дітей швидко блимне 2 рази. Натискання будь-яких інших клавіш ігнорується.

Виняток: у разі спрацювання будь-якого зі звукових сигналів коротке натискання кнопки

сигналу  скасовує сигнал.

Режим блокування від дітей вимикається:

- натисканням і утриманням клавіші блокування від дітей протягом 3 секунд  .
- вручну з мобільного додатка.

Налаштування блокування (Lock settings)

Це функція додатка ConnectLife, яка надає розширені параметри блокування для блокування клавіатури приладу. Статус за замовчуванням у додатку ConnectLife - «Неактивний». Ці налаштування блокування можна використовувати лише тоді, коли ввімкнено блокування клавіш приладу вручну або автоматично (з меню налаштувань або з того ж додатка ConnectLife). Якщо ввімкнено блокування ключа приладу, це не вмикає жодних налаштувань блокування. З іншого боку, якщо блокування клавіш вимкнено, всі розширені налаштування блокування будуть вимкнені.

Налаштування замка складаються з двох функцій: сповіщення про двері та сигналізація про двері. Їх можна увімкнути окремо, щоб один з них був увімкнений, а інший - вимкнений, або і той і інший увімкнений.

Сповіщення дверцят

Сповіщення про дверцята - це сповіщення, яке ви отримаєте на своєму інтелектуальному пристрої, коли дверцята будуть відчинені.

Дверний сигнал тривоги

Дверний сигнал тривоги - це звуковий сигнал тривоги, який відтворюється, коли відкриваються дверцята, щоб почути, коли використовується прилад.

Щоб зупинити цей сигнал, закрийте дверцята або натисніть клавішу замка на 3 секунди, щоб вимкнути замок. Пам'ятайте, що вимкнення блокування клавіш вимикає всі налаштування блокування, тому, якщо ви захочете знову увімкнути сигналізацію дверей, це можна зробити лише в додатку ConnectLife.

У разі відмови живлення налаштування блокування залишаються активними, коли живлення повертається до приладу.

Використання

Сигнали

Детальніше про можливі причини спрацювання кожного окремого сигналу див. в розділі «Поради й рекомендації».

Температурна сигналізація

Температурна сигналізація спрацьовує, якщо температура в приладі перебуває за межами діапазону протягом 3 годин. Для спрацювання сигналу температура має бути на 3 °C більша або менша заданої температури.



Клавіша сигналу

і значення заданої температури



блимають.

💡 ІНФОРМАЦІЯ!

Після кожного повторного ввімкнення приладу може знадобитися деякий час, щоб досягти правильної температури. Через це протягом перших 6 годин після ввімкнення приладу звуковий сигнал вимкнено, щоб запобігти його непотрібній активації. Після кожного закриття дверцят температурна сигналізація блокується на 3 години.

Вимкнення сигналу

Коротке натискання на клавішу сигналу вимикає його, клавіша сигналу припиняє горіти. Значення заданої температури продовжує блимати, поки температура поза діапазоном. Якщо температурна сигналізація спрацювала, коли температура в межах діапазону, вона буде вимкнена автоматично.

Вологість

Контроль вологості можна ввімкнути і вимкнути в МЕНЮ НАЛАШТУВАНЬ. Якщо вибрано значення OFF (ВИМК.), рівень вологості не контролюється (ні в приладі, ні в програмі для мобільних пристроїв). На дисплеї Н не відображається жодне значення, сигналізація вологості та повідомлення про необхідність наповнення резервуара для вологи автоматично вимикаються.

Сигналізація вологості вмикається, якщо 7-денне середнє значення вологості у відділенні безперервно опускається нижче 40 % або піднімається вище 80 % протягом 7 днів.



Клавіша попереджувального сигналу

та значення вологості



миготять.

💡 ІНФОРМАЦІЯ!

Після кожного ввімкнення приладу може знадобитися деякий час, щоб досягти правильного рівня вологості. Через це протягом перших 24 годин після ввімкнення приладу звуковий сигнал вимкнено, щоб запобігти його непотрібній активації. Після кожного закриття дверцят сигналізація вологості блокується на 6 годин.

Якщо різниця між старим та новим заданим значенням становить менше 5 °C, це не впливає на сигналізацію вологості.

Якщо задана температура для будь-якого відділення встановлена вище або дорівнює 16 °C, сигналізація вологості ігнорується.

Вимкнення сигналу

Коротке натискання на клавішу сигналу вимикає його, клавіша сигналу припиняє горіти.

Значення вологості продовжує блимати, поки рівень вологості поза діапазоном.

Якщо сигналізація вологості спрацювала, коли значення вологості в межах діапазону 40–80 %, вона буде автоматично скасована.

Повідомлення про необхідність наповнення резервуара для води

Прилад може сповістити вас, коли потрібно наповнити резервуар для води. Повідомлення про необхідність наповнення резервуара для води з'являється, якщо 7-денне середнє значення вологості у відділенні безперервно перебуває в діапазоні 40–50 % протягом 7 днів. Тому вам не обов'язково пам'ятати про самостійну перевірку. Повідомлення також допоможе уникнути спрацювання сигналізації вологості.



Клавіша попереджувального сигналу повільно. Попереджувального сигналу немає.



та значення вологості миготять

Повідомлення про необхідність наповнення резервуара для води можна ввімкнути і вимкнути в МЕНЮ НАЛАШТУВАНЬ. Отже, якщо у вас немає резервуара для води або ви хочете самостійно його перевіряти, можна встановити для відповідного параметра значення OFF (ВИМК.), після чого повідомлення про необхідність наповнення резервуара для води буде вимкнено.

ІНФОРМАЦІЯ!

Після кожного ввімкнення приладу може знадобитися деякий час, щоб досягти правильного рівня вологості. Через це протягом перших 24 годин після ввімкнення приладу повідомлення вимкнено, щоб запобігти його непотрібній активації. Після кожного закриття дверцят повідомлення вологості блокується на 6 годин.

Якщо різниця між старим та новим заданим значенням становить менше 5 °C, це не впливає на повідомлення вологості.

Вимкнення повідомлення

Коротке натискання на клавішу сигналу скасовує повідомлення вологості, клавіша сигналу припиняє світитися, але значення вологості продовжує блимати, доки значення не становитиме 50–80 %.

Якщо повідомлення про необхідність наповнення резервуара для води з'явилося, коли значення вологості в межах діапазону 50–80 %, воно буде автоматично скасоване.

Сигнал у разі відчинених дверцят



Дверна сигналізація спрацює і клавіша сигналу блимає , коли дверцята відчинені понад 3 хвилини і немає взаємодії з користувачем.

Сигналізація вимикається і блимання припиняється коротким натисканням будь-якої клавіші. Якщо дверцята не зачинити, сигналізація ввімкнеться знову через 5 хвилин.

Щоб вимкнути сигналізацію, зачиніть дверцята.

Використання

Попередження про відключення електроенергії і високу температуру

Якщо в електромережі, до якої підключений прилад, станеться збій, прилад перестане охолоджуватися, що може вплинути на температуру у відділенні.

Сигнал попередження про перебіг електропостачання призначений для попередження після відновлення живлення та ввімкнення приладу про те, що температура всередині відділення за межею діапазону. Якщо температура в межах діапазону, попередження про перебіг електропостачання не спрацює. Якщо прилад розташовано в місці, куди ви рідко заходите, або ви були відсутні протягом тривалого часу, цей сигнал допоможе вам дізнатися після відновлення живлення приладу, що температура пляшок могла змінитися.



Звучить сигнал тривоги, а на дисплеях «Т» та «Н» відображається «PF»

Вимкнення сигналу

Коротке натискання клавіші «Х» зупинить звучання сигналу тривоги.

Після цього на дисплеях Т та Н відобразиться поточна виміряна температура та поточне значення вологості.

Якщо знову натиснути клавішу сигналу, сигналізація вимкнеться. На дисплеях Т та Н відобразиться задана температура у відділенні та рівень вологості.

ІНФОРМАЦІЯ!

Після вимкнення **попередження про відключення електроенергії і високу температуру** **температурна сигналізація** може досі працювати. У такому разі звучить **температурна сигналізація**.

МЕНЮ НАЛАШТУВАНЬ

Оскільки прилад має широкі можливості налаштування, ми розробили систему меню для забезпечення доступу до всіх параметрів. За замовчуванням усі налаштування вже встановлені, тому немає потреби переходити в МЕНЮ НАЛАШТУВАНЬ. Але для адаптації налаштувань приладу до ваших уподобань це можливо.

Вхід у МЕНЮ НАЛАШТУВАНЬ

Увійти в МЕНЮ НАЛАШТУВАНЬ можна за допомогою короткого натискання на клавішу

налаштувань  .

Відобразить перший пункт у МЕНЮ НАЛАШТУВАНЬ.



Базова логіка



НАЗВА ГРУПИ	Пункт МЕНЮ	Відображення відповідних налаштувань і параметрів
		<i>Пункти та значення будуть пояснені.</i>

Дисплей температури Т використовуватиметься для позначення НАЗВИ ГРУПИ пунктів меню та самого **пункту МЕНЮ**. Існує 8 груп пунктів меню: ЗАГАЛЬНІ НАЛАШТУВАННЯ, ЗВУКИ, ДИСПЛЕЙ, ОСВІТЛЕННЯ, ДАТЧИК НАБЛИЖЕННЯ Й ДАТЧИК ДВЕРЦЯТ, НІЧНИЙ РЕЖИМ, ПІДКЛЮЧЕННЯ ДО МЕРЕЖІ, СИСТЕМА.

Для позначення параметрів та значень, які можна вибрати, використовується дисплей вологості Н. Для кожного пункту меню існує своя кількість налаштувань та їхні види.



Стрілки можна використовувати для перемикання між **пунктами МЕНЮ**

За допомогою стрілок можна вибрати бажане налаштування або значення.

Приклад

Для прикладу скористаємося першим пунктом у МЕНЮ НАЛАШТУВАНЬ.



Перша літера А позначає групу пункту МЕНЮ: ЗАГАЛЬНІ НАЛАШТУВАННЯ.

Друга літера А позначає **пункт меню**: одиниці вимірювання температури.

Натискання клавіші зі стрілкою праворуч від дисплея Н перемикає елемент «С», що позначає °С, на «F», що позначає °F.

Використання



Якщо клавіша підтвердження не світиться, активується налаштування, що відображається.

Натискання клавіші зі стрілкою праворуч від екрана Т призведе до переходу до наступного пункту **МЕНЮ**.

Вихід із МЕНЮ НАЛАШТУВАНЬ

Вийти з МЕНЮ НАЛАШТУВАНЬ можна за допомогою короткого натискання на клавішу

налаштувань  .

Вихід із меню налаштувань відбувається автоматично через 5 хвилин відсутності взаємодії з користувачем.

ІНФОРМАЦІЯ!



















Якщо МЕНЮ НАЛАШТУВАНЬ активне, сигнали (звукові та візуальні), повідомлення про помилки та повідомлення про вугільний фільтр не активні. Вони активуються, щойно МЕНЮ НАЛАШТУВАНЬ буде закрито.

МЕНЮ НАЛАШТУВАНЬ не активується повторно після відновлення живлення в разі відключення електроенергії або коли прилад повертається з режиму Appliance-Off (Прилад вимкнено) до Appliance-On (Прилад увімкнено).

У разі вимкнення електроенергії після відновлення живлення ваші налаштування збережуться.



















Таблиця МЕНЮ НАЛАШТУВАНЬ



ЗАГАЛЬНІ НАЛАШТУВАННЯ 	Одиниці вимірювання температури 	Виберіть одиницю вимірювання температури:  °C або °F 
	Час (години) 	Установіть годину:  від 00 до 23 
	Час (хвилини) 	Установіть хвилини:  від 00 до 59 
	Дата (день) 	Виберіть день тижня:  від 01 до 31 
	Дата (місяць) 	Виберіть місяць:  від 01 до 12 
	Дата (рік) 	Виберіть рік:  від 00 до 99 

Використання



ЗВУКИ 	Основні звуки 	Виберіть бажану гучність:  від 0 до 5 
	Звуки попередження 	Виберіть бажану гучність:  від 1 до 5 
	Звуки клавіш 	Виберіть бажану гучність:  від 0 до 5 
ДИСПЛЕЙ 	Тривалість очікування 	Час бездіяльності, після якого дисплей переходить у режим очікування:
		 1 хвилина
		 5 хвилин
		 15 хвилин
		 30 хвилин
		 60 хвилин
		 12 годин











ОСВІТЛЕННЯ	<p>Інформацію щодо режимів освітлення можна знайти в розділі «Світлодіодне освітлення».</p>														
	<p>Інтер'єрний режим (кельвіни)</p> <p>A</p>	<p>Виберіть перші дві цифри значення в кельвінах:</p> <p>27 від 2700 до 5000 кельвінів 50</p>													
	<p>Інтер'єрний режим (інтенсивність)</p> <p>b</p>	<p>Виберіть інтенсивність освітлення:</p> <p>0 від 0 до 99 99</p>													
	<p>УВІМК. на</p> <p>c</p>	<p>Скільки часу буде світитися шафа в інтер'єрному режимі:</p> <table border="1"> <tr> <td>01</td> <td>1 хвилина</td> </tr> <tr> <td>05</td> <td>5 хвилин</td> </tr> <tr> <td>15</td> <td>15 хвилин</td> </tr> <tr> <td>30</td> <td>30 хвилин</td> </tr> <tr> <td>60</td> <td>60 хвилин</td> </tr> <tr> <td>90</td> <td>90 хвилин</td> </tr> <tr> <td>AL</td> <td>завжди</td> </tr> </table>	01	1 хвилина	05	5 хвилин	15	15 хвилин	30	30 хвилин	60	60 хвилин	90	90 хвилин	AL
01	1 хвилина														
05	5 хвилин														
15	15 хвилин														
30	30 хвилин														
60	60 хвилин														
90	90 хвилин														
AL	завжди														

Використання





















ОСВІТЛЕННЯ		Функціональний режим (кельвіни) Виберіть перші дві цифри значення в кельвінах: від 2700 до 5000 кельвінів	
		Функціональний режим (інтенсивність) Виберіть інтенсивність освітлення: від 0 до 99	
	УВІМК. на 	Скільки часу буде світитися шафа у функціональному режимі:	
			1 хвилина
			5 хвилин
			15 хвилин
			30 хвилин
		60 хвилин	
		90 хвилин	
		завжди	



<p>ДАТЧИК ДВЕРЦЯТ</p> 	<p>Дверцята відкриті — зміна освітлення</p> 	<p>Коли дверцята відкриті, освітлення переходить у режим:</p> <p>Без світла </p> <p>Інтер'єрний </p> <p>Функціональний </p>
	<p>Дверцята закриті — зміна освітлення</p> 	<p>Коли дверцята закриті, освітлення переходить у режим:</p> <p>Без світла </p> <p>Інтер'єрний </p> <p>Функціональний </p>

Використання



<p>НІЧНИЙ РЕЖИМ*</p> 	<p>У нічному режимі освітлення затемнюється на встановлений час.</p>	
	<p>Стан нічного режиму</p> 	<p>Нічний режим можна вмикати і вимикати.</p> <p> Увімкнено або  вимкнено</p> <p>Якщо для нічного режиму вибрано значення On (Увімк.), стануть доступними пов'язані налаштування.</p>
	<p>Час увімкнення (години)</p> 	<p>Установіть годину часу увімкнення нічного режиму:</p> <p> від 00 до 23 </p>
	<p>Час увімкнення (хвилини)</p> 	<p>Установіть хвилину часу увімкнення нічного режиму:</p> <p> від 00 до 59 </p>
	<p>Час вимкнення (години)</p> 	<p>Установіть годину часу вимкнення нічного режиму:</p> <p> від 00 до 23 </p>
	<p>Час вимкнення (хвилини)</p> 	<p>Установіть хвилину часу вимкнення нічного режиму:</p> <p> від 00 до 59 </p>
<p>Зменшення яскравості освітлення</p> 	<p>Виберіть інтенсивність освітлення в нічному режимі:</p> <p> від 0 до 99 </p>	



ПІДКЛЮЧЕННЯ ДО МЕРЕЖІ 	Стан мережі WLAN 	<p>Мережу WLAN можна вмикати і вимикати:</p> <p> WLAN увімкнено</p> <p> WLAN вимкнено</p> <p>Увімкніть доступ до бездротової мережі на приладі, щоб ефективно використовувати прилад у поєднанні з нашою програмою ConnectLife.</p>
	Налаштування підключення 	<p>Налаштування підключення можна ввімкнути:</p> <p> Налаштування підключення ввімкнено, натисніть  для підтвердження</p> <p> Обидва ці символи блиматимуть під час налаштування </p> <p>Налаштування завершується автоматично, якщо підключення було успішним, або через 3 хвилини. Виконайте кроки в розділі «Налаштування підключення».</p>

Використання









ПІДКЛЮЧЕННЯ ДО МЕРЕЖІ	<p>З'єднання приладів</p> 	<p>З'єднання приладів можна активувати:</p> <p> З'єднання приладів активовано, натисніть  для підтвердження</p> <p> Обидва ці символи блиматимуть під час з'єднання </p>
	<p>Від'єднати всіх</p> 	<p>Функцію «Від'єднати всіх» можна активувати:</p> <p> Від'єднання приладів активовано, натисніть  для підтвердження</p> <p> Ви впевнені? Якщо ТАК, натисніть  для підтвердження</p>
	<p>Дистанційне керування</p> 	<p>Дистанційне керування можна вмикати і виминати.</p> <p> Дистанційне керування ввімкнено</p> <p> Дистанційне керування вимкнено</p> <p>Щоб керувати пристроєм із з'єднаних облікових записів користувача, необхідно ввімкнути дистанційне керування.</p>



СИСТЕМА 	<p>Режим блокування від дітей</p> 	<p>Блокування від дітей автоматично активується через:</p> <table border="1"> <tr> <td></td> <td>5 хвилин</td> </tr> <tr> <td></td> <td>15 хвилин</td> </tr> <tr> <td></td> <td>30 хвилин</td> </tr> <tr> <td></td> <td>60 хвилин</td> </tr> <tr> <td></td> <td>ніколи</td> </tr> </table>		5 хвилин		15 хвилин		30 хвилин		60 хвилин		ніколи
		5 хвилин										
		15 хвилин										
	30 хвилин											
	60 хвилин											
	ніколи											
<p>Вологість</p> 	<p>Сигналізацію вологості можна вимкати і виминати:</p> <p> Сигналізація вологості ввімкнена</p> <p> Сигналізація вологості вимкнена</p> <p>Якщо для сигналізації вологості вибрано значення On (Увімк.), стануть доступними пов'язані налаштування.</p>											
<p>Повідомлення про необхідність наповнення резервуара для вологи</p> 	<p>Повідомлення про необхідність наповнення резервуара для вологи можна вимкати і виминати.</p> <p> Повідомлення про необхідність наповнення резервуара для вологи ввімкнено</p> <p> Повідомлення про необхідність наповнення резервуара для вологи вимкнено</p>											

Використання

















		Інформацію щодо вугільного фільтра можна знайти в розділі « Зворотний відлік строку вугільного фільтра і повідомлення про необхідність його заміни ».	
СИСТЕМА 	Зворотний відлік строку вугільного фільтра 	Термін служби вугільного фільтра в днях:	
			Перша цифра 3-значного числа
			Друга і третя цифри 3-значного числа
		Термін служби вугільного фільтра становить 365 днів. Зворотний відлік відображає кількість днів, які залишилися до кінця терміну служби. Якщо перед першою цифрою стоїть «мінус», відображається кількість днів після закінчення терміну служби.	
	СКИДАННЯ строку вугільного фільтра 	СКИДАННЯ строку вугільного фільтра після заміни:  СКИДАННЯ, натисніть  для підтвердження	







СИСТЕМА 	Повідомлення про необхідність заміни вугільного фільтра 	Установіть кількість днів до закінчення зворотного відліку, коли ви хочете отримувати сповіщення:	
		не сповіщати	у день завершення
		за 1 день	за 7 днів
		за 15 днів	за 15 днів
		за 30 днів	за 30 днів
	Режим «ДЕМОНСТРАЦІЯ» 	Режим «ДЕМОНСТРАЦІЯ» можна вимкати і вимикати.	
		СКИДАННЯ ввімкнено, натисніть для підтвердження	
		СКИДАННЯ вимкнено, натисніть для підтвердження	
		Функцію приладу буде вимкнено. У демонстраційних цілях активується дисплей, світло, звуки та датчик дверей.	



СИСТЕМА 	Режим «Шабат»* 	Інформацію щодо режиму «Шабат» можна знайти в розділі «Режим «Шабат»».
		<p>Режим «Шабат» можна вмикати і вимикати.</p> <p> Режим «Шабат» активовано, натисніть  для підтвердження</p> <p> Режим «Шабат» вимкнено, натисніть  для підтвердження</p> <p><i>Прилад продовжить працювати, але додаткові функції, як-от освітлення, дисплей, звукові сигнали, сигнали попередження, датчики наближення й дверцят буде вимкнено на 72 години.</i></p> <p>Щоб вимкнути режим «Шабат», натисніть і утримуйте  протягом 3 секунд.</p>
СИСТЕМА 	Режим «ЕКО»* 	Інформацію щодо режиму «ЕКО» можна знайти в розділі «Режим «ЕКО»».
		<p>Режим «ЕКО» можна вмикати і вимикати.</p> <p> Режим «ЕКО» активовано, натисніть  для підтвердження</p> <p> Режим «ЕКО» вимкнено, натисніть  для підтвердження</p> <p><i>Екорежим почне працювати через 5 хвилин після активації. Прилад продовжить працювати, але додаткові функції, як-от освітлення, дисплей, датчики наближення й дверцят буде вимкнено.</i></p> <p>Натискання клавiші  активує дисплей на деякий час. Після 5 хвилин бездіяльності дисплея режим «ЕКО» активується автоматично.</p> <p>Налаштування приладу можна скинути до заводських:</p>



<p>СКИДАННЯ налаштувань до заводських</p> 	<p> СКИДАННЯ, натисніть  для підтвердження</p>
	<p> Ви впевнені? Якщо ТАК, натисніть  для підтвердження</p> <p><i>У разі підтвердження СКИДАННЯ всі користувацькі параметри й збережені дані буде видалено.</i></p>

Функція Wi-Fi



Кліматична шафа для вина повністю розкриває свій потенціал, коли вона підключена до хмари, оскільки всіма її параметрами можна керувати та контролювати їх за допомогою програми для мобільних пристроїв **ConnectLife** на вашому смарт-пристрої. Вибравши дистанційне керування з вашого пристрою, ви полегшите навігацію, наприклад у МЕНЮ НАЛАШТУВАНЬ, і підключення до функцій, які недоступні в інтерфейсі приладу, наприклад керування вимикачем світла. Значення температури та вологості відображаються в режимі реального часу. Температуру у відділенні можна змінити через програму, що позбавляє потреби відкривати дверцята.

1. Програма для мобільних пристроїв

Спочатку завантажте мобільний додаток зі свого інтелектуального пристрою та створіть обліковий запис користувача. Вона доступна в Google Play і App Store.

2. Wi-Fi активація:

- безпосередньо, натисканням і утриманням клавіші блокування від дітей протягом 2 секунд  ;
- або відкривши WLAN STATUS (СТАН WLAN) у розділі NETWORK CONNECTION (ПІДКЛЮЧЕННЯ ДО МЕРЕЖІ) у МЕНЮ НАЛАШТУВАНЬ.

Значок Wi-Fi	Модуль Wi-Fi	Хмарна служба	Дистанційне керування
Значок відсутній	Вимк.	Вимк.	Вимк.
	Увімк.	Не підключено	(-)
	Увімк.	Підключено	Вимк.

Використання

3. Налаштування підключення

Після активації модуля Wi-Fi пристрій готовий до підключення до програми для мобільних пристроїв.

Значок Wi-Fi	Модуль Wi-Fi	Хмарна служба	Дистанційне керування
	Увімк.	Підключено	Вимк.

Налаштування завершується автоматично, якщо підключення успішне або якщо через 3 хвилини підключення не вдалося встановити.

4. З'єднання приладу

Після успішного підключення до хмарної служби автоматично ввімкнеться функція з'єднання. Прилад буде з'єднано з вашим обліковим записом користувача програми для мобільних пристроїв.

Ви можете з'єднувати кілька облікових записів користувачів, щоб підключити кілька смарт-пристроїв до кліматичної шафи для вина.

Дізнатися, чи було з'єднання успішним, можна тільки на вашому смарт-пристрої.

Функція з'єднання завершується автоматично, якщо з'єднання на хмарі успішно встановлено або якщо через 3 хвилини не вдалося встановити з'єднання з хмарою.

5. Дистанційне керування

Після успішного підключення користувача до кліматичної шафи для вина приладом можна керувати з програми для мобільних пристроїв.

Значок Wi-Fi	Модуль Wi-Fi	Хмарна служба	Дистанційне керування
	Увімк.	Підключено	Увімкнено

6. Від'єднати всіх

За допомогою цієї функції прилад видаляє всі підключені облікові записи користувачів. Збережені в приладі дані та налаштування залишаються незмінними.

Функція від'єднання завершується автоматично, якщо процес від'єднання на хмарі пройшов успішно або якщо через 1 хвилину не вдалося виконати від'єднання на хмарі.

7. Вимкнути Wi-Fi:

Якщо ви більше не хочете керувати приладом і контролювати його за допомогою дистанційного керування, ви можете вимкнути модуль Wi-Fi так само, як і активували його:

- безпосередньо, натисканням і утриманням клавіші блокування від дітей протягом 2 секунд  ;
- або відкривши WLAN STATUS (СТАН WLAN) у розділі NETWORK CONNECTION (ПІДКЛЮЧЕННЯ ДО МЕРЕЖІ) у МЕНЮ НАЛАШТУВАНЬ.

Коли модуль Wi-Fi вимкнено, ви не зможете користуватися програмою для мобільних пристроїв. Однак це не означає, що вам потрібно буде повторити процес створення пари наступного разу, коли ви знову ввімкнете модуль Wi-Fi. Натомість увесь процес буде виконано автоматично.

Якщо з'єднання між приладом та мобільним пристроєм не встановлюється, дайте йому деякий час або від'єднайте смарт-пристрій і знову з'єднайте його. Якщо проблема не усувається, зверніться до служби підтримки.

У разі вимкнення живлення стан модуля Wi-Fi зберігається. Після відновлення живлення він залишиться таким самим, як і до вимкнення.

Оновлення програмного забезпечення

Програмне забезпечення приладу Wine Climate Cabinet може бути оновлене (наприклад, покращені оновлення функцій або оновлення, пов'язані з безпекою). Це вимагає підключення до хмари кліматичного кабінету Wine.

З **ConnectLife** (мобільний додаток) ви можете отримувати сповіщення, коли оновлення програмного забезпечення для приладу доступні, але тільки коли обліковий запис користувача під'єднано до приладу. Якщо це ще не встановлено, перейдіть до розділу "Експлуатація, МЕНЮ НАЛАШТУВАНЬ, ПІДКЛЮЧЕННЯ до групової МЕРЕЖІ".

Оновлення можна здійснювати лише в мобільному додатку. Коли буде доступне нове оновлення програмного забезпечення, мобільний додаток надішле сповіщення. У мобільному додатку з'явиться екран із сповіщенням про те, що нове оновлення програмного забезпечення доступне безпосередньо для процесу оновлення. Будь ласка, дотримуйтесь інструкцій з експлуатації.

Відображення шафи з винним кліматом  на дисплеї «Т» та  на дисплеї «Н» під час завантаження та встановлення оновлення.

Під час процесу оновлення прилад неможливо використовувати. Переконайтеся, що джерело живлення та підключення до Wi-Fi не припинено. Процес оновлення може тривати 1-5 хвилин. У деяких випадках, якщо є погане підключення до мережі, цей час може бути довшим. Це нормально, якщо під час оновлення відповіді може не бути.

ІНФОРМАЦІЯ!

З оновленням програмного забезпечення також може змінюватися інтерфейс користувача, тому інструкції користувача можуть не відображати останні зміни. Для останньої версії посібників користувача, будь ласка, перевірте додаток ConnectLife.

У разі невдачі процесу, Wine Climate Cabinet залишається на попередній версії програмного забезпечення і має працювати в звичайному режимі. Спробуйте знову запустити процес оновлення ПЗ. Якщо процес продовжується невдало, зверніться до відділу обслуговування для отримання подальшої підтримки.

Якщо прилад не реагує на команди після процесу оновлення, зачекайте деякий час. Прилад може продовжувати виконувати оновлення. Якщо минуло кілька годин, а реакції досі немає, зверніться до центру обслуговування для подальшої консультації.

Зворотний відлік строку вугільного фільтра та сповіщення про необхідність його заміни

Під час першого ввімкнення приладу таймер зворотного відліку строку вугільного фільтра встановлюється на 365 днів.

Кожні 24 години, коли прилад підключено до електромережі, віднімається 1 день.

Використання

У разі збою електропостачання значення терміну служби вугільного фільтра зберігається. Після відновлення живлення він залишиться таким самим, як і до вимкнення.

Якщо змінити параметри часу або дати, це не вплине на зворотний відлік строку вугільного фільтра.

Якщо натиснути клавішу вугільного фільтра  і утримувати її протягом 2 секунд, ви будете перенаправлені в МЕНЮ НАЛАШТУВАНЬ, де буде показано термін служби вугільного фільтра. На дисплеї Н відображається значення терміну служби вугільного фільтра.

Коли досягнуто заданого значення для сповіщення про необхідність заміни вугільного фільтра, клавіша вугільного фільтра  світиться.

Коли значення таймера зворотного відліку строку вугільного фільтра = 0, на дисплеї Н блимає символ «0».

Коли таймер зворотного відліку строку вугільного фільтра спливає, клавіша вугільного

 блимає.
фільтра

Після заміни фільтра необхідно скинути термін служби вугільного фільтра.

Режим «Шабат»

Режим «Шабат» активується на 72 години після його ввімкнення. Усі елементи, що підсвічуються, і дисплей будуть тимчасово відключені. Система охолодження працює у звичайному режимі. Режим «Шабат» активується щотижня в той самий час одного й того ж дня.

Активна фаза режиму «Шабат» закінчується:

- автоматично через 72 години після активації;
- натисканням і утриманням клавіші блокування від дітей протягом 3 секунд  .

Якщо під час режиму «Шабат» станеться будь-яка помилка, вона не відобразиться, доки режим «Шабат» не буде вимкнено.

* Активний режим «Шабат» вимикає режим «ЕКО» та нічний режим щонайбільше на 72 години.

Режим «Еко»

У режимі ЕСО прилад працює з оптимальними налаштуваннями: лише кнопка

ввімкнення/вимкнення  активна. Система охолодження приладу працює в звичайному режимі.

У разі виявлення будь-яких помилок режим ЕСО зупиняється. Прилад повертається до відображення стану. Після 5 хвилин бездіяльності режим Есо буде активовано знову.

Розморожування приладу

- Кліматична шафа для вина розморожується автоматично. Краплі води стікатимуть через отвір на задній стінці в контейнер, установлений над компресором, звідки вони випаровуватимуться.

Чищення приладу

УВАГА!

Вимкніть прилад і витягніть штепсель із розетки, перш ніж почати його очищення.

УВАГА!

Не використовуйте для чищення абразивні засоби, оскільки вони можуть пошкодити поверхню.

УВАГА!

Не знімайте паспортну табличку, розташовану всередині приладу. Вона містить дані, які вам знадобляться в разі ремонту.

- Перед очищенням вийміть пляшки з приладу й помістіть їх у холодне місце.
- Регулярно очищайте внутрішню поверхню приладу теплою водою. За потреби додайте у воду нейтральний миючий засіб або спеціальний миючий засіб для холодильників. Витріть усі поверхні м'якою тканиною. Протріть очищені деталі тканиною, змоченою в чистій воді, а потім ретельно висушіть їх.
- Не мийте обладнання приладу в посудомийній машині, оскільки його може бути пошкоджено.
- Негайно видаліть будь-які плями з дерев'яних частин, щоб запобігти їх усмоктуванню в деревину. Витріть дерев'яні частини вологою тканиною. Переконайтеся, що дерево не надто вологе, і дайте частинам повністю висохнути, перш ніж поставити їх у шафу для вина.

Примітка. Дерево — це природний матеріал. Тому деякі плями (особливо від червоного вина) можуть дуже важко виводитися.

Такі плями можна видалити, обережно потерши дерево дуже дрібним наждачним папером, а потім обробивши відшліфовану частину олією для дерева. Речовина, що використовується для обробки дерева, повинна бути безпечною для харчових продуктів.

- Очистьте скляні дверцята відповідним засобом для чищення скла.
- Очистьте прокладку теплою водою, потім протріть її м'якою тканиною й ретельно висушіть.
- Регулярно очищайте (за допомогою пилососа) вентиляційні отвори на бічних і задніх стінках приладу. Накопичення пилу у вентиляційних отворах може призвести до збільшення споживання електроенергії.

УВАГА!

Якщо ви не збираєтеся користуватися приладом протягом тривалого часу, вимкніть його й від'єднайте від мережі. Спорожніть і очистьте прилад, а дверцята залиште відкритими. Це запобігає появі цвілі всередині приладу.

Зміна напрямку відкривання дверцят

Напрямок, у якому відкриваються дверцята приладу, можна змінити.

Зміна напрямку відкриття дверей повинна виконуватися лише кваліфікованим фахівцем.

Щоб безпечно змінити напрямок відкривання дверцят на протилежний, процедуру, описану нижче, повинні виконувати принаймні дві людини. Двері важать близько 9,0 кг.

⚠ УВАГА!

Щоб не пошкодити підлогу, покладіть на неї перед приладом килимок або інший відповідний захист. Виберіть також відповідне місце, куди ви тимчасово помістите дверцята під час процедури.

Будьте обережні, щоб не пошкодити ущільнювач дверцят. Пошкоджений ущільнювач негативно вплине на роботу приладу.

⚠ УВАГА!

Петля дверцят має функцію автоматичного закривання, тому будьте обережні, щоб не пошкодити пальці.

⚠ УВАГА!

Перш ніж змінювати напрямок відкривання дверцят, від'єднайте прилад від мережі живлення.

Потрібний інструмент:

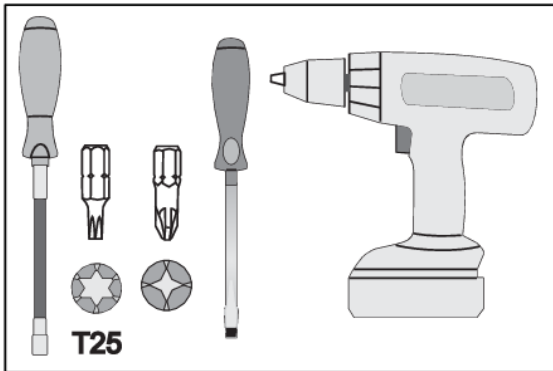

T25

Зміна напрямку відкривання дверцят

Щоб змінити напрямок відкривання дверцят, виконайте наведені нижче дії.

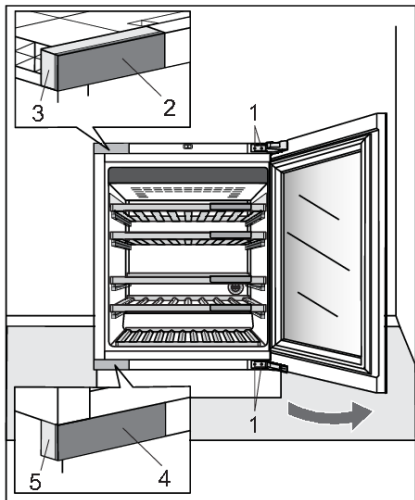

1. Відчиніть дверцята приладу.
 1. Шарнірні гвинти
 2. Кришка корпусу верхньої петлі
 3. Корпус верхньої петлі
 4. Кришка корпусу нижньої петлі
 5. Корпус нижньої петлі

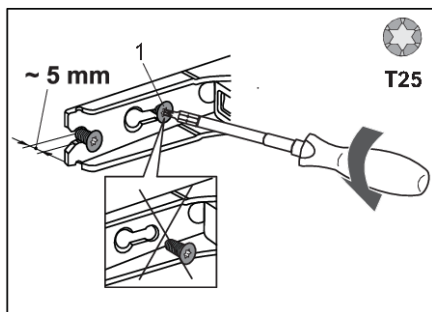

2. Частково (не більше ніж на 5 мм) розкрутіть шарнірні гвинти (1) зверху та знизу. Не відкручуйте гвинти повністю. Таким чином, двері залишатимуться в контакті з корпусом.

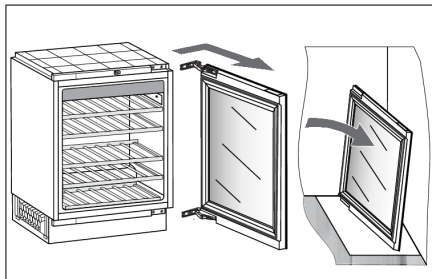

3. Зніміть дверцята разом із петлями, рухаючи їх у напрямку, зазначеному стрілкою. Обережно покладіть дверцята на підготовлену для цього поверхню.

Зміна напрямку відкривання дверцят

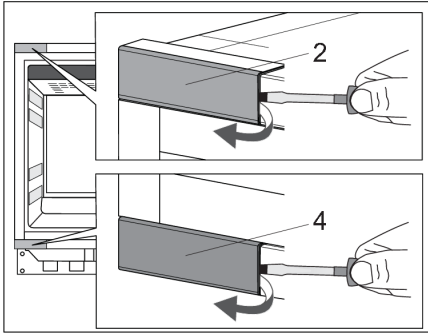

4. Обережно зніміть верхню (2) та нижню (4) кришки корпусу шарніра за допомогою викрутки з плоскою головкою. Відкладіть їх, оскільки вони знадобляться вам пізніше.

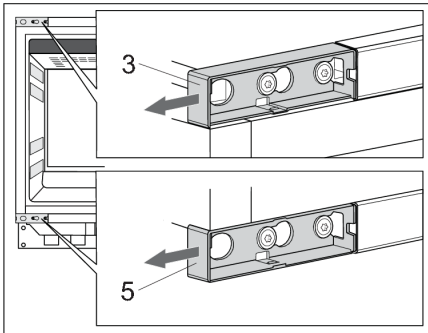

5. Зніміть верхній (3) та нижній (5) корпуси шарнірів. Відкладіть їх, оскільки вони знадобляться вам пізніше.

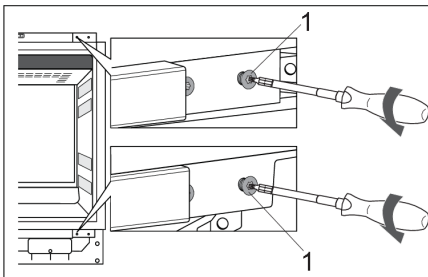

6. Відкрутіть шарнірні гвинти (1) зверху та знизу. Відкладіть їх, оскільки вони знадобляться вам пізніше.

Зміна напрямку відкривання дверцят

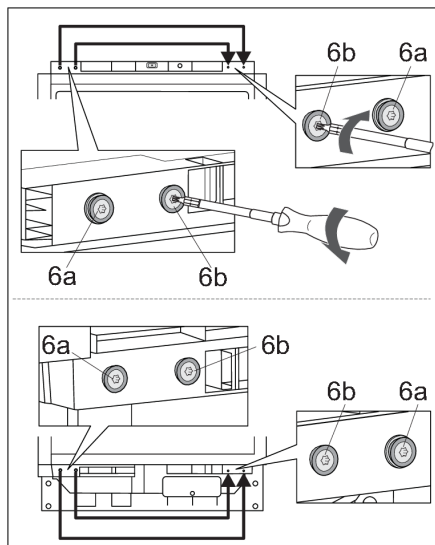

7. Ліворуч, зверху та знизу, скасуйте дію:

- гвинти (6a) разом з ковпачками та шайбами,
- гвинти (6b) разом з кришками.

Прикріпіть їх на протилежній стороні корпусу.

Гвинти (6a) завжди повинні бути прикріплені на крайній стороні, ближче до краю корпусу приладу.

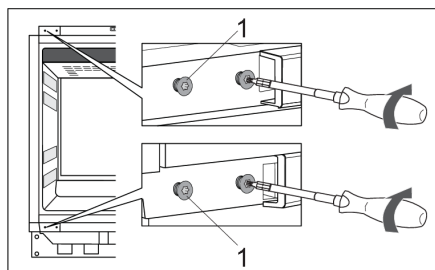

8. Частково закрутіть гвинти (1) у отвори зверху та знизу на лівій стороні корпусу.

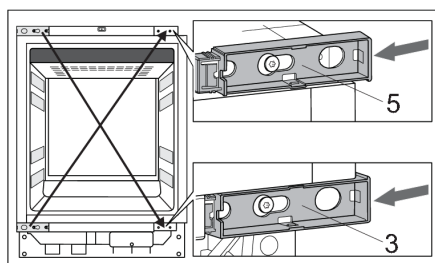

9. Візьміть вже зняті корпуси шарнірів (3, 5) та посуňte їх на місце на діагональному положенні.

Зміна напрямку відкривання дверцят

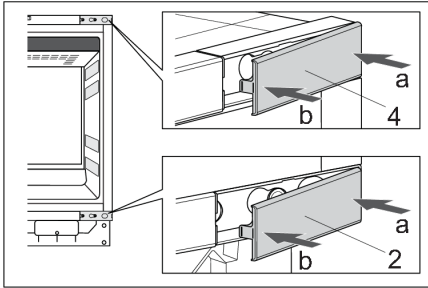

10. Візьміть вже зняті кришки верхнього (2) та нижнього (4) шарнірів та помістіть їх у діагональне положення, звідки вони прийшли.

Спочатку натисніть у напрямку стрілки "а", а потім стрілки "б".

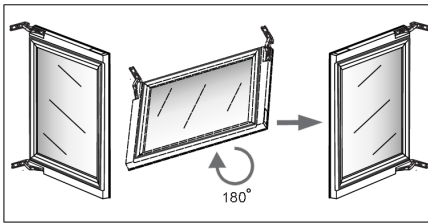

11. Обережно поверніть дверцята на 180 градусів.

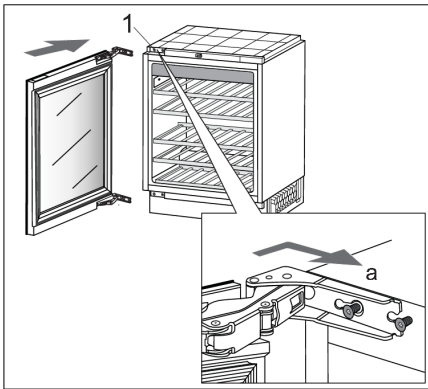

12. Повісьте дверцята на гвинти (1) зверху й знизу й посуňte їх у напрямку, зазначеному стрілкою (а).

Зміна напрямку відкривання дверцят

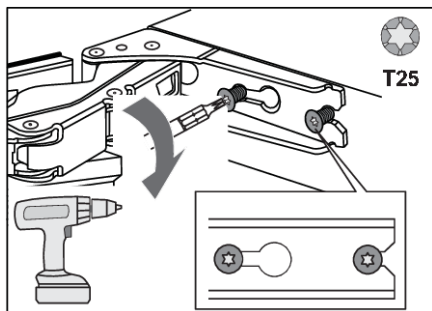

13. Затягніть гвинти. Гвинти потрібно затягнути з моментом 6,2 Нм.

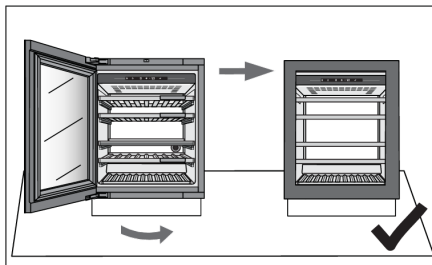

14. Закрийте двері й переконайтеся, що вони вирівняні щодо корпусу. Сторона корпусу та край дверцят повинні бути паралельні.

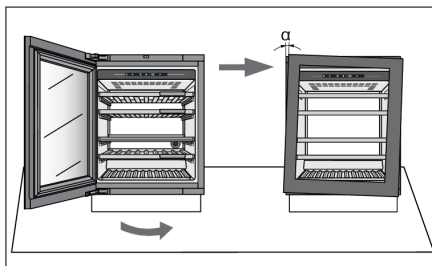

15. Якщо дверцята не вирівняні щодо корпусу (кут α не дорівнює 0°),

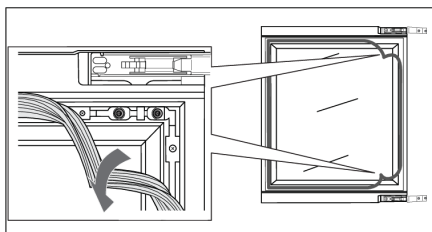

тоді дійте так.

1. Відкрийте дверцята й від'єднайте ущільнювач від його паза в кутах на верхній і нижній петлі.

Зміна напрямку відкриття дверцят

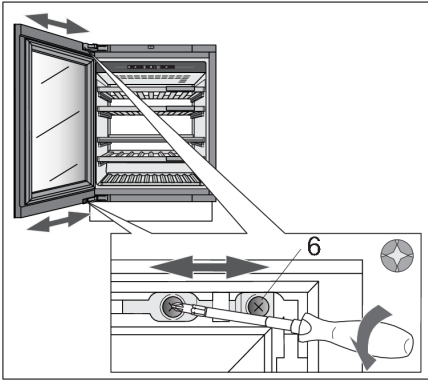

2. Відкрутіть гвинти (6) зверху та знизу. Не викручуйте їх повністю! Вирівняйте дверцята збоку та затягніть гвинти назад.

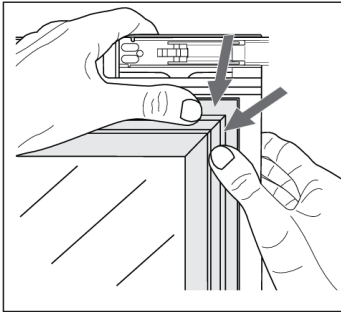

3. Обережно втисніть ущільнювач назад у паз дверцят.

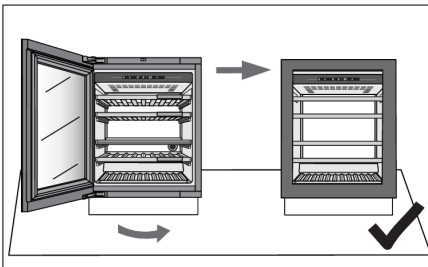

4. Сторона корпусу та край дверей повинні бути паралельними.

Тепер ви можете продовжити встановлення приладу.

Встановлення приладу

Якщо прилад неправильно встановлений у кухонній шафі, він може перекинутися.

Щоб безпечно встановити прилад, принаймні дві людини повинні виконати описану нижче процедуру.

Перед установкою переконайтеся, що монтажна ніша має вказані монтажні розміри. Ніша установки повинна бути горизонтально і вертикально вирівняна.

Під час втискання приладу в нішу, будьте обережні, щоб не пошкодити шнур живлення!

Якщо підлога чутлива, також будьте обережні, щоб не пошкодити покриття підлоги. Підлога повинна бути горизонтальною і плоскою.

Розетка повинна бути розташована за межами зони задньої частини приладу і легко доступна в надзвичайних ситуаціях.

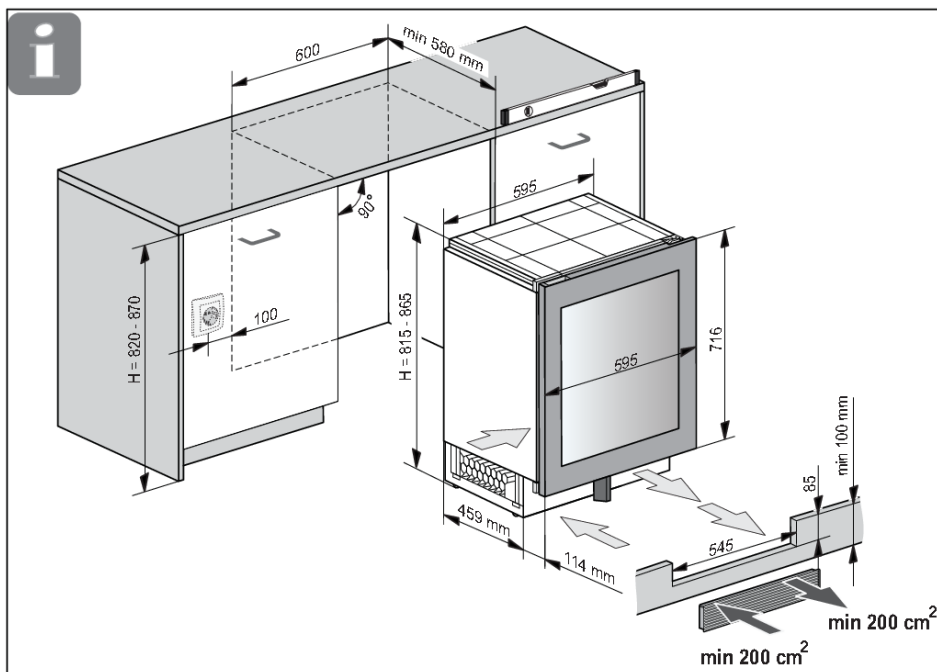

Вентиляція приладу відбувається через щілини в основі. Вони не повинні бути покриті. Крім того, пил необхідно регулярно очищати із щілин.

Встановлення приладу

Потрібний інструмент:

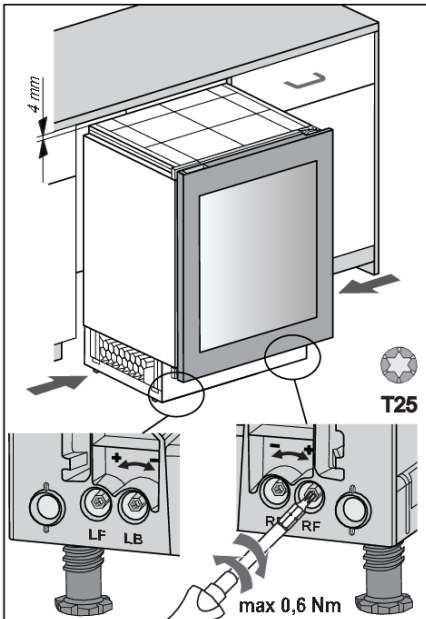
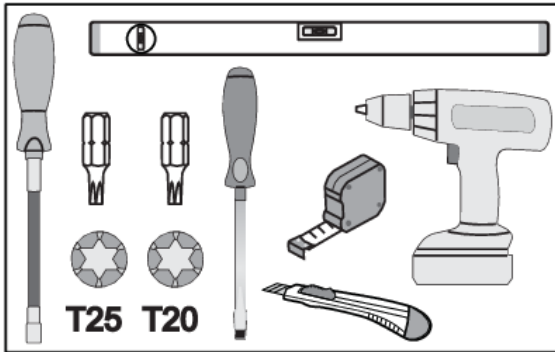

1. Перш ніж вставляти прилад у нішу, встановіть висоту приладу на 4 мм менше, ніж отвір.

Це можна зробити, повернувши регульовані ніжки: LF - ліва передня, LB - ліва задня, RF - права передня, RB - права задня.

⚠ УВАГА!

Будьте обережні з кількістю сили, яку ви прикладаєте. Максимальний рекомендований крутний момент становить 0,6 Нм.

Встановлення приладу

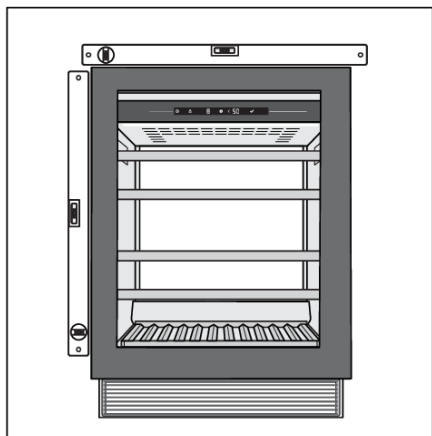

2. Прилад повинен бути вирівняний по горизонталі та вертикалі, інакше він може деформуватися, і неможливо буде належним чином закрити дверцята.

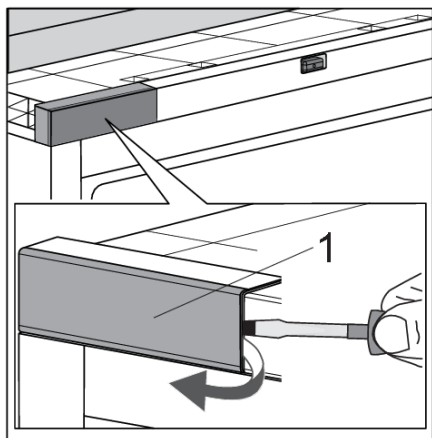

3. Відчиніть дверцята приладу. Обережно зніміть кришку корпусу верхньої петлі (1) за допомогою викрутки з плоскою голівкою. Відкладіть її, оскільки вона вам знадобиться пізніше. Якщо ви змінили напрямок відкривання дверей, почніть з верхнього правого кута.

Встановлення приладу

4. Встановіть фіксуючу прокладку (1 або 2) відповідно до напрямку відкриття дверцят на приладі.

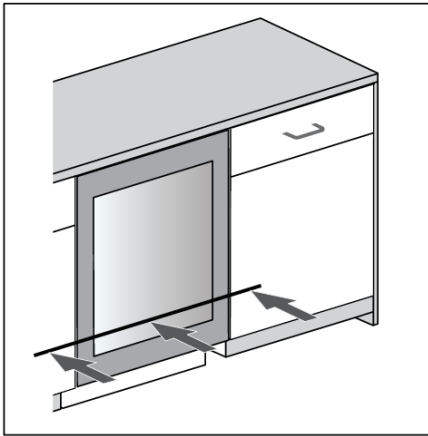
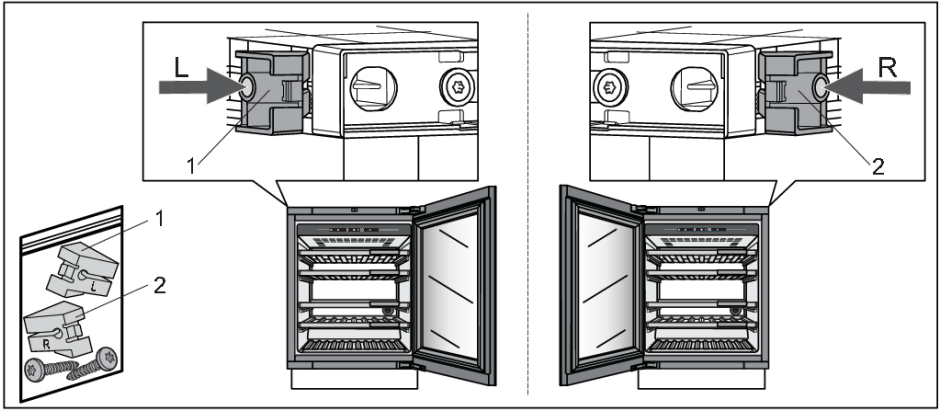

5. Вставте прилад у нішу, доки передня поверхня дверей не вирівняється з дверима кухонної шафи.

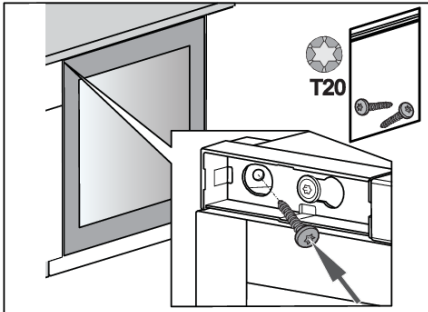

6. Прикріпіть прилад до сусіднього кухонного елемента – спочатку у верхньому лівому куті.

Встановлення приладу

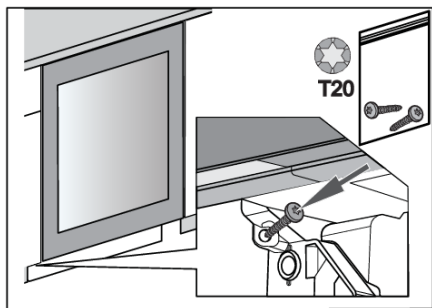

7. Прикріпіть прилад до сусіднього кухонного елемента внизу, на протилежному боці петлі.

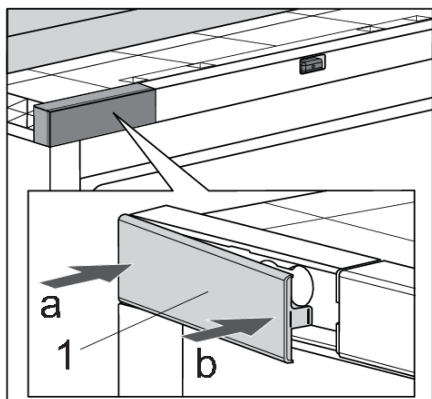

8. Встановіть на місце кришку корпусу верхньої петлі (1). Спочатку натисніть у напрямку стрілки "а", а потім стрілки "б".

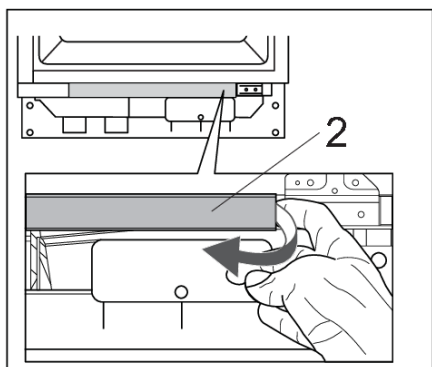

9. Зніміть нижню передню кришку (2).

Встановлення приладу

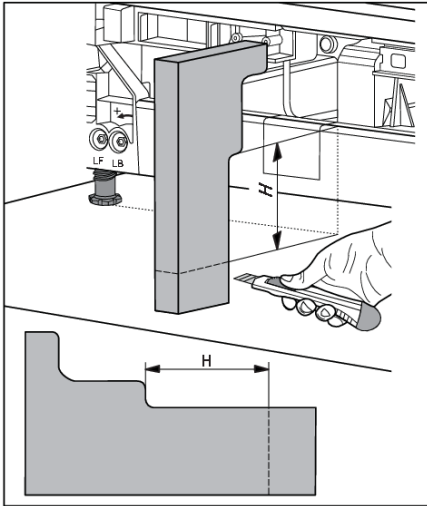

10. Виміряйте розмір "Н" на приладі, а потім відріжте пінний роздільник повітряного потоку відповідно до ескізу.

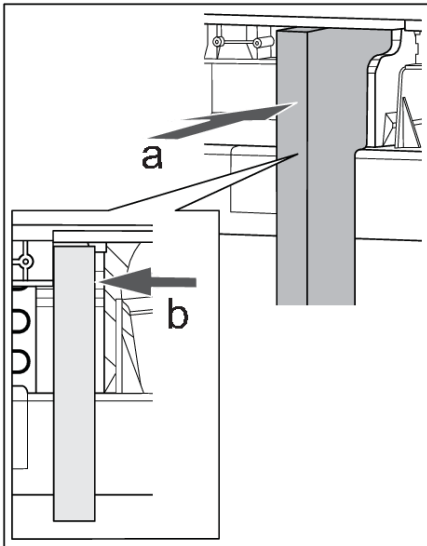

11. Натисніть роздільник повітряного потоку піни в напрямку стрілок "а" та "б".

Встановлення приладу

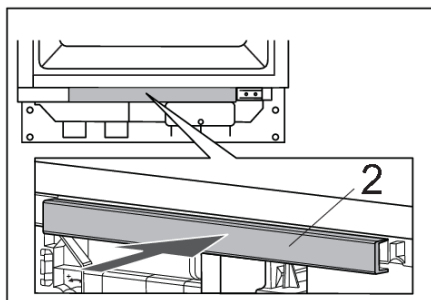

12. Зафіксуйте нижню передню кришку (2) на місці.

13. Візьміть кришки петлі (1 та 2) та встановіть їх відповідно до напрямку відкриття дверей на приладі.

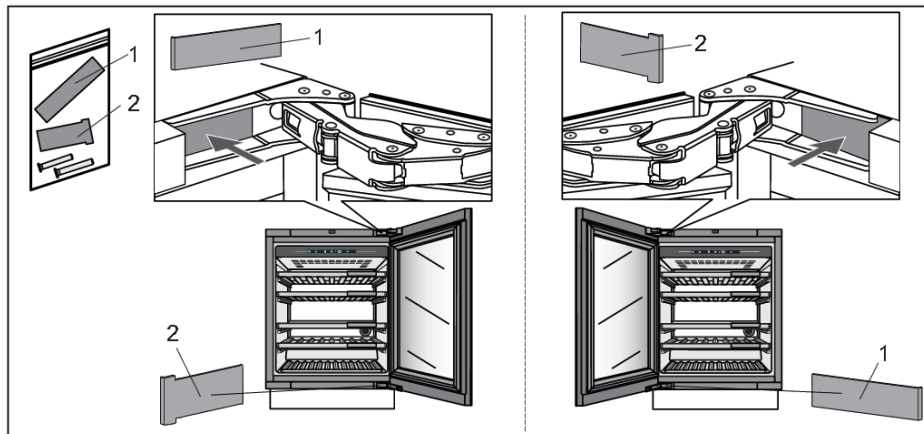

Встановлення приладу

14. Якщо розташування приладу не дозволяє відкривати дверцята під кутом 115° , то кут відкривання також можна зменшити до 90° . У цьому випадку скористайтеся обмежувачами для дверцят (1 і 2) та встановіть їх на приладі згідно з напрямком відкривання дверей. Обережно відкрийте дверцята під кутом менше 90° і вставте обмежувач у передбачений отвір у верхньому шарнірі. Повторіть операцію для нижнього шарніра. Вставляти обмежувач у шарнір можна за допомогою невеликого молотка.

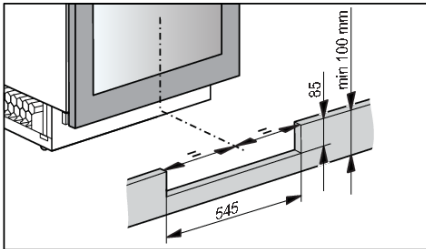
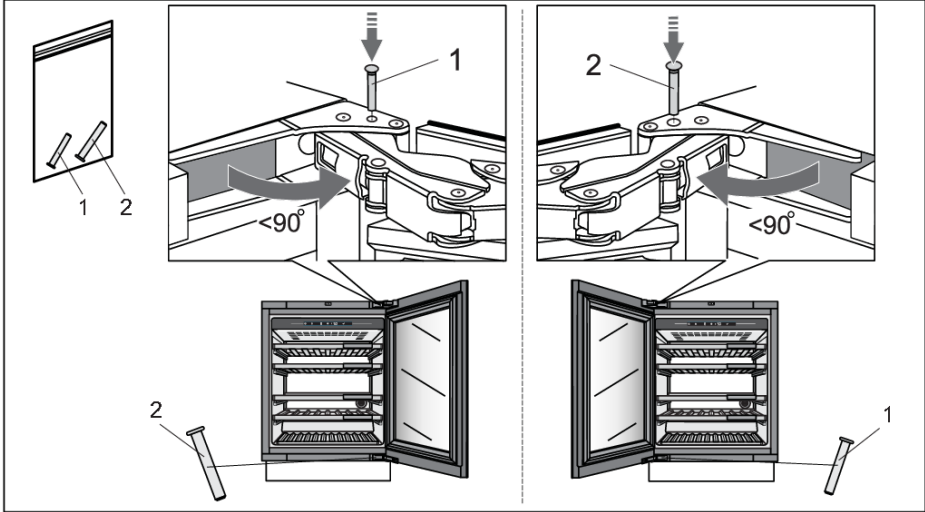

15. Підготуйте плінтусну дошку. Виріз у плінтусній дошці для вентиляційної решітки повинен бути відцентрований з приладом. Це єдиний спосіб забезпечити правильну роботу приладу.

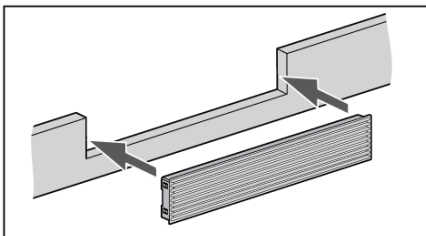

16. Встановіть вентиляційну решітку в дерев'яну плінтусну дошку.

Встановлення приладу

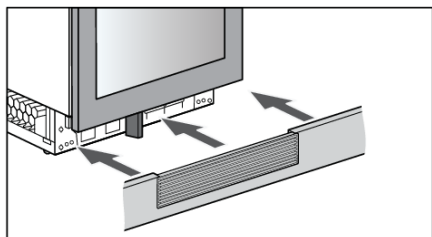

17. Зберіть плінтус з вентиляційною решіткою. Встановлення приладу завершено.

Якщо у вас виникли сумніви щодо того, чи правильно працює ваш прилад, рекомендуємо спочатку ознайомитися з наведеними нижче порадами.

Поради й рекомендації

Коли температура або вологість у приладі виходить за межі діапазону, вмикається звуковий сигнал.

Лунає звуковий сигнал, а на дисплеї блимає клавіша сигналу.



Щоб вимкнути звуковий сигнал, швидко натисніть клавішу сигналу.

На дисплеї блиматиме значення температури або вологості, доки воно не відновиться.

Після відновлення значення температури або вологості звуковий сигнал і миготіння на дисплеї припиняться.

Температура поза діапазоном

Можлива причина	Заходи щодо усунення
Часте та/або тривале відкривання дверцят	Намагайтеся мінімізувати відкриття дверцят кліматичної шафи для вина. Заздалегідь підготуйте план завантаження великої кількості пляшок, щоб мінімізувати необхідний час для завантаження. Для зміни налаштувань приладу намагайтеся якомога частіше використовувати програму для мобільних пристроїв ConnectLife .
Нещодавня зміна температурних налаштувань із великою різницею.	У випадку значних змін температурних налаштувань приладу може знадобитися кілька годин для досягнення нових значень.
Завантаження нових пляшок.	У випадку завантаження великої кількості нових пляшок приладу може знадобитися більше часу для досягнення встановленого діапазону температури. За можливості рекомендується завантажувати в прилад уже охолоджені пляшки. Ми рекомендуємо дати приладу охолонути до заданої температури, перш ніж завантажувати першу партію пляшок вина.
Нещодавній запуск приладу.	Після ввімкнення приладу може знадобитися кілька годин для охолодження до потрібної температури. Ми рекомендуємо дати приладу охолонути до заданої температури, перш ніж завантажувати першу партію пляшок вина.
Екстремальна температура навколишнього середовища.	Переконайтеся, що прилад встановлено в добре провітрюваному приміщенні й він не піддається впливу надзвичайно високих чи надзвичайно низьких температур. Детальні інструкції щодо встановлення приладу див. у посібнику користувача [розділ «Вибір розташування»].

Якщо жоден із перерахованих вище заходів щодо усунення проблеми не допоміг, а попередження «Температура поза діапазоном» не зникає, зверніться до сервісного центру.

Усунення несправностей

Вологість поза діапазоном

Можлива причина	Заходи щодо усунення
Часте та/або тривале відкривання дверцят	Намагайтеся мінімізувати відкриття дверцят кліматичної шафи для вина. Заздалегідь підготуйте план завантаження великої кількості пляшок, щоб мінімізувати необхідний час для завантаження. Для зміни налаштувань приладу намагайтеся якомога частіше використовувати програму для мобільних пристроїв ConnectLife .
Нещодавня зміна температурних налаштувань із великою різницею.	У випадку значних змін температурних налаштувань приладу може знадобитися кілька годин для досягнення нових значень. Рівень вологості в приладі сильно залежить від зміни температури й стабілізується довше.
Нещодавній запуск приладу.	Після ввімкнення приладу може знадобитися кілька годин для охолодження до потрібної температури. Рівень вологості в приладі сильно залежить від зміни температури й стабілізується довше.
Екстремальна температура навколишнього середовища та/або рівень вологості.	Переконайтеся, що прилад встановлено в добре провітрюваному приміщенні й він не піддається впливу надзвичайно високих чи надзвичайно низьких температур. Рівень вологості в приладі сильно залежить від зміни температури й стабілізується довше. Детальні інструкції щодо встановлення приладу див. у посібнику користувача [розділ «Вибір розташування»]. У разі використання в середовищі з надзвичайно високим або надзвичайно низьким рівнем вологості, ви можете придбати комплект приладдя для стабілізації вологості.

Якщо жоден із перерахованих вище заходів щодо усунення проблеми не допоміг, а попередження «Вологість поза діапазоном» не зникає, зверніться до сервісного центру.

Помилка живлення

Можлива причина	Заходи щодо усунення
Нещодавні та/або часті помилки живлення.	Якщо такі відключення електроенергії трапляються часто, зверніться до професійного електрика, щоб він перевірів електричні запобіжники, розетки та кабель живлення приладу.

Снидання джерела живлення.

У разі відключення живлення або вимкнення приладу з розетки під час його роботи (Appliance-On) робота компресора блокується на 300 секунд після відновлення живлення.

Після відновлення живлення режим керування приладу залишиться таким самим, як і до вимкнення.

Повідомлення про помилки

Якщо який-небудь компонент усередині приладу вийшов із ладу, з'явиться відповідне повідомлення.

У повідомленні буде відображено код. Коди цих помилок наведено в таблиці нижче.

Код помилки	Опис	Код, що відображається на дисплеї Т	Код, що відображається на дисплеї Н
A1	Помилка часу автоматичного відкривання дверей.	A	1
A2	Помилка часу автоматичного відкривання дверей.	A	2
A3	Помилка перевантаження автоматичного відкривання дверей.	A	3
E0	Помилка зв'язку між платою живлення й електронікою інтерфейсу користувача.	E0	E0
E1	Не вдається ввімкнути модуль Wi-Fi.	E	1
E4	Модуль Wi-Fi не може підключитися до хмарної служби.	E	4
E5	Не вдалося виконати процес «жорсткого з'єднання».	E	5
E6	Не вдалося виконати процес «Від'єднати всіх».	E	6
E8	Помилка зв'язку між електронікою інтерфейсу користувача й платою живлення.	E8	E8
E9	Помилка датчика дверцят.	E	9
F1	Помилка вентилятора відділення приладу.	F	1
F2	Помилка вентилятора конденсатора.	F	2
H1	Помилка датчика вологості відділення приладу.	H	1
t1	Помилка датчика температури/вологості навколишнього середовища.	t	1
t2	Помилка датчика температури відділення приладу.	t	2
81	Помилка модуля Wi-Fi.	8	1

У разі помилки зв'язку між платою живлення та електронікою інтерфейсу користувача інші помилки не будуть відображатися.

Якщо на дисплеях Т або Н відображається будь-яка помилка, інші дії на дисплеї неможливі.

Однак є деякі винятки:

- у разі спрацювання будь-якого сигналу — клавіша сигналу активна (для скидання активного сигналу);
- у разі активного режиму блокування від дітей — активна клавіша блокування від дітей (для деактивації блокування від дітей);

Усунення несправностей

- клавіша On/Off (Увімк./Вимк.) активна для переходу в режим вимкнення при натисканні протягом 3 секунд.

Якщо одночасно активні кілька різних помилок, вони будуть відображатися послідовно.



Якщо через 3 години після закриття користувачем повідомлення помилка досі не усунута, повідомлення про помилку з'являється знову.

Загальні проблеми

Проблема	Причина/рішення
<p>Прилад безперервно охолоджується протягом тривалого часу.</p>	<ul style="list-style-type: none"> • Зависока температура навколишнього середовища. • Дверцята були відкриті задовго, або їх відкривали занадто часто. • Дверцята не закриваються належним чином (ущільнювач забруднений, дверцята зміщені, ущільнювач пошкоджений тощо). • Завантажено зовелику кількість нових пляшок. • Недостатня циркуляція повітря навколо компресора та конденсатора. Переконайтеся, що навколо приладу достатньої вентиляції.
<p>Прилад видає шум.</p>	<ul style="list-style-type: none"> • Прилад охолоджується системою охолодження з компресором, що створює шум. Рівень шуму залежить від установки приладу, його правильного використання та віку. • Коли ви підключаєте прилад до електромережі, шум, що видається компресором або рідким холодоагентом, може бути трохи гучнішим. Це не означає несправність і не впливає на термін служби приладу. Протягом деякого часу прилад видаватиме більше шуму. • Прилад може тимчасово видавати більше шуму, якщо дверцята були відкриті задовго, або їх відкривали занадто часто, або якщо в нього завантажено велику кількість нових пляшок. • Прилад може видавати більше шуму під час роботи в умовах високої температури.
<p>Світлодіодне освітлення не працює.</p>	<p>Перевірте, чи світлодіодне освітлення ввімкнено. Додаткову інформацію див. у розділі «Налаштування/Освітлення». Вам не слід намагатися відремонтувати світлодіодне освітлення. Зверніться до сервісного центру.</p>

Усунення несправностей

Інші попередження на дисплеї

Попередження	Причина/рішення
Дверцята відчинені: 	<ul style="list-style-type: none">• Дверцята були відчинені задовго. Зачиніть дверцята.• Якщо попередження досі відображається, зателефонуйте до сервісного центру для проведення ремонту. Поки не буде усунено несправність, прилад працюватиме в безпечному режимі. Прилад автоматично зберігатиме найпридатнішу температуру.
Вологість поза діапазоном: 	<p>Значення вологості у відділенні поза допустимими межами. Переконайтеся, що приміщення, у якому розташовано прилад, добре провітрюється, а сам прилад не піддається впливу екстремально низьких або високих температур.</p> <p>Додаткову інформацію про ймовірні причини та можливі рішення для цього повідомлення можна знайти в розділі «Поради й рекомендації».</p> <p>Якщо помилка відображається протягом тривалого часу з моменту останнього втручання в роботу приладу (перехід на інший режим роботи, завантаження пляшок, відкриття дверцят тощо), це може означати, що датчик вологості вийшов з ладу. Зверніться до сервісного центру для усунення помилки. Поки спеціаліст сервісного центру не виконає ремонт, прилад працюватиме в безпечному режимі.</p>
Вологість нижче 50 %:	Радимо заповнити зону резервуара для вологи, щоб сповіщення вимкнулося.
Температура поза діапазоном: 	<p>Температура у відділенні поза допустимими межами. Додаткову інформацію про ймовірні причини й можливі рішення для цього повідомлення можна знайти в розділі «Поради й рекомендації».</p> <p>Якщо помилка відображається протягом тривалого часу з моменту останнього втручання в роботу приладу (зміна налаштувань, завантаження пляшок, відкриття дверцят тощо), це може означати, що датчик температури вийшов із ладу. Зверніться до сервісного центру для усунення помилки. Поки спеціаліст сервісного центру не виконає ремонт, прилад працюватиме в безпечному режимі.</p> <p>Прилад автоматично зберігатиме найпридатнішу температуру.</p>
Занадто сильні вібрації:	Виявлені вібрації приладу виходять за межі дозволених значень. Перевірте, чи правильно встановлено прилад («Установлення й підключення»).

Усунення несправностей

Після відновлення живлення — вимірювана температура виходить за межі діапазону:

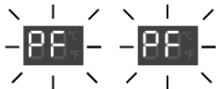

Після відновлення живлення приладу вимірювана температура в приладі виходить за межі діапазону. Для спрацювання сигналу температура має бути на 3 °C більша або менша заданої температури.

Строк служби вугільного фільтра закінчився:



Замініть повітряний фільтр.

ІНФОРМАЦІЯ!

Звертаючись до сервісного центру, вам потрібно буде назвати тип, модель і серійний номер, зазначені на паспортній табличці на внутрішній стороні приладу [див. розділ «Вибір розташування»].

Очікуючи спеціаліста сервісного центру, не відкривайте дверцята приладу, щоб уникнути непотрібного підвищення температури.

Зауваження щодо захисту довкілля

Утилізація приладу й упаковки

Цей виріб виготовлений з екологічно чистих матеріалів. Його потрібно утилізувати відповідним чином після завершення терміну експлуатації. Зверніться до місцевих органів влади для отримання інформації про методи утилізації.

ІНФОРМАЦІЯ!

Див. також розділ «Утилізація» в інструкції з техніки безпеки.

Пакування цього приладу придатне для повторного використання. Для нього використовувалися такі матеріали:

- картон;
- поліетиленова фольга (PE);
- полістирол, що не містить хлорфторвуглеводнів (пінополістирол).

Ці матеріали необхідно належним чином утилізувати відповідно до офіційних правил.



Прилад позначено символом перекресленого бака для сміття, щоб привернути вашу увагу до вимоги роздільної утилізації побутових електроприладів. Це означає, що після завершення терміну експлуатації прилад не можна утилізувати разом із невідсортованими побутовими відходами. Його потрібно віднести в спеціальний муніципальний центр, що займається роздільним збором відходів, або передати спеціалісту, який надає відповідні послуги.

Роздільний збір і утилізація побутової техніки дають змогу уникнути згубних наслідків для людини й навколишнього середовища. Це гарантує можливість відновлення матеріалів, використаних для виготовлення приладу, а також значну економію у використанні енергії й сировини.



Декларація відповідності

Цим ми заявляємо, що наша продукція відповідає чинним європейським директивам, нормам і вимогам, а також усім вимогам стандартів, на які надано посилання.

ASKO

Inspired by Scandinavia

Інструкції з користування також можна знайти на нашому сайті: www.asko.com

