

gorenje

HR

HR

BA

UPUTE ZA UPORABU HLADNJAKA

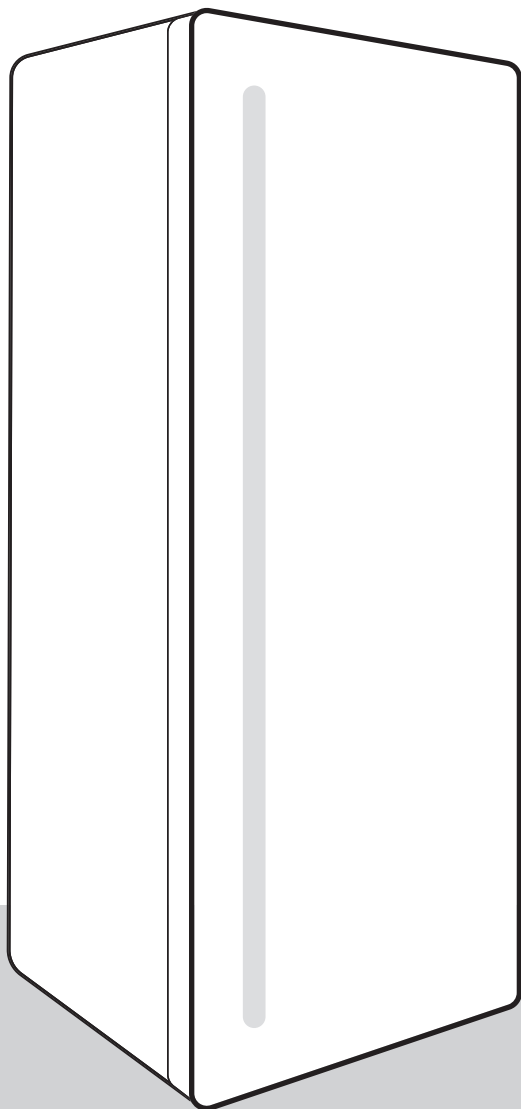

Zahvaljujemo vam na povjerenju koje ste nam iskazali kupnjom našeg uređaja, koji je osmišljen kako bi vam pojednostavio život. Za lakšu uporabu proizvoda priložili smo vam detaljne upute. Upute bi vam trebale omogućiti da što prije upoznate svoj novi uređaj.

Želimo vam obilje užitaka i zadovoljstva prilikom njegove uporabe.

Posjetite i našu web stranicu na kojoj unosom oznake modela vašeg uređaja koja je navedena na tipskoj pločici ili na garancijskom listu možete naći detaljan opis svog uređaja, kao i savjete u vezi uporabe, otklanjanja smetnji u radu, servisne informacije, upute za uporabu ...



<http://www.gorenje.com>

Poveznica na EU-ovu bazu podataka EPREL

QR kôd na oznaci energetske učinkovitosti isporučenoj s uređajem sadrži vezu na web-mjesto za registraciju ovog uređaja u EU-ovu bazu podataka EPREL. Čuvajte oznaku energetske učinkovitosti kao referencu zajedno s korisničkim priručnikom i sa svim drugim dokumentima isporučenima s uređajem. Informacije o učinkovitosti proizvoda možete pronaći u EU-ovoj bazi podataka EPREL na poveznici <https://eprel.ec.europa.eu>. Naziv modela i broj proizvoda možete pronaći na natpisnoj ploči uređaja. Za dodatne informacije o oznaci energetske učinkovitosti posjetite www.theenergylabel.eu.

Uređaj je namijenjen isključivo za uporabu u kućanstvu.

Hladnjak je namijenjen čuvanju svježih namirnica na temperaturi iznad 0°C.

U uputama ćete opaziti simbole koji imaju sljedeće značenje:



INFORMACIJA!

Informacija, savjet, ideja ili preporuka



UPOZORENJE!

Upozorenje za opasnost



ELEKTRIČNI UDAR!

Upozorenje za opasnost električnog udara



OPASNOST POŽARA!

Upozorenje za požarnu opasnost

Sadržaj

Važna upozorenja	5
Prije prve uporabe	5
Važne sigurnosne predostrožnosti	5
Važni podatci u vezi rukovanja uređajem	8
Briga za okolinu	10
Savjeti za štednju energije kod korištenja kombiniranih hladnjaka i zamrzivača	10
Postavljanje i priključenje	11
Izbor prostorije	11
Postavljanje uređaja	12
Priključenje uređaja	13
Preinaka smjera otvaranja vrata	14
Opis uređaja	19
Upravljanje uređajem	20
Uključenje/isključenje aparata	21
Odabir temperature u uređaju	21
Stanje pripremljenosti upravljačke jedinice (display standby mode)	21
Intenzivno hlađenje (super hlađenje)	21
Funkcija Eco	22
Sigurnosna blokada za djecu	23
Alarm previsoke temperature	23
Alarm otvorenih vrata	23
Alarm prilikom nestanka napajanja	24
Unutarnja oprema uređaja	25
Polica	25
Žičani nosač boca *	25
Pretinac za voće i povrće s regulatorom vlažnosti (CrispZone) *	25
Pretinac FreshZone *	25
Pretinac ZeroZone *	26
Promjena pretinca ZeroZone u pretinac za voće i povrće *	27
Pretinac za voće i povrće	27
Police na vratima	27
Ventilator (DynamicAir) *	28
Sustav za raspodjelu zraka (MultiFlow) *	28
AdaptTech	28
Preporučljiv raspored namirnica u uređaju	29
Čuvanje namirnica u hladnjaku	30
Važna upozorenja za čuvanje namirnica	30
Sprječavanje kontaminacije namirnica	30
Odleđivanje uređaja	30
Automatsko odleđivanje hladnjaka	30
Čišćenje uređaja	31
Rješavanje problema	32

Važna upozorenja

Prije prve uporabe

Prije priključenja uređaja potrebno je detaljno proučiti upute za uporabu. U njima ćete naći opis uređaja, te upute za njegovu pravilnu i sigurnu upotrebu. Upute su prilagođene različitim tipovima/modelima uređaja, stoga mogu sadržavati i opise podešavanja i opreme koje Vaš uređaj možda nema. Preporučujemo vam da upute brižljivo spremite, a u slučaju možebitne prodaje kupcu uz uređaj izručite i upute.

Provjerite možebitna oštećenja i nepravilnosti na uređaju. Ako utvrdite da je vaš uređaj oštećen odmah o tome obavijestite trgovca kod kojeg ste uređaj kupili.

Prije priključenja na električni napon, neka uređaj miruje u uspravnom položaju približno 2 sata. Time ćete smanjiti mogućnost nepravilnog djelovanja zbog utjecaja transporta na rashladni sustav.

Važne sigurnosne predostrožnosti



 **OPASNOST POŽARA!**
UPOZORENJE! Opasnost požara/zapaljive tvari.

Priključenje na električni napon i uzemljenje uređaja moraju biti napravljeni prema važećim standardima i propisima.

UPOZORENJE! Za priključenje naprave na električnu instalaciju nemojte koristiti električne razdjeljivače niti prenosive uređaje za napajanje.

Prije čišćenja uređaj obvezno isključite iz električne instalacije (izvlačenjem priključnog kabela iz utičnice).

 **ELEKTRIČNI UDAR!**
UPOZORENJE! Ukoliko je priključni kabel oštećen, smije ga zamijeniti isključivo proizvođač ili njegov ovlaštenu servisera, jer ćete jedino time spriječiti možebitne opasnosti odnosno ozljede.

⚠ ELEKTRIČNI UDAR!

UPOZORENJE! Kod instalacije naprave vodite računa da priključni kabel ne bude stisnut ili oštećen.

⚠ ELEKTRIČNI UDAR!

Ako LED rasvjeta ne radi pozovite servisera. LED rasvjetu nipošto nemojte popravljati sami, jer bi mogli doći u dodir s visokim naponom!

⚠ UPOZORENJE!

UPOZORENJE! U unutrašnjosti uređaja ne koristite električne naprave, osim onih koje preporučuje proizvođač uređaja za hlađenje i zamrzavanje.

⚠ UPOZORENJE!

UPOZORENJE! Za odmrzavanje ne koristite mehanička pomagala ili druge metode osim onih, koje preporučuje proizvođač.

⚠ UPOZORENJE!

UPOZORENJE! Da bi izbjegli opasnosti uslijed nestabilnosti uređaja, ugradnju je potrebno izvesti u skladu s uputama.

Opasnost ozeblina

Zamrznutu hranu nemojte nikad stavljati u usta. Također izbjegavajte dodirivanje zamrznute hrane, jer to može prouzročiti ozeblina.

Sigurnost djece i osjetljivih osoba

Ovaj uređaj ne smiju upotrebljavati osobe (uključivši i djecu) smanjenih fizičkih, osjetilnih i psihičkih sposobnosti, kao ni osobe s nedostatkom znanja i iskustava, osim ako su nisu pod nadzorom i ako ne dobiju odgovarajuće upute za uporabu uređaja od osoba odgovornih za njihovo zdravlje.

Djecu uvijek nadgledajte prilikom njihove uporabe uređaja i nemojte dozvoliti da ga koriste kao igračku.

Djeca ne smiju čistiti ili održavati napravu bez nadzora odgovorne osobe.

Ambalažu koja je namijenjena zaštiti uređaja odnosno njegovih pojedinih dijelova tijekom transporta, uklonite izvan domašaja djece, jer postoji opasnost ozljeda odnosno ugušenja.

Kod zbrinjavanja odsluženog uređaja, izvucite priključni kabel, odstranite vrata, a police ostavite u unutrašnjosti. Time ćete spriječiti da dijete u igri uđe u unutrašnjost uređaja i tamo se zatvori.

Samo za europsko tržište

Djeca starija od osam godina, kao i osobe smanjenih fizičkih, osjetilnih ili umnih sposobnosti, ili osobe s nedostatkom znanja i iskustva, smiju koristiti uređaj isključivo pod odgovarajućim nadzorom, odnosno ako su upoznate sa sigurnom uporabom uređaja i ako jasno razumiju opasnosti koje su povezane s uporabom uređaja.

Djeci nemojte dozvoliti da se igraju uređajem.

Djeca ne smiju čistiti ili održavati napravu bez nadzora odgovorne osobe.

Djeci staroj od 3 do 8 godina dozvoljeno je stavljati stvari u rashladni uređaj i vaditi stvari iz njega.

Upozorenje u vezi rashladnog sredstva

Uređaj sadrži manju količinu okolini prijaznog, ali ipak zapaljivog plina R600a. Pobrinite se da ne dođe do oštećenja dijelova rashladnog sustava. Curenje plina istina nije opasno za okolinu, ali može ozlijediti oči ili se zapaliti!

Ako dođe do izlaženja plina, dobro prozračite prostoriju, isključite uređaj iz električne mreže i pozovite servis!

Važni podatci u vezi rukovanja uređajem



UPOZORENJE! Uređaj je namijenjen za uporabu u kućanstvu i u sličnim okruženjima kao što su primjerice:

- kuhinje za osoblje u trgovačkim lokalima, uredima i u drugim radnim okruženjima;
- poljoprivredna imanja i za goste u hotelima, motelima i drugim vrstama stambenih prostora
- objekti koji nude usluge noćenja s doručkom
- dostava hrane (catering) i slična okruženja koja nisu maloprodajne jedinice.

UPOZORENJE!

UPOZORENJE! Otvori za prozračivanje na uređaju, odnosno ugradbenom elementu, moraju stalno biti čisti i prohodni.

Uređaj se ne smije koristiti vani na otvorenom, i ne smije biti izložen padalinama.

U ovom uređaju nemojte držati eksplozivne tvari kao što su limenke aerosola sa zapaljivim potisnim plinom.

Ako uređaj ne namjeravate koristiti duže vrijeme, isključite ga gumbom za isključenje, i prekinite dovod električne energije. Uređaj ispraznite, odledite, očistite, i ostavite vrata pritivorena.

U slučaju kvara ili prekida električne energije, nemojte otvarati zamrzivač, osim ako prekid traje duže od 16 sati. Nakon tog vremena zamrznute namirnice morate potrošiti, ili im osigurati primjereno hlađenje (npr. koristeći pričuvni uređaj).

Tehnički podatci o uređaju

Naljepnica s osnovnim podatcima nalazi se u unutrašnjosti uređaja. Na njoj su navedeni podatci o naponu, bruto i neto zapremini, vrsti i količini rashladnog sredstva, i podatak o klimatskom razredu.

Ukoliko utvrdite da vam nalijepljena etiketa jezično ne odgovara, zamijenite je s priloženom.

UPOZORENJE!

UPOZORENJE! Prilikom postavljanja, čišćenja i uklanjanja istrošenog uređaja, pazite da ne oštetite izolaciju, odnosno dijelove rashladnog sustava. Time ćete spriječiti zagađivanje okoline.

Briga za okolinu

Za ambalažu uređaja koristimo okolini prijazne materijale koji se mogu bez opasnosti za životnu sredinu ponovno preraditi, deponirati ili uništiti.

Zbrinjavanje odsluženog uređaja

U brizi za okolinu predajte odsluženi aparat ovlaštenim sakupljačima istrošenih kućanskih aparata.

Prije toga:

- isključite uređaj iz električne mreže;
- nemojte dozvoliti djeci da se igraju odsluženim uređajem.



Simbol na proizvodu ili na njegovoj ambalaži označuje da s tim proizvodom ne smijete rukovati kao s uobičajenim kućanskim otpacima. Proizvod odvezite na zbirno mjesto za preradu električne i elektronske opreme. Ispravnim načinom zbrinjavanja ovog proizvoda pridonosite sprječavanju možebitnih negativnih posljedica i utjecaja na okolinu i zdravlje ljudi, koje bi se mogle pojaviti u slučaju nepravilnog zbrinjavanja odsluženih uređaja. Za detaljnije informacije o zbrinjavanju proizvoda i njegovoj preradi obratite se nadležnoj gradskoj službi za odvoz otpadaka odnosno komunalnoj službi u vašoj sredini, ili trgovini u kojoj ste uređaj nabavili.

Savjeti za štednju energije kod korištenja kombiniranih hladnjaka i zamrzivača

- Pridržavajte se uputa za postavljanje uređaja.
- Nemojte otvarati vrata uređaja češće no što je potrebno.
- Povremeno provjerite dali zrak nesmetano kruži na stražnjoj strani uređaja.
- Ako opazite da je brtva oštećena ili rastegnuta, što prije ju zamijenite novom.
- Hranu spremajte u uređaj u zatvorenim posudama, ili nekim drugim prikladnim oblicima pakiranja.
- Hranu ohladite na primjerenu temperaturu okoline prije stavljanja u uređaj.
- Zamrznute namirnice odmrzavajte u hladnjaku.
- Da bi u potpunosti iskoristili zapreminu uređaja, možete odstraniti, odnosno izvaditi ladice i vrata zamrzivača, kao što je to opisano u uputama za uporabu.
- Klasični zamrzivač odmrznite kad naslaga leda na površini zamrzivačkog odjeljka dostigne debljinu od 3-5 milimetara.
- Uvijek vodite računa da su ladice i police ravnomjerno raspoređene, i da je hrana složena tako da omogućuje neometano kruženje zraka (pogledati preporučljiv način raspoređivanja namirnica, opisan u ovim uputama za uporabu).
- Kod uređaja s ventilatorom pazite da ne zatrpate ili zatvorite ventilatorske otvore.
- Isključite ventilator ili ionizator ako ih ne trebate, jer troše dodatnu električnu energiju.

Postavljanje i priključenje

Izbor prostorije

- Uređaj postavite u suhu i prozirnu prostoriju, jer je njegovo pravilno djelovanje osigurano samo na temperaturi okoline, navedenoj u donjoj tablici. Razred uređaja naveden je na natpisnoj tablici, zajedno s ostalim osnovnim podacima o uređaju.

Opis	Razred	Raspon okolišne temperature °C	Relativna vlažnost
Prošireni umjereni razred	SN	+10 do +32	≤75%
Umjereni razred	N	+16 do +32	
Suptropski razred	ST	+16 do +38	
Tropski razred	T	+16 do +43	



INFORMACIJA!

Ovaj uređaj ne može se upotrebljavati kao ugradbeni uređaj.



INFORMACIJA!

Uređaj nemojte stavljati u prostoriju u kojoj temperatura može pasti ispod 5 °C, jer to može prouzročiti nenormalan rad ili kvar na uređaju.

- Nakon ugradnje odnosno nakon postavljanja, utikač uređaja mora biti dostupan!
- Uređaj nemojte postavljati u blizinu naprava koje sijejaju toplotu, primjerice uz štednjak, radijator, bojler odnosno grijač vode, i slično. Također ga nemojte izlagati neposrednim sunčevim zrakama. Uređaj mora biti najmanje 3 cm odmaknut od električnog ili plinskog štednjaka, odnosno najmanje 30 cm od uljane peći ili štednjaka na kruta goriva. U slučaju manjih razmaka potrebno je ugraditi izolacijsku ploču.

Upozorenje: Uređaj namjestite u dovoljno veliku prostoriju. Na 8 g rashladnog sredstva mora biti na raspolaganju najmanje 1m³ prostora. Količina rashladnog sredstva navedena je na tipskoj tablici koja se nalazi u unutrašnjosti uređaja.

Postavljanje uređaja

U postavljanju uređaja neka sudjeluju najmanje dvije osobe kako ne bi došlo do povreda osoba ili do oštećenja samog aparata.

- Aparat mora stajati izravnano, ili lagano nagnuto unatrag, stabilno, i na dovoljno čvrstoj nosivoj podlozi. Na prednjoj strani aparata nalaze se podesive nožice, pomoću kojih izravnavate uređaj. Na stražnjoj strani nalaze se kotačići koji omogućuju lakše namještanje aparata (imaju samo određeni modeli).

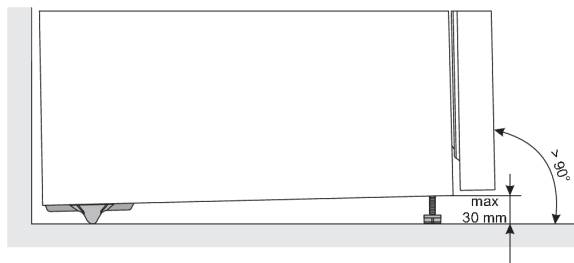

- Kada ste aparat izravnali pomoću podesivih nožica, podesite i dodatnu nožicu koja će uređaju pružiti dodatnu stabilnost.
- Uređaj nemojte izlagati izravnom sunčevom svjetlu, i nemojte ga postavljati u blizinu izvora topline. Ako to zaista nije moguće izbjeći, ugradite izolacijsku ploču.
- Uređaj je namijenjen za samostojeću ugradnju. Kako biste postigli nominalnu/minimalnu potrošnju energije, uvijek osigurajte prostor od 50 mm između stražnjeg dijela uređaja i zida te iznad uređaja. Također omogućite prikladnu cirkulaciju zraka s obje strane uređaja i iznad njega.
- Uređaj također možete postaviti uz kuhinjske ormare ili kuhinjske elemente ili između njih. Uređaj će i u tom slučaju raditi besprijekorno, ali bi se potrošnja energije mogla povećati. Osigurajte minimalni prostor iznad i iza uređaja, kao što je to prikazano na slici.

- Za izvlačenje pretinaca i polica treba uvažavati razmake potrebne za otvaranje vrata aparata (pogledati skicu smještaja).

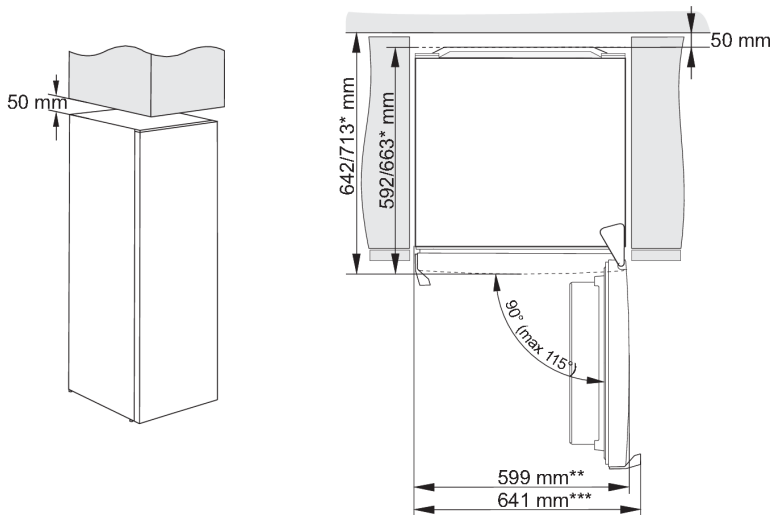

* ovisno o modelu

** model s integriranom drškom

*** model s vanjskom drškom



INFORMACIJA!

Napomena: Prilikom postavljanja uređaja na postolje dubine manje od 625 mm, preporučuje se kupnja i ugradnja sigurnosnog kompleta.

Kod za naručivanje kompleta: 890399.

Priključenje uređaja

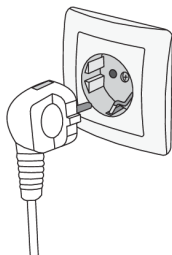





- Uređaj priključite na električnu mrežu koristeći priključni kabel. Zidna utičnica mora biti opremljena kontaktom za uzemljenje (sigurnosna utičnica). Propisan nazivni napon i frekvencija navedeni su na etiketi s osnovnim podacima o uređaju.
- Priključenje na električnu mrežu i uzemljenje uređaja moraju biti napravljeni prema važećim standardima i propisima. Uređaj može podnijeti i kratkotrajna odstupanja nazivnog napona, no ne više od -6 % do +6 %.

Preinaka smjera otvaranja vrata

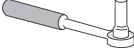
Uređaj omogućuje proizvoljnu preinaku strane otvaranja vrata.

Upozorenje: U postupku preinake smjera otvaranja vrata, aparat ne smije biti priključen na električnu mrežu!

Potreban alat:	
	nasadni ključ br. 8
	križni odvijač
	plosnati odvijač
	ključ br. 8

Napomena:

- Kada zbog pristupa k određenim dijelovima morate uređaj nagnuti, to učinite uz asistenciju još jedne osobe, ili uređaj položite na mekanu podlogu kako ga ne biste oštetili. Ako želite preinačiti smjer otvaranja vrata, postupite na sljedeći način.

1. 

Postavite uređaj u uspravan položaj. Otvorite vrata i uklonite police na vratima (kako ih ne biste oštetili tijekom postupka). Potom zatvorite vrata.

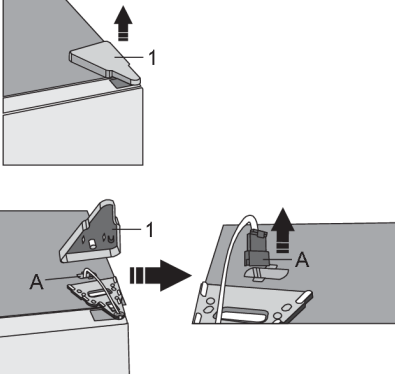
2. 

Skinite pokrov gornje šarke (1) i pazite na konektor (A). Razdvojite konektor (A).

3.

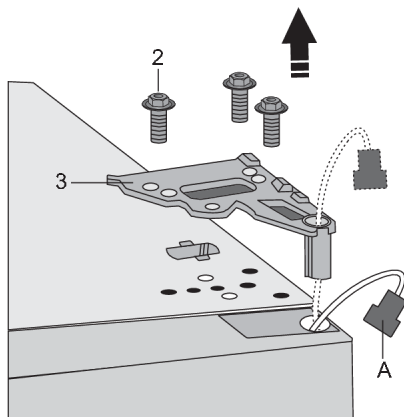

Otpustite vijke (2) i odstranite šarku (3).
Konektor (A) provucite kroz otvor u šarki.
Tijekom postupka držite vrata da ne padnu.

4.



Uklonite vrata s donje šarke tako da ih
pažljivo podignete prema gore. Položite
vrata na glatku površinu.

5.

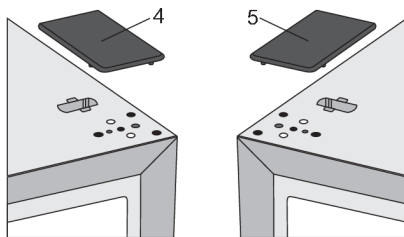

Izvadite prekrivni pokrov (desni) (4) iz
vrećice, i uglavite ga na mjesto odakle ste
skinuli gornju šarku. Prekrivni pokrov sa
druge strane (5), kamo ćete namjestiti
šarku, izvadite i spremite.

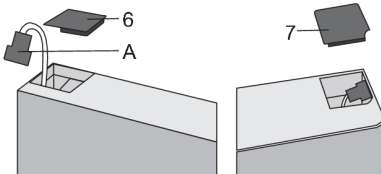
6.  Skinite pokrov (6) s lijeve strane vrata i uzmite priključak (A) iz prostora ispod pokrova. Zatim skinite pokrov (7) s desne strane vrata. Stavite pokrov (7) na lijevoj strani vrata i stavite pokrov (6) na desnu stranu vrata.

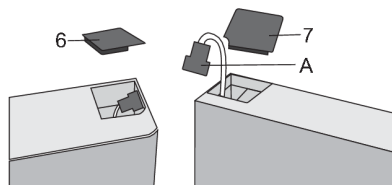

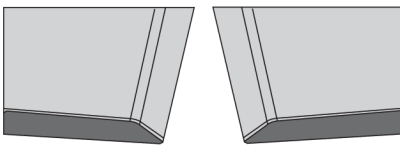
7.  Odvijte vijak (8) i skinite zasun vrata (10) i graničnik vrata (9). Zatim na suprotnu stranu vrata vijkom (8) namjestite zasun vrata koji je priložen u vrećici, i graničnik vrata (9). Zasun vrata (10) spremite ako ga budete možda kasnije trebali.

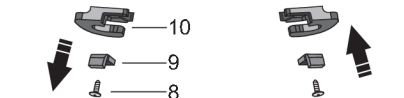

8. Nagnite uređaj prema natrag i uklonite namjestivu nožicu (11).

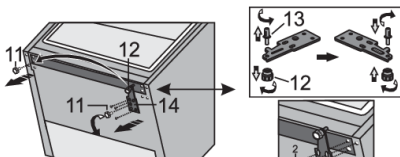
9.  Odvrnite tri vijka s donje spojnice (14) i uklonite je. Uklonite dodatnu nožicu (12) s donjeg svornjaka spojnice (13). Odvrnite svornjak (13) s donje spojnice i zavrnite ga na suprotnoj strani spojnice zajedno s dodatnom nožicom (12).

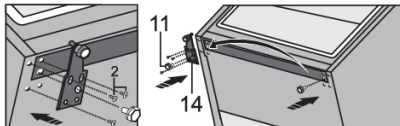
10.  Vijcima pričvrstite spojnicu (14) na suprotnu stranu. Vijci trebaju biti pričvršćeni redosljedom prikazanim na donjoj slici. Prvo zategnite vijak 1, zatim vijke 2. Zatim zavrnite namjestive nožice (11).

11.

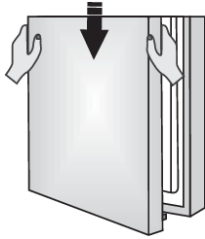

Pravilno postavite gornji dio vrata, provucite priključak (A) kroz otvor u gornjoj šarki (3) i pričvrstite ga (2) pomoću vijaka. Držite vrata na mjestu dok ih postavljate. Spojite priključak (A).

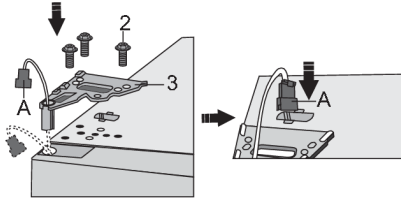

12.

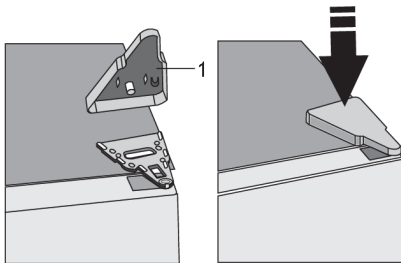

Namjestite pokrov gornje šarke (1).

13. Otvorite vrata i zamijenite police na vratima. Ponovno zatvorite vrata.

Napomena: ako vaš model ima ručku, pomaknite je na suprotnu stranu slijedeći upute u nastavku.

Uklonite pokrove (1) i otpustite dva vijaka (2) kako je prikazano na slici. Zakrenite ručku (3) za 180° i zamijenite je na suprotnoj strani. Zatim pričvrstite vijke (2) i zamijenite pokrove (1).

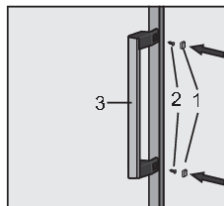
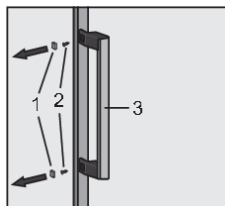

Zamjena ručke sa šarkama (samo na nekim modelima)

Napomena: ako vaš model ima ručku, pomaknite je na suprotnu stranu slijedeći upute u nastavku.

INFORMACIJA!

Da biste zamijenili ručku sa šarkama, vrata trebaju biti otvorena.

1. Skinite pokrovne ploče (1) kako je prikazano na slici.
2. Otpustite četiri vijke (2).
3. Zakrenite ručku (3) za 180° i zamijenite je na suprotnoj strani. Zatim pričvrstite vijke (2) i zamijenite pokrovne ploče (1).

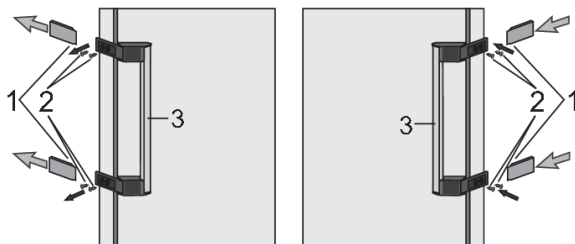

Opis uređaja

Unutrašnja oprema može se mijenjati u ovisnosti o modelu uređaja.

Ovaj proizvod sadržava izvor svjetlosti klase energetske učinkovitosti G.

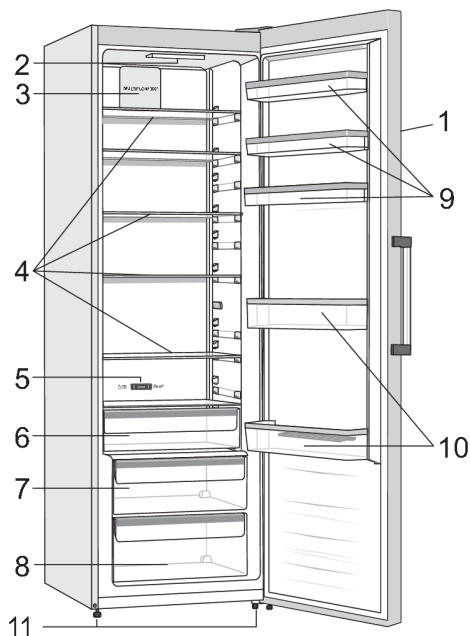

1. Ploča za upravljanje
2. LED osvjetljenje
3. Ventilator/MultiFlow *
4. Staklene police
5. Klizni regulator za prebacivanje pretinca ZeroZone u pretinac za voće i povrće *
6. Pretinac FreshZone/ZeroZone *
7. Pretinac za voće i povrće CrispZone s regulatorom vlage *
8. Pretinac za voće i povrće
9. Niske police u vratima
10. Polica za boce
11. Nogica

- Pretinci su zaštićeni od izvlačenja. Želite li pretinac izvući iz aparata, izvucite ga do blokade, sprijeda podignite, i na kraju sasvim izvucite.

* Imaju samo određeni modeli

Upravljanje uređajem

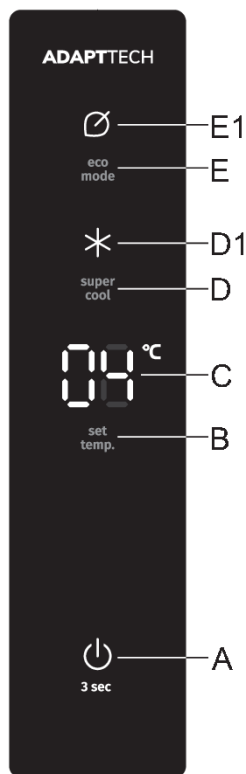

- A** Tipka za uključenje/isključenje uređaja
- B** Tipka za namještanje temperature
- C** Prikaz ugođene temperature
- D** Tipka za uključenje/isključenje intenzivnog hlađenja
- D1** Indicator funkcije intenzivnog hlađenja (super hlađenje)
- E** Tipka za uključenje/isključenje Eco funkcije
- E1** Prikaz djelovanja Eco funkcije

Uključenje/isključenje aparata

Nakon prvog spajanja uređaja na električnu mrežu, uređaj će biti u stanju pripremljenosti (isključen, ali pod električnim naponom).



Uključivanje uređaja: za uključivanje uređaja pritisnite tipku **A**. Oglasit će se zvučni signal i prikazat će se temperatura na zaslonu **C**.

Isključivanje uređaja: isključite uređaj tako da pritisnete i držite tipku **A** (3 sekunde). Uređaj će se prebaciti u stanje mirovanja (ostaje uključen).

Odabir temperature u uređaju

INFORMACIJA!

- Tvornički je zadana preporučena postavka temperature od 4 °C.
- Nakon uključivanja uređaja može proći i više sati da se postigne ugođena temperatura, stoga savjetujemo da prije toga u njega ne stavljate namirnice.

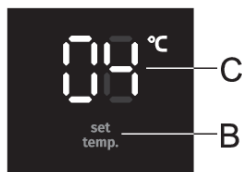

Pomoću tipke **B** podesite temperaturu u uređaju.

- Temperaturu u uređaju možete podesiti u rasponu od +1 °C do +9 °C.
- Svakim pritiskom tipke **B** temperatura se povećava za 1 °C. Nakon tri sekunde neaktivnosti tipki, odabrana se postavka automatski sprema kao posljednja odabrana postavka temperature u uređaju.
- Preporučljiva je postavka vrijednosti temperature 4°C.

Stanje pripremljenosti upravljačke jedinice (display standby mode)

INFORMACIJA!

30 sekundi nakon zadnjeg pritiska na bilo koju tipku, upravljačka jedinica prelazi u stanje pripremljenosti (stand-by). Ugase se svi prikazi na upravljačkoj jedinici. Ukoliko je odabrana i neka od dodatnih funkcija, i u stanju pripravnosti njen će prikaz biti osvijetljen.

Za povratak iz stanja mirovanja: kratko pritisnite tipku **A** ili otvorite vrata. Ako je odabrana neka od dodatnih funkcija, za izlaz iz stanja mirovanja možete pritisnuti i tipku za uključivanje/isključivanje funkcije koju imate uključenu.

Intenzivno hlađenje (super hlađenje)

INFORMACIJA!

Postavku možete koristiti kod prvog uključivanja uređaja, prije čišćenja, kao i prije stavljanja većih količina namirnica.

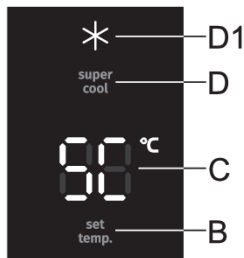

Za aktiviranje: pritisnite tipku **D** kako biste aktivirali funkciju intenzivnog hlađenja (super hlađenje). Čut ćete zvučni signal, * svjetlit će na zaslonu i **SC** će svijetliti na zaslonu **C**.

Za deaktiviranje: da biste isključili funkciju intenzivnog hlađenja (super hlađenje), ponovno pritisnite tipku **D**. Čut ćete zvučni signal i * više neće svijetliti. Ako funkcija nije ručno deaktivirana, automatski će se deaktivirati nakon otprilike dvanaest sati.

INFORMACIJA!

Kada je intenzivno hlađenje aktivirano, uređaj radi na najvišem stupnju snage, i zbog toga može biti određeno vrijeme nešto glasniji.

Funkcija Eco

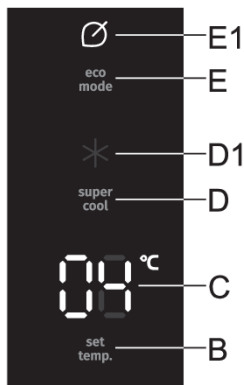

Za aktiviranje: da biste aktivirali funkciju **eco**, kratko pritisnite tipku **E**.  će zasvijetliti. Kada je ova funkcija aktivirana, tada uređaj djeluje pod najoptimalnijim postavkama.

Za deaktiviranje: da biste deaktivirali funkciju **eco**, ponovno kratko pritisnite tipku **E**. Temperatura će se vratiti na posljednju postavku.

Funkcija **eco** također će se deaktivirati kada upotrijebite tipku **B** za promjenu postavke temperature ili kada aktivirate neku drugu dodatnu funkciju.

Sigurnosna blokada za djecu

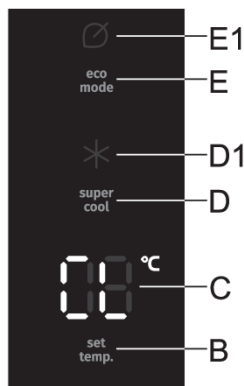

Za aktiviranje: da biste aktivirali roditeljsku zaštitu, pritisnite i držite (3 sekunde) tipku **E**. Oglasit će se zvučni signal i **CL** će se nakratko pojaviti na zaslonu **B**.

Funkcija će zaključati sve tipke osim tipke **E**.

Za deaktiviranje: da biste deaktivirali funkciju, ponovno pritisnite tipku **E**.

U slučaju nestanka napajanja električnom energijom funkcija ostaje aktivna.

Alarm previsoke temperature

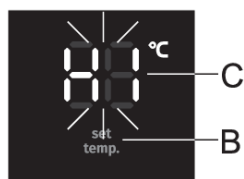

U slučaju povećane temperature u uređaju, uključuje se zvučni alarm (isprekidani zvučni signal) i na zaslonu će treperiti **HI**.

- Kod svakog uključivanja uređaja pritiskom na tipku **A**, uređaj ima 24-satno zakašnjenje (odgodu) upućivanja alarma. Ukoliko za to vrijeme uređaj ne postigne zahtijevanu temperaturu, javlja se alarm.

Isključenje alarma:

- Potvrdite i isključite zvučni alarm pritiskom bilo koje tipke. Čim pritisnete bilo koju tipku, alarm će se utišati i na zaslonu **C** pojavit će se najviša izmjerena temperatura u uređaju **C**. Kada pritisnete tipku drugi put, trenutačno podešena temperatura treperit će na zaslonu **C**. Simbol temperature nastavit će treperiti sve dok stvarna temperatura u uređaju ne padne ispod razine alarma.
- Kada uređaj postigne odgovarajuću/dovoljnu temperaturu, prikaz temperature prestaje treperiti i svijetli stalno.
- Ukoliko alarm ne isključite, on će se javljati svakih sat vremena i zvoniti približno 15 minuta.

Alarm otvorenih vrata

Ako su vrata predugo otvorena, aktivirat će se zvučni alarm (ponavljajući zvučni signal). Ako se alarm ne isključi ručno, oglašavat će se 10 minuta. Nakon toga, uređaj će i dalje raditi normalno, kao da su vrata zatvorena.

Isključenje alarma: alarm isključite tako da zatvorite vrata.



INFORMACIJA!

Ako alarm isključite pritiskom na bilo koju tipku, on će se nakon 4 minute ponovno uključiti ukoliko su vrata i dalje ostala otvorena.

INFORMACIJA!

Ako vrata ostavite otvorena duže od 10 minuta, alarm će prestati. Aparat će tada započeti s radom u sigurnom režimu rada kako bi usprkos otvorenim vratima omogućio adekvatno hlađenje koje sprječava kvarenje namirnica.

Alarm prilikom nestanka napajanja

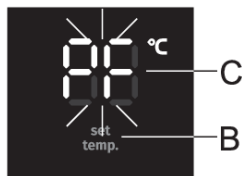

Ako se tijekom nestanka električne energije uređaj zagrijao do alarmne temperature, nakon ponovnog uspostavljanja napajanja aktivirat će se alarm za prekid napajanja. Oglasit će se zvučni alarm i treperit će **PF** na zaslonu **C**.

Potvrdite i isključite zvučni alarm pritiskom bilo koje tipke. Najviša izmjerena temperatura prikazuje se na zaslonu **C**.

Još jednim pritiskom na bilo koju tipku konačno isključujete alarm za prekid napajanja, a postavljena temperatura prikazat će se na zaslonu **C**.

Ako je istovremeno uključen i alarm visoke temperature, nakon poništenja alarma za prekid napajanja, uređaj će se ponašati kako je opisano u poglavlju Alarm previsoke temperature.

Unutarnja oprema uređaja

(* Oprema ovisi o modelu)

Polica

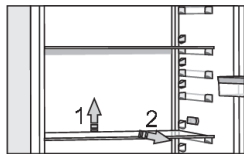

Praznu policu možete proizvoljno pomicati po vodilicama u unutrašnjosti hladnjaka, i pritom policu nije potrebno vaditi iz uređaja. Ako je želite premjestiti ili izvaditi iz hladnjaka, na stražnjoj strani je lagano podignite, povucite prema sebi, i zatim je premjestite ili izvucite iz uređaja. Brzo pokvarljive namirnice držite u stražnjem dijelu police, gdje je najhladnije.

Žičani nosač boca *

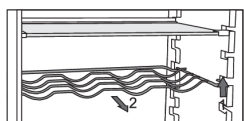

- Određeni modeli opremljeni su žičanim nosačem boca koji je zaštićen od nehomičnog izvlačenja. Možete ga izvući jedino praznog, tako da ga u stražnjem dijelu uzdignete i povučete k sebi. Nosač namjestite tako da dužina boca ne ometa zatvaranje vrata. Maksimalno opterećenje nosača je 9 boca zapremine 0,75 l, odnosno 13 kg ukupne težine – pogledati etiketu na desnoj strani unutrašnjosti aparata.
- Na nosač možete slagati i limenke (po dubini ili po širini).

Pretinac za voće i povrće s regulatorom vlažnosti (CrispZone) *

- Posuda na dnu hladnjaka namijenjena je držanju voća i povrća. Osigurava pogodnu vlažnost i usporava isušivanje namirnica.
- Vлага u ladicu regulira se automatski, ovisno o vrsti i količini složenih namirnica.

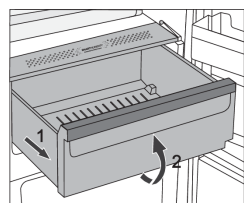

- Izvlačenje ladice:
 - Ladicu izvucite do blokade, a zatim je sprijeda malo podignite i izvucite.

Pretinac FreshZone *

(Imaju samo određeni modeli)

U pretincu **FreshZone** namirnice ostaju svježije mnogo duže nego u običnom hladnjaku, sačuvaju bolji ukus i hranjive vrijednosti.

Sprečava se truljenje i gubitak mase, stoga je voće i povrće svježije i izgleda prirodnije. Za optimalno djelovanje ladica mora stalno biti zatvorena do kraja.

- Kada kupujete namirnice, provjerite dali su svježje, jer je od toga ovisna kakvoća i trajnost namirnice.
- Namirnice držite u zatvorenim posudama ili u pravilnom pakiranju, da ne mogu hlapiti niti primati mirise i vlagu.
- Otprilike 30-60 minuta prije upotrebe izvadite namirnice iz ladice, da se na sobnoj temperaturi može razviti odgovarajuća aroma i okus.
- U ladicu FreshZone ne stavljajte namirnice, osjetljive na niske temperature (ananas, avokado, banane, masline, krumpir, patlidžani, krastavci, grah, paprika, dinje, lubenice, bundeve)...

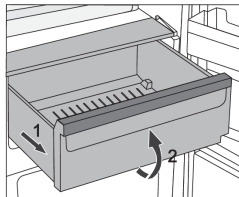

- Vađenje pretinca:
 - pretinac izvucite do blokade:
 - na prednjoj strani ga uzdignite i izvucite do kraja.

Pretinac ZeroZone *

(Imaju samo određeni modeli)

Pretinac **ZeroZone** omogućuje čuvanje široke palete svježje hrane i do triput duže nego u običnom hladnjaku. Namirnice ostanu duže vrijeme svježje, a sačuvaju i ukus te hranjive vrijednosti. Temperatura u pretincu ovisi o izabranoj temperaturi u hladnjaku uređaja, o temperaturi okoline, učestalosti otvaranja vrata i o količini ubačenih namirnica.

Da bi temperatura u pretincu **ZeroZone** bila oko 0 °C, preporučujemo da temperaturu hladnjaka podesite ispod 4 °C. Temperatura u pretincu ZeroZone može se spustiti i ispod 0 °C, stoga namirnice osjetljive na zamrzavanje premjestite u gornje predjele hladnjaka.

Za optimalno djelovanje pretinac mora stalno biti zatvoren do kraja.

- Kada kupujete namirnice, provjerite dali su svježje, jer je od toga ovisna kakvoća i trajnost namirnice.
- Namirnice držite u zatvorenim posudama ili u pravilnom pakiranju, da ne mogu hlapiti niti primati mirise i vlagu.
- Otprilike 30-60 minuta prije upotrebe izvadite namirnice iz ladice, da se na sobnoj temperaturi može razviti odgovarajuća aroma i okus.
- U ladicu ZeroZone ne stavljajte namirnice, osjetljive na niske temperature (ananas, avokado, banane, masline, krumpir, patlidžani, krastavci, grah, paprika, dinje, lubenice, bundeve)...

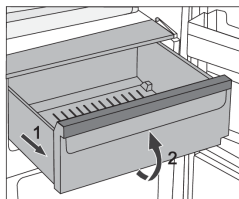

- Vađenje pretinca:
 - pretinac izvucite do blokade:
 - na prednjoj strani ga uzdignite i izvucite do kraja.

Promjena pretinca ZeroZone u pretinac za voće i povrće *

- Ako se pojavi potreba za dodatnim prostorom za voće i povrće, pretinac ZeroZone možete promijeniti u pretinac za voće i povrće (CrispZone).



- To ćete učiniti kliznim regulatorom, i to na sljedeći način:
 - korištenje pretinca kao **ZeroZone**: povucite klizni regulator udesno,
 - korištenje pretinca kao **pretinac za voće i povrće (CrispZone)**: povucite klizni regulator ulijevo.

Pretinac za voće i povrće

Posuda na dnu hladnjaka namijenjena je držanju voća i povrća. Osigurava pogodnu vlažnost i usporava isušivanje namirnica.

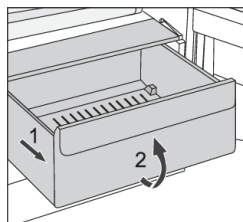

- Izvlačenje ladice:
 - Ladicu izvucite do blokade, a zatim je sprijeda malo podignite i izvucite.

Police na vratima

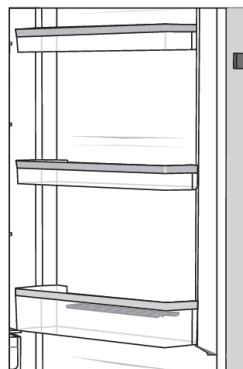

Unutrašnja strana vrata hladnjaka opremljena je policama koje su namijenjene držanju sira, maslaca, jaja, jogurta, i drugih manjih paketića, tuba, konzervi, i slično.

Možete ih proizvoljno premještati, i to tako da policu podignete iz utora i namjestite je natrag u željeno mjesto.

Donja polica namijenjena je držanju boca.

Maksimalno opterećenje svake police u vratima je 5 kg.

Ventilator (DynamicAir) *

- Ventilator koji se nalazi ispod stropa, odnosno sakriven u zamrzivačkoj jedinici, pridonosi k ravnomjernijoj distribuciji temperature, i smanjuje rošenje na površinama za odlaganje.
- Aktivira se automatski, kada je potrebno intenzivnije hlađenje.

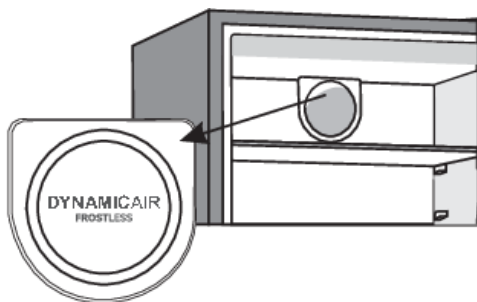

Sustav za raspodjelu zraka (MultiFlow) *

- Napredni sustav ventilatora s dinamičkim hlađenjem ravnomjerno raspoređuje zrak i izjednačava temperaturu u cijelom hladnjaku. Ovaj sustav također omogućuje stavljanje bilo koje vrste hrane na bilo koju policu u hladnjaku jer nema temperaturnih razlika između njih.
- Aktivira se automatski, kada je potrebno intenzivnije hlađenje.

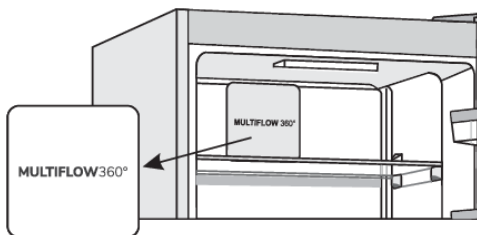

AdaptTech

Inovativna tehnologija senzora omogućuje prilagodbu rada uređaja navikama ili ponašanju korisnika. Prilagodljivi inteligentni sustav svakodnevno i tjedno prati, analizira i bilježi uporabu uređaja te prilagođava rad uređaja uočenim uzorcima. AdaptTech može predvidjeti povećanu učestalost otvaranja vrata i automatski sniziti temperaturu prije tog vremena kako bi se spriječilo povećanje temperature hrane tijekom razdoblja češće uporabe uređaja.

Uređaj će također predvidjeti dodavanje veće količine hrane u hladnjak, pa će i hlađenje biti intenzivnije.

Preporučljiv raspored namirnica u uređaju

Predjeli hladnjaka:

- gornji dio: konzervirana hrana, kruh, vina, kolači,...
- srednji dio: mliječni proizvodi, već pripremljene namirnice, deserti, sokovi, pivo, gotova kuhana jela,...
- donji dio: meso, mesni proizvodi, delikatese,...
- posuda za povrće i voće: svježe voće, povrće, salate, korijensko povrće, krumpir, luk, češnjak, rajčica, tropsko voće, kiseli kupus, repa,...

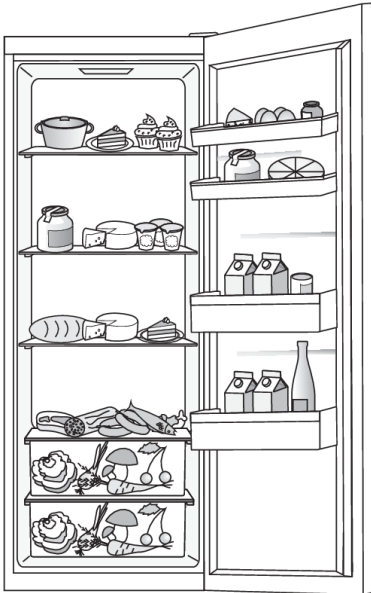

Predjeli vrata hladnjaka:

- gornji/srednji predio vrata: jaja, maslac, sirevi,...
- donji predio vrata: pića, limenke, boce,...



INFORMACIJA!

U hladnjaku nemojte držati one vrste voća (banane, ananas, papaja i citrusi) kao ni povrća (tikvice, patlidžan, krastavci, paprika, rajčica i krumpir), koje su osjetljive na niske temperature.

Čuvanje namirnica u hladnjaku

Važna upozorenja za čuvanje namirnica

INFORMACIJA!

Pravilna uporaba uređaja, odgovarajuće pakiranje namirnica, održavanje odgovarajuće temperature, i poštovanje osnovnih higijenskih zahtjeva namirnica ima odlučujuću ulogu na kakvoću održavanja namirnica.

Pridržavajte se roka trajanja namirnica, koji je označen na ambalaži proizvoda.

Namirnice koje stavljate u hladnjak, moraju biti u zatvorenim posudama, ili odgovarajuće zapakirane, da ne hlape niti primaju miris i vlagu.

U hladnjaku nemojte držati zapaljive, hlapljive ili eksplozivne tvari .

Boce s visokim sadržajem alkohola moraju biti čvrsto zatvorene, i u uspravnom položaju.

Neke organske otopine, eterična ulja u kori limuna i naranača, kiselina u maslacu, i slično, u dugotrajnom dodiru s površinama iz plastike, ili brtvom vrata, mogu uzrokovati oštećenja ili prijevremeno staranje.

Neprijatan vonj upozorava na nečistoću uređaja, odnosno na pokvarene namirnice (pogledati poglavlje "Čišćenje i održavanje uređaja).

Ako odlazite od kuće na duže vrijeme, izvadite iz hladnjaka svu brzo pokvarljivu hranu.

Sprječavanje kontaminacije namirnica

Da bi izbjegli kontaminaciju namirnica, pridržavajte se sljedećih uputa:

- Otvaranje vrata naprave na duže vrijeme može bitno povećati temperaturu u dijelovima uređaja.
- Redovito čistite površine koje dolaze u dodir s namirnicama, kao i dostupni odvodni sustav.
- Sirovo meso i ribe spremajte odnosno držite u hladnjaku u namjenskim posudama, tako da ne dolaze u dodir s drugim namirnicama.
- Ako je uređaj duže vrijeme prazan, isključite ga, odledite, očistite, osušite, i ostavite vrata otvorena da bi spriječili nastanak plijesni u unutrašnjosti uređaja.

Odleđivanje uređaja

Automatsko odleđivanje hladnjaka

Hladnjak nije potrebno odleđivati, jer se led na stražnjoj stijenci unutrašnjosti hladnjaka otapa automatski. Led koji nastaje tijekom djelovanja kompresora, u razdoblju njegova mirovanja otapa se i u obliku kapljica puzi nadolje, a zatim kroz pripremljen otvor u stražnjoj stijenci hladnjaka oteče u posudicu nad kompresorom, odakle ishlapi.

Vodite računa da hranom ili nekim drugim predmetima ne blokirate otvor u stražnjoj stijenci unutrašnjosti hladnjaka.

Ako se na stražnjoj strani unutrašnjosti hladnjaka nakupi previše leda (3 – 5 mm), isključite ga i otopite ručno.

Čišćenje uređaja



UPOZORENJE!

Prije čišćenja isključite uređaj iz električne mreže (pogledati poglavlje Uključenje/isključenje uređaja) i izvadite priključni kabel iz utičnice.

- Za čišćenje svih površina koristite meku krpu. Sredstva za čišćenje koja sadrže abrazivna sredstva, kiseline ili rastopine, nisu podesna, jer mogu oštetiti površinu!

Vanjštinu uređaja čistite vodom odnosno blagom otopinom sapunice.

Aluminijske i lakirane površine možete čistiti mlakom vodom kojoj ste dodali blagi deterdžent. Dozvoljeno je korištenje sredstava za čišćenje s niskim sadržajem alkohola (npr. za čišćenje stakla). Za plastične materijale nije dozvoljeno koristiti sredstva za čišćenje koja sadrže alkohol.

Unutrašnjost uređaja i opremu čistite razrijeđenim tekućim deterdžentom i mlakom vodom, kojoj možete dodati malo octa.

- Dijelove unutarnje opreme uređaja nemojte nikad prati u perilici posuđa jer bi ih na taj način mogli oštetiti!

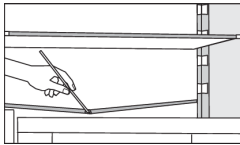

- Ispod rashladne ploče koja hladi unutrašnjost hladnjaka, nalaze se utor i otvor za otjecanje otopljene vode. Utor i rupa ne smiju biti začepljeni (npr. ostacima hrane), stoga ih češće pregledajte i po potrebi očistite (npr. plastičnom slamicom).

Kondenzatorska jedinica postavljena pored kompresorske jedinice na stražnjoj strani uređaja (samo na nekim modelima) mora biti čista, bez prašine ili drugih nečistoća. Povremeno ju očistite mekanom nemetalnom četkom ili usisivačem.

- Nakon čišćenja uključite uređaj i vratite namirnice.

Rješavanje problema

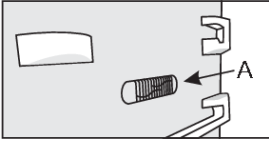
Smetnja:	Uzrok odnosno otklanjanje
Nakon priključenja na električni napon uređaj ne radi:	<ul style="list-style-type: none"> • Provjerite je li zidna utičnica pod naponom, i da li je uređaj uključen.
Rashladni sistem duže vrijeme djeluje neprekidno: 	<ul style="list-style-type: none"> • Previsoka temperatura okolice. • Prečesto otvaranje vrata, odnosno predugo otvorena vrata. • Nepravilno zatvorena vrata (moguće strano tijelo među vratima, obješena vrata, oštećena brtva,...). • Stavljena prevelika količina svježih namirnica. • Senzor u hladnjaku (A) zatrpan je svježim namirnicama. Omogućite kruženje zraka oko senzora (imaju samo određeni modeli).
Prekomjerno skupljanje leda na stražnjoj stjenci unutrašnjosti hladnjaka je posljedica:	<ul style="list-style-type: none"> • Prečesto otvaranje vrata odnosno predugo otvorena vrata. • Slaganje tople hrane u hladnjak. • Dodirivanja hrane ili posude sa stražnjom stjenkom unutrašnjosti hladnjaka. • Loše brtvljenje vrata. • Ako je brtva umazana ili oštećena, očistite je, odnosno zamijenite.
Rošenje police iznad pretinaca:	<ul style="list-style-type: none"> • To je prolazna pojava koju u slučaju visoke vanjske temperature i vlage iz okoline ne možete posve izbjeći. Pojava nestane sama od sebe kada se temperatura i vlaga normaliziraju. Preporučujemo učestalije čišćenje pretinaca i povremeno brisanje kapljica. • Otvorite regulator vlažnosti. • Namirnice držite u vrećicama ili nekoj drugoj ambalaži koja je nepropusna.
Pojava kapljica (rošenje) na stražnjoj stjenci rashladnog prostora:	<ul style="list-style-type: none"> • To je normalna pojava budući da se tijekom automatskog odleđivanja hladnjaka stvaraju kapljice, koje zatim puze po stjenki i kroz otvor u stražnjoj stjenki hladnjaka iza uređaja u posudicu iznad kompresora, iz koje kasnije ishlape.
Voda teče iz hladnjaka:	<ul style="list-style-type: none"> • Začepljen otvor za istjecanje vode, odnosno otopljena voda kaplje pokraj otvora za prikupljanje vode. • Začepljen otvor očistite koristeći npr. plastičnu slamicu. • Predebelu naslagu leda odledite ručno (pogledati poglavlje Odleđivanje uređaja).
Stranice uređaja su tople:	<ul style="list-style-type: none"> • To je normalno, budući da su po stranicama provedene cijevi koje se tijekom rada uređaja malo zagriju.
LED rasvjeta ne radi:	<ul style="list-style-type: none"> • Ako LED rasvjeta ne radi pozovite servisera. • LED rasvjetu nemojte popravljati sami, jer možete doći u dodir s visokim naponom!

Nastavak tabele sa prethodne stranice

Smetnja:	Uzrok odnosno otklanjanje
Na zaslonu (pokazivaču) se prikaže HI:	<ul style="list-style-type: none"> • Prečesto otvaranje vrata, odnosno predugo otvorena vrata. • Nepravilno zatvorena vrata (moguće strano tijelo među vratima, obješena vrata, oštećena brtva,...). • Duže vrijeme nije bilo električne energije. • Stavljena prevelika količina svježih namirnica.
Na zaslonu (pokazivaču) prikaže se PF:	<ul style="list-style-type: none"> • Duže vrijeme nije bilo električne energije.
Na pokazivaču (zaslonu) se prikaže E0 ili E8:	<ul style="list-style-type: none"> • Tipke se ne odazivaju na dodir. Pozovite servisni centar koji će otkloniti kvar. • Uređaj će raditi u sigurnom načinu rada sve dok ga ne popravi serviser. Uređaj će automatski održavati najprikladniju temperaturu.
Na zaslonu će se prikazati E2:	<ul style="list-style-type: none"> • Pogreška ili kvar senzora temperature. Za popravak nazovite servisni centar. Uređaj će raditi u sigurnom načinu rada sve dok ga ne popravi serviser. Uređaj će automatski održavati najprikladniju temperaturu.
Na zaslonu (pokazivaču) prikaže se E4:	<ul style="list-style-type: none"> • Ventilator tog prostora je u kvaru. Pozovite servisni centar koji će otkloniti kvar. Aparat ne može normalno raditi. Premjestite namirnice u hladan prostor i isključite aparat.
Na zaslonu (pokazivaču) prikaže se E9:	<ul style="list-style-type: none"> • Vrata su bila predugo otvorena: zatvorite vrata. • Ako vrata nisu otvorena ili ako se još uvijek prikazuje E9 10 minuta nakon što ste zatvorili vrata, došlo je do kvara senzora vrata. Nazovite servisni centar kako biste dogovorili popravak. Uređaj će raditi u sigurnom načinu rada dok se ne popravi. Uređaj će automatski sačuvati najprikladniju temperaturu za svaki odjeljak.

Ako nijedan od gore nabrojanih uzroka nije pravi, i sami ne možete otkloniti grešku u radu, obratite se najbližem ovlaštenom servisu, navodeći tip, model i serijski broj s etikete s osnovnim podacima, koja se nalazi u unutrašnjosti uređaja.

Informacije o šumovima

Hlađenje u kombiniranim uređajima za hlađenje i zamrzavanje odvija se pomoću rashladnog sustava opremljenog kompresorom (kod određenih modela potpomognut i ventilatorom), što uzrokuje određenu razinu šumova. Njihova jačina ovisi o postavljanju, pravilnoj upotrebi i starosti uređaja.

- Nakon upućivanja uređaja, djelovanje kompresora odnosno šum pretakanja rashladne tekućine tijekom njegova djelovanja je glasnije i izrazitije. Ovo nije znak kvara i nema utjecaja na životni vijek uređaja. Nakon nekog vremena, glasnost tih šumova se smanji.
- Povremeno se tijekom djelovanja uređaja pojave i neobični ili glasniji šumovi, koji su za uređaj neuobičajeni, i obično su posljedica nepravilnog postavljanja:
 - Uređaj mora stajati ravno i stabilno na tvrdj podlozi.
 - Ne smije dodirivati zid niti susjedne elemente.
 - Provjerite da li je unutrašnja oprema na svom mjestu, odnosno dali zveckaju limenke, boce ili druge posude, koje se međusobno dodiruju.
- Razina glasnog rada uređaja može se privremeno povećati i uslijed većeg opterećenja rashladnog sustava radi učestalog otvaranja vrata, duže vrijeme otvorenih vrata, istovremenog unosa većih količina namirnica, kao i uključjenja funkcije intenzivnog zamrzavanja.

gorenje

GORENJE gospodinjski aparati, d.o.o. Adresa: Partizanska 12, 3320 Velenje, Slovenija
Telefon: +386 (0)3 899 10 00 Faks: +386 (0)3 899 28 00 www.gorenje.com



879801-a4



Pridržavamo pravo na izmjene koje ne utječu na funkcionalnost uređaja.