

gorenje

KK

**Қолдану жөніндегі
нұсқаулық**
Ыдыс жуу машинасы



GV663C60

Мазмұны

Сіздің ыдыс жуғыш машинаңыз	4
Қауіпсіздік нұсқаулары	5
Орнату	6
Асып төгілуден қорғау функциясы	6
Орауыш материал	6
Құрылғыдан арылу	6
Аспаптағы белгілер	7
Бірінші рет жуар алдында	8
1. Су кермектігі	8
2. Негізгі баптаулар	9
Шайғыш құралды толтыру	9
Тұз толтыру	9
Қуатты үнемдеп жуу	11
Электр қуаты мен суды үнемдеу	11
Ыдыс жуу машинасына ыдыс-аяқ салу	12
Сынғақ ыдыс-аяқ	12
Жүктеу нәтижелерге әсер етеді	12
Ыдыс жуу машинасының себеттері	12
Ас құралдарына арналған үстіңгі науа	12
Үстіңгі себет	13
Астыңғы себет	14
Ыдыс жуу машинасын пайдалану	15
Жуғыш құрал салу	15
Қосу/Сендіру	16
Бағдарламаны таңдаңыз	16
Опцияны таңдау	17
Бастау/Тоқтату	18
Status LedLight (Жарық индикаторы)	19
Қосымша ыдыс-аяқ салғыңыз келсе	19
Қуат ақауы	19
Бағдарлама аяқталғаннан кейін	19
Ең жақсы кептіру нәтижелері	19
Ыдыс жуу машинасын босату	20
Бағдарламалар кестесі	21
Баптаулар	22
Күтіп ұстау және тазалау	24
Шайғыш құралды толтыру	24
Тұз толтыру	24
Сүзгіні тазалаңыз	25
Бүріккіштерді тазарту	25
Ыдыс жуу машинасының сыртын тазалаңыз	26
CLn - Өзін-өзі тазалау бағдарламасын іске қосыңыз	26
Кедергілерді алып тастау	26
Қыста сақтау/тасымалдау	27

Ақаулығын анықтау	28
Орнату	34
Қауіпсіздік нұсқаулары	34
Параметрлерді орнату	34
Ағызу шланғын жалғау	35
Сумен қамту құбырына жалғау	35
Электр қосылымы	36
Техникалық қызмет көрсету	37
Бағдарлама циклдерінің саны	37
Техникалық ақпарат	38
Техникалық деректер	38

Сіздің ыдыс жуғыш машинаңыз

Ыдыс жуу машинасын орнатыңыз, *Орнату* тарауын қараңыз. Содан кейін есікті ашып, ① түймесін басыңыз.

Ыдыс жуу машинасын бірінші рет қосқанда жақсы жуу нәтижелерін қамтамасыз ету үшін параметрлерді дұрыс таңдау маңызды. *Бірінші рет жуар алдында* тарауды қараңыз.

Қосу/Сөндіру

Бастау/Тоқтату

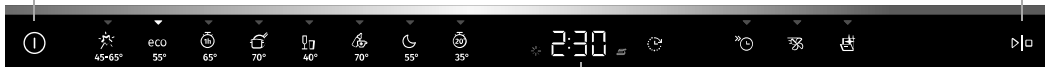

Дисплей

Бағдарлама

 Авто 45-65°

eco Эко 55°

 1 сағ. 65°

 Қарқынды 70°

 Әйнек 40°

 Гигиена 70°

 Түнгі 55°

 Жылдам 35°

Параметрлер

 Стартты кідірту

 Жылдам жуу

 TotalDry

Арнайы бағдарламалар

 Өзін-өзі тазалау

Дисплейдегі ақпарат

Бөлімді қараңыз Күтіп ұстау және тазалау.

 Шайғыш құралды толтыру

 Тұз толтыру

CLn Өзін-өзі тазалау бағдарламасын іске қосыңыз

ЕСКЕРТПЕ!

Басқару панелі есік ашық болған кезде ғана пайдалануға әрекет етеді.

Қауіпсіздік нұсқаулары

- Пайдалану жөніндегі нұсқаулықтарды оқыңыз да, сенімді жерде сақтаңыз.
- Стандартты орын параметрлерінің саны: 16
- Ыдыс жуу машинасын осы пайдалану нұсқаулығында көрсетілгеннен басқа мақсатта пайдалануға болмайды.
- Ыдыс жуу машинасының есігіне немесе оның себеттеріне ыдыстан басқа заттарды қоюға болмайды.
- Ыдыс жуу машинасының есігін ешқашан ашық қалдырмаңыз, себебі оған адам сүрініп кетуі мүмкін. Ыдыс жуу машинасының аударылып қалу қаупін болдырмас үшін себеттерді ішке қарай итеріңіз.
- Тек ыдыс жуу машиналарына арналған жуу құралын пайдаланыңыз!
- Бұл машинаны 8 жастан асқан балалардың, дене мүмкіндіктері, ақыл-ой қабілеті шектеулі, жадынан айырылған немесе тәжірибесі мен білімі жоқ адамдардың пайдалануына болады. Ондай адамдар машинаны пайдаланған кезде оларды қадағалау керек немесе машинаны пайдалану бойынша нұсқау беріп, орын алуы мүмкін қатерлерді түсіндіру қажет. Балаларға машинаны үлкендердің бақылауынсыз тазалауға болмайды.
- Зақымдалған қуат сымын тек өндірушінің қызмет көрсету орталығы немесе осыған ұқсас кәсіби біліктілігі бар адам ауыстыруы керек.
- Ыдыс жуу машинасын тек үй шаруашылығында, тұрмыстық ыдыс-аяқты жуу үшін ғана пайдаланыңыз. Басқа мақсатта пайдалануға тыйым салынады.
- Ішінде еріткіш қалдықтар қалған ыдыстарды ыдыс жуу машинасына салуға болмайды, себебі жарылыс қатері бар. Ішінде күл, балауыз немесе жағармайлар бар ыдыс-аяқты да ыдыс жуу машинасында жууға болмайды.

- Балаларды қадағалаңыз. Оларға ыдыс жуу машинасын пайдалануға немесе онымен ойнауға рұқсат етпеңіз. Әсіресе ыдыс жуу машинасының есігі ашық тұрған кезде абай болыңыз. Ішінде жуғыш құрал қалып кетуі мүмкін! Тазалағыш құралды салған соң, ыдыс жуу машинасын дереу қосу керек.

 **Қысқаша нұсқаулық**

Пышақтарды және басқа да өткір заттарды ыдыс жуу машинасының асхана аспаптарына арналған себетіне жатқызып салу керек.

 **Қысқаша нұсқаулық**

Балаларды қадағалау қажет – ыдыс жуу машиналарына арналған жуу құралы жеміргіш келеді!

Орнату

Бөлімді қараңыз *Орнату*.

Асып төгілуден қорғау функциясы

Ыдыс жуу машинасындағы су деңгейі қалыпты деңгейден асып кетсе, асыра құюдан қорғау машинаны сорып шығаруды бастайды және сумен қамтуды өшіреді. Егер асыра құюдан қорғау қосылса, дисплейде F54 (Асыра құю) пайда болады. Су құбырының кранын жауып, жақын жердегі қызмет көрсету орталығына хабарласыңыз. (Ыдыс жуу машинасының сыртына су ағып кетпес үшін желідегі су құбырының краны өшпейінше, ашаны қабырға розеткасынан суырмаңыз!)

Орауыш материал

Сыртқы қаптама өнімді тасымалдау кезінде қорғайды. Орам материалы қайта өңдеуге жатады. Шикізат пен қалдықтарды пайдалануды азайту үшін әртүрлі орауыш материалдарды бөліп алыңыз. Сіздің дилеріңіз орамды қайта өңдей алады немесе сізге жақын орналасқан қайта өңдеу орталығына жібере алады. Қаптаманың құрамына мыналар кіреді:

- Гофрокартон 100% қайта өңделген материалдан жасалады.
- Хлор немесе фтор қосылмаған пенополистирол (EPS).
- Тіректер өңделмеген ағаштан жасалған.
- Қорғайтын пластик полиэтиленнен (PE) жасалған.

Құрылғыдан арылу

Ыдыс жуу машинасы қайта өңделетін етіп жасалған және таңбаланған. Ыдыс жуу машинасының қызмет мерзімі аяқталып, одан арылу қажет болған кезде, оны дереу пайдалануға жарамсыз ету қажет. Қуат кабелін суырып алыңыз да, мүмкіндігінше қысқа етіп қиып тастаңыз.

Ыдыс жуу машинасын қай жерде және қалай дұрыс қайта өңдеу керек екені туралы ақпарат алу үшін жергілікті билік органына хабарласыңыз.

Аспаптағы белгілер

 Пайдаланушы нұсқаулығын оқыңыз.



Электрлік құрылғылар қалдығы ретінде қайта өңдеңіз.

CE Тиісті ЕО директиваларына сай мақұлданған.

Бірінші рет жуар алдында

1. Су кермектігі

Ыдыс жуу нәтижелері жақсы болып шығуы үшін ыдыс жуу машинасына тұщы су (құрамындағы минералдардың мөлшері аз) қажет. Кермек су ыдыс-аяқта және ыдыс жуу машинасында ақтаңдақ із қалдырады.

Су кермектігін тексеру

Су кермектігі неміс градусымен ($^{\circ}\text{dH}$), француз градусымен ($^{\circ}\text{fH}$), ағылшын ($^{\circ}\text{eH}$) градусымен немесе литріне миллимоль (ммоль/л) көмегімен анықталады.

Су кермектігі 5°dH ($9^{\circ}\text{fH}/6^{\circ}\text{eH}/0,9$ ммоль/л) жоғары болып жеткізілген суды жұмсарту керек. Оны кірістірілген суды жұмсартқыш арқылы автоматты түрде жасауға болады. Жұмсартқыш дұрыс жұмыс істеуі үшін оның баптауларын сумен қамту құбырының кермектігіне лайықтау керек. Суды жұмсартқышты бейімдегеннен кейін, жуу құралын және шайғышты жұмсақ суға лайықты мөлшерде пайдаланыңыз.

Өзіңіз тұратын аймақтағы су кермектігін тексеру үшін жергілікті сумен қамту мекемесіне хабарласыңыз.

Су кермектігін жазып қойыңыз: _____

$^{\circ}\text{dH}$	$^{\circ}\text{fH}$	$^{\circ}\text{eH}$	mmol/l	Ұсынылған баптаулар
0-5	0-9	0-6	0,0-0,9	4:00
6-8	10-14	7-10	1,0-1,4	4:01
9-11	15-20	11-14	1,5-2,0	4:02
12-14	21-25	15-18	2,1-2,5	4:03
15-19	26-34	19-24	2,6-3,4	4:04
20-24	35-43	25-30	3,5-4,3	4:05
25-29	44-52	31-36	4,4-5,2	4:06
30-39	53-70	37-49	5,3-7,0	4:07
40-49	71-88	50-61	7,1-8,8	4:08
50	89	62	8,9	4:09

Судың кермектігі 50°dH мәнінен ($89^{\circ}\text{fH}/62^{\circ}\text{eH}/8,9$ ммоль/л) асса, сыртқы суды жұмсартқыш қосуға кеңес береміз.

Регенерация кезінде жоғары тұтыну

Ыдыс жуу машинасының ішіне орнатылған су жұмсартқыш оның жұмысын сақтау үшін үнемі жаңарып отырады. Регенерация ыдыс жуу бағдарламасын кеңейтеді және энергия мен суды тұтынуды арттырады. Ыдыс жуғышта су жұмсартқыштың қалпына келу жиілігі таңдалған параметрге байланысты.

Мысалы: Егер Эко 55° бағдарлама 14°dH ($25^{\circ}\text{fH}/18^{\circ}\text{eH}/2,5$ ммоль/л) су кермектігімен іске қосылса, онда суды жұмсартқыш жүйелі түрде қалпына келеді (7 ыдыс жуу циклінен кейін), энергия тұтыну $0,015$ кВт/сағ-қа артады және су тұтыну $2,3$ литрге артады, ал бағдарлама уақыты 3 минутқа ұзартылады. Регенерация бағдарламаның негізгі жуу кезінде орын алады.



Қысқаша нұсқаулық

Кермек су ыдысқа және жуу машинасының ішіне ақтаңдақ іздер қалдырады. Сондықтан су жұмсартқыштың дұрыс параметрін таңдау маңызды! **Баптаулар** тараудың Су кермектігі бөлімін қараңыз.

Ыдыс жуу машинасын, егер су 5°dH мәнінен (9°fH/6°eH/0,9 ммоль/л) жоғары болса, тұзға арналған бөлігі бос кезде іске қосуға болмайды.

2. Негізгі баптаулар

Ыдыс жуу машинасын бірінші рет қосқанда жақсы жуу нәтижелерін қамтамасыз ету үшін параметрлерді дұрыс таңдау маңызды. 22. бетті қараңыз.

Орнату:

- Шайғыш
- Су кермектігі
- ТАВ (Көп функциялы жуғыш құралдар)

3. ✨ Шайғыш құралды толтыру



Шайғыш құралды пайдалансаңыз, ыдыс тезірек кебеді және жақсырақ нәтижеге жетесіз. Сіз сондай-ақ ыдыс жуудың жақсырақ нәтижесіне жетіп, таза әрі дақсыз ыдыс-аяқты аласыз.

Шайғыш 3:01 - 3:05 таңдасаңыз, шайғышқа арналған бөлігін шайғышпен толтырыңыз.

1. Шайғышқа арналған бөліктің қақпағын ашыңыз.
2. Шайғышты абайлап, **MAX** деп белгіленген деңгейге дейін толтырыңыз.
3. Бөліктің маңайына шашыраған шайғыш болса, сүртіп алыңыз.
4. Қақпақты мықтап жабыңыз.

Бұл белгі шайғыш қосу керек болған кезде жанады.

4. ⚖ Тұз толтыру

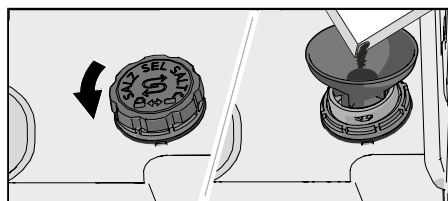

Судың 5°dH (9°fH / 6°eH / 0,9 mmol/l) жоғары кермектігі кезінде тұз қолданыңыз.

Су кермектігі 4:01 - 4:09 таңдаған болсаңыз, тұзға арналған бөлікке тұз қосыңыз.

1. Тұзға арналған бөліктің қақпағын сағат тіліне қарсы бұрап алып тастаңыз.
2. Ыдыс жуу машинасын жеткізу жиынтығына кіретін құйғышты тұзға арналған бөліктің жүктеу саңылауына салыңыз. Алғашқы цикл алдында шамамен 1 л су құйыңыз. (Суды тек алғаш қолдану кезінде ғана қосу қажет).

3. Тұзға арналған бөлікті толтыру үшін жеткілікті тұз қосыңыз (макс. 750 gram). Арнайы ыдыс жуу машинасының тұзын пайдаланыңыз.
4. Артық тұзды сүртіп, қақпақты жабық күйге келгенше сағат тілімен бұраңыз.

Бұл белгі тұз себу керек болған кезде жанады.



Қысқаша нұсқаулық

Тот дақтары қалып қоймас үшін тұз қосқаннан кейін ыдыс жуу бағдарламасын дереу бастау қажет.

Қуатты үнемдеп жуу

Электр қуаты мен суды үнемдеу

Ыдыс жуу машинасын тұрғын үй жағдайында қолданғанда, ыдысты қолмен жуумен салыстырғанда аз энергия мен су жұмсалады.

Ағынды сумен шаюға болмайды

Ыдыстарды ағынды сумен шаймаңыз, бұл энергия мен суды тұтынуды жоғарлатады. Тағамның үлкен бөліктерін ыдыс жуғыш машинаны қоспас бұрын алып тастаңыз.

Жасыл жуғыш затты пайдаланыңыз

Қаптамадағы экологиялық декларацияны оқып шығыңыз!

Жуғыш зат, шайғыш зат және тұз шамадан тыс болса, ыдыс жуу тиімділігі төмендейді және қоршаған ортаға үлкен әсерін тигізуі мүмкін.

Толығымен толтырылған ыдыс жуғышты іске қосу

Энергия мен суды үнемдеу үшін бағдарламаны іске қоспас бұрын, ыдыс жуу машинасының толғанын күтіңіз (стандартты орын баптауларының санын қараңыз). Қандай да бір жағымсыз иістер болса, ыдыстарды шаюға арналған ☼ Жылдам жуу опциясы бар 🌀 1 сағ. 65° бағдарламасын пайдаланыңыз.

Бағдарламаларды төмен температурада іске қосыңыз

Егер ыдыс-аяқ сәл ғана ластанған болса, төмен температуралы бағдарламаны таңдауға болады.

Ыдыс жуу бағдарламасын таңдаңыз – Эко 55°

Ыдыс жуу бағдарламасы аз энергия мен суды пайдалана отырып тиімді жууға арналған. Бағдарлама ұзақ уақыт бойы төмен температурада жуылады.

опциясын таңдаңыз – TotalDry

☼ TotalDry опциясын қолдansaңыз, қысқа ыдыс жуу бағдарламасы мен жақсы құрғату және ыдыс жуу машинасының есігін автоматты түрде ашу қолжетімді болады. Ыдысты шығармас бұрын, машина бағдарламаның аяқталғанын көрсетіп, ыдыстың сууын күтіңіз. (Ыдыс жуу машинасы жиһаздың ішіне орнатылған болса, жиһаздың қабаты ыдыс жуу машинасынан шығатын конденсатқа шыдамды материалдан жасалған болуы тиіс.)

Суық суға жалғау

Егер ғимарат май, электр тогы немесе газ көмегімен жылытылса, ыдыс жуу машинасын суық су көзіне қосыңыз.

Ыстық суға жалғау

Егер ғимарат аудандық жылыту, күн қуаты немесе геотермальді қуат сияқты қуат үнемдейтін құралдармен жылытылса, ыдыс жуу машинасын ыстық су көзіне (макс. 70 °C) жалғаңыз. Ыстық суға жалғауды таңдасаңыз, ыдыс жуу машинасы электр қуатын азырақ тұтынады.

☀ ЕСКЕРТПЕ!

Рұқсат етілетін су көзі температурасынан асырмаңыз. Кейбір ыдыстарда пайдаланылатын белгілі бір материалдар жоғары ыстықты көтермейді. Келесі *Ыдыс жуу машинасына ыдыс-аяқ салу* тараудан *Сынғақ ыдыс-аяқ* қараңыз .

Ыдыс жуу машинасына ыдыс-аяқ салу

Сынғақ ыдыс-аяқ

Кейбір ыдыстар ыдыс жуу машинасында жууға жарамайды. Мұның бірнеше себебі болуы мүмкін. Кейбір материалдар жоғары ыстыққа шыдай алмайды, басқаларына ыдыс жуу құралынан нұқсан келуі мүмкін.

Мысалы, қолмен жасалған элементтер, нәзік безендіру, кристалл/шыны, күміс, мыс, қалайы, алюминий, ағаш және пластик құралдармен абай болыңыз.

Жүктеу нәтижелерге әсер етеді

Жақсы жуу мен кептіру нәтижелері энергия мен суды аз тұтынумен қамтамасыз етілуі үшін ыдысты мұқият салыңыз. Ыдыс жуу машинасына барлық беттерді мұқият тазалауға және кептіруге мүмкіндік беріңіз.

- Барлық ластанған беттер ішке және төмен қаратылуы керек!
- Ыдыстар ішіне немесе бір-біріне салынбауы керек.
- Шаю су шығару үшін ыдыстарды стакандар сияқты қуыстармен бұрыштап қойыңыз. Сонымен қатар, бұл пластик элементтер үшін маңызды.
- Ыдыс жуу машинасы себетіне кішкентай бұйымдар түсе алмайтынын тексеріп, оларды асхана аспаптарына арналған жоғарғы тартпасына салыңыз.

Ыдыс жуу машинасының себеттері

Ыдыс жуу машинасы ас құралдарына арналған үстіңгі науамен, үстіңгі себетпен және астыңғы себетпен жабдықталады.

Ыдыс жуғыш машинаның түріне байланысты, себеттердің пішінінде айырмашылықтар болуы мүмкін.

Ас құралдарына арналған үстіңгі науа

Ас құралдарына арналған үстіңгі науада ас құралдарына, ожауларға, бұлғауыштарға, шанышқы-пышақтар мен басқа да сондай заттарға арналған орын бар.

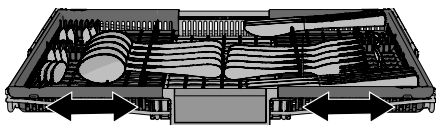
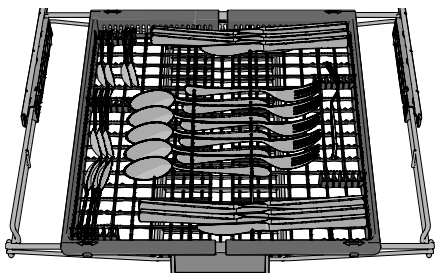

Ас құралдарына арналған үстіңгі науасы ыдыстарды жақсырақ орналастыру үшін жанына жылжытуға болатын үш бөліктен тұрады.

Үстіңгі себет

Стақан, шыныаяқ, шара, таяз тәрелкелер мен кішкене тәрелкелерді жоғарғы себетке салыңыз. Барлық лас беті ішке және төмен қарауға тиіс! Шарап ішетін фужерлер шарап фужерлеріне арналған сөреге қойылады, ал пышақтар оң жақтағы пышақ сүйеуішке салынады.

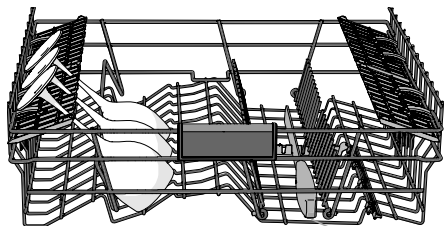
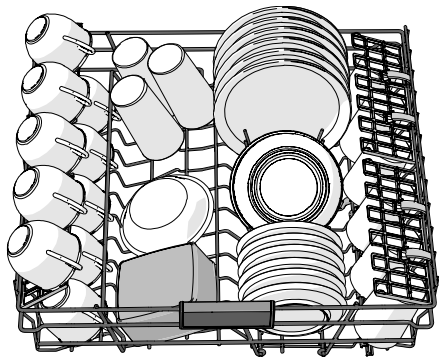

Пышақ сүйеуіш

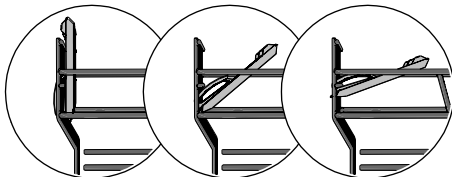

3 қалып

Үстіңгі себетті көтеру және түсіру

1. Үстіңгі себетті шығарып алыңыз.
2. Үстіңгі себеттің екі жағынан екі қолыңызбен ұстаңыз да, жоғары көтеріңіз.
3. Егер жоғарғы себет жоғарғы күйде тұрғанда көтерілсе, онда ол төменгі күйге дейін төмендейді. Себеттің екі жағы әрқашан бірдей биіктікке орнатылуы керек екенін ескеріңіз.

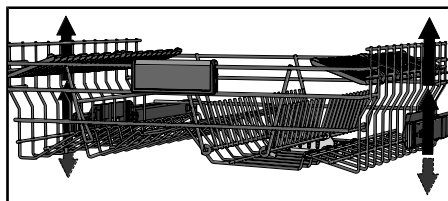

Реттелетін табақ тіректері

Кәстрөлдерді, тостағандарды және стақандарды салуды жеңілдету үшін реттелетін табақ тіректерін жинап қоюға болады.

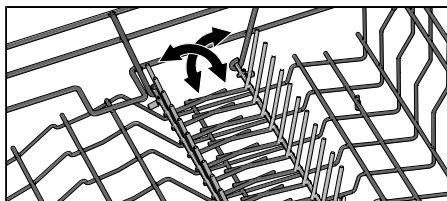

Астыңғы себет

Төменгі себетке табақтарды, бүйірлік табақтарды, сервистік тәрелкелер мен кәстрөлдерді салыңыз. Асхана аспаптарын асхана аспаптары ұстағышына салуға болады.

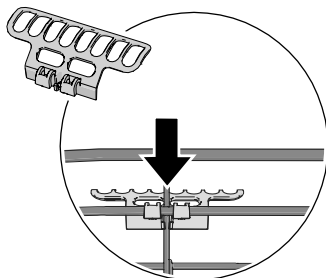
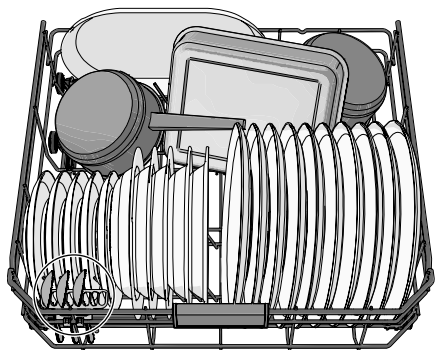

Максималды жүктеме мүмкіндігіне қол жеткізу үшін асхана аспаптары ұстағышын орналастыру. (Қоса берілетін пластик пакеттің ішінде табылған.)

Реттелетін табақ тіректері

Кәстрөлдерді және тостағандарды салуды жеңілдету үшін реттелетін табақ тіректерін жинап қоюға болады.

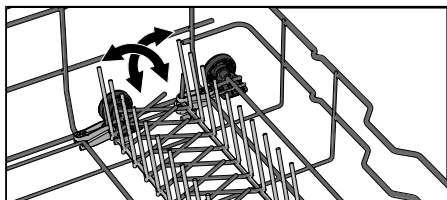

💡 ЕСКЕРТПЕ!

Бүріккіштердің еркін айнала алатынын тексеріңіз.

Ыдыс жуу машинасын пайдалану

Жуғыш құрал салу

Жуғыш құралдың орауышындағы нұсқауларды орындаңыз. Осы ыдыс жуу машинасында су жұмсартқыш орнатылған, сондықтан тұзды суға жарамды жуғыш құрал мен шайғышты пайдаланыңыз.

Жуғыш құрал тым көп болса, ыдыс жуу нәтижелері нашарлауы мүмкін, сондай-ақ қоршаған ортаға зиянды ықпалы да артады.

Жуу құралына арналған бөлік

Жуу құралын қосу кезінде жуу құралына арналған бөлік құрғақ болуы қажет.



Ұнтақ немесе сұйық ыдыс жуу машиналарына арналған жуу құралы пайдаланылса, алдын ала жуу құралына арналған бөлікке жуу құралының аз мөлшерін қосыңыз.

⚠ ЕСКЕРТПЕ!

Тек ыдыс жуу машиналарына арналған жуу құралын пайдаланыңыз! Ыдыс жуатын сұйық құралды пайдалануға болмайды, себебі оның көбігі ыдыс жуу машинасының тиімді жұмыс істеуіне кедергі жасайды.

Көп функциялы жуғыш құралдар

Көп функциялы жуғыш құралдардың түрлері көп. Ондай өнімді қолданар алдында, пайдалану нұсқаулығын мұқият оқып шығыңыз.

Құрамында шайғышы бар «Барлығы біреуінде» жуу құралын пайдаланғанда, TAB параметрін белсендіріңіз.

Ыдыс жуатын таблеткаларды қысқа бағдарламаларға (75 минуттан кем) пайдаланбаған жөн. Олардың орнына ұнтақ немесе сұйық жуғыш құралды пайдаланыңыз.

⚠ ЕСКЕРТПЕ!

Өдеттегі ыдыс жуғыш құралдарға шайғыш құрал мен тұз қосатын болсаңыз, ыдысыңыз жақсы жуылып, құрғайды.

Жуу құралы туралы сұрақтарыңыз болса, жуу құралы өндірушісіне хабарласыңыз.



Дисплей

**ЕСКЕРТПЕ!**

Басқару панелі есік ашық болған кезде ғана пайдалануға әрекет етеді.

① Қосу/Сөндіру

Есікті ашыңыз және ① түймесін басыңыз. Сондай-ақ ол өшірілген болса, су құбырының кранын ашыңыз.

Бағдарламаны таңдаңыз

Ыдыстар түріне және ластану дәрежесіне сәйкес бағдарламаны таңдаңыз. Эко 55° әрқашан алдын ала таңдалады.

Индикатор шамымен көрсетілетін қажетті бағдарламаны қосқанша басыңыз.

**Авто 45-65°**

Ыдыс жуу машинасы ыдыс-аяқтың қаншалықты лас екенін бағалап, су тұтыну көлемі мен температураны соған орай реттей алады. Жаңадан орнатылған кезде, бағдарлама толық бейімделіп, ең жақсы нәтижелерді бергенше, оны бес рет орындау керек.

ECO Эко 55°

Ыдыс жуу туралы көбірек *Қуатты үнемдеп жуу* тараудан оқи аласыз.

Майы көп қатты ластанған ыдыстар үшін температурасы жоғары бағдарламаны пайдалану керек.

**1 сағ. 65°**

Аздап кепкен қалдықтарға арналған қысқа уақытты бағдарлама. (Бұл бағдарлама пеш табасындағы күйген тамақтарға арналмаған.)

Ең жақсы кептіру нәтижелерін қамтамасыз ету үшін TotalDry опциясы маңызды.

**Қарқынды 70°**

Табалар, кәстрөлдер және пеш ыдыстары сияқты аса қатты кірлеген ыдыстардағы майды ерітетін жоғары температуралы бағдарлама. Егер бұл ыдыстар ыдыс жуу машинасын толығымен толтырмаса, тәрелкелер мен басқа табақтарды қоса аласыз.

**Әйнек 40°**

Кристалл/шыныдан жасалған нәзік ыдыстарды жууға арналған төмен температуралы ыдыс жуу бағдарламасы. Жуғыш заттың аз мөлшерін пайдалануды және ыдыстарды жуу кезінде бір-біріне тимейтіндей етіп салуды есте сақтаңыз. Сондай-ақ, *Сынғақ ыдыс-аяқ* тараудағы *Ыдыс жуу машинасына ыдыс-аяқ салу* бөлімін қараңыз. Кепкен қалдықтарсыз жаңа қолданылған фосфорды да осы бағдарламамен жууға болады.

Гигиена 70°

Бұл бағдарлама гигиенаға қойылатын талаптар қосымша жоғары болған жерде, мысалы, балалар бөтелкелері мен кесу тақтайлары үшін пайдалануға өте қолайлы. Негізгі жуу кезінде де, соңғы шаю кезінде де температура жоғары болады.

Түнгі 55°

Түнгі уақытта іске қосуға қолайлы тыныш ыдыс жуу бағдарламасы. Бағдарлама уақыты ұзартылады.

Жылдам 35°

Жаңа ғана қолданылған және кеуіп қалған қалдықтары жоқ ыдыстарға арналған жылдам бағдарлама.

Өзін-өзі тазалау

Ыдыс жуу машинасының барабанын, бүріккіштері мен бүріккіш құбырларын гигиеналық тазалауға арналған өздігінен тазалау бағдарламасы.

Бұл бағдарламаны (ішіне ыдыс-аяқ салмай) әдеттегі ыдыс жуғыш құрал немесе лимон қышқылын пайдалану арқылы қосу қажет. Ыдыс жуу машиналарына арналған арнайы тазалағыштарды да сатып алуға болады. Түзілген қақты кетіру туралы ақпаратты *Ыдыс жуу машинасының барабаны* бөлімінен көріңіз, ол мына тарауда: *Күтіп ұстау және тазалау*.

ЕСКЕРТПЕ!



CLn Ыдыс жуу машинасы Өзін-өзі тазалау іске қосу керек екенін тұрақты аралықпен көрсетеді.

Опцияны таңдау

Оларды қосу үшін опцияларды басыңыз. (Қолжетімді опциялар бағдарламалар арасында әртүрлі болады.)

Стартты кідірту

Стартты кідірту таңдасаңыз, ыдыс жуу машинасы  түймесін басып, есігін жапқаннан кейін 1-24 сағат өткенде бастайды.

1. Стартты кідірту қосу үшін  түймесін бір рет басыңыз. Қажетті сағат санын орнату үшін бірнеше рет басыңыз немесе басып тұрыңыз. Дисплейде Стартты кідірту уақыты көрсетіледі.
2.  түймесін басыңыз. Есікті жабыңыз. Таңдалған кешіктіру мөнінен таймер кері санақ жүргізеді және ыдыс жуу машинасы іске қосылады.

Стартты кідірту опциясынан бас тартқыңыз келсе, есікті ашып,  түймесін үш секунд бойы басып тұрыңыз.

Мыналар үшін қолжетімсіз: Өзін-өзі тазалау

Жылдам жуу

Бұл параметр бағдарламаның уақытын қысқартады, бірақ электр қуаты мен суды көбірек тұтынады.

Опцияны қосу үшін  түймесін басыңыз. Бағдарлама уақыты дисплейде жаңартылады.

Мыналар үшін қолжетімсіз: Авто 45-65°, Әйнек 40°, Гигиена 70°, Түнгі 55°, Жылдам 35°, Өзін-өзі тазалау

TotalDry

Ыдыс жуу машинасының есігі автоматты түрде ашылып, бағдарлама уақытын қысқартады және ыдысты құрғатудың сапасын арттырады. Ыдысты шығармас бұрын, машина бағдарламаның аяқталғанын көрсетіп, ыдыстың сууын күтіңіз. (Ыдыс жуу машинасы жиһаздың ішіне орнатылған болса, жиһаздың қабаты ыдыс жуу машинасынан шығатын конденсатқа шыдамды материалдан жасалған болуы тиіс.)

TotalDry опциясының кептіру уақыты модельге, бағдарламаға және соңғы шаю температурасына байланысты өзгереді (5 минуттан 90 минутқа дейін).

Индикатор шамымен көрсетілетін опцияны қосу үшін  түймесін басыңыз.

Кейбір бағдарламалар үшін TotalDry опциясы алдын ала таңдалған.

Мыналар үшін қолжетімсіз: Гигиена 70°, Өзін-өзі тазалау

ЕСКЕРТПЕ!

Кептіру нәтижесі жақсы болу үшін кептіру фазасы аяқталып, машина автоматты түрде сөнбейінше есікті жаппаңыз.

Қысқаша нұсқаулық

Ыдыс жуу машинасының есігі автоматты түрде ашылғанда есік жабылып немесе бұғатталып қалмауы тиіс. Бұл есіктің құлыптау механизмін зақымдауы мүмкін. Есікті жабу үшін кем дегенде 5 минут күте тұрыңыз.

Бастау/Тоқтату

 түймесін басыңыз. Дисплей жыпылықтай бастайды, бұл ыдыс жуу машинасының іске қосылуға дайын екенін көрсетеді. Есікті дұрыс жабыңыз, әйтпесе ыдыс жуу машинасы іске қосылмайды.

Бағдарламаны тоқтату немесе ауыстыру

Есікті ашыңыз. Ыдыс жуу машинасын іске қосқаннан кейін бағдарламаны үзгіңіз немесе өзгерткіңіз келсе,  түймесін үш секунд басып тұрыңыз.

Жуу құралы дозаторының қақпағы ашылған болса, жаңа жуу құралымен толтырыңыз. Содан кейін жаңа бағдарламаны таңдап,  түймесін басып, есікті жабыңыз.

Қалған уақыт

Бағдарлама мен параметрлерді таңдағаннан кейін дисплейде бағдарлама соңғы жолы жұмсаған уақыт көрсетіледі.

Status LedLight (Жарық индикаторы)

Ыдыс жуу машинасының астыңғы жағындағы жарық индикаторы бағдарламаның басталғанын көрсетеді.

Жыпылықтайтын шам

Жыпылықтаған шам бағдарлама іске қосылып тұрған кезде есіктің ашылғандығын білдіреді. Егер есік жабылғанда жыпылықтау болса, онда қате пайда болды. *Ақаулығын анықтау* тарауды қараңыз.



Қосымша ыдыс-аяқ салғыңыз келсе¹⁾

Есікті ашыңыз. Ыдыс жуу машинасы автоматты түрде тоқтайды. Ыдыс-аяқты салыңыз да, есігін жабыңыз. Сәлден кейін ыдыс жуу машинасы бағдарламаны жалғастырады.

Қуат ақауы

Ыдыс жуу бағдарламасы жұмыс істеп тұрған кезде, ыдыс жуу машинасы қуат ақаулығына байланысты өшсе, қуат қалпына келтірілгенде бағдарлама жалғасады. Кептіру кезінде қуат үзілсе, бағдарлама үзіледі.

Егер кептіру кезінде есік 2 минуттан артыққа ашылса, бағдарлама үзіледі.

Бағдарлама аяқталғаннан кейін

Бағдарламаның аяқталғаны бір қысқа дыбысты сигнал арқылы көрсетіледі. Тарауда *Баптаулар* осы функцияны өзгерту әдісі суреттеледі.

Сонымен қатар, бағдарламаның аяқталуы жарық индикаторының өшуі арқылы көрсетіледі.

Ыдыс жуу машинасының есігі ашылып, бағдарлама аяқталғаннан кейін дисплейде «End» пайда болады.

Бағдарлама аяқталғаннан кейін ыдыс жуу машинасы автоматты түрде өшеді. Әр қолданудан кейін су құбырының кранын жабыңыз (егер мұны сақтандыру компанияңыз талап етсе).

Ең жақсы кептіру нәтижелері

- Ыдыс жуу машинасын ыдыс-аяққа толтырыңыз.
- Шаю су шығару үшін ыдыстарды стакандар сияқты қуыстармен бұрыштап қойыңыз. Сонымен қатар, бұл пластик элементтер үшін маңызды.
- Шайғышпен толтырыңыз немесе шайғыштың мөлшерлеу параметрін арттырыңыз.
- ☞ TotalDry опциясын іске қосыңыз.
- Ыдыс жуу машинасынан ыдыс-аяқты алардан бұрын олардың кебуін күтіңіз.











1) Жуу құралы дозаторының қақпағы ашылған болса, қосымша ыдыстар салмауыңыз керек.

Ыдыс жуу машинасын босату

Ыстық фарфор өте нәзік. Ыдыс жуу машинасынан ыдыстарды алардан бұрын олардың кебуін күтіңіз.

Жоғарғы себеттен төменгі себеттегі ыдыстарға су тамшысының түсуін болдырмас үшін, алдымен, төменгі себетті босатыңыз.

Бағдарламалар кестесі

Бағдарлама	Жуу құралы (мл.)	Параметрлер	Алдын ала жуу саны	Негізгі жуу	Шаю саны	Соңғы шаю	Тұтыну мөндері ¹⁾		
							Бұдыс жуу уақыты (шамамен, сағ:мин)	Электр қуаты (шамамен, кВт)	Су тұтыну көлемі (liter)
 Авто 45-65°	25	 2)	1-2	45-65 °C	2-3	60 °C	2:10-3:10	0,9-1,4	11,5-19,0
ECO Эко 55°	25	 2)		55 °C	2	47 °C	3:20	0,76	9,6
 1 сағ. 65°	25	 2)		65 °C	3	65 °C	1:00	1,1	15,0
 Қарқынды 70°	25		2	70 °C	2	70 °C	2:50	1,6	16,0
 Әйнек 40°	20			40 °C	2	50 °C	1:40	0,7	10,0
 Гигиена 70°	25			70 °C	2	70 °C	1:05	1,3	11,0
 Түнгі 55°	25		1	55 °C	2	65 °C	5:35	1,4	14,0
 Жылдам 35°	10	 2)		35 °C	2	30 °C	0:20	0,3	10,0

¹⁾ Тұтыну мөндері құйылатын судың температурасына, бөлме температурасына, салынған ыдыстың көлеміне, тандайтын ыдыстың көлеміне, тандайтын ыдыстың көлеміне, қосылма функцияларға т.с.с. байланысты өзгеріп отырады. Бұдыс жуу машинасының ішіне орнатылған су жұмсартқыш оның жұмысын сақтау үшін үнемі жаңарып отырады. Регенерация бұдыс жуу бағдарламасын кеңейтпей, және энергия мен суды тұтынууды арттырады. Бұдыс жуғышта су жұмсартқыштың қапшына келу, жиілігі тандайтын параметрлерге байланысты.

²⁾ Total/Dry

Баптаулар

1. Есікті ашып, ① басыңыз.
2. Ыдыс жуу машинасының баптаулары мәзірін ашу үшін дисплейде SET көрсетілгенше ✨ және ⚙️ түймелерін басып тұрыңыз.
3. Параметрлер мәзірін қарап шығу үшін 🕒 түймесін басыңыз.
4. Баламаларды қарап шығу үшін ✨ түймесін басыңыз.
5. 🕒 батырмасын басу арқылы таңдалған баптауды растаңыз.
6. Мәзірден шығу үшін жылжыңыз немесе ① басыңыз.

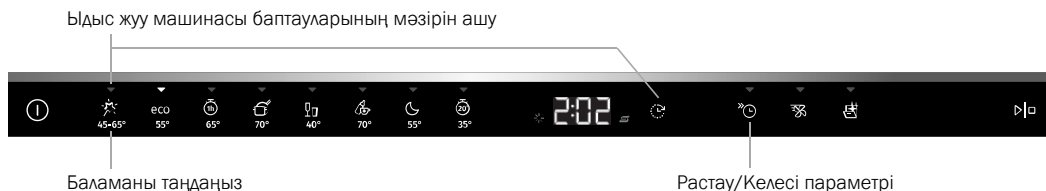

Баптаулар	Баламалар	
Дыбыстар	2:00 - 2:03 (2:00 Өшіру)	Дыбыстық сигнал басқару панелінің басылғанын растайды. Дыбыстық сигнал ыдыс жуу бағдарламасының қашан аяқталғанын көрсетеді. <i>Қате туралы хабарлар әрқашан қатты дыбыспен көрсетіледі.</i>
Шайғыш	3:00 - 3:05 (3:00 Өшіру)	Шайғыш дозаторының параметрі. Шайғыш дозаторын 3:00(Өшірулі) және 3:05 (Жоғары доза) арасында реттеуге болады. Шайғыштың дозасын көбейту: <ul style="list-style-type: none"> • Егер ыдыс-аяқта судың іздері болса. Шайғыштың дозасын азайту: <ul style="list-style-type: none"> • Егер ыдыс-аяқта жабысқақ ақ/көк өңез болса. • Егер ыдыс-аяқта ала-құла дақтар болса. • Көбік түзілуі. Егер сіздегі су өте тұщы болса, шайғышты 50:50 арақатынаста сумен араластыруға болады. <i>Зауытта алдын ала таңдалған: 3:04</i>
Су кермектігі	4:00 - 4:09 (4:00 Өшіру)	Суды жұмсартқышты бейімдеу. Баптауын жеткізілетін су кермектігіне байланысты таңдаңыз. Дұрыс баптау маңызды! <i>Бірінші рет жуар алдында тарауындағы 1Су кермектігі</i> бөлімін қараңыз. Судың 5 °dH (9 °fH / 6 °eH / 0,9 mmol/l) жоғары кермектігі кезінде тұз қолданыңыз.

Баптаулар	Баламалар	
		<i>Су кермектілігі 6°dH (10°fH/7°eH/1,0 ммоль/л) мәнінен төмен сумен қамту үшін 4:00 таңдаңыз. Суды жұмсартқыш өшірілген және тұз қосудың қажеті жоқ. Зауытта алдын ала таңдалған: 4:04</i>
ТАВ (Көп функциялы жуғыш құралдар)	5:00 (Өшіру) 5:01 (Қосу)	Бұл параметрді шайғышы бар «Барлығы біреуінде» жуу құралын пайдаланған кезде іске қосыңыз. Бұл параметр шайғыштың дозасын азайтады және ыдыс жуу машинасына кірістірілген жұмсартқыштың қайта қалпына келу жиілігіне әсер етеді. <i>Зауытта алдын ала таңдалған: 5:00</i>
Қатені тану	F--	Қате туралы хабарламалар. <i>Техникалық қызмет бөліміне хабарласқан кезде сізден ең соңғы қате туралы хабарлауды сұрауы мүмкін.</i>
Зауыттық баптауларды қалпына келтіріңіз	rSt	Барлық параметрлерді зауыттық баптауларға келтіреді. rSt опциясын таңдап, оны rSt түймесін басу арқылы растаңыз.
Шығу	End	Ыдыс жуу машинасының баптаулар мәзірінен шығу үшін End опциясын таңдап, End түймесін басыңыз. (Мәзір үш секундтан кейін автоматты түрде жабылады.)

Күтіп ұстау және тазалау

✿ Шайғыш құралды толтыру

Шайғыш толтыру қажет болған кезде, дисплейде жоғарыдағы таңба жарықтан.



1. Шайғышқа арналған бөліктің қақпағын ашыңыз.
2. Шайғышты абайлап, **MAX** деп белгіленген деңгейге дейін толтырыңыз.
3. Бөліктің маңайына шашыраған шайғыш болса, сүртіп алыңыз.
4. Қақпақты мықтап жабыңыз.

Тұз толғаннан кейін таңбаның жарығы сөнгенше шамалы уақыт өтеді.

☞ Тұз толтыру

Тұз толтыру қажет болған кезде, дисплейде жоғарыдағы таңба жарықтан.

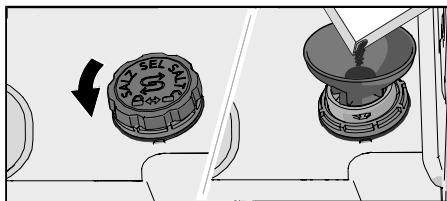

1. Тұзға арналған бөліктің қақпағын сағат тіліне қарсы бұрап алып тастаңыз.
2. Ыдыс жуғыш машинамен бірге келген құйғышты аузын жоғары қаратып тұзға арналған бөліктің жоғарғы тесігіне орналастырыңыз. (Су тек бірінші ретте қажет.)
3. Тұзға арналған бөлікті толтыру үшін жеткілікті тұз қосыңыз (макс. 750 gram). Арнайы ыдыс жуу машинасының тұзын пайдаланыңыз.
4. Қақпағы мықтап жабылатындай етіп, артық тұзды сүртіп алыңыз.

Тұз толғаннан кейін таңбаның жарығы сөнгенше шамалы уақыт өтеді.

⚠ Қысқаша нұсқаулық

Тот дақтары қалып қоймас үшін тұз қосқаннан кейін ыдыс жуу бағдарламасын дереу бастау қажет.

Тұзға арналған бөлікке ыдыс жуу машиналарына арналған жуу құралын құюға болмайды. Ол су жұмсартқышты құртып жібереді!

Сүзгіні тазалаңыз

Бастапқы сүзгі ірі тағам қалдықтарының ағызу сорғысына түспеуі үшін оларды ұстап қалады. Қажет болған кезде төмендегі нұсқауларды орындай отырып, сүзгіні тазалаңыз. Сүзгіні ыдыс жуу машинасын қолдану жиілігіне байланысты белгілі бір уақытта тазалап тұрған жөн.

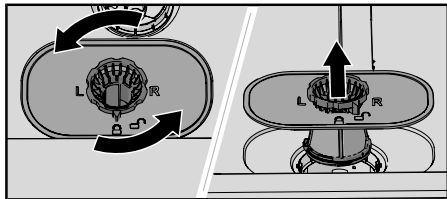

1. Бекіткіш сақинаны сағат тіліне қарсы бағытта бұрап, сүзгіні жоғары көтеріңіз.
2. Сүзгіні босатып, тазалаңыз.
3. Сүзгіні қайта орнатып, бекіткіш сақинаны сағат тілі бағытында тірелгенге дейін бұраңыз. Сүзгі жиектерінің тығыз жатқанына көз жеткізіңіз.

💡 ЕСКЕРТПЕ!

Сүзгі дұрыс орнатылмаса, ол ыдыс жуу машинасының жұмысына кері әсер етуі мүмкін. Ыдыс жуу машинасын сүзгісіз пайдалануға болмайды!

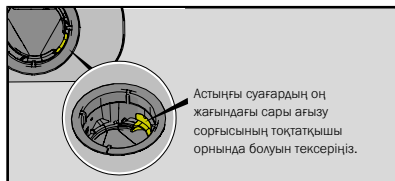

Бүріккіштерді тазарту

Тесіктер мен сойынтіректер кейде бітеліп қалуы мүмкін. Түйреуіштің немесе соған ұқсас бір заттың көмегімен қоқысты алып тастаңыз. Бүріккіштердің де астында тесіктері бар.

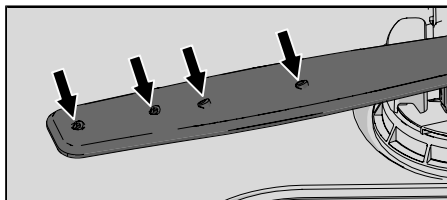

Тазалауды оңайлату үшін бүріккіштерді шығарып алуға болады. Соңынан оларды орнына мықтап орналастыруды ұмытпаңыз.

Үстіңгі бүріккіш

- Үстіңгі себетті шығарып алыңыз.
- Бүріккішті жоғарғы себеттен алу үшін бүріккіштің мойынтіректерін сағат тілінің бағытына қарсы бұрап алыңыз.

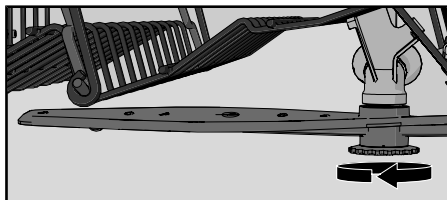

Астыңғы бүріккіш

- Астыңғы бүріккішті тігінен жоғары тартыңыз да, босатыңыз.

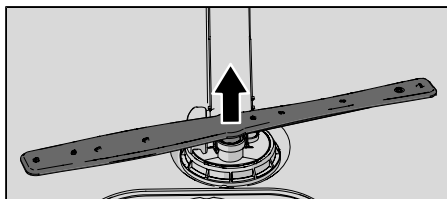

Ыдыс жуу машинасының сыртын тазалаңыз

Есік және есіктің тығыздағышы

Есікті ашыңыз. Есіктің бүйірлері мен есіктің тығыздағышын үнемі дымқыл шүберекпен тазалаңыз. Ыдыс жуғыш машинаның төменгі алдыңғы жиегіндегі есік тығыздағышын щеткамен тазалаңыз.

Басқару панелі

Басқару панелін таза ұстаңыз. Қажет болса, оны құрғақ немесе сәл дымқыл шүберекпен сүртіңіз. Ешқашан тазалау құралдарын қолданбаңыз, олар бетті сызып тастауы мүмкін.

CLn - Өзін-өзі тазалау бағдарламасын іске қосыңыз

Ыдыс жуу машинасының барабаны

Ыдыс жуу машинасының барабаны болаттан жасалған және қалыпты қолдану кезінде таза сақталады (үнемі қолдану кезінде).

Егер үйіңіздегі су кермек болса, ыдыс жуу машинасында қақ жиналуы мүмкін. Бұл жағдай орын алса, жуғыш затқа арналған бөлігіне екі ас қасық лимон қышқылын құйып, Өзін-өзі тазалау бағдарламасын (машинаға ыдыс салмай) іске қосыңыз. Арнайы ыдыс жуу машинасын тазартқыштарды да сатып алуға болады.

Кедергілерді алып тастау

Ағызу сорғысын құлыптан босату

Егер бағдарламаны аяқтағаннан кейін ыдыс жуу машинасында әлі де су қалып қоятын болса, ағызу сорғысы блокталып, Су ағызу ақаулары немесе BLDC ағызу сорғысының ақауықате туралы хабарламаның пайда болуына алып келуі мүмкін.

1. ① арқылы құрылғыны өшіріп, ашаны қабырға розеткасынан алып тастаңыз.
2. Бастапқы және мұқият тазарту сүзгілерін алып тастаңыз.
3. Ыдыс жуу машинасының барабанынан суды төгіңіз.
4. Ағызу сорғысын тексеру үшін астыңғы суағардың оң жағындағы сары ағызу сорғысының тоқтатқышын алып тастаңыз. (Қажет болса, қысқышты пайдаланыңыз.)

5. Ағызу сорғысын тоқтату белгісі артындағы сорғы дөңгелегін қолмен бұраңыз. Кез келген шыны сияқты өткір заттарды мұқият алыңыз.
6. Ағызу сорғысының тығырығын бастапқы және мұқият тазарту сүзгілерін бірге орнына салыңыз.
7. Машинаны қайтадан тоққа қосыңыз.

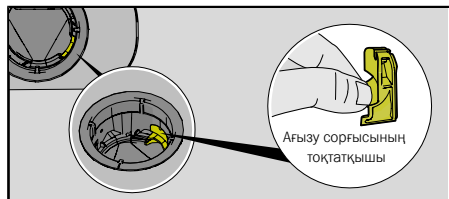

ЕСКЕРТПЕ!

Ағызу сорғысының тоқтатқышын орнына қоюды ұмытпаңыз.

Су жіберу шлангысының сүзгісін құлыптан босату

Егер су көзінде кішкентай бөлшектер болса, су жіберу шлангысындағы шығыс сүзгі бітеліп, қате туралы хабар Су жинау ақаулары нәтижесіне әкелуі мүмкін.

1.  арқылы құрылғыны өшіріп, ашаны қабырға розеткасынан алып тастаңыз.
2. Су құбырының кранын өшіріңіз.
3. Су жіберу шлангысын бұрап алыңыз.
4. Су жіберу шлангысындағы шығыс сүзгіні мұқият алып, оны тазалаңыз.
5. Сүзгіні ауыстырып, сальник дұрыс салынғанын тексеріңіз.
6. Су жіберу шлангысын орнына бұраңыз.
7. Машинаны қабырға розеткасына тығып, су құбырының кранын қосыңыз. Қысымның орнатылуына мүмкіндік беріп, байланыс герметикалық екендігін тексеріңіз.

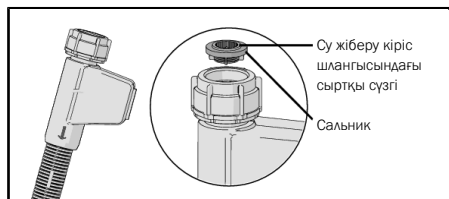

Қыста сақтау/тасымалдау



Ыдыс жуу машинасын мұздау температурасынан жоғары температурада сақтаңыз және ауа райы қатты суық болғанда, алыс жерлерге тасымалдамауға тырысыңыз. Ыдыс жуу машинасын тік тұрған күйінде немесе артқы қабырғасына жатқызып тасымалдаңыз.

Қолданылған ыдыс жуу машинасын тасымалдамас бұрын немесе ұзақ сақтау алдында алдымен суды машинадан төгу керек.

Ақаулығын анықтау

Қате туралы хабарлар	Әрекет
F10 Асыра құю	Ағызу сорғысын құлыптан босату. <i>Күміп ұстау және тазалау</i> тарауын қараңыз. Егер ақаулық түзелмесе, жақын жердегі техникалық қызмет көрсету орталығына хабарласыңыз.
F11 Су ағызу ақаулары	Төмендегі кестедегі «Мәселе» астындағы «Ыдыс жуу машинасында су қалып қояды» бөлімін қараңыз. Егер ақаулық түзелмесе, жақын жердегі техникалық қызмет көрсету орталығына хабарласыңыз.
F12 Су жинау ақаулары	Су құбырының краны ашық екенін тексеріңіз. Су жіберу шлангыдегі сыртқы сүзгінің бітелмегенін тексеріңіз. <i>Су жіберу шлангысының сүзгісін құлыптан босату</i> тарауындағы <i>Күміп ұстау және тазалау</i> бөлімін қараңыз. Егер ақау түзелмесе, жақын жердегі техникалық қызмет көрсету орталығына хабарласыңыз.
F40 Клапан ағыны	Су құбырының кранын өшіріп, жақын жердегі қызмет көрсету орталығына хабарласыңыз.
F41 Қыздырғыштың ақауы 1	Су құбырының кранын жабыңыз. Ашаны қабырға розеткасынан шығарып, жақын жердегі қызмет көрсету орталығына хабарласыңыз.
F45 Ажыратушы ақауы	Жақын жердегі қызмет көрсету орталығыңызға хабарласыңыз.
F52 Су деңгейінде ақау бар	Бастапқы және мұқият тазарту сүзгілерін тазалаңыз. Су жіберу шлангысіндегі сыртқы сүзгінің бітелмегенін тексеріңіз. Егер ақау түзелмесе, жақын жердегі техникалық қызмет көрсету орталығына хабарласыңыз.
F54 Асыра құю	Су құбырының кранын өшіріп, жақын жердегі қызмет көрсету орталығына хабарласыңыз. Ыдыс жуу машинасының сыртына су ағып кетпес үшін желідегі су құбырының краны өшпейінше, ашаны қабырға розеткасынан суырмаңыз!
F56 Циркуляция сорғысының ақауы	Жақын жердегі қызмет көрсету орталығыңызға хабарласыңыз.
F67 Су жинау ақаулары	Су құбырының краны ашық екенін тексеріңіз. Су жіберу шлангыдегі сыртқы сүзгінің бітелмегенін тексеріңіз. <i>Су жіберу шлангысының сүзгісін құлыптан босату</i> тарауындағы <i>Күміп ұстау және тазалау</i> бөлімін қараңыз. Егер ақау түзелмесе, жақын жердегі техникалық қызмет көрсету орталығына хабарласыңыз.
F68 BLDC ағызу сорғысының ақауы	Төмендегі кестедегі «Мәселе» астындағы «Ыдыс жуу машинасында су қалып қояды» бөлімін қараңыз. Егер ақаулық түзелмесе, жақын жердегі техникалық қызмет көрсету орталығына хабарласыңыз.

Қателік туралы хабарды өшіру үшін кез келген батырманы басыңыз.

Мәселе	Ықтимал себептері	Әрекет
Басқару панелі басу кезінде әрекет етпейді.	Сіз басқару панелін есік ашылған бетте тым тез басқансыз.	Сәл күтіңіз де, тағы бір рет байқап көріңіз.
	Есік жабық.	Есікті ашыңыз. Басқару панелі есік ашық болған кезде ғана пайдалануға әрекет етеді.
	Басқару панеліндегі кір.	Құрғақ немесе сәл дымқыл шүберекпен тазалаңыз.
	Басқару тақтасы калибрлеуі қажет.	Су шүмегін жабыңыз. Штепсельді розеткадан шығарып 60 секунд күтіңіз. Содан кейін құрылғыны розеткаға қайта қосып, су шүмегін ашыңыз.
Есікті жабу мүмкін емес.	Себеттер орындарына дұрыс қойылмаған.	Себеттердің көлбеу дұрыс орналастырылғанын тексеріңіз. Себеттердің орнына дұрыс сырғуына ыдыс-аяқтың кедергі жасамайтынын тексеріңіз.
	Есіктің бекітпесі орнына сырт етіп түспейді және бекімейді.	Есіктің бекітпесін тексеріңіз. Егер ол орнына сырт етіп түсіп, бекітілмесе, есікті ашыңыз. Дисплей кері есептей бастағанша,  TotalDry түймесін басып тұрыңыз. Кері есеп аяқталғанша күтіңіз (60 секунд). Есікті жабыңыз. Есік құлпы орнына сыртылдағанын және құлыпталатынын тексеріңіз.
Ыдыс жуу машинасы жууды бастамайды.	 басылмаған.	 басыңыз. Дисплей кері есептеуді бастайды.
	Есік дұрыс жабылмаған.	Тексеріңіз.
	Сіз бағдарлама орындалып тұрған кезде қосымша ыдыс-аяқты салу үшін ыдыс жуу машинасын ашқансыз.	Есікті жабыңыз да, күте тұрыңыз. Сәлден кейін ыдыс жуу машинасы бағдарламаны жалғастырады.
	Есіктің бекітпесі орнына сырт етіп түскен жоқ және бекіген жоқ.	Есіктің бекітпесін тексеріңіз. Егер ол орнына сырт етіп түсіп, бекітілмесе, есікті ашыңыз.

Мәселе	Ықтимал себептері	Әрекет
		Дисплей кері есептей бастағанша,  TotalDry түймесін басып тұрыңыз. Кері есеп аяқталғанша күтіңіз (60 секунд). Есікті жабыңыз. Есік құлпы орнына сыртылдағанын және құлыпталатынын тексеріңіз.
	Стартты кідірту опциясының таңдалғанын тексеріңіз.	Стартты кідірту опциясынан бас тартқыңыз келсе,  түймесін үш секунд басып тұрыңыз.
	Аша қабырғадағы розеткаға сұғылмаған.	Тексеріңіз.
	Сақтандырғыш/қысқа тұйықтағыш тұйықталған.	Тексеріңіз.
Ыдыс-аяқ таза емес.	Бүріккіштер айналмайды.	Ыдыс-аяқтың бүріккіштерді бітелмегенін тексеріңіз.
	Бүріккіш мойынтірек тесіктері немесе мойынтіректер бітелген.	Бүріккіштің мойынтіректерін тазалаңыз. Мына тарауды қараңыз: <i>Күтіп ұстау және тазалау</i> .
	Үйлесімсіз жуу бағдарламасы.	Өте лас ыдыстарда майларды еріту үшін Қарқынды 70° сияқты жоғары температуралы бағдарламаны таңдаңыз.
	Жуғыш құралдың дозасы дұрыс емес.	Судың кермектігіне сәйкес дозалаңыз. Тым көп немесе тым аз жуғыш құрал ыдыс жуу нәтижелерінің нашарлауына әкеледі.
	Жуғыш құрал ескі. Жуғыш құрал тез бұзылатын өнім.	Үлкен орауыштарды сатып алмаңыз.
	Ыдыс-аяқ дұрыс салынбаған.	Фарфорды үлкен шаралармен немесе сол сияқты ыдыспен жаппаңыз. Өте биік стақандарды себеттердің бұрышына қоймаңыз. <i>Ыдыс жуу машинасына ыдыс-аяқ салу</i> тарауын қараңыз.
	Стақандар мен шыныаяқтар бағдарлама кезінде аударылып қалған.	Ыдыс-аяқты орнықты етіп салыңыз.
	Сүзгілер бітелген.	Бастапқы және мұқият тазарту сүзгілерін тазалаңыз.

Мәселе	Ықтимал себептері	Әрекет
	Сүзгілер дұрыс орнатылмаған.	Сүзгілердің дұрыс орнатылғанын тексеріңіз. <i>Күтіп ұстау және тазалау тарауын қараңыз.</i>
	Ағызу сорғысының тоқтатқышы жоқ.	Астыңғы суағардың оң жағындағы сары ағызу сорғысының тоқтатқышы орнында болуын тексеріңіз. <i>Күтіп ұстау және тазалау тарауын қараңыз.</i>
Тот баспайтын болатта немесе күмісте дақтар қалған.	Қыша, майонез, лимон, сірке суы, тұз бен дәмдеуіштер сияқты кейбір тағам өнімдері ұзақ уақыт қалдырылса, тот баспайтын болатқа дақ түсіруі мүмкін.	Ыдыс жуу машинасын дереу іске қоспасаңыз, мұндай тағам түрлерін шайыңыз. Жылдам жуу опциясымен 1 сағ. 65° пайдалануды қарастырыңыз.
	Егер ыдыс жуу барысында тот баспайтын болат пен күміс бір біріне тиіп тұрса, болат күмісте дақ қалдыруы мүмкін Алюминий де ыдыс-аяққа дақ түсіруі мүмкін.	Белгілерді және металл тотығуын болдырмау мақсатында күміс, тот баспайтын болат және алюминий сияқты әр түрлі металдардан жасалған ыдыстарды бөліңіз.
Ыдыс-аяқтағы дақтар немесе өңез.	Шайғышты дозалау параметрі дұрыс емес.	Бөлімді қараңыз <i>Баптаулар</i> .
	ТАВ параметрі іске қосылды және кептіру әсері жеткіліксіз «Барлығы біреуінде» жуу құралы қолданылуда.	«Барлығы біреуінде» жуу құралын ауыстырыңыз немесе ТАВ параметрін өшіріп, тұзды және бөлек шайғышты қосыңыз. <i>Баптаулар</i> тарауындағы Шайғыш бөлімін қараңыз.
	Тұзға арналған бөлік бос.	Тұз толтырыңыз. Мына бөлімді қараңыз: <i>Бірінші рет жуар алдында</i> .
	Суды жұмсартқыштың параметрі дұрыс емес.	<i>Баптаулар</i> тарауындағы Су кермектігі бөлімін қараңыз.
Суды жұмсартқыштан тұз ағып тұр.	Тұзға арналған бөліктің қақпағының дұрыс бұрап жабылатынын тексеріңіз. Олай болмаса, жақын жердегі қызмет көрсету орталығына хабарласыңыз.	

Мәселе	Ықтимал себептері	Әрекет
	Тым жоғары температура және (немесе) тым көп жуғыш құрал хрустальда жемірілген із қалдыруы мүмкін. Өкінішке орай оны түзету мүмкін емес, тек алдын алуға болады.	Хрустальді жуғыш құралдың шамалы мөлшерімен төмен температурада жуыңыз. Жуғыш құралды өндірушіге хабарласыңыз.
Ыдыс-аяқта жабысқақ ақ/көк өңез бар.	Шайғышты дозалау параметрі тым жоғары.	Мөлшерлеуді азайтыңыз. <i>Баптаулар</i> тарауын қараңыз. Егер сізде өте жұмсақ су болса, шайғышты 50:50 арақатынаста сумен араластыруға болады.
Жуғаннан кейін дақтар қалады.	Кейде далап пен шай/кофе іздерін кетіру қиынға соғып жатады.	Ағартқыш заты бар жуғыш құралды пайдаланыңыз.
Ыдыс жуудан кейінгі жуу құралына арналған бөліктегі жуу құралының қалдығы.	Жуу құралын қосу кезінде жуу құралына арналған бөлік сулы болды.	Жуу құралын қосу кезінде жуу құралына арналған бөлік құрғақ болуы қажет.
	Жуу құралына арналған бөлік бітеулі.	Ыдыс жуу құралына арналған бөлікті ашуға кедергі келтірмейтінін тексеріңіз.
Ыдыс жуу кезіндегі дырылдаған дыбыс.	Ыдыс-аяқ дұрыс орналастырылмаған немесе бүріккіштер айналмай тұр.	Ыдыс-аяқтың мықтап орналастырылғанын тексеріңіз. Бүріккіштердің айнала алатынын тексеру үшін оларды қолмен айналдырыңыз.
Ыдыс жуу машинасында су қалып қояды.	Сүзгілер бітелген.	Бастапқы және мұқият тазарту сүзгілерін тазалаңыз.
	Сүзгілер дұрыс орнатылмаған.	Сүзгілердің дұрыс орнатылғанын тексеріңіз. <i>Күтіп ұстау және тазалау</i> тарауын қараңыз.
	Ағызу шлангыңде қалдық түзілген.	Ағызу сорғысын тазалаңыз. Мына бөлімді қараңыз: <i>Күтіп ұстау және тазалау</i> .
	Ағызу сорғысының тоқтатқышы жоқ.	Астыңғы суағардың оң жағындағы сары ағызу сорғысының тоқтатқышы орнында болуын тексеріңіз. <i>Күтіп ұстау және тазалау</i> тарауын қараңыз.
	Ағызу шлангы бұратылып қалған.	Шлангынің бұратылған және қатты бүктелген жерлері жоқ екенін тексеріңіз.

Мәселе	Ықтимал себептері	Әрекет
	Ағызу шлангы бітеліп қалған.	Ағызу шлангы шұңғылшаның су тұтқышына жалғанатын жерде ағызу шлангысын ажыратыңыз. Қалдық қатып қалмағанын және байланыстың ішкі диаметрі кемінде 14 mm екендігін тексеріңіз.
Ыдыс жуу машинасында жаман иіс бар.	Тығыздауыштардың айналасы мен бұрыштар ластанған.	Ыдыс жуатын шөткемен және көбігі аз тазартқыш құралмен тазалаңыз.
	Төмен температуралы бағдарламалар ұзақ уақыт бойы таңдалған.	Бағдарламаны жоғары температурада шамамен айына бір немесе екі рет іске қосыңыз. Немесе өздігінен тазалау бағдарламасын іске қосыңыз. <i>Ыдыс жуу машинасын пайдалану</i> тарауындағы Өзін-өзі тазалау бөлімін қараңыз.
Ыдыс жуғыш машинада майдың жиналуы.	Төмен температуралы бағдарламалар ұзақ уақыт бойы таңдалған.	Өте лас ыдыстарда майды еріту үшін Қарқынды 70° сияқты жоғары температуралы бағдарламаны таңдаңыз. Немесе өзін-өзі тазалау бағдарламасын іске қосыңыз. <i>Ыдыс жуу машинасын пайдалану</i> тараудағы Өзін-өзі тазалау бөлімін қараңыз.
Ыдыс-аяқ толық кеппейді.	☞ TotalDry опциясы іске қосылмаған.	☞ TotalDry опциясын іске қосыңыз.
	Ыдыс жуу машинасына ыдыс-аяқ толмаған.	Ыдыс жуу машинасын ыдыс-аяққа толтырыңыз.
	Шайғышты толтырып салу керек немесе тым төмен доза орнатылған.	Шайғышпен толтырыңыз немесе шайғыштың мөлшерлеу параметрін арттырыңыз.
	ТАВ параметрі іске қосылды және кептіру әсері жеткіліксіз «Барлығы біреуінде» жуу құралы қолданылуда.	«Барлығы біреуінде» жуу құралын ауыстырыңыз немесе ТАВ параметрін өшіріп, тұзды және бөлек шайғышты қосыңыз. <i>Баптаулар</i> тарауындағы Шайғыш бөлімін қараңыз.

Орнату

Төмендегі нұсқаулар мен кеңестерді оқып шығып, орындаудың маңызы зор. Орнату мен тоққа жалғауды бөлек орнату нұсқауларына сәйкес іске асырыңыз.

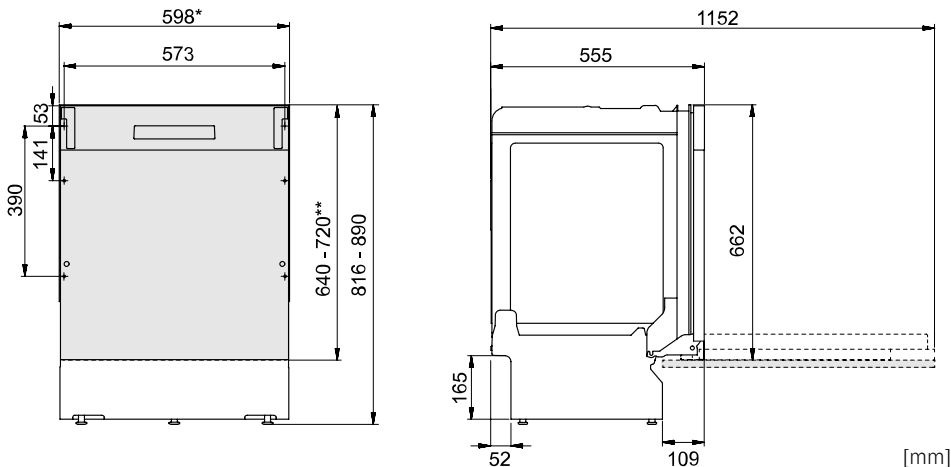

*Ойық өлшемі 596-598 мм болса, пластик жолақтарды алып тастаңыз.
Сақ болыңыз! Шеттері өткір болуы мүмкін. Қорғаныс қолғаптарын киіңіз!

**Сыртқы есік ұзындығы.

Номиналды өлшемдер. Нақты өлшемдер әр түрлі болуы мүмкін.

Қауіпсіздік нұсқаулары

- Электр желісіне, су құбырына және ағызу құбырына жалғауды білікті маман іске асыруға тиіс.
- Сумен қамту, ағызу және электр жүйесі бойынша қолданыстағы ережелерді әрқашан да ұстаныңыз.
- Орнату кезінде сақ болыңыз! Қорғайтын қолғап киіңіз! Әрқашан да екі адам болуы керек!
- Судың жылыстап ағуынан болатын нұсанның алдын алу үшін ыдыс жуу машинасының астындағы еденге тамшы науасын қойыңыз.
- Ыдыс жуу машинасын орнына бұрандамен бекітпес бұрын 1 сағ. 65° бағдарламасын Жылдам жуу опциясымен іске қосу арқылы ыдыс жуу машинасын тексеріңіз. Ыдыс жуу машинасына су құйылып және төгілуін тексеріңіз. Сондай-ақ қосылымдардың ешқайсысынан су ақпайтынын тексеріңіз.



Қысқаша нұсқаулық

Ыдыс жуу машинасын орнатқан кезде сумен қамту құбырын жабыңыз!

Жұмыс жүргізіліп жатқанда, ашаны розеткадан суырып қою немесе розеткадағы тоқты ажырату қажет!

Параметрлерді орнату

- Ойық пен қосылымның өлшемдері бөлек орнату нұсқаулықтарында қамтылған. Орнатуды бастамас бұрын барлық өлшемдердің дұрыс екенін тексеріңіз. Басқа жалғастырығыштарға сәйкес келуі үшін сыртқы есіктің биіктігін бейімдеуге болатынын ескеріңіз.

- Ыдыс жуу машинасы орнатылатын жердің қатты екеніне көз жеткізіңіз. Ыдыс жуу машинасы біртегіс тұруы үшін реттелетін тіреуіштерін реттеңіз.
- Ыдыс жуу машинасы жиһаздың ішіне орнатылған болса, жиһаздың қабаты ыдыс жуу машинасынан шығатын конденсатқа шыдамды материалдан жасалған болуы тиіс.
- Қорғайтын пленканы жұмыс бетінің астына және шетіне жоғары орнатыңыз. Қорғайтын пленканың функциясы жұмыс бетін ылғалдан қорғау болып табылады. (Қорғайтын пленка қоса берілетін пластик пакетте.)
- Машина есігі еркін ашылатындай етіп орнатылғанын тексеріңіз, болмаса есік құлпының функциясын бұзуы мүмкін.
- Ескеретін жайт есіктің серіппелері қақпағы орнатылғаннан кейін түзетуді қажет етуі мүмкін. Есіктің сол және оң жақ серіппелерін есік біркелкі теңестірілгенше реттеңіз.

Ағызу шлангын жалғау

Бұл ыдыс жуу машинасы биіктікке орнатуға арналған (биіктікте эргономикалық жұмыс жасауды қамтамасыз етуге арналған). Бұл ыдыс жуу машинасын ағызу шлангы ыдыс жуу машинасы түбінің деңгейінен төмен орналасатындай етіп орнатуға болатынын білдіреді, мысалы, оны едендегі ағызу науасына тікелей жалғау.

Ағызу шлангысын сондай-ақ шұңғылшаның су тұтқышындағы жалғама құбырға жалғауға болады. Жалғама құбырдың ішкі диаметрі кем дегенде 14 мм болуға тиіс.

Ағызу шлангысын ең көбі 3 м-ге ұзартуға болады (ағызу шлангысының жалпы ұзындығы 4,5 м-ден аспауға тиіс). Кез келген жалғастырғыштар мен жалғағыш құбырлардың диаметрі кем дегенде 14 мм болуы керек.

Ағызу шлангысының ешқандай бөлігі ыдыс жуу машинасының түбінен 950 мм жоғары болмауға тиіс.

Ағызу шлангісін арнайы қысқышпен бекітіңіз. Шланг бұралып қалмауы керек.

Сумен қамту құбырына жалғау

Ыдыс жуу машинасымен бірге келетін су жіберу шлангысын ғана пайдаланыңыз. Ескі немесе басқа қосалқы шлангыларды пайдаланбаңыз.

Сумен қамту құбыры су құбырының кранымен (тоқтатқыш шүмекпен) жабдықталуға тиіс. Егер ыдыс жуғыш машинаны жылжыту қажет болса, суды жауып тастауға болатындай етіп, су құбырының кранына жету оңай болуға тиіс.

Орнату аяқталғаннан кейін су құбырының кранын қосып, қысымның орнатылуына мүмкіндік беріңіз. Барлық байланыстар герметикалық екендігін тексеріңіз.

Суық сумен қамту құбырына жалғау

Егер ғимарат май, электр тоғы немесе газ көмегімен жылытылса, ыдыс жуу машинасын суық су көзіне қосыңыз.

Ыстық сумен қамту құбырына жалғау

Егер ғимарат аудандық жылыту, күн қуаты немесе геотермальді қуат сияқты қуат үнемдейтін құралдармен жылытылса, ыдыс жуу машинасын ыстық су көзіне (макс. 70 °C) жалғаңыз. Ыстық суға жалғауды таңдасаңыз, ыдыс жуу машинасы электр қуатын азырақ тұтынады.

ЕСКЕРТПЕ!

Рұқсат етілетін су көзі температурасынан асырмаңыз. Кейбір ыдыстарда пайдаланылатын белгілі бір материалдар жоғары ыстықты көтермейді. Келесі *Ыдыс жуу машинасына ыдыс-аяқ салу* тараудан *Сынғақ ыдыс-аяқ* қараңыз .

Электр қосылымы

Электр желісіне жалғау туралы ақпаратты Зауыттық нөмір жазылған тақтайшадан таба аласыз. Бұл техникалық сипаттама электрмен қамту мәндеріне сәйкес болуға тиіс.

Ыдыс жуу машинасын жерге тұйықталған розеткаға жалғау қажет.

Ыдыс жуу машинасын орнатқаннан кейін қабырғадағы электр розеткасына жету оңай болуы үшін оны орнату аймағынан тыс жерде орналастыру керек! Ұзартқыш сымды пайдалануға болмайды!

Техникалық қызмет көрсету

Қызмет көрсету орталығына хабарласпас бұрын *Ақаулығын анықтау* тарауды оқып шығыңыз. Егер шешілмейтін мәселе болса, кәсіби көмек алу үшін жақын жердегі қызмет көрсету орталығына хабарласыңыз.

Байланысу кезінде сериялық нөмір тақтайшасындағы мәліметтерді беріңіз. Бұйымның нөмірі (1) мен сериялық нөмірін (2) қосыңыз.

Кәсіби емес жөндеу пайдаланушылардың қауіпсіздігіне қауіп төндіруі және кепілдікке әсер етуі мүмкін екендігін ескеріңіз.

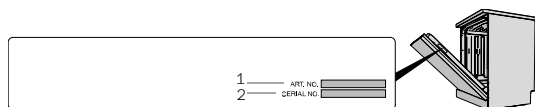

Бағдарлама циклдерінің саны

⌚ және ⌚ түймелерін 3 секунд басып тұрыңыз, дисплейде Бағдарлама циклдерінің саны пайда болады.

(Егер ыдыс жуу машинасы кемінде 999 цикл жасап тастаса, мыңдар саны 999 мәніне дейінгі циклдердің санынан кейін көрсетіледі. Мысалы, 1234 циклді көрсету үшін, 234, содан кейін 001 көрсетіледі.)

Техникалық ақпарат

Техникалық деректер

Биіктігі:	816-890 mm
Ені:	598 mm
Тереңдігі:	555 mm
Салмағы:	30 kg ¹⁾
Судың қысымы:	0,03-1,0 МПа
Электр қосылымы:	Зауыттық нөмір жазылған тақтайшаны қараңыз
Атаулы қуаттылығы:	Зауыттық нөмір жазылған тақтайшаны қараңыз

¹⁾ Әр түрлі сипаттамаларға байланысты салмағы әр түрлі болуы мүмкін.

gorenje

www.gorenje.com

ERC



868386-a6

Біз өзгерту енгізу құқығын өзімізде сақтаймыз.