



Інструкції з експлуатації ДУХОВА ШАФА

OP8664A / BO6PY4S3-42
OP8664B / BO6PY4S3-42
OP8664S / BO6PY4S3-42
OP8664A1 / BO6PY4S3-42

Піктограми, що використовуються



Важлива інформація



Порада

ДУХОВА ШАФА

Духова шафа

Вступ	4
Опис	5
Напрявні, телескопічні напрямні	5
Приладдя	6
Дверцята	7
Вентилятор	7
Панель керування	7
Загальне використання панелі керування	8

Перше використання

Підготовка до першого використання	10
------------------------------------	----

Використання

Пояснення до регуляторів і кнопок	12
Опис основних функцій	14
Опис підфункцій	16
Меню «Plus» (Плюс)	19

Керування

Використання функцій приготування	20
Кулінарний датчик	21

Налаштування

Меню налаштувань	22
------------------	----

Обслуговування

Очищення приладу	23
Піроліз	23
Функція очищення (очищення парою)	25
Зняття та чищення напрямних	25
Заміна лампи освітлення в духовій шафі	26
Зняття та встановлення дверцят духової шафи	27
Зняття та встановлення скла у дверцятах духової шафи	28

Несправності

Загальне	29
----------	----

Зауваження щодо захисту довкілля

Утилізація приладу та пакування	31
---------------------------------	----

Вступ

Дякуємо за вибір духової шафи ASKO.

Цей виріб розроблений, щоб забезпечити просте керування й оптимально зручне використання. У духовій шафі доступний широкий діапазон налаштувань, які дають змогу щоразу вибирати правильний спосіб готування.

У посібнику містяться рекомендації щодо максимально ефективної експлуатації цієї духової шафи. Крім відомостей про експлуатацію духової шафи, доступна довідкова інформація, яка може бути корисною під час використання приладу.



Перш ніж використовувати прилад, уважно прочитайте відповідні інструкції з техніки безпеки!

Перед використанням приладу прочитайте цей посібник і зберігайте його в безпечному місці для подальшого застосування.

Інструкції зі встановлення постачаються окремо.

ДУХОВА ШАФА

Опис

1. Панель керування
2. Рівні для готування
3. Дверцята духової шафи
4. Ручка дверцят

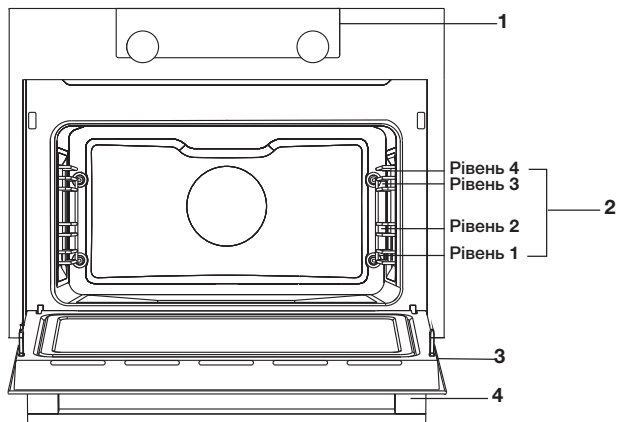

Напрявні, телескопічні напрямні

- Залежно від моделі духови шафи має чотири або п'ять напрямних (від 1 до 4 або 5 рівнів). Рівень 1 переважно використовується з нижнім нагрівом. Два верхні рівні переважно використовуються для функції гриля.
- Помістіть решітку духової шафи, деко для випікання або посуд для готування на пару в проріз між повзунками напрямної.
- Залежно від моделі деякі висувні напрямні можуть бути повністю телескопічними.
 - Повністю витягніть телескопічні напрямні з духової шафи та покладіть на них решітку, деко для випікання або посуд для готування на пару. Потім посуньте решітку, деко для випікання або посуд для готування на пару на телескопічних напрямних назад у духову шафу.
 - Закривайте дверцята приладу, тоді коли телескопічні напрямні повністю засунуті в духову шафу.



Примітка. Якщо ви збираєтеся використати функцію піролітичного очищення, вийміть із духової шафи напрямні / телескопічні напрямні.

ДУХОВА ШАФА





Приладдя

Разом із приладом постачається різне приладдя (залежно від моделі). Використовуйте лише оригінальне приладдя, яке спеціально призначене для вашого приладу.

Переконайтеся, що все приладдя, яке використовується, здатне витримати налаштування температури, задані для вибраної функції духової шафи.

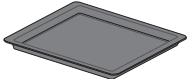
Примітка. Не все приладдя підходить або доступне для кожного приладу (воно також може відрізнитися залежно від країни). Під час придбання завжди вказуйте точний ідентифікаційний номер вашого приладу. Докладніше про додаткове приладдя дивіться в рекламній брошурі або в Інтернеті.

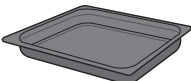
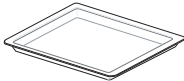
Примітка. Ніколи не розташовуйте приладдя на нижній панелі духової шафи!

Приладдя, яке може постачатися з приладом (залежно від моделі)	
	Емальоване деко для випікання: використовується для випічки та тортів. <ul style="list-style-type: none">• Не використовуйте емальоване деко для функцій мікрохвиль!• Підходить для чищення за допомогою піролізу.
	Решітка духової шафи: зазвичай використовується для гриля. Крім того, на неї можна поставити посуд для готування на пару або сковороду з продуктами. <ul style="list-style-type: none">• На решітці духової шафи є захисний крюк. Щоб висунути решітку з духової шафи, злегка підніміть її спереду.• Не використовуйте решітку духової шафи для функцій мікрохвиль!
	Глибоке емальоване деко: використовується для смаження м'яса та приготування вологої випічки. <ul style="list-style-type: none">• Під час готування не ставте глибоке деко на найнижчий рівень, крім випадків, коли воно використовується як піддон під час готування на грилі, смаження або смаження на рожні (за наявності).• Не використовуйте глибоке емальоване деко для функцій мікрохвиль!• Підходить для чищення за допомогою піролізу.
	Скляне деко: використовується в мікрохвильовій печі та духовій шафі. <ul style="list-style-type: none">• НЕ підходить для чищення за допомогою піролізу.
	Кулінарний датчик: може використовуватися для вимірювання температури всередині страви. Коли температура сягне потрібної, приготування припиниться автоматично.
	Піролітичні напрямні. Використовуйте ці напрямні тільки для очищення емальованого дека під час піролізу (замініть напрямні / телескопічні напрямні на ці спеціальні піролітичні напрямні). <ul style="list-style-type: none">• Зверніть увагу! Висока температура під час піролізу може змінити колір піролітичних напрямних.

ДУХОВА ШАФА

Дверцята

- У разі відкриття дверцят під час роботи духової шафи встановлені у дверцятах вимикачі припиняють роботу приладу. Після закривання дверцят духови шафа продовжить роботу.

Вентилятор

- Прилад обладнаний вентилятором, що охолоджує корпус і панель керування.

Панель керування

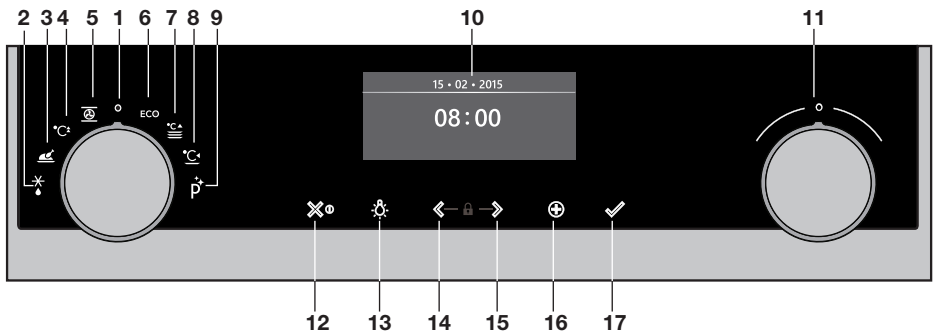

1. Регулятор функцій (у положенні «Вимк.»)
2. Розморожування
3. Програми
4. Швидкий попередній розігрів
5. Духова шафа
6. Гаряче повітря ЕКО
7. Підігрівання посуду
8. Підігрівання
9. Очищення
10. Дисплей
11. Регулятор вибору
12. Кнопка ввімкнення/вимкнення та кнопка зупинки (скасування)
13. Кнопка підсвічування
14. Кнопка навігації «ліворуч»
15. Кнопка навігації «праворуч»
16. Кнопка «плюс»
17. Кнопка підтвердження



Що більшої площі торкається палець і що швидше це відбувається, то краще кнопки реагують на натискання. За кожного натискання кнопок під час використання лунає короткий звуковий сигнал.

Загальне використання панелі керування

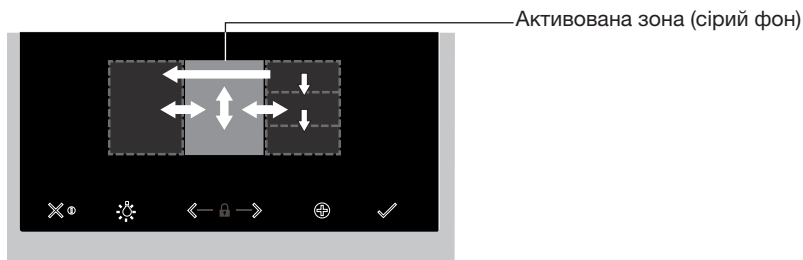

Встановлення функцій та параметрів

1. Щоб увімкнути прилад, торкніться кнопки ввімкнення/вимкнення й утримуйте її.
 2. Повертайте регулятор функцій, щоб встановити основну функцію духової шафи.
Основні функції духової шафи відображаються навколо регулятора функцій духовки та на дисплеї.
Піктограма функції збільшиться. «Активна зона» (яку можна розпізнати за сірим фоном) переміститься вправо.
 3. Поверніть регулятор вибору, щоб вибрати підфункцію духової шафи.
«Активна зона» відображає кілька різних підфункцій духової шафи. Гортайте вгору або вниз, щоб переглянути різні функції. Якщо вибрана основна функція духової шафи не має підфункцій, в активній зоні з'явиться наступний доступний параметр.
 4. Торкніться регулятора вибору (або правої кнопки навігації), щоб підтвердити вибрану підфункцію духової шафи або параметр.
«Активна зона» (сірий фон) переміститься вправо.
 5. Поверніть регулятор вибору, щоб змінити наступні доступні параметри (вліво — зменшити, вправо — збільшити), і підтвердьте, торкнувшись регулятора вибору або правої кнопки навігації.
- Коли всі елементи на екрані буде встановлено, підтвердьте їх, торкнувшись кнопки підтвердження.
 - Коли кнопка підтвердження блимає, духову шафу можна запустити згідно з параметрами за замовчуванням.
 - Торкніться лівої кнопки навігації, щоб пересунути активну зону вліво та змінити виконане налаштування. Змініть налаштування, повернувши регулятор вибору й торкнувшись його.
 - Торкніться кнопки зупинки, щоб переміститися на один крок назад у меню.

Дотримуйтесь інструкцій на дисплеї.

ДУХОВА ШАФА

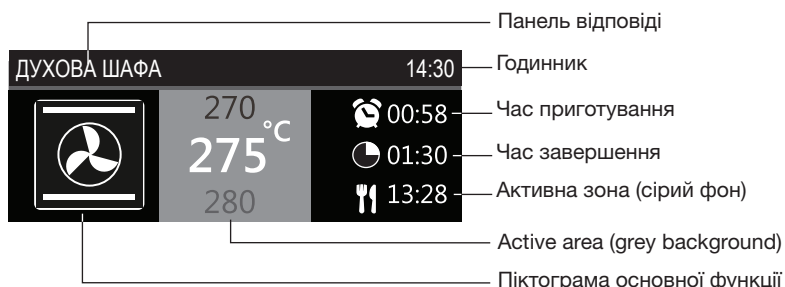

- На дисплеї відобразатиметься піктограма та назва активованої функції протягом близько 1,5 секунди.
- Ця панель відображає параметр, який змінюється.

Відкладений запуск

- Встановіть потрібний час приготування та час завершення, щоб почати готування пізніше.

Дисплей

Коли прилад працює, ви бачитимете таку інформацію на дисплеї:

- Температура
- Активна функція (підфункція) духової шафи
- Час приготування яєць (коли встановлено; див. «Меню “Plus” (Плюс)»)
- Час приготування (час приготування відрховується вперед або назад, коли встановлено час приготування)
- Час завершення (коли встановлено час приготування)

Режим очікування

Дисплей режиму очікування відображає час, дату й таймер (якщо встановлено). Прилад перейде в режим очікування після повертання регулятора функцій у положення «0» (положення «Вимк.»).

Увімкнення приладу

- Щоб увімкнути прилад, торкніться кнопки увімкнення/вимкнення й утримуйте її.
- Щоб увімкнути прилад, можна також повернути регулятор функцій для вибору функції.

Вимкнення приладу

- Щоб вимкнути прилад вручну, торкніться кнопки зупинки й утримуйте її.
- За замовчуванням прилад вимкнеться після 30 хвилин бездіяльності.

ПЕРШЕ ВИКОРИСТАННЯ

Підготовка до першого використання

- Очистьте прилад усередині та допоміжне обладнання за допомогою гарячої води та засобу для миття посуду. Не використовуйте агресивні мийні засоби, абразивні губки тощо.
- Під час першого використання з приладу виходитиме специфічний запах — це нормально. Забезпечте належну вентиляцію під час першого використання.



Коли прилад уперше під'єднують до електромережі або за його підключення після тривалого відключення, потрібно встановити параметри «Language» (Мова), «Date» (Дата) і «Time» (Час).

Налаштування мови

Мова	12:00
English	
Ukrain	
Nederlands	

Якщо вас не влаштовує мова дисплея, можна вибрати іншу мову. За замовчуванням встановлюється англійська мова.

1. Поверніть регулятор вибору та виберіть потрібну мову зі списку на дисплеї.
2. Підтвердьте налаштування, торкнувшись кнопки підтвердження.

Відобразиться наступний екран.

Налаштування дати й часу

Рік	12:00	Години	12:00
2017	01	11	
2018	01	12	30
		13	

1. Поверніть регулятор вибору та змініть перший параметр («Year» (Рік)).
2. Підтвердьте це налаштування, торкнувшись правої кнопки навігації або торкнувшись регулятора вибору.
3. Поверніть регулятор вибору і змініть наступний параметр («Month» (Місяць)).
4. Підтвердьте це налаштування, торкнувшись правої кнопки навігації або торкнувшись регулятора вибору.
5. Поверніть регулятор вибору та змініть останній параметр («Day» (День)).

ПЕРШЕ ВИКОРИСТАННЯ

6. Підтвердьте це налаштування, торкнувшись кнопки підтвердження.
Відобразиться наступний екран. Тепер встановіть години та хвилини за допомогою регулятора вибору та кнопки навігації. Підтвердьте це налаштування, торкнувшись кнопки підтвердження.

Після встановлення всіх параметрів, що застосовуються під час запуску, на дисплеї з'явиться екран очікування. Тепер прилад готовий до роботи.



Мову, час і дату можна регулювати в меню налаштувань (див. розділ «Меню налаштувань»). Меню налаштувань можна відкрити через дисплей запуску за допомогою меню «Plus» (Плюс).



ВИКОРИСТАННЯ

Пояснення до регуляторів і кнопок



Регулятор функцій

	<p>Вибір функцій</p> <p>Поверніть цей регулятор, щоб вибрати потрібну функцію.</p> <ul style="list-style-type: none">• Докладніше див. в розділі «Опис функцій».
---	---

Регулятор вибору

	<p>Вибір підфункції духової шафи</p> <p>Поверніть цей регулятор, щоб вибрати підфункцію духової шафи.</p> <ul style="list-style-type: none">• Докладніше див. в розділі «Загальне використання панелі керування».
	<p>Зміна налаштувань</p> <p>Поверніть цей регулятор, щоб змінити налаштування в активній зоні.</p> <ul style="list-style-type: none">• Докладніше див. в розділі «Загальне використання панелі керування».
	<p>Перейдіть до наступного параметра</p> <p>Торкніться цього регулятора, щоб перейти до наступного параметра.</p> <ul style="list-style-type: none">• Наступний параметр для зміни відобразиться в сірій активній зоні.

Кнопка увімкнення/вимкнення та кнопка зупинки



	<p>Увімкнення або вимкнення приладу</p> <p>Торкніться кнопки й утримуйте її кілька секунд, щоб увімкнути або вимкнути прилад.</p>
	<p>Скасування або повернення в меню</p> <p>Торкніться цієї кнопки, щоб скасувати дію або повернутися на крок назад у меню.</p>

Кнопка підсвічування



	<p>Увімкнення/вимкнення підсвічування</p> <p>Торкніться цієї кнопки, щоб увімкнути або вимкнути внутрішнє підсвічування.</p>
---	---

ВИКОРИСТАННЯ

Кнопки навігації

	Навігація вправо Торкніться правої кнопки навігації, щоб підтвердити налаштування та пересунути активну зону вправо.
	Навігація вліво Торкніться лівої кнопки навігації, щоб пересунути активну зону вліво.
	Увімкнення/вимкнення функції блокування від дітей Торкніться кнопок навігації одночасно й утримуйте їх, щоб увімкнути або вимкнути функцію блокування від дітей. <ul style="list-style-type: none">• Панель керування духової шафи можна заблокувати за допомогою функції блокування від дітей, щоб запобігти випадковому використанню приладу.

Plus key

	Відкриття меню налаштувань (див. розділ «Налаштування») Торкніться цієї кнопки в режимі очікування, щоб відкрити або закрити меню налаштувань: <ul style="list-style-type: none">• «Egg timer» (Таймер приготування яєць)• «General» (Загальні відомості)• «Display» (Дисплей)• «Cooking» (Приготування їжі)• «System» (Система)
	Відкриття додаткових функцій (див. розділ «Меню “Plus” (Плюс)») Торкніться цієї кнопки в режимі роботи, щоб відкрити або закрити поточні доступні додаткові функції: <ul style="list-style-type: none">• «Egg timer» (Таймер приготування яєць)• «Fast preheat» (Швидкий попередній розігрів)

Кнопка підтвердження





	Підтвердження Підтвердження всіх білих параметрів/елементів на екрані.
---	--

ВИКОРИСТАННЯ

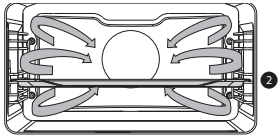

Опис основних функцій

Під час вибору необхідної функції зверяйтеся з цими таблицями. Також див. інструкції з приготування на упаковці харчового продукту. Деякі основні функції мають підфункції.

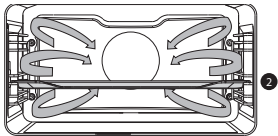
Основні функції (які можна вибрати за допомогою регулятора функцій)





Функція	Опис	
	Духова шафа <ul style="list-style-type: none">Використовуйте одну з доступних функцій для грилю, випікання або смаження.Доступні підфункції (див. таблицю функцій духової шафи).	
	Швидкий попередній розігрів <ul style="list-style-type: none">За допомогою цієї функції духова шафа швидко розігрівається до потрібної температури. Не використовуйте цей параметр, якщо в духовці перебуває посуд зі стравою.	
	Програми <ul style="list-style-type: none">Для приготування випічки та запікання можна використовувати відповідні програми, вибравши страву зі списку заздалегідь запрограмованих страв.	
	Розморожування <ul style="list-style-type: none">За використання цієї функції повітря циркулює за допомогою вентилятора. Повітря нагрівається до температури 30 °С.Страви швидко й ефективно розморожуються.	
	Гаряче повітря ЕКО <ul style="list-style-type: none">Нагрівання за допомогою гарячого повітря. Режим «Гаряче повітря ЕКО» використовує менше енергії, але забезпечує такий самий результат, як і параметр «Гаряче повітря». Приготування триває на кілька хвилин довше.Цей режим може використовуватися для смаження м'яса та приготування випічки.Помістіть деко посередині духової шафи.Рекомендована температура: 180 °С	



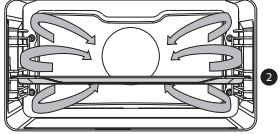

ВИКОРИСТАННЯ

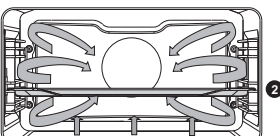

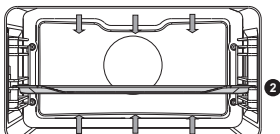

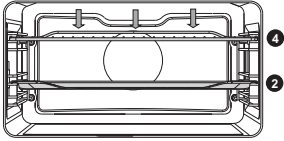

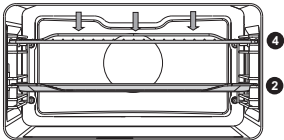
Функція	Опис	
	<ul style="list-style-type: none">• За цього налаштування використовується залишкове тепло (нагрівання ввімкнуте не протягом усього часу) для досягнення низького споживання електроенергії (згідно з класом енергоспоживання EN 60350-1). За цього режиму фактичне значення температури в духовці не відображається.	
	<p>Підігрівання посуду</p> <ul style="list-style-type: none">• Ця функція використовується для підігрівання посуду, щоб подані страви довше залишалися гарячими.	
	<p>Підігрівання</p> <ul style="list-style-type: none">• Ця функція використовується для зберігання вже приготованих страв теплими.	
	<p>Очищення</p> <p>Піроліз</p> <ul style="list-style-type: none">• Ця функція призначена для автоматичного очищення духової шафи. Духова шафа нагрівається до температури, яка сильно перевищує звичайне значення, забезпечуючи перетворення залишків жиру й іншого бруду на попіл.• Перш ніж застосувати цей процес, вийміть із духової шафи все допоміжне обладнання та залишки їжі, які можна прибрати. Під час процесу піролітичного самоочищення дверцят духовки автоматично зачиняються після досягнення певного значення температури. Зовнішня поверхня духової шафи нагрівається сильніше, ніж зазвичай.• Коли духовка повністю охолоне, її внутрішню поверхню можна буде очистити за допомогою вологої тканини. <p>Вологе чищення</p> <ul style="list-style-type: none">• Жир і кіптяву можна з легкістю усунути зі стінок духової шафи за допомогою вологої тканини.	

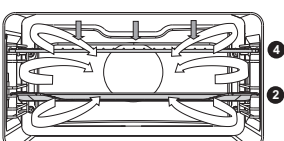
Опис підфункцій

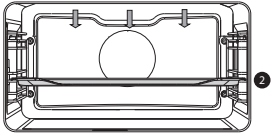
Функції духової шафи (вибираються за допомогою регулятора)

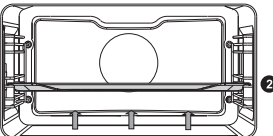
	<p>Гаряче повітря</p> <ul style="list-style-type: none"> • Нагрівання за допомогою гарячого повітря, яке подається із задньої частини духової шафи. • У цьому режимі забезпечується рівномірний нагрів, тому він ідеально підходить для випікання. • Помістіть деко або решітку посередині духової шафи. • Рекомендована температура: 180 °C • Рекомендується попередньо розігріти духову шафу. 	
	<p>Гаряче повітря + нижній нагрів</p> <ul style="list-style-type: none"> • Нагрівання за допомогою гарячого повітря, яке подається із задньої частини духової шафи, і нижнього нагрівального елемента. • Цей режим можна використовувати для випікання піци, вологої випічки, фруктових тортів, дріжджового й пісочного тіста. • Помістіть деко або решітку посередині духової шафи. • Рекомендована температура: 200 °C • Рекомендується попередньо розігріти духову шафу. 	
	<p>Верхній і нижній нагрів</p> <ul style="list-style-type: none"> • Нагрівання за допомогою верхнього й нижнього нагрівальних елементів. • Цей режим можна використовувати для традиційного запікання та смаження. • Помістіть деко або решітку посередині духової шафи. • Рекомендована температура: 200 °C • Рекомендується попередньо розігріти духову шафу. 	

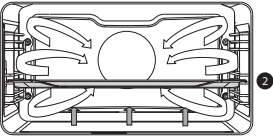
	<p>Великий гриль</p> <ul style="list-style-type: none"> • Нагрівання за допомогою верхнього нагрівального елемента та гриля. • Цей режим можна використовувати для приготування смажених страв і випічки, які потребують хрусткої скоринки або підрум'янення знизу. Використовуйте наприкінці часу випікання або смаження. • Помістіть решітку у верхній частині, а деко — посередині духової шафи. • Максимально дозволена температура: 240 °С. • Постійно контролюйте процес готування. Через високу температуру страва може швидко підгоріти. • Рекомендується попередньо розігріти духову шафу. 	
	<p>Гриль</p> <ul style="list-style-type: none"> • Нагрівання за допомогою елемента гриля. • Цей режим можна використовувати для смаження на грилі невеликих бутербродів, сосисок до пива, а також для приготування тостів. • Помістіть решітку у верхній частині, а деко — посередині духової шафи. • Максимально дозволена температура: 240 °С. • Постійно контролюйте процес готування. Через високу температуру страва може швидко підгоріти. • Рекомендується попередньо розігріти духову шафу. 	
	<p>Гриль із конвекцією</p> <ul style="list-style-type: none"> • Нагрівання за допомогою верхніх нагрівальних елементів. Тепло розподіляється вентилятором. • Цей режим можна використовувати для смаження м'яса, риби й овочів. • Помістіть решітку у верхній частині, а деко — посередині духової шафи. • Рекомендована температура: 170 °С • Постійно контролюйте процес готування. Через високу температуру страва може швидко підгоріти. • Рекомендується попередньо розігріти духову шафу. 	

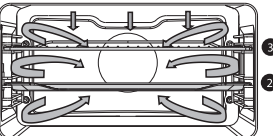
	<p>Верхній нагрів</p> <ul style="list-style-type: none"> • Нагрівання лише за допомогою верхнього нагрівального елемента. • Цей режим можна використовувати, якщо потрібно пропекти або підсмажити верхню частину страви. • Помістіть деко або решітку посередині духової шафи. • Рекомендована температура: 150 °С. 	
	<p>Нижній нагрів</p> <ul style="list-style-type: none"> • Нагрівання лише за допомогою нижнього нагрівального елемента. • Цей режим можна використовувати для приготування смажених страв і випічки, які потребують хрусткої скоринки або підрум'янення знизу. • Помістіть деко або решітку в нижню частину духової шафи. • Використовуйте наприкінці часу випікання або смаження. • Рекомендована температура: 160 °С. 	
	<p>Конвекція + нижній нагрів</p> <ul style="list-style-type: none"> • Нагрівання за допомогою нижнього нагрівального елемента. Тепло розподіляється вентилятором. • Режим можна використовувати для випікання пирогів із тонкого дріжджового тіста, а також для консервації фруктів і овочів. • Помістіть неглибоке деко в нижню частину духової шафи, щоб гаряче повітря могло циркулювати також над верхньою поверхнею їжі. • Рекомендована температура: 180 °С. 	
	<p>Смаження Pro</p> <ul style="list-style-type: none"> • Нагрівання за допомогою верхнього нагрівального елемента в комбінації з елементом гриля та гарячим повітрям. • Цей режим можна використовувати для смаження різних видів м'яса. • Рекомендована температура: 180 °С 	

Меню «Plus» (Плюс)

Торкніться кнопки «плюс», щоб вибрати додаткові функції (після вибору основної функції та параметрів).

- Виберіть функцію в меню «Plus» (Плюс), повернувши регулятор вибору та підтвердивши за допомогою кнопки підтвердження.
- Щоб вийти з меню «Plus» (Плюс), торкніться кнопки зупинки або кнопки «плюс»; на дисплеї знову відобразиться попередній екран.

Меню «Plus» (Плюс)	Опис
	Таймер приготування яєць Таймер приготування яєць можна використовувати незалежно від роботи функції духової шафи. <ul style="list-style-type: none">• Коли таймер приготування яєць вимкнеться, з'явиться повідомлення та пролунає звуковий сигнал.• Торкніться кнопки зупинки, щоб вимкнути сигнал і закрити меню, яке з'явилося.• Сигнал вимкнеться автоматично після приблизно двох хвилин.• Щоб скасувати таймер, встановіть для параметра часу значення «0:00».
	Швидкий попередній розігрів Увімкнення/вимкнення швидкого попереднього розігріву за замовчуванням (доступно лише для функцій духової шафи).

Запуск із швидким попереднім розігрівом

- Коли розпочато програму, а в меню налаштувань для параметра швидкого попереднього розігріву за замовчуванням встановлено значення «Увімк.», з'явиться відповідний екран. За 15 секунд цей екран автоматично зникне. На екрані виконання відобразатиметься піктограма швидкого попереднього розігріву, час буде виділено сірим.
- Коли буде досягнуто задане значення температури, з'явиться повідомлення. Вставте посуд, і програма запуститься автоматично після зачинення дверцят.

Використання функцій приготування

Інформацію про експлуатацію цього приладу дивіться в розділі «Загальне використання панелі керування».

1. Щоб увімкнути прилад, торкніться кнопки ввімкнення/вимкнення.
2. Поверніть регулятор функцій, щоб вибрати основну функцію.
 - Інформація про вибір відповідної (доступної) функції наведена в розділі «Опис функцій».
3. Поверніть регулятор вибору, щоб вибрати підфункцію (якщо доступно) або налаштувати параметр.
 - Активується перша підфункція або параметр (якщо доступно).
4. Натисніть кнопку підтвердження, щоб запустити вибрану функцію безпосередньо (з попередньо заданими значеннями). Ця кнопка блиматиме, якщо можна запустити програму.

Функції та параметри, доступні для налаштування:

- функція (підфункція духової шафи);
- температура духової шафи;
- час готування.

Активується наступна додаткова функція або налаштування (якщо доступно). Поверніться до попереднього вибору або налаштування, торкнувшись лівої кнопки навігації.



Якщо потрібно, виберіть будь-який додатковий параметр (наприклад, «Fast preheat» (Швидкий попередній розігрів)) за допомогою меню «Plus» (Плюс). Додаткову інформацію див. в розділі «Меню “Plus” (Плюс)».

5. Торкніться кнопки підтвердження, щоб розпочати готування вашої страви згідно з вибраними налаштуваннями.

Можливі дії наприкінці процесу готування:

- Припинення готування
 - Торкніться кнопки підтвердження.
Дисплей завершення закриється, і відобразиться екран очікування. Через 10 хвилин бездіяльності дисплей перейде в режим очікування.
- Додавання часу
 - Торкніться правої кнопки навігації та виберіть елемент «Add extra time» (Додати час).
Активується налаштування часу. Для його зміни необхідно безпосередньо повернути регулятор вибору.
 - Торкніться кнопки підтвердження.
 - Попередній процес активується знову.

Зміна налаштувань у процесі виконання

- Якщо в процесі виконання торкатися кнопок навігації, відобразиться активна зона. Можна буде змінити вибране налаштування. Після підтвердження шляхом натискання відповідної кнопки з'явиться екран виконання зі зміненими налаштуваннями.
- Якщо нічого не робити протягом 5 секунд, параметри процесу виконання будуть скасовані, а дисплей повернеться до екрана виконання.

Кулінарний датчик

Якщо кулінарний датчик підключено, відобразиться його екран, а біля значення часу з'явиться невеликий значок кулінарного датчика. Духова шафа працює, доки температура всередині страви не досягне заданого рівня. Температура всередині страви вимірюється за допомогою щупа температури.

1. Відкрутіть металеву кришку на місці з'єднання (передня панель, верхній куток справа).
2. Помістіть заглушку кулінарного датчика в місце з'єднання та повністю вставте кулінарний датчик у продукт.

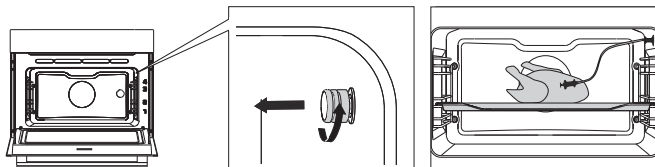

На дисплеї відобразиться екран і значок кулінарного датчика.

3. Задайте функцію та температуру. Замість часу потрібно встановити температуру всередині страви (від 30 до 100 °C).
4. Щоб запустити цикл, натисніть кнопку підтвердження.
5. Під час готування на дисплеї відобразатиметься зростаюча температура всередині страви (потрібну температуру всередині страви в процесі готування можна змінити).
6. Коли температура в центрі шматка сягне заданої, приготування припиниться. Пролунає звуковий сигнал, який можна вимкнути, натиснувши будь-яку кнопку. Або ж за хвилину він вимкнеться автоматично. На дисплеї відобразиться поточний час.



- Завжди вставляйте в страву весь металевий компонент кулінарного датчика.
- Зверніть увагу! Після завершення процесу готування потрібно завжди повертати металевий ковпачок на місце з'єднання кулінарного датчика.
- Використовуйте кулінарний датчик лише в цій духовій шафі.
- Стежте, щоб кулінарний датчик не контактував із нагрівальним елементом під час приготування.

Меню налаштувань

Меню налаштувань доступне, лише якщо натиснути кнопку «плюс», коли прилад перебуває в режимі очікування.

Опис
Таймер приготування яєць (налаштування часу сповіщення)
Загальні відомості <ul style="list-style-type: none">• Мова дисплея• Час<ul style="list-style-type: none">▷ Заданий час▷ Формат годин▷ Розмір годинника• Дата<ul style="list-style-type: none">▷ Дата рр-мм-дд▷ Формат дати• Звук<ul style="list-style-type: none">▷ Гучність (низька-середня-висока)▷ Звук кнопок (увімк./вимк.)▷ Звук привітання (увімк./вимк.)
Дисплей <ul style="list-style-type: none">• Яскравість (низька-середня-висока)• Лампа духової шафи<ul style="list-style-type: none">▷ Автоматичне вимкнення через 1 хв▷ Вимкнення вручну• Нічний режим<ul style="list-style-type: none">▷ Час запуску та завершення підсвічування нижнього дисплея▷ Заданий час запуску першого дисплея, заданий час завершення другого дисплея• Переведення приладу в режим очікування<ul style="list-style-type: none">▷ Автоматичне вимкнення через 1 год▷ Завжди ввімкнуто*
Приготування їжі <ul style="list-style-type: none">• Інтенсивність програми<ul style="list-style-type: none">▷ Низька/середня/висока• Налаштування попереднього розігріву<ul style="list-style-type: none">▷ За замовчуванням (увімк./вимк.)
Система <ul style="list-style-type: none">• Інформація про прилад<ul style="list-style-type: none">▷ Назва приладу та версія програми• Заводські налаштування<ul style="list-style-type: none">▷ Повернення до заводських налаштувань



*Перехід на вимкнення вручну збільшить споживання електроенергії.
Якщо духовка вимикається вручну (або трапляється переривання електроживлення), цю функцію буде скинуто (дисплей вимкнеться автоматично).

Очищення приладу

Регулярно очищайте духову шафу, щоб не допустити накопичення жиру та часток їжі, особливо на внутрішній і зовнішній поверхнях, дверцятах та ущільнювачі.

- Активуйте блокування від дітей (щоб не допустити випадкового ввімкнення приладу).
- Для очищення зовнішніх поверхонь використовуйте м'яку тканину й теплу воду з милом.
- Далі протріть поверхні чистою вологою тканиною та висушіть їх.
- Видаліть бризки й плями з внутрішніх поверхонь, використовуючи тканину та мильну воду.
- Далі протріть поверхні чистою вологою тканиною та висушіть їх.



Важливо!

Не допускайте попадання води у вентиляційні отвори. Ніколи не використовуйте абразивні засоби для чищення або хімічні розчинники. Обов'язково підтримуйте ущільнювач дверцят чистим.

Це запобігає накопиченню бруду та забезпечує щільне зачинення дверцят.

Піроліз

Замість очищення вручну духову шафу або емальоване деко можна очистити за допомогою функції духовки «Піроліз». Протягом піролізу духову шафу нагрівається до дуже високої температури.

При такій високій температурі присутній бруд згорає та перетворюється на попіл.



У разі звичайного використання духовки рекомендуємо запускати піролітичне очищення один раз на місяць.



Увага!

- ▶ **Спочатку**, вийміть усе допоміжне обладнання та напрямні / телескопічні напрямні з духової шафи (див. частину «Виймання й очищення напрямних»).
- ▶ Потім приберіть залишки їжі з духової шафи та витріть поверхню вологою тканиною. Великі шматки їжі та жиру можуть зайнятися під час піролітичного процесу. **Ризик виникнення пожежі.**
- ▶ **Примітка.** Духову шафу й емальоване деко не можна очищувати одночасно за допомогою функції піролізу. Якщо ви хочете очистити емальоване деко за допомогою піролізу, то спочатку очистьте його (духова шафа може забруднитися через очищення дека). Вставляйте по одному декові. Після цього можна очистити духову шафу.
- ▶ **Увага!** НЕ очищуйте скляні дека за допомогою функції духової шафи «Піроліз».

Запуск функції «Піроліз»

1. Переконайтеся, що духову шафу порожня та що в ній немає шматків їжі чи жиру.
2. Якщо ви хочете спочатку очистити емальоване деко, розмістіть спеціальні піролітичні напрямні у відповідному положенні. Протріть деко вологою тканиною та помістіть його в духову шафу на рівень 2.
 - Вийміть ці спеціальні піролітичні напрямні після процесу очищення.
3. Виберіть елемент «Pyrolysis» (Піроліз) на регуляторі функцій.
4. Виберіть потрібний рівень інтенсивності очищення:
 - Низький (приблизно 3 години)
 - Середній (приблизно 3,5 години)
 - Високий (приблизно 4 години)



Можна вибрати тільки інтенсивність очищення. Тривалість процесу фіксована та залежить від вибраної інтенсивності очищення.

5. Натисніть кнопку підтвердження, щоб розпочати піролітичне очищення.
 - Через певний час (коли температура досягне 250 °C) дверцята духовки автоматично заблокуються задля вашої безпеки.
 - Під час очищення духової шафи може з'явитися неприємний запах.
 - Дверцята духовки можна буде відчинити, коли прилад охолоне (після завершення піролітичного очищення).
 - Коли духову шафу охолоне, можна буде з легкістю стерти більшість залишків вологою тканиною. Залежно від рівня забруднення духової шафи, на дверцятах і на дні духовки можуть бути залишки бруду. Їх найкраще усунути за допомогою неабразивної губки та слабого розчину засобу для миття посуду й теплої води. Зазвичай
 - для усунення бруду достатньо теплої води та засобу для миття посуду, тому що це всього пил. Витріть дверцята духовки та суміжні поверхні поблизу ущільнювача. Не тріть сам ущільнювач.

Функція очищення (очищення парою)

Використовуючи функцію очищення парою, можна легко видалити жир і бруд зі стінок духової шафи за допомогою вологої тканини.

Застосування очищення парою

- Використовуйте очищення парою, тільки коли духовка повністю охолола. Коли духовка гаряча, бруд і жир видалити складно.
- Процес триває 30 хвилин. Залишки їжі на покритих емаллю стінках достатньо розмокнуть після 30 хвилин, після чого їх можна видалити вологою тканиною.

1. Вийміть із приладу все допоміжне обладнання.
2. Налийте 0,15 л води на дно духовки.
3. Виберіть елемент «Cleaning» (Очищення) на регуляторі функцій.
4. Торкніться кнопки підтвердження, щоб запустити очищення парою.



Не відкривайте дверцята під час виконання програми очищення.

Зняття та чищення напрямних

Щоб очистити напрямні, використовуйте звичайні засоби для чищення.

1. Викрутіть гвинт за допомогою викрутки.
2. Витягніть напрямні з отворів у задній стінці духової шафи.

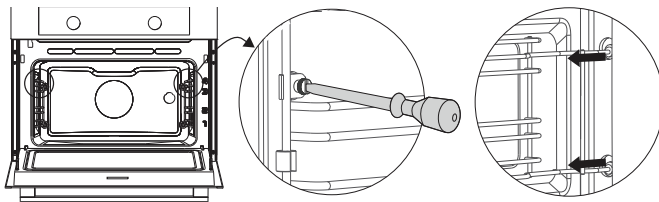

Заміна лампи освітлення в духовій шафі



Лампа в побутовому приладі підходить для освітлення лише цього приладу. Вона не призначена для освітлення кімнат для побутових потреб.



Лампа є витратним матеріалом, тому на неї не поширюється гарантія. Замініть несправну лампу лампою такого самого типу.

Галогенна лампочка: G9, 230 В, 25 Вт

У духовій шафі встановлена галогенна лампа.

Цей виріб містить джерело світла класу енергоефективності (G).



Від'єднайте прилад від джерела електроживлення, витягнувши його штепсель із розетки або відключивши вимикач у блоці запобіжників.

Зверніть увагу, що лампа може бути дуже гарячою! Під час заміни лампи використовуйте захисні рукавиці.

1. За допомогою викрутки з пласкою головкою захопіть і зніміть кришку лампи з тримача.
Будьте обережні й не пошкодьте емальоване покриття.
2. Викрутіть галогенну лампу з кріплення.

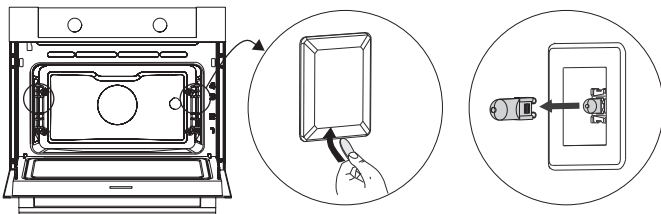

Зняття та встановлення дверцят духової шафи

Не чіпайте пальцями петлі дверцят духової шафи. Вони мають пружини, які можуть спричинити травмування, якщо відпружинять. Переконайтеся, що кріплення петель встановлено правильно, щоб надійно їх зафіксувати.

Зняття дверцят духової шафи

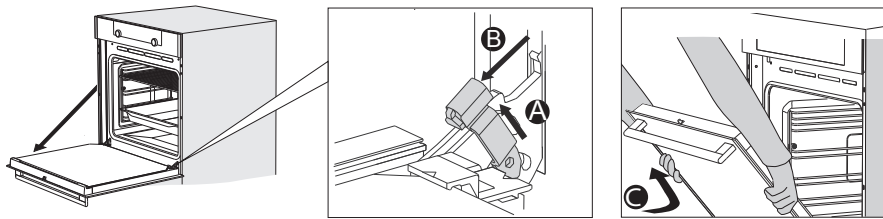

1. Повністю відкрийте дверцята.
2. Підніміть обидва кріплення петель (A) і потягніть їх у напрямку до дверцят духової шафи (B). Петлі зафіксуються в положенні 45°.
3. Обережно закрийте дверцята до положення 45°.
4. Зніміть дверцята, піднявши та нахиливши їх у бік духової шафи (C). Петлі мають вийти з пазів у духовій шафі.

Встановлення дверцят духової шафи

1. Тримайте дверцята під кутом приблизно 45° перед духовою шафою.
2. Вставте петлі в пази та переконайтеся, що вони розташовані правильно.
3. Повністю відкрийте дверцята.
4. Підніміть обидва кріплення петель і перемістіть їх у напрямку до духової шафи.
5. Обережно закрийте дверцята духової шафи та переконайтеся, що вони закриваються правильно. Якщо дверцята не відкриваються або не закриваються належним чином, переконайтеся, що петлі правильно розташовані в пазах.

Зняття та встановлення скла у дверцятах духової шафи

Скло у дверцятах духової шафи можна очистити зсередини. Для цього потрібно зняти його з дверцят.

1. Злегка підніміть (1) і перемістіть (2) кріплення в нижньому лівому та правому кутах дверцят, щоб від'єднати скло (A).
2. Візьміться за скло (A) знизу й обережно підніміть (3) і перемістіть (4) його, щоб зняти з верхньої опори.
3. Внутрішнє скло (B) (залежно від моделі) можна зняти, обережно піднявши (5) та перемістивши (6) його, щоб зняти з нижньої опори. Крім того, зніміть гумові прокладки (C) з внутрішнього скла.

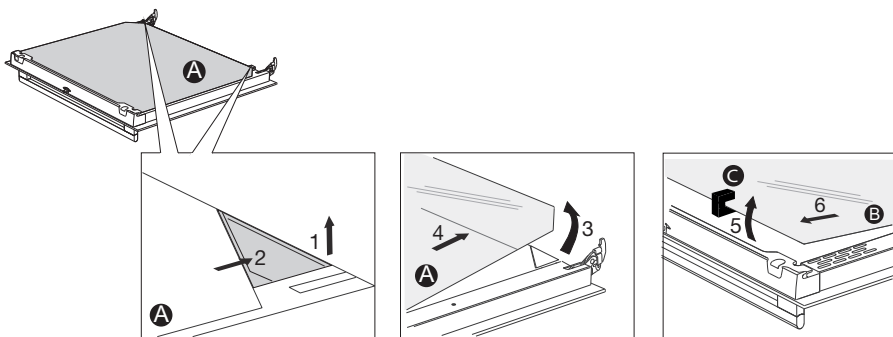

Встановлення скла здійснюється у зворотному порядку.

Загальне

кщо в роботі духової шафи виникли несправності, ознайомтеся з оглядом помилок, який наведено нижче. Якщо проблема не зникає, зверніться в центр обслуговування клієнтів.

Їжа не готується

- Переконайтеся, що таймер встановлено, а кнопку підтвердження натиснуто.
- Перевірте, чи дверцята щільно зачинені.
- Перевірте, чи не перегорів запобіжник і не спрацював автоматичний вимикач.

Їжа приготована недостатньо або надмірно.

- Перевірте, чи задано правильний час приготування.
- Перевірте, чи задано правильну потужність.

Датчики не працюють, дисплей заблоковано.

- Відключіть прилад від електромережі на кілька хвилин (викрутіть запобіжник або вимкніть головний вимикач), потім знову підключіть прилад до електромережі й увімкніть його.

Іскріння в духовій шафі.

- Переконайтеся, що всі декоративні зовнішні панелі лампи надійно закріплені, а на напрямних є всі прокладки.

У разі перебою електропостачання можуть скинутися налаштування дисплея.

- Витягніть штепсель із розетки та вставте його знову.
- Повторно задайте час.

У духовій шафі утворюється конденсат.

- Це нормальне явище. Після використання витріть духову шафу начисто.

Вентилятор продовжує працювати навіть після вимкнення духової шафи.

- Це нормальне явище. Вентилятор працюватиме деякий час після вимкнення духової шафи.

Повітряний потік відчувається в області дверцят і зовнішньої поверхні приладу.

- Це нормальне явище.

Світло відбивається на дверцятах і зовнішній поверхні приладу.

- Це нормальне явище.

Через дверцята або вентиляційні отвори виходить пара.

- Це нормальне явище.

Під час роботи духової шафи, особливо під час використання режиму розморожування, чутно звуки клацання.

- Це нормальне явище.

Запобіжник регулярно вимикається.

- Зв'яжіться зі спеціалістом з обслуговування.

На дисплеї відображається код помилки, «ERROR XX...» (ПОМИЛКА XX...), де (XX позначає номер помилки).

- Сталася помилка в роботі електронного модуля. Відключіть прилад від електромережі на кілька хвилин. Потім знову підключіть його та встановіть поточний час.
- Якщо проблема не зникає, зв'яжіться зі спеціалістом з обслуговування.

Зберігання та ремонт духової шафи

- Ремонт має здійснювати тільки кваліфікований технічний персонал. Якщо потрібне технічне обслуговування, від'єднайте прилад від розетки та зверніться в центр обслуговування клієнтів компанії ASKO.

Перед дзвінком підготуйте таку інформацію:

- номер моделі та серійний номер (зазначений на внутрішній стороні дверцят духової шафи);
- відомості про гарантію;
- детальний опис проблеми.



Для тимчасового зберігання духової шафи виберіть чисте й сухе місце, оскільки пил і волога можуть пошкодити прилад.

Утилізація приладу та пакування

Цей виріб виготовлено з екологічно чистих матеріалів. Однак після завершення терміну експлуатації його потрібно утилізувати відповідним чином. Інформацію про утилізацію можна отримати в державних структурах.

Пакування приладу придатне для повторного використання. Для нього використовувалися такі матеріали:

- картон;
- поліетиленове пакування (PE);
- полістирол, що не містить фреону (пінополістирол).

Ці матеріали необхідно утилізувати відповідно до офіційних правил.



На приладі зображено знак перекресленого кошика для сміття. Це вказує на те, що побутову техніку необхідно утилізувати окремо від сміття. Тому після завершення терміну експлуатації приладу його не можна викидати у звичайні побутові відходи. Прилад потрібно віднести на спеціальний муніципальний склад відходів або в торговельну точку, яка здійснює належну утилізацію.

Розділена утилізація побутової техніки запобігає заподіюванню шкоди довкіллю та здоров'ю населення. Матеріали, використані для виготовлення цього приладу, можуть перероблятися, що забезпечує значну економію електроенергії та сировини.



Декларація відповідності

Ми заявляємо, що наші вироби відповідають відповідним європейським директивам, стандартам і нормам, а також усім вимогам, зазначеним у стандартах.



Паспортна табличка приладу міститься всередині приладу.

Під час звернення в сервісний центр
тримайте під рукою повний артикул виробу.

Адреси та телефони сервісних центрів указані в гарантійному
талоні.

 **ASKO**



865831

uk (08-23)