

---

**ИНСТРУКЦИЯ ПО ЭКСПЛУАТАЦИИ**

Кухонная вытяжка

RU

**CCT1252WC**

# Содержание

<b>Используемые пиктограммы</b> .....	<b>3</b>	<b>Подключение Wi-Fi</b> .....	<b>14</b>
<b>Меры безопасности</b> .....	<b>4</b>	Wi-Fi/приложение ConnectLife .....	14
<b>Ваша кухонная вытяжка</b> .....	<b>8</b>	<b>Техническое обслуживание</b> .....	<b>21</b>
Уважаемый покупатель! .....	8	Очистка .....	21
Описание вытяжки .....	9	Индикатор фильтра .....	23
Описание пользовательского интерфейса .....	9	Подсветка .....	23
<b>Использование</b> .....	<b>10</b>	Батарейки пульта дистанционного управления .....	24
Описание пульта дистанционного управления .....	10	<b>Технические данные</b> .....	<b>25</b>
Сопряжение пульта дистанционного управления .....	10	Дополнительные технические данные .....	25
Включение и выключение вытяжки .....	11	Технические характеристики .....	26
Включение настройки форсированного режима .....	11	Информация о соответствии нормативным требованиям .....	26
Включение таймера .....	11	<b>Установка</b> .....	<b>27</b>
Включение режима рециркуляции .....	12	.....	27
Выключение режима рециркуляции .....	12	Подготовка к монтажу .....	29
Функция очищения воздуха .....	12	Размеры прибора .....	31
Включение и выключение освещения .....	13	Встраивание .....	32
Изменение цветовой температуры освещения .....	13	<b>Экологические аспекты</b> .....	<b>39</b>
Установка соединения между вытяжкой и варочной панелью .....	13	Рекомендации по энергоэффективному приготовлению с использованием вытяжки .....	39
		Утилизация прибора и упаковки .....	39
		<b>Заметки</b> .....	<b>40</b>

# Используемые пиктограммы

В инструкции используются символы, которые обозначают следующее:

 **ИНФОРМАЦИЯ!**

**Информация, совет, подсказка или рекомендация**

 **ПРЕДОСТЕРЕЖЕНИЕ!**

**Важная информация**

 **ПОРАЖЕНИЕ ЭЛЕКТРИЧЕСКИМ ТОКОМ!**

**Предупреждение об опасности поражения электрическим током**

 **ГОРЯЧАЯ ПОВЕРХНОСТЬ!**

**Предупреждение о горячей поверхности**

 **ОПАСНОСТЬ ПОЖАРА!**

**Предупреждение об опасности пожара**

Внимательно прочитайте инструкцию!

# Меры безопасности

## ПРЕДОСТЕРЕЖЕНИЕ!

**ВНИМАТЕЛЬНО ОЗНАКОМЬТЕСЬ С ИНСТРУКЦИЕЙ И СОХРАНИТЕ ЕЕ ДЛЯ ПОСЛЕДУЮЩЕГО ИСПОЛЬЗОВАНИЯ!**

## **Безопасная эксплуатация**

Изготовитель не несет ответственности за ущерб, нанесенный вследствие несоблюдения мер безопасной эксплуатации и предостережений.

Ущерб, нанесенный вследствие неправильного подключения, заправки или эксплуатации, не подлежит гарантийному возмещению.

## ПРЕДОСТЕРЕЖЕНИЕ!

- Использование прибора детьми старше 8 лет и людьми с ограниченными физическими, сенсорными и умственными способностями или с недостатком опыта или знаний допускается, только если они находятся под присмотром, получили инструкции по безопасному использованию прибора и понимают опасности, связанные с его эксплуатацией.
- Во время работы доступные части прибора сильно нагреваются. Не прикасайтесь к горячим частям. Не допускайте к прибору детей младше 8 лет, если они не находятся под постоянным надзором.
- Не позволяйте детям играть с прибором. Дети могут очищать и осуществлять обслуживание прибора только под присмотром.
- Данный прибор предназначен только для использования в домашних условиях.
- Всегда следите за достаточным уровнем вентиляции!



- Обеспечьте достаточную вентиляцию помещения, где кроме вытяжки установлены приборы, работающие на газе или другом топливе.
- При одновременной работе кухонной вытяжки вместе с приборами, работающими не от электричества, отрицательное давление в помещении не должно превышать 4 Па ( $4 \times 10^{-5}$  бар).
- Также необходимо соблюдать местные законодательные нормы в отношении отвода воздуха.
- **Не используйте паровой очиститель для очистки прибора.** Допускается выполнять очистку прибора только в выключенном состоянии. Пар из парового очистителя может попасть на токопроводящие детали и вызвать короткое замыкание.

### ПОРАЖЕНИЕ ЭЛЕКТРИЧЕСКИМ ТОКОМ!

Избегайте опасности поражения электрическим током: перед очисткой отключайте прибор от электросети.

- Допускается использование прибора только в закрытом помещении.
- Запрещается использовать кухонную вытяжку без жировых фильтров, установленных надлежащим образом!
- Не опирайтесь на кухонную вытяжку!
- Запрещается использовать кухонную вытяжку в качестве рабочей поверхности, если иное не указано явным образом.
- При перегревании жир и масло могут воспламеняться. Во время приготовления оставайтесь на кухне.
- Во избежание возгорания горячего жира постоянно следите за приготовлением в горячем масле (фритюре).
- Регулярно очищайте внутренние и внешние поверхности прибора (не реже одного раза в месяц). Недостаточная очистка и несвоевременная замена фильтров могут стать причиной возгорания.

## Меры безопасности

- Своевременно очищайте фильтры.
- Во время эксплуатации жировые фильтры могут нагреваться. После завершения приготовления подождите 30 минут, прежде чем начинать очистку вытяжки.
- **Внимание!** При интенсивном режиме на кухонной вытяжке может оседать конденсат. Достаточно просто удалить конденсат с помощью сухой ткани.
- Для очистки или замены жировых фильтров и (или) угольных фильтров следуйте указаниям, приведенным в соответствующем руководстве!

### ОПАСНОСТЬ ПОЖАРА!

- Несоблюдение указаний по очистке или замене жировых фильтров и (или) угольных фильтров может привести к возгоранию.
  - Скопления жира внутри металлического жирового фильтра. Запрещается использование открытого огня под прибором (например, приготовление фламбе). Используйте прибор только с установленным металлическим жировым фильтром. Регулярно очищайте жировой фильтр.
  - сильного нагрева жира или масла. Никогда не тушите пламя водой. Накройте посуду крышкой или влажным полотенцем.
- Прибор может иметь острые края, будьте осторожны при очистке.
  - Светодиодные лампы имеют яркий свет, который может повредить глаза. Не смотрите на включенные светодиодные лампы непрерывно более 100 секунд.
  - При мытье жировых фильтров в посудомоечной машине используйте быструю неинтенсивную программу. После мытья в посудомоечной машине проверьте жировые фильтры на предмет износа (повреждения структуры). Фильтры могут быстро изнашиваться в результате частого мытья. При обнаружении повреждений замените фильтр во избежание попадания кусочков материала в пищу.

- Не используйте прибор при температуре ниже 5 °С.
- Расстояние от прибора должно быть не менее 20 сантиметров.

# Ваша кухонная вытяжка

## Уважаемый покупатель!

Добро пожаловать в нашу растущую семью ASKO!

Мы гордимся своей техникой и надеемся, что этот прибор станет вашим надежным помощником на долгие годы.

Перед использованием прибора внимательно ознакомьтесь с инструкцией по эксплуатации. В ней вы найдете общие советы, информацию о настройках и регулировках, а также о том, как ухаживать за прибором.

### **СОВЕТЫ!**

Последнюю версию инструкции по эксплуатации можно найти на нашем сайте.

Наслаждайтесь приготовлением!

## Описание вытяжки

1. Пользовательский интерфейс
2. Светодиодная панель
3. Вытяжная панель
4. Жировой фильтр
5. Защелка

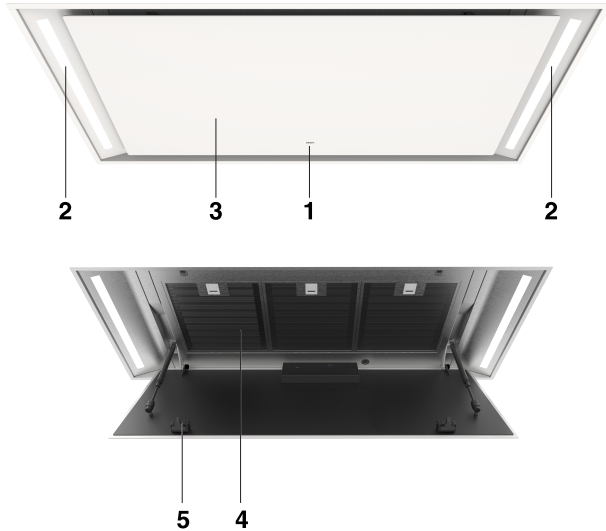

## Описание пользовательского интерфейса

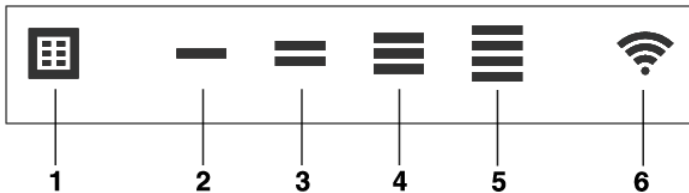

1. Кнопка сброса фильтра; сигнализирует, когда требуется очистка фильтра
2. Индикатор 1-го уровня скорости
3. Индикатор 2-го уровня скорости
4. Индикатор 3-го уровня скорости
5. Индикатор 4-го уровня скорости/индикатор форсированного режима
6. Кнопка Wi-Fi

## Описание пульта дистанционного управления

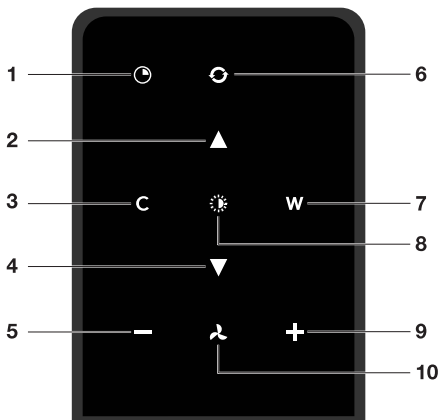

1. Функция таймера
2. Увеличить яркость света
3. Сделать освещение более «холодным»
4. Уменьшить яркость света
5. Уменьшить скорость вытяжки
6. Функция очищения воздуха
7. Сделать освещение более «теплым»
8. Включение/выключение освещения
9. Увеличить скорость вытяжки
10. Включение/выключение вентилятора

## Сопряжение пульта дистанционного управления

Перед первым использованием необходимо связать пульт дистанционного управления с кухонной вытяжкой.

1. Запустите прибор (включите его питание). Вытяжка запустится в «режиме сопряжения» в течение 5 минут.
2. Активируйте режим сопряжения на пульте, нажав и удерживая кнопки «C» и «W» 3 секунды.



3. Во время сопряжения все индикаторы вытяжки и пульта дистанционного управления мигают. Все индикаторы погаснут, как только соединение будет установлено.

*Если соединение не установлено, повторите весь процесс сопряжения.*

## ВНИМАНИЕ!

Пульт дистанционного управления переходит в режим ожидания через 30 секунд. Пульт активируется, если его взять в руки или он обнаруживает движение.

## Включение и выключение вытяжки

1. Нажмите и удерживайте кнопку вентилятора в течение 1 секунды.



*Кухонная вытяжка включится с наименьшей настройкой мощности.*

2. Снова нажмите кнопку «+», чтобы увеличить скорость вентилятора. Нажмите и удерживайте кнопку «+» 1 секунду, чтобы выбрать максимальную настройку мощности (форсированный режим).
3. Нажмите кнопку «-», чтобы выбрать более низкую настройку.  
*Скорость работы вытяжки показывают индикаторы уровня скорости на самой вытяжке.*
4. Чтобы выключить кухонную вытяжку вне зависимости от выбранной настройки мощности, нажмите и удерживайте кнопку вентилятора в течение 1 секунды.

## ВНИМАНИЕ!

Кнопка двигателя и освещения должна быть нажатой не менее 1 секунды. Это сделано для того, чтобы предупредить случайное включение/выключение.

## Включение настройки форсированного режима

1. Нажмите и удерживайте кнопку «+» не менее 1 секунды.



*Форсированный режим включается только на 10 минут. В это время мигает индикатор 4-го уровня скорости. По истечении периода форсированного режима вытяжка переключается на предыдущую настройку скорости.*

2. Нажмите и отпустите кнопку «-», чтобы отключить форсированный режим.

## ВНИМАНИЕ!

Таймер невозможно включить, если выбрана настройка форсированного режима.

## Включение таймера

1. Нажмите кнопку таймера.



*Индикатор таймера начнет мигать.*

*Через 10 минут кухонная вытяжка автоматически выключится.*

2. Выключить функцию таймера можно, нажав любую кнопку (кроме кнопки регулировки освещения).

## Включение режима рециркуляции

Когда освещение и вентилятор выключены, одновременно нажмите и удерживайте кнопку таймера и кнопку освещения, пока индикатор фильтра не мигнет 3 раза.

Индикатор угольного фильтра активирован.

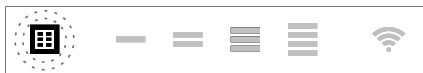
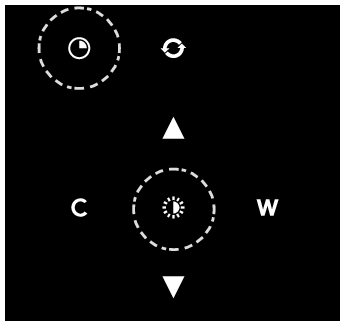

## Выключение режима рециркуляции

Когда освещение и вентилятор выключены, одновременно нажмите и удерживайте кнопку таймера и кнопку освещения, пока индикатор фильтра не загорится на 3 секунды, а затем погаснет.

### СОВЕТЫ!

На заводе-изготовителе вытяжка настроена на работу в режиме отвода воздуха. Вытяжку также можно настроить на работу в режиме рециркуляции (воздух очищается жировыми и комбинированным фильтрами и выдувается обратно в помещение).

С помощью рециркуляционного комплекта (RMS) воздух сначала очищается жировыми фильтрами, а затем запахи фильтруются комбинированным фильтром. Очищенный воздух возвращается в кухню.

## Функция очищения воздуха

Функция очищения воздуха позволяет поддерживать свежесть воздуха в кухне до 24 часов при работе вытяжки на уровне мощности 1.

1. Выключите вытяжку.
2. Нажмите и удерживайте кнопку очистки воздуха около 3 секунд.

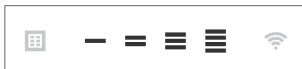

Вытяжка автоматически включается каждый час на 10 минут на минимальной скорости. Во время работы индикатор быстро движется. Через 10 минут вытяжка выключается, и индикатор движется медленно, пока вытяжка снова не включится через 50 минут.

3. Чтобы выключить функцию очищения воздуха, нажмите кнопку таймера, очищения воздуха, «->» или «+» (любую кнопку, кроме кнопки освещения).



## Включение и выключение освещения

1. Нажмите и удерживайте кнопку освещения в течение 1 секунды.  
*Освещение включится с максимальной настройкой яркости.*
2. Нажмите и удерживайте кнопку повышения или понижения яркости освещения, чтобы установить яркость освещения.
3. Чтобы выключить освещение, нажмите и удерживайте кнопку освещения в течение 1 секунды.

## ВНИМАНИЕ!

Кнопка двигателя и освещения должна быть нажатой не менее 1 секунды. Это сделано для того, чтобы предупредить случайное включение/выключение.

## Изменение цветовой температуры освещения

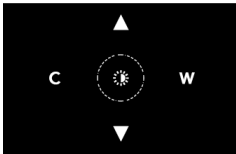

Вы можете отрегулировать температуру освещения.

1. Нажмите и удерживайте кнопку освещения в течение 1 секунды.  
*Освещение включится с максимальной настройкой яркости.*
2. Нажмите кнопку «C», чтобы сделать свет более холодным, или кнопку «W», чтобы сделать свет более теплым.

## Установка соединения между вытяжкой и варочной панелью

Чтобы управлять вытяжкой с помощью варочной панели, между приборами необходимо установить соединение.

Для установки соединения включите режим настройки подключения на вытяжке и варочной панели.

Также см. инструкцию по эксплуатации варочной панели. На нашем сайте вы найдете перечень варочных панелей, которые можно подключать к вытяжке.

1. Вытяжка и освещение вытяжки должны быть выключены.
2. Одновременно нажмите и удерживайте кнопки «-» (минус) и «+» (плюс) 3 секунды. Все индикаторы будут одновременно мигать не более 3 минут.
3. На варочной панели активируйте режим сопряжения в меню пользовательских настроек (см. инструкцию по эксплуатации варочной панели). Соединение с варочной панелью установлено.
4. Если соединение успешно установлено, вытяжка перейдет в режим ожидания.

## ВНИМАНИЕ!

Если в режиме сопряжения управлять вытяжкой вручную, соединение будет прервано, и установку соединения будет необходимо выполнить повторно.

# Подключение Wi-Fi

## Wi-Fi/приложение ConnectLife

### Данное оборудование:

- не предназначено для непосредственного подключения к сети оператора связи, оказывающего лицензируемые услуги доступа к сети интернет и/или сети передачи данных на основании договора абонентского обслуживания (абонентского договора);
- не должно использоваться в сети связи общего пользования;
- предназначено для подключения к интернету исключительно с помощью локальной компьютерной сети (домохозяйства), используемой ограниченным кругом лиц и не предназначенной для возмездного оказания услуг связи, взаимодействие которой с сетью общего пользования осуществляется через пограничный маршрутизатор (роутер), подключённый к оборудованию узла передачи данных оператора связи.

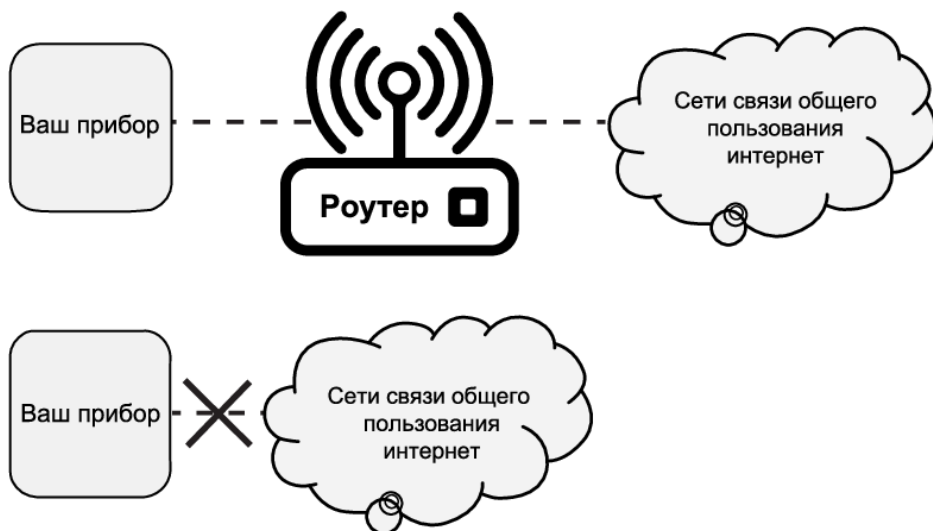

Прибор оснащен модулем Wi-Fi, который позволяет подключать прибор к мобильному устройству, например, смартфону или планшету. Это позволяет контролировать состояние прибора через мобильное устройство.

### ВНИМАНИЕ!

Мониторинг через мобильное устройство нельзя использовать вместо личного контроля процесса приготовления с помощью прибора.

### Требования

- Для подключения варочной панели к сети Wi-Fi маршрутизатор Wi-Fi должен иметь достаточный радиус действия. Варочная панель поддерживает только сети с частотой 2,4 ГГц. Если во время настройки подключения ваша домашняя сеть не отображается, проверьте, чтобы маршрутизатор был настроен на частоту 2,4 ГГц, сеть не была скрыта и сигнал был сильный.

- Кроме того, требуется мобильное устройство с установленным приложением ConnectLife и зарегистрированной учетной записью пользователя (см. раздел «Приложение ConnectLife»).



## Приложение ConnectLife

Приложение **ConnectLife** доступно в App Store и Google Play. После сопряжения с вытяжкой вы можете использовать приложение для мониторинга состояния вытяжки.

На сайте [www.connectlife.io/getstarted](http://www.connectlife.io/getstarted) можно загрузить приложение ConnectLife и получить дополнительную информацию о системе, поддержке и доступных функциях. О дополнительных возможностях узнайте на сайте [www.connectlife.io](http://www.connectlife.io).

## Начало работы с приложением ConnectLife

Начните работу с приложением ConnectLife за 3 простых шага. Дополнительно ознакомьтесь с информацией в разделе «Первые шаги по настройке подключения Wi-Fi». Подробнее на [www.connectlife.io/getstarted](http://www.connectlife.io/getstarted).

### 1. Регистрация:

- Установите приложение ConnectLife.
- Запустите приложение.
- Нажмите кнопку «Начать» и следуйте инструкциям.
- Если вы уже зарегистрированы, используйте опцию «Войти».

### 2. Добавление вытяжки:

- В приложении: перейдите в раздел «Устройства».
- Выберите «Добавить устройства» или нажмите кнопку «+» (плюс).
- Убедитесь, что Wi-Fi на вытяжке включен и вытяжка находится в **режиме настройки подключения** (дополнительно см. раздел «Первые шаги по настройке подключения Wi-Fi»).
- Следуйте инструкциям приложения ConnectLife.

### 3. Начало приготовления:

Поздравляем! Теперь вы можете использовать ConnectLife для работы с прибором.

# Подключение Wi-Fi

## Первые шаги по настройке подключения Wi-Fi

1. Сверьтесь с разделом «Требования» (см. выше).
2. Вытяжка и освещение вытяжки должны быть выключены.
3. Одновременно нажмите и удерживайте кнопки «←» (минус) и «→» (плюс) 3 секунды. Все индикаторы на вытяжке и пульте дистанционного управления будут мигать.
4. Нажмите любую кнопку, чтобы войти в меню настройки Wi-Fi. Загорятся индикаторы скорости 2, 3 и 4.

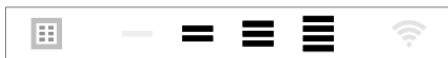

5. Нажмите кнопку «←» (минус), чтобы включить Wi-Fi. Загорится индикатор Wi-Fi, и индикаторы скорости 2 и 3 мигнут 3 раза.



6. Через 3 секунды вытяжка вернется в меню Wi-Fi.

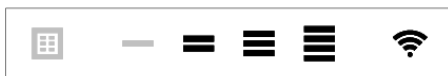

7. Нажмите кнопку «→» (плюс), чтобы войти в меню подключения. Подтвердите нажатием на кнопку таймера, чтобы запустить «Меню подключения». Во время установки подключения будут мигать индикатор скорости 2 и индикатор Wi-Fi. Этот режим автоматически отключается через 5 минут.



8. Запустите приложение ConnectLife и следуйте инструкциям в приложении.
9. Если приложение ConnectLife не подключается к устройству, подождите 10 минут и повторите действия или, чтобы выйти из меню Wi-Fi, нажмите и удерживайте кнопку освещения 3 секунды.

## ИНФОРМАЦИЯ!

Для быстрого устранения неполадок выключите и снова включите модуль Wi-Fi. Дополнительную информацию см. в разделе «Устранение неполадок Wi-Fi».

## В зависимости от состояния Wi-Fi в меню доступно от 1 до 3 опций:

- Режим настройки подключения
- Режим сопряжения
- Режим удаленного управления

Если доступно более 1 опции, для переключения между ними используйте кнопки «→» (плюс) и «←» (минус).

## Режим настройки подключения

- Чтобы отслеживать и управлять работой прибора удаленно через приложение, прибор должен быть подключен к облаку.
- Горят индикатор скорости 2 и индикатор Wi-Fi.



- Нажмите кнопку таймера, чтобы включить режим настройки подключения. Индикатор скорости 2 будет мигать.
- Этот режим автоматически отключается через 5 минут.
- Следуйте инструкциям приложения ConnectLife.

## Режим сопряжения

Если процесс выполнен успешно и вы хотите выполнить сопряжение с другим пользователем, используйте режим сопряжения в меню Wi-Fi и опцию «Сопряжение» или «Обнаружение» в приложении ConnectLife. В приложении ConnectLife выберите «Добавить устройство» и следуйте инструкциям.



- Нажмите кнопку таймера, чтобы включить режим сопряжения. Будет мигать индикатор скорости 3.



- Этот режим автоматически отключается через 3 минуты.
- В приложении ConnectLife выберите опцию «Сопряжение» или «Обнаружение» для сопряжения с другим пользователем.

# Подключение Wi-Fi

## Включение и выключение режима удаленного управления

Для удаленного изменения настроек функций необходимо включить прибор и приложение ConnectLife. Индикатор скорости 4 и индикатор Wi-Fi будут гореть.



Режим удаленного управления доступен, если была настроено подключение Wi-Fi. Нажмите кнопку таймера, чтобы включить удаленное управление.

- Индикатор скорости 4 мигает: удаленное управление включено.



- Индикатор скорости 4 горит: удаленное управление выключено.



Чтобы закрыть меню Wi-Fi, нажмите и удерживайте кнопку освещения 3 секунды. Если в течение 10 минут не нажимать на кнопки, меню Wi-Fi автоматически выключается, и вытяжка возвращается в режим ожидания.

## Меню Wi-Fi

Для доступа к меню Wi-Fi вытяжка должна находиться в режиме ожидания (вытяжка и освещение вытяжки должны быть выключены).

- Одновременно нажмите и удерживайте кнопки «-» (минус) и «+» (плюс) 3 секунды. Все индикаторы на вытяжке и пульте дистанционного управления будут мигать.
- Нажмите любую кнопку, чтобы войти в меню настройки Wi-Fi. Загорятся индикаторы скорости 2, 3 и 4.

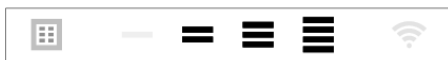

## Включение Wi-Fi:

- Вытяжка и освещение вытяжки должны быть выключены.
- Одновременно нажмите и удерживайте кнопки «-» (минус) и «+» (плюс) 3 секунды. Все индикаторы на вытяжке и пульте дистанционного управления будут мигать.
- Нажмите любую кнопку, чтобы войти в меню настройки Wi-Fi. Загорятся индикаторы скорости 2, 3 и 4.

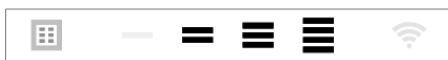

- Нажмите кнопку «-» (минус), чтобы включить Wi-Fi. Индикаторы скорости 2 и 3 мигнут 3 раза. Загорится индикатор Wi-Fi. Через 3 секунды вытяжка вернется в меню Wi-Fi.



## Отключить Wi-Fi:

- Вытяжка и освещение вытяжки должны быть выключены.
- Одновременно нажмите и удерживайте кнопки «←» (минус) и «→» (плюс) 3 секунды. Все индикаторы на вытяжке и пульте дистанционного управления будут мигать.
- Нажмите любую кнопку, чтобы войти в меню настройки Wi-Fi. Загорятся индикаторы скорости 2, 3 и 4.

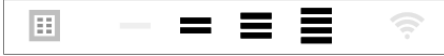

- Нажмите кнопку «←» (минус), чтобы отключить Wi-Fi. Индикаторы скорости 2 и 3 будут гореть постоянно. Индикатор Wi-Fi погаснет. Через 3 секунды вытяжка вернется в меню Wi-Fi.

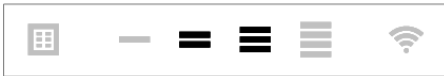

- Чтобы выйти из меню Wi-Fi, нажмите и удерживайте кнопку «←» (минус) 3 секунды.

## Индикация состояния Wi-Fi:

- Модуль Wi-Fi отключен: индикатор Wi-Fi не горит.
- Выполняется настройка: индикатор Wi-Fi мигает.
- Подключено к маршрутизатору домашней сети: индикатор Wi-Fi мигает.
- Подключено к маршрутизатору домашней сети и облаку: индикатор Wi-Fi горит.

# Подключение Wi-Fi

## Устранение неполадок Wi-Fi

Неисправность	Возможная причина	Устранение
Не отображается индикатор Wi-Fi.	Wi-Fi выключен.	Включите Wi-Fi (см. раздел «Включение Wi-Fi»).
Ошибка настройки Wi-Fi.	Проблемы с домашней сетью.	Убедитесь, что сигнал домашней сети сильный, а подключение к Интернету работает.
Во время настройки подключения домашняя сеть не отображается.	Домашняя сеть не на частоте 2,4 ГГц, сеть скрыта или слабый сигнал.	Проверьте настройки сети. Проверьте, чтобы сеть была на частоте 2,4 ГГц и не была скрыта. Если сигнал слабый, попробуйте поставить маршрутизатор ближе к прибору.
В мобильном приложении прибор отображается как отключенный.	Wi-Fi отключен или проблемы с домашней сетью.	Убедитесь, что Wi-Fi включен, и домашняя сеть подключена к Интернету. При необходимости повторите настройку подключения.
Другая проблема с Wi-Fi.	Различные причины.	Отключите Wi-Fi и снова включите. Убедитесь, домашняя сеть подключена к Интернету. При необходимости повторите настройку подключения. Дальнейшие действия по устранению неполадок доступны на сайте <a href="http://www.connectlife.io">www.connectlife.io</a> или обратитесь в сервисный центр.

## ВНИМАНИЕ!

Отмена сопряжения: если прибор необходимо подключить к другой сети, воспользуйтесь настройкой «Отмена сопряжения» в приложении. Прибор будет удален из приложения и не будет связан с текущей учетной записью.



## Очистка

### ПРЕДОСТЕРЕЖЕНИЕ!

**Важно!** Перед выполнением любых операций по обслуживанию сначала отключите кухонную вытяжку от электросети, вынув вилку из розетки или выключив основной выключатель электропитания дома. Регулярно очищайте вытяжку снаружи и внутри (не режьте жирового фильтра).

Запрещается использовать абразивные чистящие средства. Не используйте спирт!

Несоблюдение указаний по очистке прибора или замене фильтров может привести к пожару. Обязательно соблюдайте данные указания! Изготовитель не несет ответственности за повреждение вытяжки из-за пожара вследствие неквалифицированных действий при обслуживании или несоблюдения приведенных выше указаний по безопасности.

### Кухонная вытяжка

Очистите вытяжку мягкой тканью, смоченной в мыльном растворе.

Затем протрите чистой мягкой тканью. Не используйте агрессивные чистящие средства, например, каустическую соду. Поверхность кухонной вытяжки будет оставаться в отличном состоянии, если ее периодически полировать с применением воска.

### ВНИМАНИЕ!

#### Кухонные вытяжки из нержавеющей стали

Не применяйте для очистки кухонных вытяжек из нержавеющей стали жестких губок или других абразивных чистящих средств. После очистки протрите поверхность из нержавеющей стали неабразивным чистящим средством по направлению шлифовки.

### Металлические жировые фильтры

Очистку металлических жировых фильтров необходимо производить каждый месяц (либо при срабатывании индикатора очистки фильтра, если таковой предусмотрен моделью). Фильтры можно мыть вручную или в посудомоечной машине (на короткой программе при низкой температуре) с применением нейтрального моющего средства. Разместите жировые фильтры в посудомоечной машине отверстиями вниз, чтобы вода беспрепятственно вытекала из фильтра. Алюминиевые жировые фильтры могут потускнеть из-за воздействия средств для мытья посудомоечной машины. Это нормальное явление и не влияет на рабочие характеристики фильтра.

# Техническое обслуживание

## Извлечение кассетного фильтра

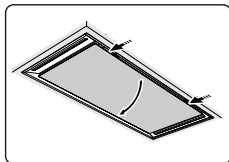

1. Выключите двигатель и освещение.
2. Нажмите на защелки и откройте панель.
3. Нажмите защелку фильтра. Придерживайте фильтр рукой.
4. Выньте фильтр из вытяжки.

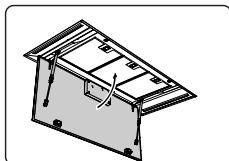
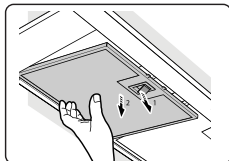

## Очистка

Допускается мыть фильтров в посудомоечной машине. Перед повторной установкой фильтров необходимо подождать, пока из них стечет вся вода.

Фильтры также можно мыть вручную.

Промойте фильтры в растворе средства для мытья посуды и сполосните под проточной водой. Дайте фильтрам хорошо стечь. Нижнюю часть вытяжки можно очистить с помощью мягкого чистящего средства и влажной ткани. Протрите насухо бумажным полотенцем.

## Установка кассетного фильтра

Фильтр фиксируется на месте с помощью специального механизма в передней части фильтра. Нажмите защелку фильтра. Язычки в передней части фильтра уберутся в корпус вытяжки. В процессе установки фильтра постоянно удерживайте защелку нажатой.

1. Вставьте бороздки на задней поверхности фильтра в специальное отверстие в корпусе кухонной вытяжки.
2. Наклоните фильтр вверх.
3. Отпустите защелку фильтра. Язычки в передней части фильтра освободятся и войдут в пазы на корпусе вытяжки.

*Фильтр установлен.*

4. Аккуратно вставьте стеклянную панель на место (до щелчка).

## ПРЕДОСТЕРЕЖЕНИЕ!

Стеклянную панель можно извлекать для очистки. Снимать стеклянную панель необходимо вдвоем (из-за ее веса)!

## Активные угольные фильтры

Регенерируемый активный угольный фильтр можно мыть вручную с использованием нейтрального чистящего средства или в посудомоечной машине при температуре не выше 65° С (при мытье фильтра не загружайте посуду). Не используйте моющее средство.

Удалите избыточную воду, стараясь не повредить фильтр. Снимите корпус и поставьте фильтр сушиться в духовой шкаф не менее чем на 40 минут при температуре не выше 70 С.

Для поддержания производительности регенерируемого угольного фильтра описанную процедуру необходимо повторять каждые 2 месяца или при срабатывании индикатора фильтра.

### осторожность!

Важно тщательно просушить жировые фильтры или регенерируемый активный угольный фильтр перед их установкой.

## Замена угольного фильтра

Чтобы заменить угольный фильтр, обратитесь к инструкции рециркуляционного комплекта.

## Индикатор фильтра

### Загрязнение жирового и угольного фильтров

При включении индикатора фильтра следует заменить или очистить фильтры. См. раздел «Техническое обслуживание».

### Жировой фильтр

По истечении 30 часов эксплуатации загорится индикатор загрязнения фильтра.

- По истечении указанного срока необходимо произвести очистку жировых фильтров.
- Сбросьте значение в памяти, нажав и удерживая кнопку сброса фильтра, пока индикатор загрязнения фильтра не погаснет.

### Угольный фильтр

По истечении 120 часов эксплуатации начнет мигать индикатор загрязнения фильтра.

- По истечении указанного срока необходимо произвести очистку или замену угольного фильтра.
- Сбросьте значение в памяти, нажав и удерживая кнопку сброса фильтра, пока индикатор загрязнения фильтра не погаснет.

## Подсветка

### ПРЕДОСТЕРЕЖЕНИЕ!

Вытяжка оснащена светодиодными лампами! Их замену должен выполнять квалифицированный специалист. Не пытайтесь заменить светодиодные лампы самостоятельно.

## Батарейки пульта дистанционного управления

### ВНИМАНИЕ!

- При замене батареек сопряжение устройств не теряется.
- Меняйте батарейки вовремя, так как расстояние приема уменьшается при падении напряжения питания.
- Не забывайте извлекать батарейки, если вы не используете пульт долгое время.
- Не оставляйте пульт перевернутым на проводящей поверхности.
- Гарантия на батарейки не распространяется.
- Батарейки могут разряжаться быстрее, если индикаторы на кнопках горят.
- Требования к батарейкам: две батарейки типоразмера AAA.

## Дополнительные технические данные

Данные определяются согласно:

Стандарту EN 61591 и Регламентам Комиссии (ЕС) № 65/2014 и (ЕС) № 66/2014.

	<b>CCT1252WC</b>
Товарный знак	ASKO
Модель / тип	WC12AA-ECB02
Годовое энергопотребление ( $AEC_{\text{вытяжки}}$ ) [кВт ч/год]	38,5
Класс энергопотребления	A++
КПД газогидродинамики ( $FDE_{\text{вытяжки}}$ ) [%]	37,9
Класс гидродинамической эффективности	A
КПД освещения ( $LE_{\text{вытяжки}}$ ) [люкс/Вт]	72,5
Класс эффективности освещения	A
Эффективность жирулавливающего фильтра ( $GFE_{\text{вытяжки}}$ ) [%]	79,6
Класс эффективности фильтрации жиров	C
Расход воздуха при минимальной и максимальной скорости при нормальном использовании [ $m^3/ч$ ]	303 / 414
Расход воздуха в интенсивном или форсированном режиме [ $m^3/ч$ ]	716
Воздушная излучаемая А-взвешенная акустическая мощность при минимальной и максимальной скорости при нормальном использовании [дБ(А)]	53 / 59
Воздушная излучаемая А-взвешенная акустическая мощность в интенсивном или форсированном режиме [дБ(А)]	71
Энергопотребление в режиме выключения ( $P_o$ )	-
Энергопотребление в режиме ожидания ( $P_s$ ) [Вт]	0,40

# Технические данные

## Технические характеристики

	<b>CCT1252WC</b>
Коэффициент нарастания по времени (f)	0,6
Индекс энергоэффективности (EEI <sub>вытяжки</sub> )	36,6
Измеренный расход воздуха в точке оптимального КПД (Q <sub>ВЕР</sub> ) [м <sup>3</sup> /ч]	455
Измеренное давление воздуха в точке оптимального КПД (P <sub>ВЕР</sub> )	474
Измеренная электрическая мощность в точке оптимального КПД (W <sub>ВЕР</sub> )	158
Номинальная мощность осветительной системы (W <sub>L</sub> )	5,3
Средняя освещенность плиты осветительной системой (E <sub>сред.</sub> ) [люкс]	384

## Информация о соответствии нормативным требованиям

Тип радиооборудования	RF-модуль
Диапазон рабочих частот	2402 - 2477 МГц (16 каналов)
Максимальная выходная мощность	-5.2 дБм средней ЭИИМ (расчетная)
Макс. коэффициент усиления антенны	-7 дБи

Тип радиооборудования	Модуль Wi-Fi
Диапазон рабочих частот	2412 - 2472 МГц (16 каналов)
Максимальная выходная мощность	17.7 дБм средней ЭИИМ (расчетная)
Макс. коэффициент усиления антенны	2.7 дБи

Настоящим ASKO заявляет, что радиооборудование типа «кухонная вытяжка» соответствует Директиве 2014/53/EU.

## Правила безопасности

### ПРЕДОСТЕРЕЖЕНИЕ!

Установку данного прибора может производить только авторизованный специалист.

- Следуйте указаниям по установке, которые приведены в руководстве по установке.
- Проверьте прибор на предмет транспортных повреждений. Нельзя подключать поврежденный прибор к электросети.
- Неисправные детали можно заменять только оригинальными деталями. Изготовитель гарантирует соответствие нормам безопасности только оригинальных деталей.
- Во избежание опасности замену присоединительного кабеля может проводить производитель, авторизованный сервисный центр или квалифицированный специалист.
- Для подключения прибора используйте оригинальный кабель питания.
- Подключение к электросети должно соответствовать требованиям национальных и местных нормативных документов.
- Розетка и вилка должны всегда быть доступны.
- Если стационарно устанавливаемый прибор не оснащен шнуром питания с вилкой или другими средствами с зазором между разомкнутыми контактами на всех полюсах для полного отключения от сети электропитания в случае перенапряжения категории III, в соответствии с нормами такие средства отключения должны быть встроены в стационарную электропроводку. Это также относится к приборам с шнуром питания и вилкой, если после установки прибора вилка не доступна. Это требование будет выполнено, если в стационарную проводку встроить многополюсный выключатель с зазором между разомкнутыми контактами не менее 3 миллиметров.

## Установка

- Не подключайте прибор к источнику питания с помощью разветвителя или удлинителя, так как использование такого оборудования не гарантирует безопасную эксплуатацию прибора.

### ПРЕДОСТЕРЕЖЕНИЕ!

Вытяжки и другие устройства для отвода пара при приготовлении пищи могут влиять на безопасную работу приборов, работающих на газе или другом топливе (в том числе в других помещениях), за счет обратного затягивания продуктов горения. Продукты горения потенциально могут привести к отравлению угарным газом. После установки вытяжки или другого вытяжного устройства с подключением к системе бытового дымохода квалифицированный специалист должен проверить надлежащий отвод продуктов горения во избежание их поступления обратно в помещение.

### ПРЕДОСТЕРЕЖЕНИЕ!

Запрещается вскрывать корпус прибора.

- Перед началом ремонтных работ отключите прибор от электросети.
- Рекомендуется производить сборку кухонной вытяжки в защитных рукавицах, чтобы не поранить руки об острые края.
- Расстояние между нижней точкой кухонной вытяжки и решетками газовой варочной поверхности должно составлять не менее 65 сантиметров.
- Если в инструкции газовой плиты/панели указано большее расстояние, соблюдай такое расстояние.

### ПРЕДОСТЕРЕЖЕНИЕ!

Если не установить винты или крепежные приспособления в соответствии с данной инструкцией, существует опасность поражения электрическим током.



При несоблюдении указаний по безопасности и предупреждений компания-изготовитель не несет ответственности за какой-либо ущерб, возникший в результате таких действий.

При утилизации отслужившего прибора отсоедините вилку от розетки и обрежьте кабель питания. Сдайте прибор организации, занимающейся утилизацией отходов.

## В месте установки прибора должны быть соблюдены следующие условия:

- Температура окружающей среды — от +5 до +40 ° C;
- Относительная влажность 30...70%;
- Максимальная высота: 2000 м над уровнем моря.

## Подготовка к монтажу

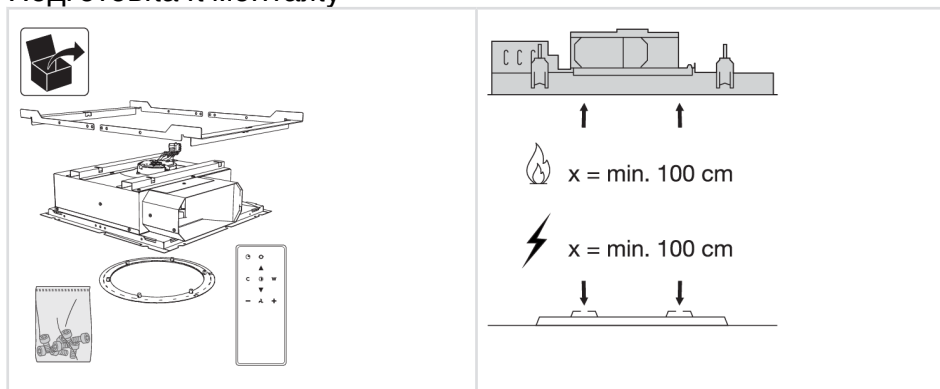

# Установка

Продолжение таблицы

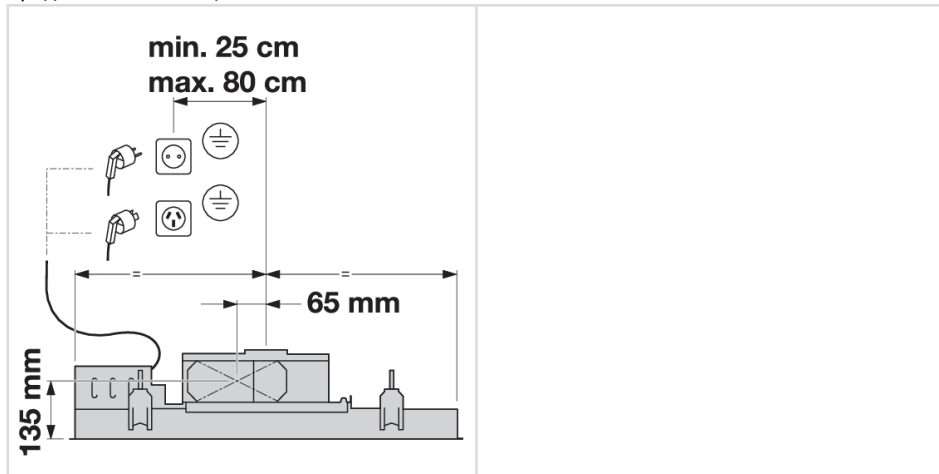

## осторожность!

Не устанавливайте прибор непосредственно на гипсокартон (или аналогичные легкие материалы) на подвесном потолке.

Установите прибор используя надежные крепежные материалы, которые лучшим образом подходят как для конструктивных условий, так и для веса прибора.

## Установка гибкого канала



## Установка жесткого канала

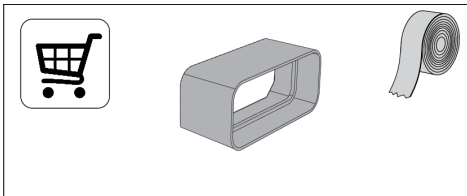

## Размеры прибора

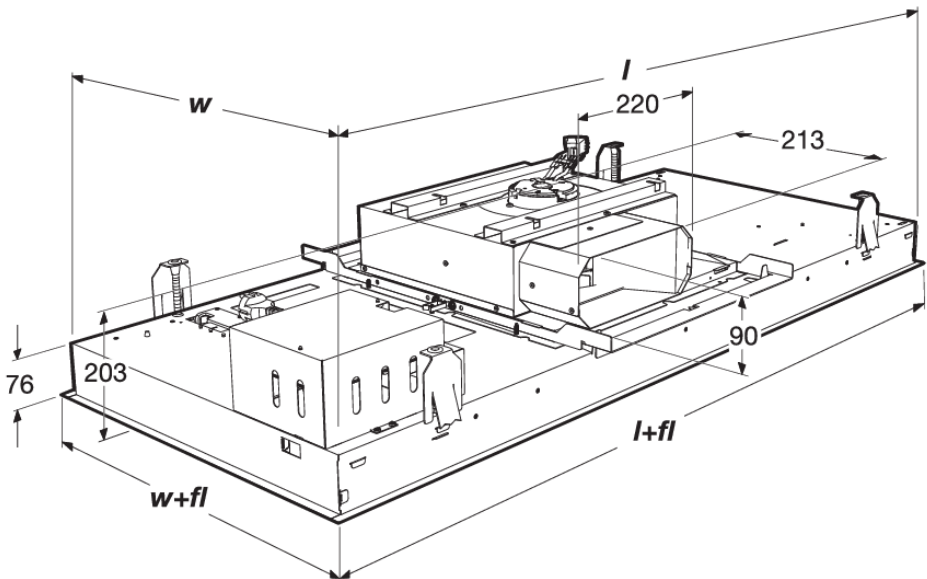

	<b>l</b>	<b>w</b>	<b>l+fl</b>	<b>w+fl</b>
CCT1252W	1140	480	1164	504

# Установка

## Встраивание

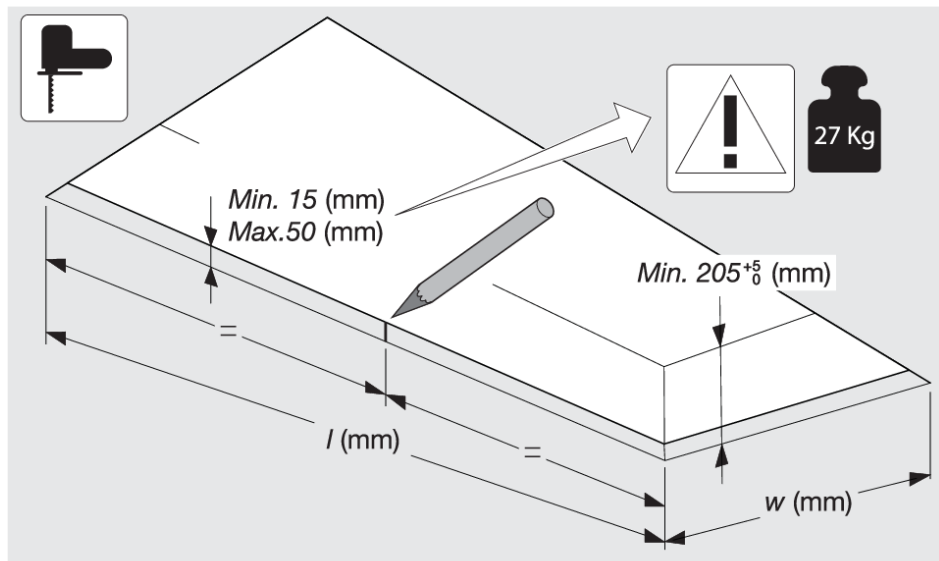

	l	W	кг
CCT1252W	1147 $\pm$ 2	487 $\pm$ 2	27

## Установка жесткого канала

1

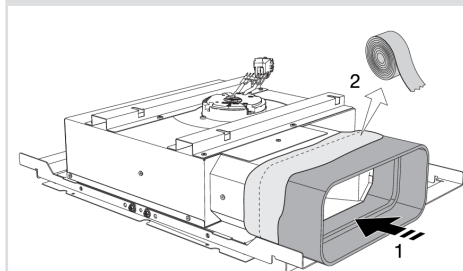

2

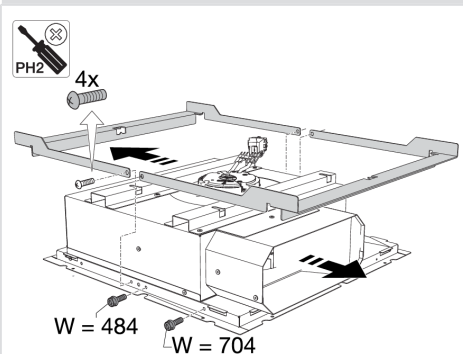

3

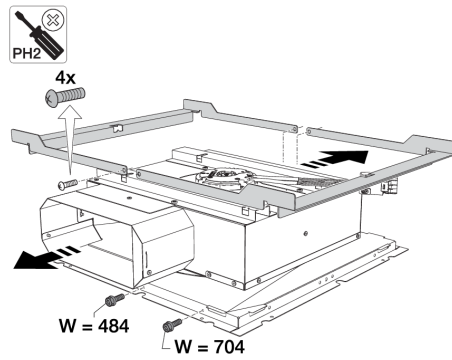

4

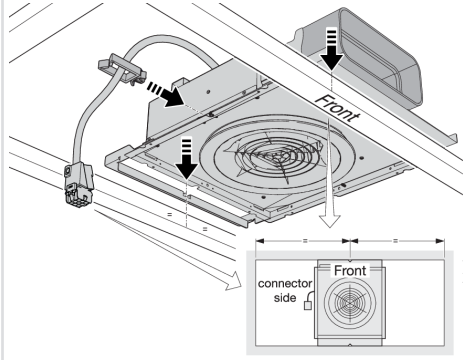

5

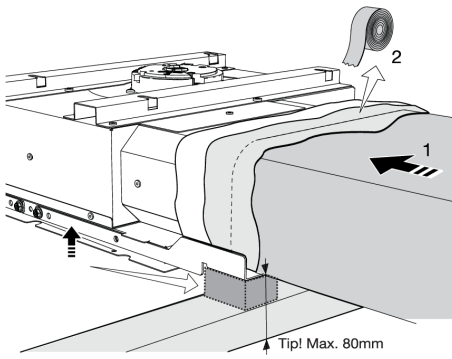

6

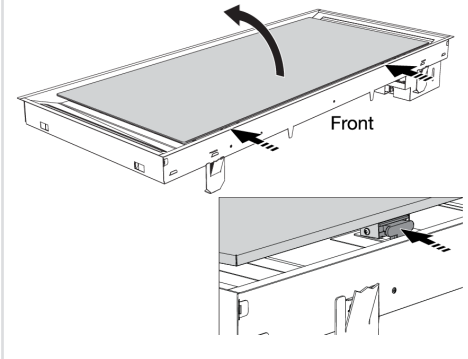

7

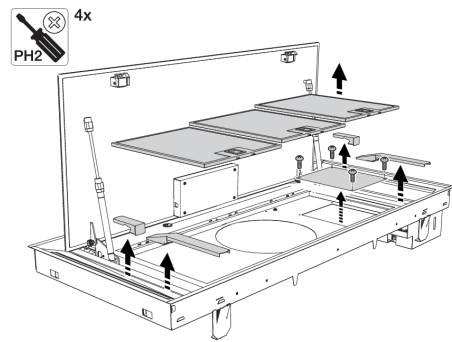

8

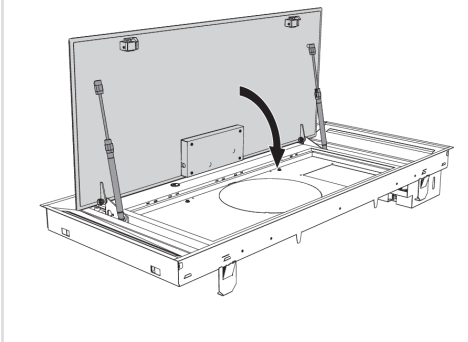

# Установка

9

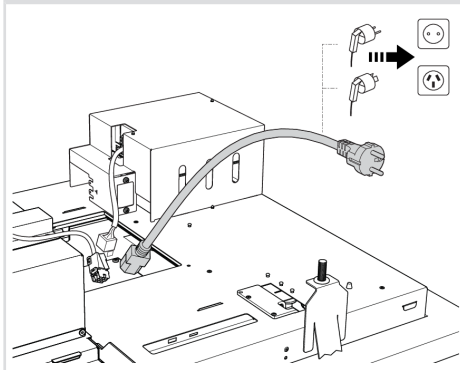

10

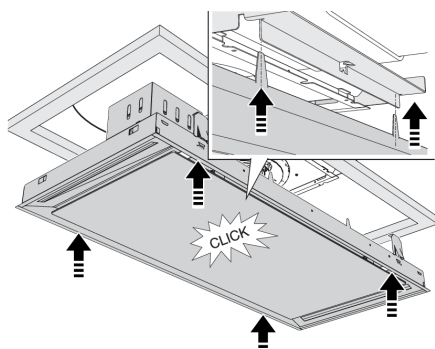

11

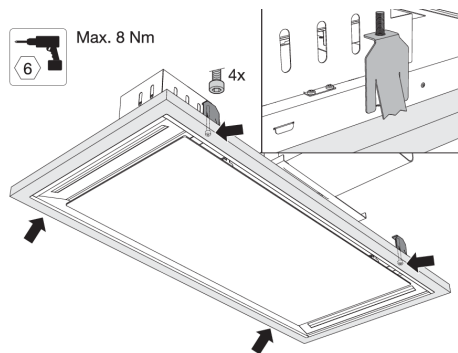

12

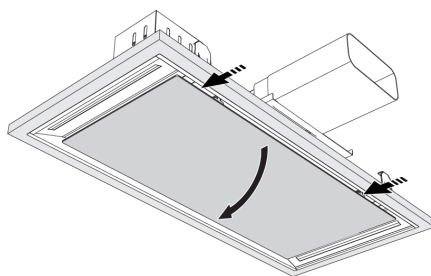

13

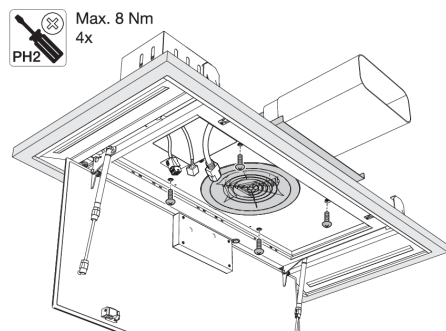

14

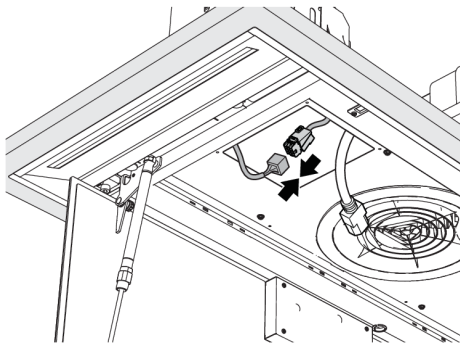

15

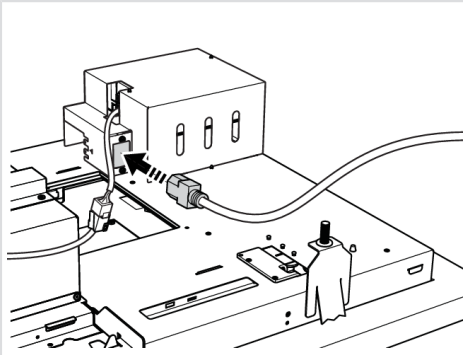

16

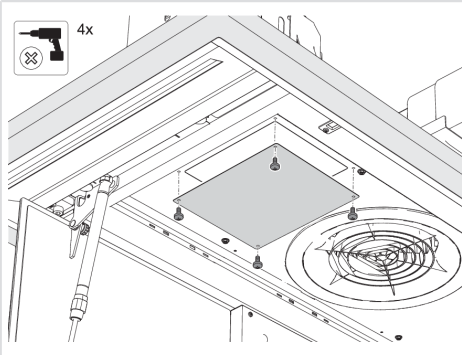

17

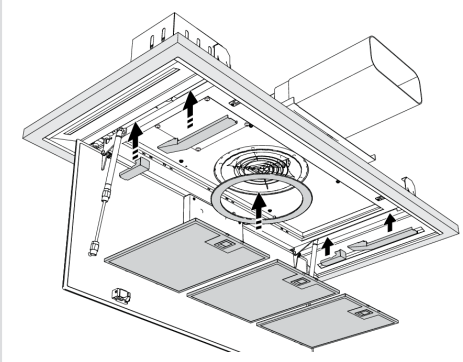

18

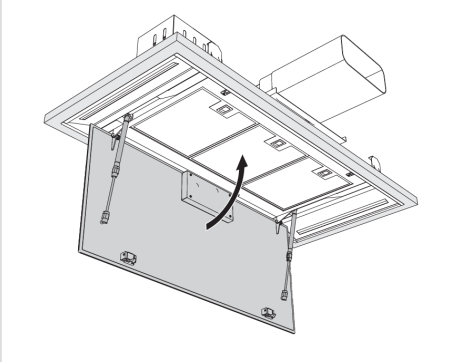

19

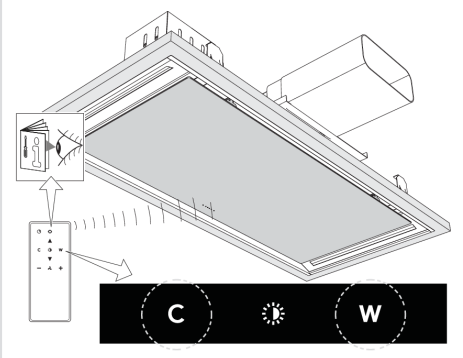

# Установка

## Установка гибкого канала

1

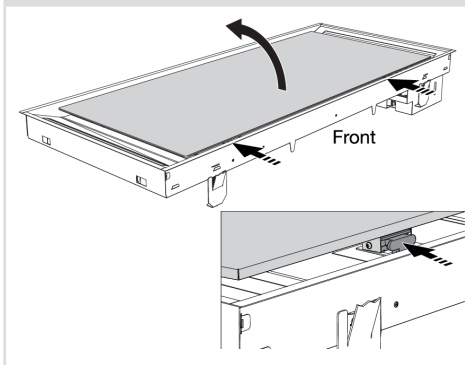

2

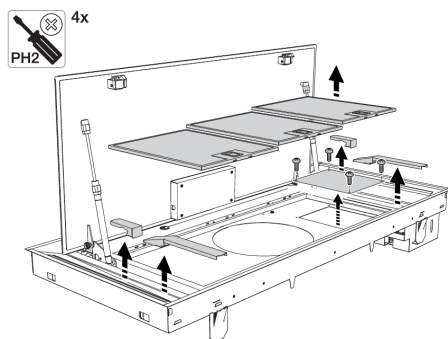

3

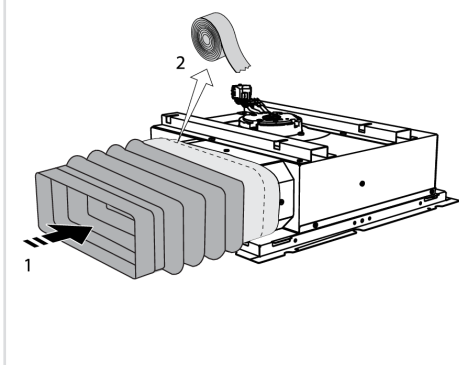

4

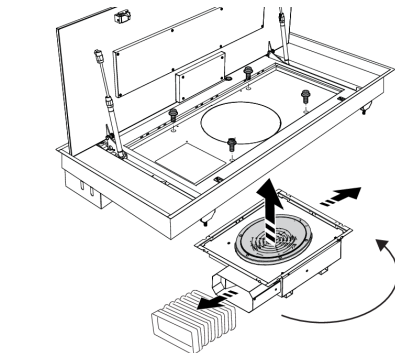

5

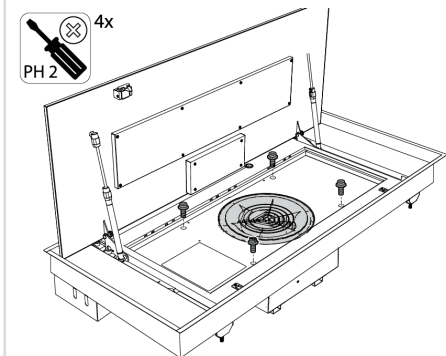

6

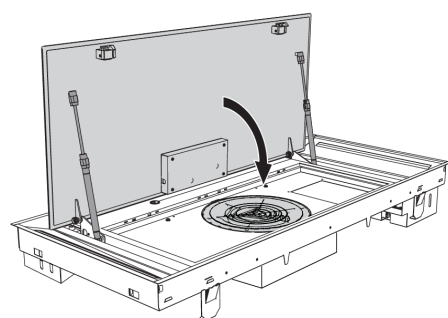



7

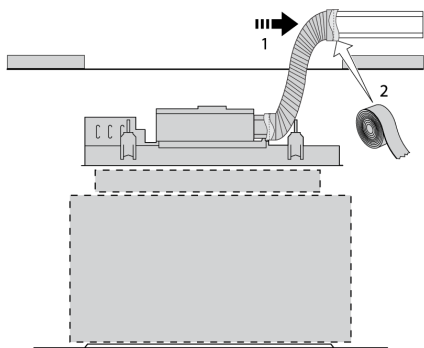

8

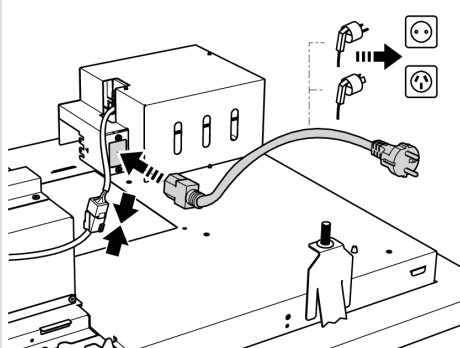

9

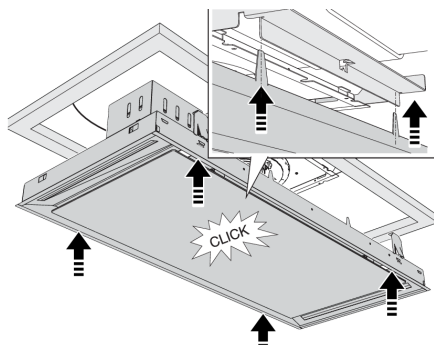

10

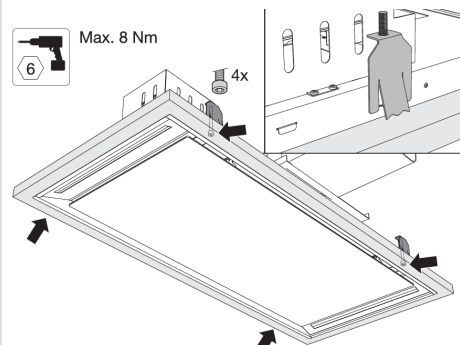

11

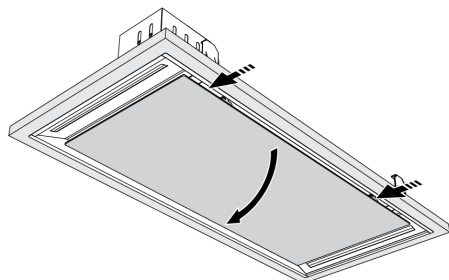

12

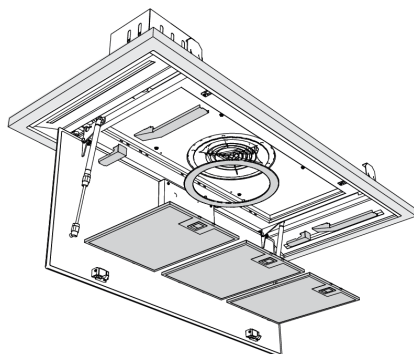

13

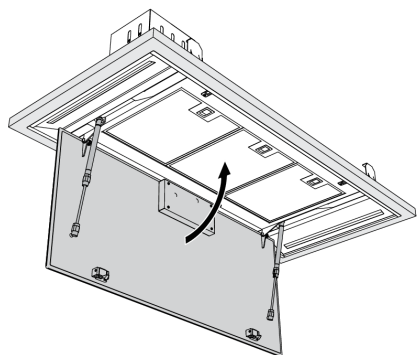

14

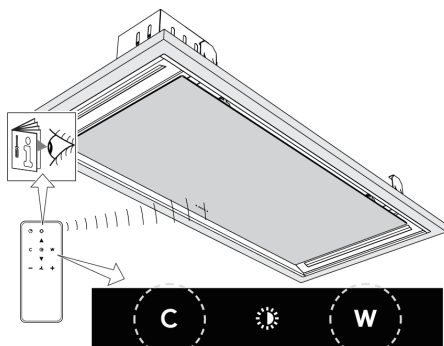

## Рекомендации по энергоэффективному приготовлению с использованием вытяжки

- Используйте низкий уровень мощности, прибегая к высшей (форсированной) только в случае необходимости.
- Хорошее проветривание кухни повышает эффективность работы кухонной вытяжки.
- Регулярно очищайте и меняйте фильтры, чтобы поддерживать высокий уровень их эффективности. Загрязненные фильтры работают неэффективно, что приводит к необходимости включать вытяжку на более длительное время.

## Утилизация прибора и упаковки

При производстве данного устройства использовались материалы, изготовленные с учетом экологических требований. По истечении срока службы данное устройство следует надлежащим образом утилизировать. Для получения дополнительных сведений о порядке утилизации обратитесь к местным властям.

Упаковка данного устройства пригодна для переработки. Для ее изготовления использовались следующие материалы:

- картон;
- полиэтиленовая пленка (ПЭ);
- полистирол без содержания ХФУ (твердая полистирольная пена).

Утилизируйте эти материалы в соответствии с требованиями действующего законодательства.

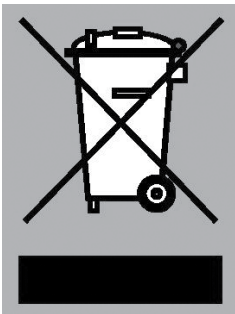

Символ перечеркнутого мусорного бака, нанесенный на изделие, указывает на необходимость отдельной утилизации бытовых электроприборов. Это означает, что отслужившее изделие нельзя утилизировать вместе с бытовыми отходами. Изделие необходимо сдать в местный центр раздельной утилизации отходов или передать организации, оказывающей соответствующие услуги.

Отдельная утилизация бытовой техники предотвращает негативные последствия для окружающей среды и здоровья людей, а также позволяет повторно использовать материалы, тем самым значительно экономя энергию и природные ресурсы.

 **ASKO**  
Inspired by Scandinavia

[www.asko.com](http://www.asko.com)

**EAC**

ООО «Горенье БТ»: 119180, Москва,  
Якиманская набережная, д.4, стр.1, этаж  
3, пом. I, ком. 55



864627-a7

*Производитель оставляет за собой право на внесение изменений.*