

**gorenje**

SQ

AL

**UDHËZIMET PËR  
PËRDORIMIN**  
E NJË FURRE INKASO

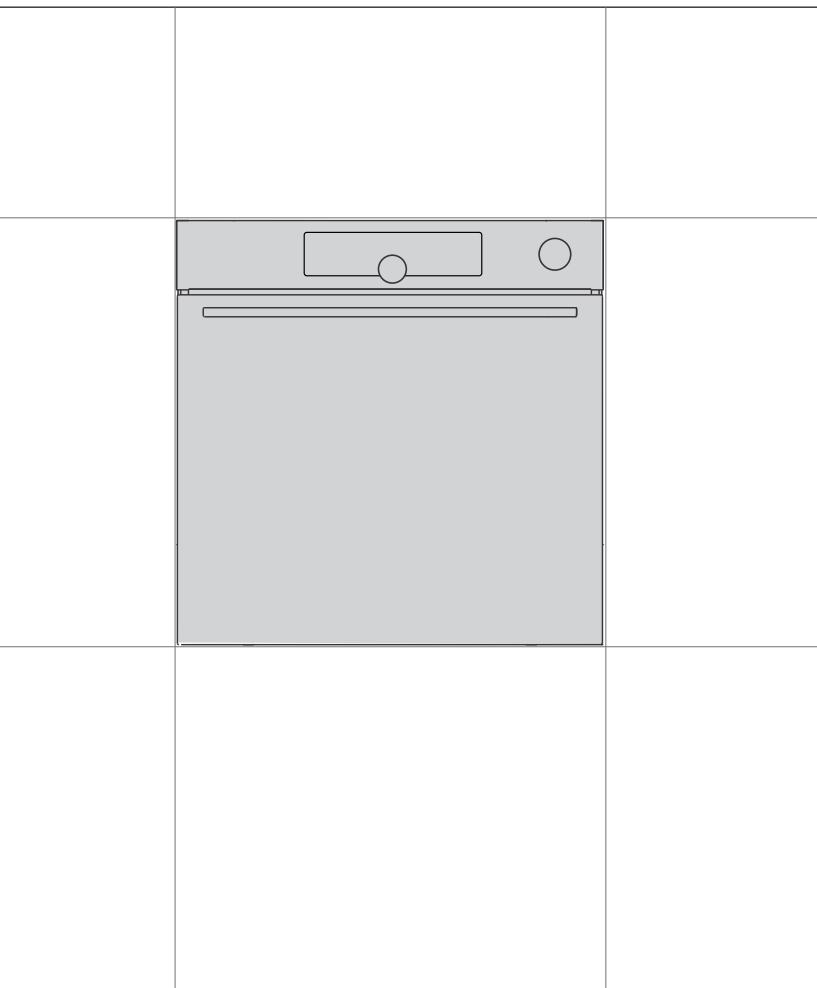

Ju falenderojmë për besimin tuaj dhe për blerjen e pajisjes sonë elektroshtëpiake.

Ky manual udhëzimi i detajuar është dhënë për ta bërë më të lehtë përdorimin e këtij produkti. Udhëzimet duhet t'ju lejojnë që të mësoni për pajisjen tuaj të re elektroshtëpiake sa më shpejt që të jetë e mundur.

Sigurohuni që keni marrë një pajisje elektroshtëpiake të padëmtuar. Në qoftë se gjeni dëmtime nga transporti, ju lutemi të kontaktoni me shitësin nga ku e keni blerë pajisjen ose me magazinën rajonale nga ku është furnizuar ajo. Numri i telefonit mund të gjendet në faturë ose në dëftesën e dorëzimit.

Udhëzimet për instalimin dhe lidhjen jepen në një fletë të veçantë.

Udhëzimet për përdorimin, instalimin dhe lidhjen gjenden edhe në faqen tonë të internetit:

<http://www.gorenje.com>

Simbolet e mëposhtme përdoren gjatë gjithë manualit dhe kanë kuptimet si vijon:



**INFORMACION!**

Informacion, këshillë ose rekomandim



**PARALAJMËRIM!**

Kujdes – rrezik i përgjithshëm



Është e rëndësishme që të lexoni me kujdes udhëzimet.

# Përmbajtja

<b>Masa paraprake për sigurinë .....</b>	<b>5</b>
<b>Paralajmërime të tjera të rëndësishme për sigurinë .....</b>	<b>7</b>
<b>Përshkrimi i pajisjes .....</b>	<b>9</b>
Pllaka e të dhënave teknike - informacioni i produktit .....	9
Njësia e kontrollit .....	10
<b>Elementet e pajisjes .....</b>	<b>11</b>
Drita e kontrollit .....	11
Udhëzuesit .....	11
Çelësi i derës së furrës .....	12
Ventilatori i freskimit .....	12
Pajisjet dhe aksesorët e furrës .....	12
<b>Përpara përdorimit të parë .....</b>	<b>14</b>
<b>Ndezja për herë të parë .....</b>	<b>14</b>
Testimi i fortësisë së ujit .....	15
<b>Përzgjedhja e parametrave .....</b>	<b>16</b>
Modaliteti profesional (pro bake) .....	16
MODALITETI AUTOMATIK (auto bake) .....	24
ZGJEDHJA E FUNKSIONEVE SHITESË (extra bake) .....	27
Bllokimi për fëmijët (Child lock) .....	27
<b>Fillimi i procesit të gatimit .....</b>	<b>29</b>
<b>Fundi i gatimit dhe fikja e furrës .....</b>	<b>30</b>
<b>Zgjedhja e cilësimeve të përgjithshme .....</b>	<b>31</b>
<b>Lidhshmëria në internet (Wi-Fi) .....</b>	<b>34</b>
Lidhja e pajisjes me një pajisje të lëvizshme .....	34
Cilësimet e modulit Wi-Fi .....	34
<b>Këshilla dhe sugjerime të përgjithshme për pjekjen .....</b>	<b>37</b>
<b>Tabela e gatimit .....</b>	<b>38</b>
<b>Gatimi me një sondë temperature .....</b>	<b>42</b>
Nivelet e rekomanduara të gatimit për lloje të ndryshme të mishit .....	44
<b>Mirëmbajtja dhe pastrimi .....</b>	<b>45</b>
Përdorimi i programit Aqua Clean për pastrimin e furrës .....	46
Pastrimi i tabakasë së avullimit .....	47
Pastrimi i sistemit të avullit .....	48
Heqja e udhëzuesve të telit dhe udhëzuesve të fiksuar (të zgjatshëm) për nxjerrje .....	48
Heqja dhe zëvendësimi i derës së furrës dhe xhamave .....	49
Zëvendësimi i llampës .....	50
<b>Tabela e zgjidhjes së problemeve dhe gabimeve .....</b>	<b>51</b>
Kujdesi i veçantë dhe raportimi i defekteve .....	51
<b>Hedhja .....</b>	<b>52</b>

<b>Informacioni i pajtueshmërisë .....</b>	<b>52</b>
<b>Testi i gatimit .....</b>	<b>53</b>

## Masa paraprake për sigurinë



### **MASAT E RËNDËSISHME TË SIGURISË – LEXONI ME KUJDES UDHËZIMET DHE RUAJINI PËR REFERENCË NË TË ARDHMEN.**

Pajisja elektroshtëpiake duhet të lidhet me linjat fikse të telave, të cilat kanë të inkorporuara mënyrat e shkëputjes. Linjat fikse të telave duhet të jenë në përputhje me rregullat për instalimet elektrike.

Mjetet për të shkëputur lidhjen duhet të përfshihen në kabllin e fiksuar në përputhje me rregullat për kabllot.

Pajisja elektroshtëpiake nuk duhet të instalohet mbrapa asnjë dere dekorative, në mënyrë që të shmanget mbinxehja.

Nëse rrjeti i furnizimit është dëmtuar, ai duhet të zëvendësohet nga prodhuesi, agjenti i tij i shërbimeve ose persona të kualifikuar në mënyrë të ngjashme për të shmangur një rrezik (vetëm për pajisje të furnizuara me kabëll lidhës).

Gjatë përdorimit pajisja nxehet. Tregoni kujdes dhe shmangni prekjen e elementeve nxehës brenda furrës.

Kjo pajisje elektroshtëpiake mund të përdoret nga fëmijët 8 vjeç e lart dhe nga personat me aftësi të reduktuara fizike, ndijore apo mendore ose nga persona që nuk kanë eksperiencë dhe njohuri, në rast se atyre u janë dhënë udhëzime dhe i kanë mbikëqyrur për përdorimin e pajisjes elektroshtëpiake në mënyrë të sigurt, si dhe në rast se ata i kuptojnë rreziqet e mundshme. Fëmijët nuk duhet të luajnë me pajisjen elektroshtëpiake. Pastrimi dhe mirëmbajtja nuk duhet të realizohet nga fëmijët pa mbikëqyrje.

**PARALAJMËRIM:** Pjesët e aksesueshme mund të nxehen gjatë përdorimit. Fëmijët e vegjël duhen mbajtur larg.

**KUJDES:** Pajisja dhe disa nga pjesët e saj të prekshme mund të nxehen shumë gjatë përdorimit. Tregoni kujdes dhe shmangni preken e elementeve nxehës. Mbani larg fëmijët nën moshën 8 vjeç nëse nuk janë nën mbikëqyrje të vazhdueshme.

Pajisja elektroshtëpiake nuk është synuar që të kontrollohet nga kohëmatësa të jashtëm apo sistem i veçantë i kontrollit në distancë.

Përdorni vetëm sondën e temperaturës që rekomandohet për këtë furrë.

Mos përdorni pastrues të ashpër gërryes ose kruajtëse të mprehta prej metali për të pastruar xhamin e derës së furrës apo xhamin e kapakëve me mentesha të pllakës së gatimit (sipas rastit), pasi ato mund të gërvishtin sipërfaqen, gjë që mund të rezultojë në thyerjen e xhamit.

Mos përdorni pastrues me avull ose pastrues me presion të lartë për të pastruar pajisjen, pasi kjo mund të rezultojë në goditje elektrike.

**PARALAJMËRIM:** Përpara zëvendësimit të poçit të dritës, sigurojuni që pajisja elektroshtëpiake është shkëputur nga rrjeti i furnizimit, në mënyrë që të parandalohet rreziku i goditjes elektrike.

Asnjëherë mos derdhni ujë direkt në pjesën e poshtme të zgavrës së furrës. Dallimet në temperaturë mund të rezultojnë në dëmtim të veshjes së smaltit.

## **Paralajmërime të tjera të rëndësishme për sigurinë**

Pajisja elektroshtëpiake është e synuar vetëm për përdorim shtëpiak. Mos e përdorni për asnjë qëllim tjetër, si për ngrohje të dhomës, tharje të kafshëve të vogla shtëpiake ose kafshëve të tjera, letrës, stofrave tekstile, bimëve etj., pasi kjo mund të shkaktojë plagosje ose rrezik zjarri.

Pajisja elektroshtëpiake duhet të lidhet me linjat fikse të telave, të cilat kanë të inkuorporuara mënyrat e shkëputjes. Linjat fikse të telave duhet të jenë në përputhje me rregullat për instalimet elektrike.

Mos e ngrini pajisjen duke e kapur nga doreza e derës.

Menteshat e derës së furrës mund të dëmtohen nga ngarkesa e tepërt. Mos qëndroni apo rriini ulur në derën e hapur të furrës dhe mos u mbështesni pas saj. Gjithashtu, mos vendosni objekte të rënda mbi derën e furrës.

Nëse kabllo të rrymës së pajisjeve të tjera të vendosura pranë kësaj pajisjeje ngatërrohen në derën e furrës, ato mund të dëmtohen, gjë që nga ana tjetër mund të rezultojë në një qark të shkurtër. Prandaj, sigurohuni që kabllo të rrymës së pajisjeve të tjera të jenë gjithmonë në një distancë të sigurt.

Dera e furrës bëhet shumë e nxehtë gjatë operimit. Për mbrojtje ekstra, është instaluar një xham i tretë, i cili zvogëlon temperaturën e sipërfaqes së jashtme (vetëm në disa modele).

Sigurojuni që tubat nuk janë asnjëherë të mbuluar ose të penguar në asnjë formë tjetër.

Mos vendosni letër alumini në zgavrën e furrës dhe asnjë tavë pjekjeje ose enë tjetër gatimi në pjesën e poshtme të furrës. Kjo do të pengonte dhe zvogëlonte qarkullimin e ajrit në furrë, duke ngadalësuar procesin e pjekjes dhe duke shkatërruar shtresën e smaltit.

Ne ju rekomandojmë të shmangni hapjen e derës së furrës gjatë pjekjes, pasi kjo rrit konsumin e energjisë dhe akumulimin e kondensatit.

Në fund të procesit të pjekjes dhe gjatë pjekjes, bëni kujdes kur hapni derën e furrës, pasi ekziston rreziku i djegies.

Për të parandaluar grumbullimin e gëlqeres, lini hapur derën e furrës pas pjekjes ose gjatë përdorimit të furrës për të lejuar që zgavra e furrës të ftohet në temperaturën e dhomës.

Pastroni furrën pasi të jetë ftohur plotësisht.

Mospërputhjet e mundshme në nuancat e ngjyrave ndërmjet pajisjeve elektroshtëpiake ose përbërësve të ndryshëm brenda të njëjtës linjë modeli mund të ndodhin për shkak të faktorëve të ndryshëm, siç janë këndet e ndryshme nga ku shikohet pajisja elektroshtëpiake, mjediset me ngjyra të ndryshme, materialet dhe ndriçimi i dhomës.

Asnjëherë mos derdhni ujë në pjesën e poshtme të zgavrës së furrës. Dallimet në temperaturë mund të rezultojnë në dëmtim të veshjes së smaltit.

Mos e përdorni pajisjen nëse është e dëmtuar. Telefononi një qendër të autorizuar shërbimi.

Përpara se të lidhni pajisjen me rrjetin elektrik, lëreni atë në temperaturën e dhomës për pak kohë për të lejuar që të gjithë përbërësit të përshtaten me temperaturën e dhomës. Nëse furra është ruajtur në një temperaturë afër pikës së ngrirjes ose poshtë saj, kjo mund të jetë e rrezikshme për disa përbërës, veçanërisht për pompën.

Mos e përdorni pajisjen në një ambient më të ftohtë se 5 °C. Nëse pajisja ndizet në kushte të tilla, pompa mund të dëmtohet.

Mos përdorni ujë të distiluar, ujë rubineti me përmbajtje të lartë klori apo lëngje të tjera të ngjashme.

Kur piqni me injeksion me avull, hapni gjithmonë derën e furrës plotësisht kur të përfundojë procesi i pjekjes. Nëse nuk veproni kështu, avulli që ngrihet nga zgavra e furrës mund të ndikojë në funksionimin e njësisë së kontrollit.

Hiqni dhe zëvendësoni tabakanë e avullimit vetëm kur furra të jetë ftohur plotësisht.



#### **PARALAJMËRIM!**

**Lexoni me kujdes udhëzimet e përdorimit përpara se të lidhni pajisjen elektroshtëpiake. Riparimi ose çdo pretendim për garanci që rezulton nga lidhja ose përdorimi i parregullt i pajisjes nuk do të mbulohet nga garancia.**



# Përshkrimi i pajisjes



## INFORMACION!

Funksionet dhe elementet e pajisjes varen nga modeli.

Elementet themelore të pajisjes suaj përfshijnë udhëzuesin e telave, një tabaka të cekët për pjekje dhe një skarë.

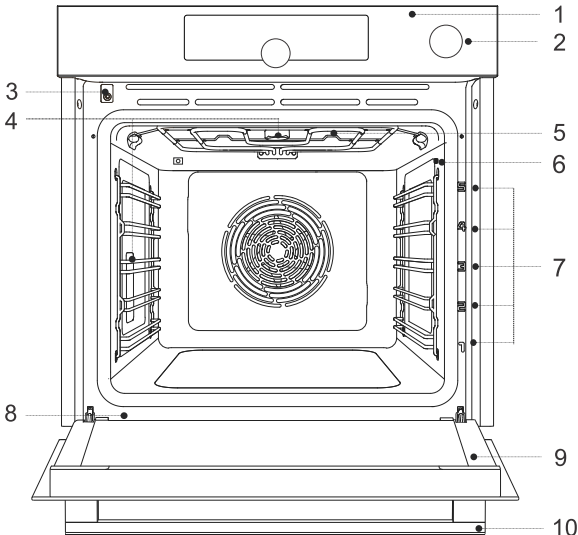

1 Njësia e kontrollit

2 Çelësi i cisternës së ujit

3 Ndiriçimi

4 Tabakaja e avullimit

6 Foleja e sondës së temperaturës

7 Udhëzuesit – nivelet e gatimit

8 Pllaka e të dhënave teknike

9 Dera e furrës

10 Doreza e derës

## Pllaka e të dhënave teknike - informacioni i produktit

Pllaka e të dhënave teknike me informacionin bazë për pajisjen është e bashkangjitur në buzë të furrës.

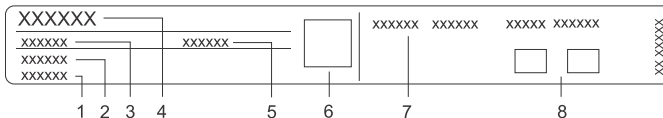

1 Numri serik

2 Modeli

3 Lloji

4 Marka

5 Kodi/ID

6 Kodi QR (në varësi të modelit)

7 Informacione teknike

8 Treguesit ose simbolet e pajtueshmërisë

# Njësia e kontrollit

(në varësi të modelit)

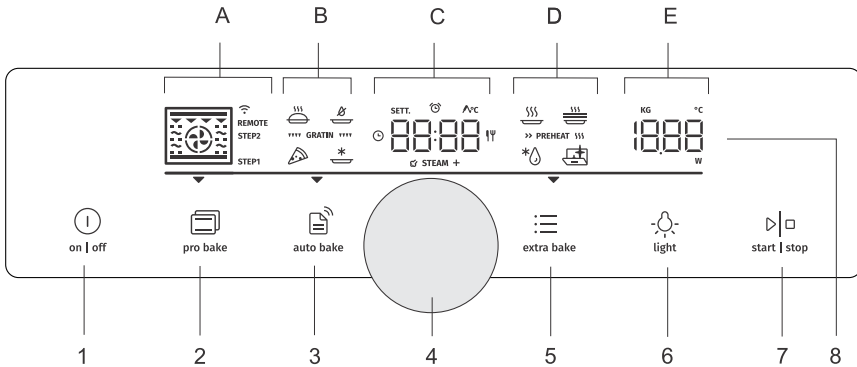

1. on | off butoni
2. (pro bake) butoni i modalitetit profesional
3. (auto bake) butoni i modalitetit automatik
4. zgjedhja e cilësimeve dhe çelësi i konfirmimit
  - rrotulloni çelësin për të zgjedhur një cilësim
  - shtypni çelësin për të konfirmuar cilësimin
5. (extra bake) buto për funksionet shitesë dhe cilësimet e përgjithshme të pajisjes
6. (light) butoni për ndezjen dhe fikjen e ndriçimit të furrës
7. butoni start/stop për fillimin ose ndaljen dhe konfirmimin e cilësimeve
8. Ekрани:
  - A. sistemet e pjekjes, modaliteti me hapa (STEP), lidhshmëria (WIFI, REMOTE)
  - B. sisteme të veçanta të pjekjes, programe automatike, gratina
  - C. ora, funksionet e kohëmatësit, sonda e temperaturës, koha e pjekjes
  - D. programe speciale, ngrohja paraprake
  - E. temperatura, pesha

## INFORMACION!

Për përgjigje më të mirë të butonit, prekni butonat me një zonë të madhe të majës së gishtit. Sa herë që shtypni një buton, kjo do të pranohet nga një sinjal i shkurtër akustik (nëse funksioni është i disponueshëm).

# Elementet e pajisjes

## Drita e kontrollit

**Drita e furrës:** drita e furrës ndizet kur hapni ose mbyllni derën e furrës, kur ndizni furrën, në fund të procesit të pjekjes dhe kur prekni butonin e dritës së furrës në njësinë e kontrollit.

## Udhëzuesit

- Udhëzuesit lejojnë gatimin ose pjekjen në 5 nivele raftesh.
- Nivelet e lartësisë së udhëzuesve në të cilët mund të futen raftet duhet të llogariten nga poshtë lart.
- Nivelet udhëzuese 4 dhe 5 janë për tiganisje/pjekje.
- Kur fusni elementet, duhet t'i rrotulloni në mënyrë të saktë.

### Udhëzuesit me tela

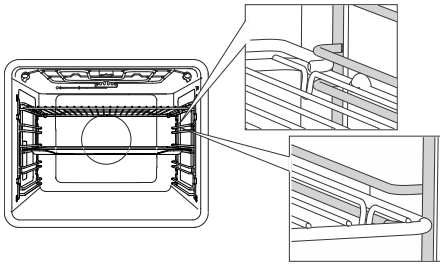

Në rast të udhëzuesve të telit, fusni gjithmonë raftin e telit (skarë) dhe tabakatë për pjekje në vendin midis pjesës së sipërme dhe të poshtme të secilit nivel udhëzues.

### Udhëzuesit e fiksuar për nxjerrje

(në varësi të modelit)

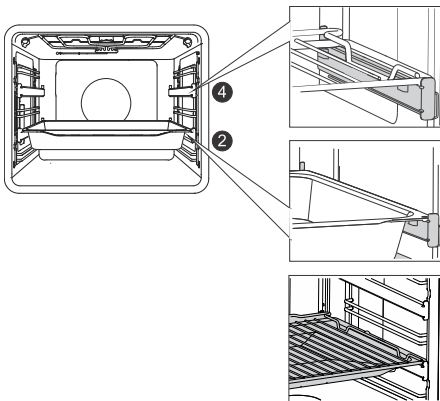

Udhëzuesit për nxjerrje mund të vendosen për nivelin e 2-të dhe të 4-t.

Në rast të udhëzuesve të fiksuar për nxjerrje, vendosni raftin ose tabakanë për pjekje mbi udhëzues. Mund ta vendosni raftin e telit direkt në një tabaka pjekjeje (tabaka të cekët ose të thellë pjekjeje për të gjitha qëllimet) dhe t'i vendosni të dyja në të njëjtin udhëzues; në këtë rast, tabakaja për pjekje vepron si një tabaka pikimi.

## Udhëzuesit për nxjerrje me kërcitje

(në varësi të modelit)

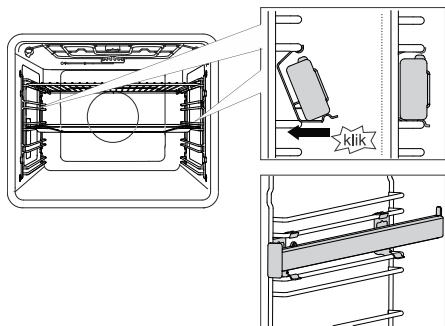

Udhëzuesit për nxjerrje me kërcitje mund të futen në çdo hapësirë midis dy niveleve të udhëzuesit të telit.

Vendosni udhëzuesit simetrisht mbi udhëzuesit e telit në anën e majtë dhe të djathtë të zgavrës së furrës. Së pari, lidhni kapësen e sipërme të udhëzuesit nën telin e udhëzuesit të telit. Pastaj, shtypni kapësen e poshtme në pozicionin e duhur derisa të dëgjoni një kërcitje.

**SHËNIM:** Udhëzuesit mund të bashkëngjiten në çdo lartësi midis dy niveleve të udhëzuesve të telit.

### INFORMACION!

Udhëzuesit për nxjerrje me kërcitje nuk mund të montohen në udhëzues me zgjatje të pjesshme fikse në dy nivele. Sidoqoftë, ata mund të montohen në udhëzues pjesërisht të zgjatshëm në një nivel të vetëm, në nivelet 3-4 dhe 4-5.

Sigurohuni që udhëzuesi për nxjerrje të jetë rrotulluar si duhet dhe të shtrihet përjashta, pra jashtë furrës.

## Çelësi i derës së furrës

(në varësi të modelit)

Nëse dera e furrës hapet gjatë përdorimit të furrës, çelësi çaktivizon ngrohësin dhe ventilatorin në zgavrën e furrës. Kur dera është e mbyllur, çelësi aktivizon përsëri pajisjen.

### PARALAJMËRIM!

**Nuk lejohet përdorimi i furrës me derë të hapur dhe çelësin e derës të kapur (të mbyllur). Furra do të sinjalizojë një gabim dhe do të duhet të rivendosen parametrat fillestarë.**

## Ventilatori i freskimit

Pajisja përmban një ventilator ftohës që ftoh karkasën, derën dhe njësinë e kontrollit të pajisjes. Pasi të fiket furra, ventilatori ftohës vazhdon të funksionojë për një kohë të shkurtër në mënyrë që të ftohet furra.

## Pajisjet dhe aksesorët e furrës

(në varësi të modelit)



**RAFTI I TELIT** përdoret për tiganisje apo pjekje ose si mbështetje për një tigan, tepsi ose pjatë pjekjeje me ushqimin që po pëqini.

### INFORMACION!

Ekziston një shul sigurie në skarë. Prandaj, skara duhet të ngrihet pak në pjesën e përparme kur nxirret nga furra.

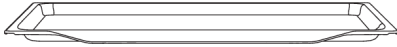

**TABAKAJA E CEKËT PËR PJEKJE** përdoret për ëmbëlsira të sheshta dhe të vogla. Mund të përdoret gjithashtu si një tabaka pikimi.



**PARALAJMËRIM!**

Tabakaja e cekët për pjekje mund të deformohet ndërsa nxehet në furrë. Pasi të ftohet, ajo kthehet në formën fillestare. Një deformim i tillë nuk ndikon në funksionimin e saj.

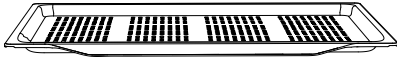

**TEPSIA E CEKËT ME VRIMA PËR PJEKJE**

përdoret për gatim me sisteme që përmbajnë injeksion me avull dhe për skuqje me ajër. Vrimat përmirësojnë qarkullimin e ajrit rreth ushqimit për një sipërfaqe më krokante. Kur gatuar ushqim me përmbajtje të lartë lëngu (ujë, yndyrë), vendosni tepsinë e cekët për pjekje ose tepsinë e thellë për të gjitha qëllimet një raft më poshtë për të shërbyer si tabaka kullimi.

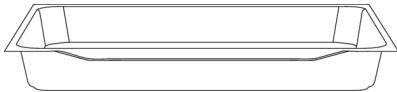

**TEPSIA E THELLË SHUMËFUNKSIONALE PËR PJEKJE**

përdoret për pjekjen e perimeve dhe ëmbëlsirave të njoma. Mund të përdoret gjithashtu si një tabaka pikimi.



**INFORMACION!**

Asnjëherë mos fusni tepsinë e thellë për të gjitha qëllimet (ose universale) në udhëzuesin e parë gjatë pjekjes.



**SONDA e temperaturës (BAKESENSOR).**



**PARALAJMËRIM!**

Pajisja elektroshtëpiake dhe disa nga pjesët e saj të prekshme kanë prirjen të nxehen gjatë gatimit.

# Përpara përdorimit të parë

- Hiqni pajisjet shtesë të furrës dhe çdo paketim (karton, shumë polistireni) nga furra.
- Fshini pajisjet shtesë dhe pjesët e brendshme të furrës me një leckë të lagur. Mos përdorni leckë ose pastrues të ashpër.
- Ngrohni një furrë të zbrazët për rreth një orë me sistemin e ngrohësit të sipërm dhe të poshtëm në një temperaturë prej 250 ° C. Do të ndihet aroma karakteristike e "një furre të re", prandaj ajrosni plotësisht dhomën gjatë këtij procesi.

## Ndezja për herë të parë

Pasi ta lidhni pajisjen tuaj elektroshtëpiake ose pas një ndërprerjeje të zgjatur të energjisë, në ekran do të ndriçojë 12:00.

Së pari, zgjidhni dhe konfirmoni cilësimet themelore në vijim.



### INFORMACION!

Ndryshoni ato duke rrotulluar ÇELËSIN. Për të konfirmuar cilësimin e dëshiruar, shtypni ÇELËSIN ose prekni butonin **start | stop**.



### 1. CAKTIMI I ORËS

Caktoni orën/kohën e ditës. Së pari, caktoni dhe konfirmoni minutat; pastaj caktoni dhe konfirmoni orët.



### INFORMACION!

Për të caktuar ose rregulluar orën më vonë, shihni kapitullin Funksionet shtesë.



### 2. VOLUMI I SINJALIT AKUSTIK

Volumi mesatar është cilësimi i paracaktuar. Shenja **VoL** dhe vlera e vendosur aktualisht për volumin e sinjalit akustik do të shfaqet në njësinë e ekranit. Rrotulloni ÇELËSIN për të rritur ose ulur volumin e butonit.

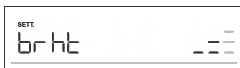

### 3. ERRËSUESI I EKRANIT

Intensiteti mesatar i dritës është cilësimi i paracaktuar. Shenja **brht** dhe vlera e vendosur aktualisht për intensitetin e dritës së ekranit do të shfaqet në njësinë e ekranit. Rrotulloni ÇELËSIN për të rritur ose ulur intensitetin e ndriçimit.

Pasi të konfirmoni cilësimet e përzgjedhura, ora do të shfaqet në ekran. Pajisja është në gjendjen gati për përdorim.

## Testimi i fortësisë së ujit

Pastrimi i sistemit të avullit varet si nga frekuenca e pjekjes me injektim me avull ashtu edhe nga fortësia e ujit të përdorur.

Zhysni shiritin e letrës testuese (të dhënë me pajisjen) në ujë për një (1) sekondë. Prisni një minutë, pastaj vini re numrin e vijave në shiritin e letrës.

Vendosja e nivelit të fortësisë - numri i shiritave me ngjyra në rrip:

- 4 shirita jeshilë Hrd 1
- 1 shirit i kuq Hrd 2
- 2 shirita të kuq Hrd 3
- 3 shirita të kuq Hrd 4
- 4 shirita të kuq Hrd 5

# Përzgjedhja e parametrave

Ndërfaqja lejon zgjedhjen e disa modaliteteve të funksionimit:

- Modaliteti profesional (pro bake)
- Modaliteti automatik (auto bake)
- Funksione shtesë (extra bake)
- Programi i hapave (STEP) në modalitetin profesional (pro bake)
- Programet automatike në modalitetin automatik (auto bake)

## INFORMACION!

- Rrotulloni ÇELËSIN për të lëvizur nëpër cilësimet.
  - Së pari, konfirmoni cilësimin e zgjedhur duke shtypur KNOB; pastaj, ndryshoni cilësimin.
  - Konfirmoni çdo cilësim duke shtypur KNOB.
  - Një vijë dhe një shigjetë tregojnë vendndodhjen e parametrave që kërkoni të vendosni.
  - Shtypni çelësin **start | stop** për të filluar programin.
  - Përdorimi i çelësit **on | off**:
    - prekje e shkurtër: ndizni ose fikni furrën, ndaloni procesin ose funksionin e pjekjes.
    - prekje e gjatë: furra kalon në modalitetin e konsumit të ulët të energjisë (kursim i energjisë).
- Asnjë çelës ose BUTON nuk është aktiv, përveç butonit **on | off** dhe lidhjes me Wi-Fi. Për të ndezur furrën, mbanni shtypur gjatë këtë buton.



## pro bake **Modaliteti profesional (pro bake)**

Ky funksion lejon vendosjen e parametrave të pjekjes - sistemin e pjekjes, temperaturën, ngrohjen paraprake të shpejtë dhe kohën e pjekjes - lirisht, sipas gjykimit të përdoruesit.

Prekni butonin **pro bake** dhe vendosni sa vijon:

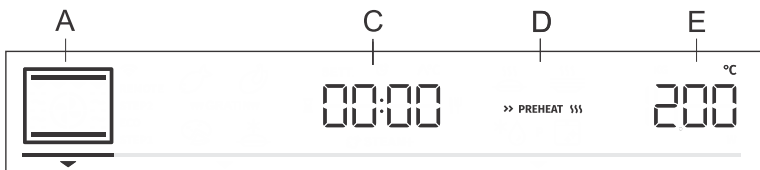

- Një sistem pjekjeje  
C kohëzgjatja e programit  
D preheating  
E temperatura

### **Për më tepër, mund të vendosen sa vijon:**

- funksionet e kohëmatësit (shih kapitullin Funksionet e kohëmatësit)
- mënyra e pjekjes me hapa (STEP) (shih kapitullin Programi Step)
- gratin (GRATIN) (shih kapitullin Fillimi i procesit të gatimit)
- injeksion me avull (STEAM+) (shih kapitullin Fillimi i procesit të gatimit)

### **Paranxehja e shpejtë**

Përdorni funksionin e nxehtjes paraprake nëse dëshironi të ngrohni furrën në temperaturën e dëshiruar sa më shpejt të jetë e mundur.



Për të aktivizuar nxehtjen e shpejtë paraprake, rrotulloni KNOB në cilësimin >> PREHEAT \$\$\$ (shiko figurën, emërtimin D). Konfirmoni përzgjedhjen. Rrotulloni KNOB për të zgjedhur shenjëën e ndezur plotësisht dhe konfirmojeni atë. Funkzioni tani është i aktivizuar. Kur të arrihet temperatura e zgjedhur, procesi i para -ngrohjes ndalet dhe lëshohet një sinjal akustik. **door** do të shfaqet në ekran. Hapeni derën dhe fusni ushqimin. Programi do të vazhdojë automatikisht pjekjen me cilësimet e zgjedhura.

 **INFORMACION!**

Kur caktohet funksioni i nxehtjes paraprake, funksioni i fillimit më vonë nuk mund të përdoret.

## ZGJEDHJA E SISTEMIT TË GATIMIT

 **INFORMACION!**

Funksionet dhe elementet e pajisjes varen nga modeli.













Simboli	Përdorimi
	<b>AJËR I NXEHTË</b> Ajri i nxehtë bën të mundur qarkullim më të mirë të ajrit të nxehtë anembanë ushqimit. Në këtë mënyrë, sipërfaqja thahet dhe krijohet një kore më e trashë. Përdoreni këtë sistem për të pjekur mishin, brumërat dhe perimet, si edhe për ta tharë ushqimin në një skarë të vetme ose në disa skara njëkohësisht.
	<b>SISTEMI PIZZA</b> Ky sistem është optimal për pjekjen e picave dhe pastiçerive me përmbajtje më të lartë të ujit. Përdoreni atë për të pjekur në një raft të vetëm, kur dëshironi që ushqimi të bëhet më shpejt dhe të jetë krokant.
 ☑ STEAM +	<b>SKUQJE ME AJËR<sup>1)</sup></b> Kjo metodë gatimi bën që korja të jetë më e fortë pa i shtuar tepër yndyrë. Ky është një version i shëndetshëm i skuqjes së fast-food, me më pak kalori në ushqimin e gatuar. Është e përshtatshme për copat e vogla të mishit, peshkun, perimet dhe produktet e ngrira që janë gati për skuqje (patate të skuqura, kotoleta pule). Shtimi avullit bën që pjekja të jetë më intensive dhe korja të jetë më e fortë.
	<b>SKARË ME AJËR TË NXEHTË</b> Ajri i nxehtë lejon qarkullim më të mirë të ajrit të nxehtë rreth ushqimit. Kjo do të thajë sipërfaqen. Në kombinim me ngrohësin apo pjekësin e skarës, kjo gjithashtu do të rezultojë në një ngjyrë më intensive. Për pjekje më të shpejtë të mishit dhe perimeve.
	<b>PJEKJE TURBO</b> Për gatimet që duhet të jenë të thekura në të gjitha anët. Sistemi është gjithashtu i përshtatshëm si hapi i parë në modalitetin e pjekjes me hapa, pasi bën të mundur pjekjen e sipërfaqes në fazën e parë dhe pjekjen e ngadalë në fazën e dytë. Mishi do të jetë i lëngshëm dhe me i thekur bukur nga jashtë.
	<b>SKARA E MADHE</b> Përdorni këtë sistem për të pjekur sasi të mëdha të ushqimit në formë të sheshtë si buka e thekur, sanduiçët e hapur, salsiçe në skarë, peshk, hell etj., si dhe për të gatuar au gratin dhe për të skuqur sipërfaqen. Ngrohësit e montuar në krye të zgavrës së furrës ngrohin në mënyrë të barabartë të gjithë sipërfaqen. Temperatura maksimale e lejuar: 240 ° C
	<b>REZISTENCA E SIPËRME DHE E POSHTME</b> Përdoreni këtë sistem për pjekje të zakonshme në një skarë të vetme, për të bërë sufle dhe për të pjekur në temperatura të ulëta (pjekje me ngadalë).

Tabela vazhdon nga faqja e fundit

Simboli	Përdorimi
	<b>PJEKJE E BUTË</b> Për gatim të ngadaltë, të butë dhe të kontrolluar të ushqimit delikat (prerje të buta të mishit) dhe pjekje të ëmbëlsirave me një fund krokant.
 ☞ STEAM +	<b>REZISTENCA E SIPËRME DHE E POSHTME ME VENTILATOR <sup>1)</sup></b> Përdoreni këtë sistem për pjekje të njëtrajtshme në një skarë të vetme dhe për të bërë sufle. Injektimi me avull shkakton skuqje më të mirë dhe e bën sipërfaqen të zërë kore.
 ☞ STEAM +	<b>PJEKJE E MADHE NË SKARË ME VENTILATOR <sup>1)</sup></b> Për të pjekur mishin e pulës dhe copa të mëdha të mishit në skarë. Shtimi i avullit bën që pjekja të jetë më intensive dhe mishi të zërë kore.
	<b>SKARA E MADHE DHE NGROHËSI I POSHTËM</b> Për pjekje më të shpejtë në një raft të vetëm dhe për të pjekur sipërfaqen e ëmbëlsirave tuaja.
	<b>SKARË ME NGROHJE TË POSHTME DHE VENTILIM</b> Për pjekjen optimale të brumit me maja, të gjitha llojet e bukës dhe për ruajtje.

<sup>1)</sup> Sistemet gjithashtu lejojnë injeksionin e avullit gjatë pjekjes (shih kapitullin Fillimi i procesit të gatimit).

## INFORMACION!

Në këto sisteme, është e mundur të përdoret funksioni gratin (shih kapitullin Fillimi i procesit të gatimit).

Shtypni çelësin **start | stop** për të filluar procesin e gatimit. Në ekran shfaqen cilësimet e përzgjedhura.

## FUNKSIONET E KOHËMATJES

Rrotulloni ÇELËSIN për të zgjedhur funksionet e kohëmatësit.

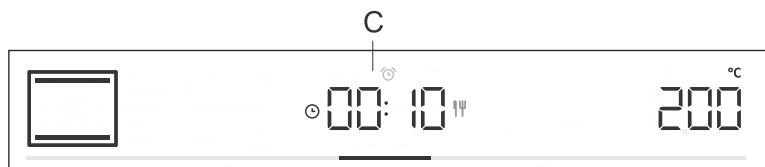

### Gatimi me minutazh

Në këtë modalitet, mund të specifikoni kohëzgjatjen e përdorimit të furrës (kohën e gatimit).

Simboli i kohëzgjatjes së gatimit ☹ do të shfaqet në ekran. Rrotulloni KNOB për të caktuar kohën e dëshiruar të gatimit. Konfirmoni cilësimin duke shtypur KNOB.

Shtypni çelësin **start | stop** për të filluar pjekjen.



### Vendosja e fillimit me vonesë



### INFORMACION!

Fillimi i vonuar nuk është i mundur kur aktivizohet funksioni i ngrohjes paraprake.

Përdorni këtë funksion kur dëshironi të filloni të gatuarit ushqimin në furrë pas një periudhe të caktuar kohe. Vendoseni ushqimin në furrë, pastaj caktoni sistemin dhe temperaturën. Pastaj, vendosni kohëzgjatjen e programit dhe kohën kur dëshironi që ushqimi juaj të bëhet.

Shembull:

Koha aktuale: 12:00 (mesditë)

Koha e gatimit: 2 orë

Fundi i gatimit: në orën 18:00

Simboli i kohëzgjatjes së gatimit ☺ do të shfaqet në ekran. Zgjidhni cilësimin dhe konfirmojeni atë duke shtypur KNOB (në rastin tonë, 2:00). Shtypni përsëri KNOB dhe rrotullojeni për të zgjedhur simbolin ☹ . Konfirmoni dhe caktoni kohën kur dëshironi që ushqimi juaj të përfundojë (në rastin tonë, është ora 18:00, ose 6 pasdite). Në ekran do të shfaqet koha e dëshiruar e përfundimit të gatimit (18:00). Konfirmoni cilësimin duke shtypur KNOB.

Shtypni çelësin **start | stop** për të filluar pjekjen.

Ndërsa prisni të aktivizohet, furra kalon në një gatishmëri të pjesshme (njësia e ekranit errësohet). Furra do të ndizet automatikisht me cilësimet e zgjedhura (në rastin tonë në 16:00 ose 4 pasdite). Furra do të fiket në kohën e caktuar (në rastin tonë, në 18:00 ose 6 pasdite).



#### INFORMACION!

Koha e mbarimit të gatimit dhe ora do të alternohen në njësinë e ekranit.

Pas skadimit të kohës së caktuar, furra automatikisht do të ndalet së funksionuari. Shenja **End** dhe **00.00** do të alternohen në njësinë e ekranit. Do të lëshohet një sinjal akustik, i cili mund të çaktivizohet duke prekur cilindro buton. Pas një minute, sinjali akustik do të fiket automatikisht.



#### PARALAJMËRIM!

**Ky funksion nuk është i përshtatshëm për ushqimin që kërkon paraxehje të shpejtë paraprake.**

**Ushqimi që priset nuk duhet të mbahet në furrë për një kohë të gjatë. Para se të përdorni këtë modalitet, kontrolloni nëse ora e pajisjes është vendosur saktë.**



#### Cilësimi i minutazhit

Minutazhi mund të përdoret në mënyrë të pavarur nga funksionimi i furrës. Vendosja më e gjatë e mundshme është 24 orë. Gjatë minutës së fundit, minutazhi shfaqet në sekonda.

Rrotulloni ÇELËSIN për të zgjedhur ☺ simbolin dhe konfirmoni cilësimin tuaj. Rrotulloni çelësin dhe caktoni kohëzgjatjen e minutazhit. Konfirmoni cilësimin duke shtypur ÇELËSIN.



#### INFORMACION!

Funksioni i zgjedhur i kohëmatësit mund të rivendoset në 00:00 duke mbajtur shtypur ÇELËSIN.



### **INFORMACION!**

Vlerat e funksionit të kohëmatësit të përdorur më së fundmi mund të ruhen dhe ofrohen si vlera të paracaktuara herën tjetër që do të përdorni kohëmatësin. Si cilësim i fabrikës, ky funksion është i fikur, por mund të aktivizohet (shih kapitullin Zgjedhja e funksioneve shtesë, funksioni përshtatës).

## PROGRAMI I HAPAVE

Ky modalitet lejon pjekjen në dy hapa ose faza (dy hapa rresht pjekjeje kombinohen në një proces të vetëm gatimi).

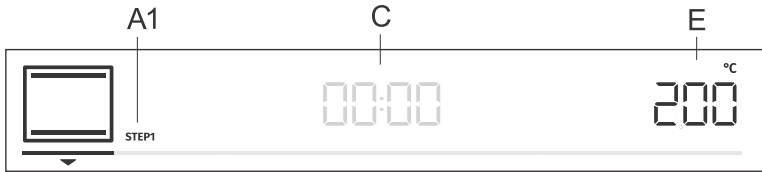

A1 hapi i parë i gatimit STEP1, (STEP2)

C kohëzgjatja e programit/fundi i programit (shih kapitullin Funksionet e kohëmatësit)

E temperatura

Hapi: STEP1

Në modalitetin **pro bake**, caktoni sistemin e pjekjes dhe temperaturën. Gjithashtu, mund të zgjidhni funksionin e nxehjes së shpejtë paraprake. Më pas, caktoni kohëzgjatjen e pjekjes për STEP1 (shikoni kapitullin Funksionet e kohëmatësit). Konfirmoni cilësimin duke shtypur KNOB.

### INFORMACION!

Në STEP1, mund të caktoni funksionin e fillimit të procesit më vonë; por, në këtë rast, nuk mund të aktivizoni paraxehjen e shpejtë.

Hapi: STEP2

Shtypni dhe mbani shtypur modalitetin **pro bake**. STEP2 (hapi i dytë i gatimit) do të shfaqet në ekran (i pari tashmë është vendosur). Caktoni sistemin e pjekjes, temperaturën dhe kohëzgjatjen. Konfirmoni cilësimin duke shtypur KNOB.

Nëse dëshironi, mund të modifikoni STEP1 ose STEP2 para fillimit të tyre.

Shtypni çelësin modalitetin **pro bake** dhe zgjidhni STEP1. Tani mund të ndryshoni cilësimet. Pastaj, bëni të njëjtin veprim për STEP2.

Për të fshirë modalitetin e hapave, mbani shtypur modalitetin **pro bake**.

Shtypni çelësin **start | stop** për të filluar pjekjen. Furra fillimisht fillon të funksionojë me cilësimet e zgjedhura për STEP1. Kur përfundon STEP1, aktivizohet STEP2.

## INJEKTIMI ME AVULL GJATË PJEKJES

Injektimi i avullit bën të ketë një skuqje më të mirë dhe një sipërfaqe më krokante.

Uji nga rezervuari pikon në mënyrë të kontrolluar në një tavë pranë ngrohësve të sipërm. Në këtë mënyrë, prodhohet sasia e duhur e avullit, duke bërë që të kemi në pjekje më të mirë dhe sipërfaqe më krokante, ndërsa thërrimet apo bërthamat mbeten elastike dhe të shkrifta. Rekomandojmë përdorimin e injektimit me avull gjatë pjekjes së bukës, roleve të freskëta, roleve të pandispanjës, ëmbëlsirave, si dhe copave më të vogla të shpendëve dhe perimeve.

Injektimi i avullit gjatë procesit të pjekjes ofrohet me sistemin konvencional të pjekjes me ventilator, skarë të madhe me ventilator, dhe skuqje me ajër. Përveç sistemit të zgjedhur të pjekjes, simboli  STEAM + do të shfaqet në njësinë e ekranit.

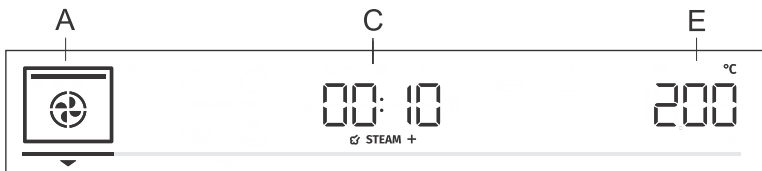

### INFORMACION!

Simboli i injektimit të avullit  STEAM + do të shfaqet në njësinë e ekranit nëse keni zgjedhur një temperaturë më të lartë se 150 °C.



 STEAM +

### Aktivizimi i injektimit të avullit

Për të aktivizuar injeksionin e avullit gjatë procesit të pjekjes, rrotulloni ÇELËSIN në menunë C (shih imazhin) dhe konfirmoni përzgjedhjen tuaj. Rrotulloni ÇELËSIN në simbol  . Konfirmoni përzgjedhjen. Rrotulloni përsëri ÇELËSIN dhe zgjidhni simbolin plotësisht të ndezur  dhe konfirmojeni atë. Funkcioni është aktivizuar. (Nëse nuk zgjidhni simbolin e ndezur plotësisht, funksioni nuk do të jetë aktiv).

Shtypni **start | stop** për të filluar procesin e gatimit.

**Fill** do të shfaqet në njësinë e ekranit. Mbushni depozitën e ujit (shikoni kapitullin Mbushja e depozitës së ujit), pastaj shtypni KNOB për të konfirmuar.

### INFORMACION!

Kur furra arrin një temperaturë mbi 150 °C dhe kanë kaluar 10 minuta, simboli  STEAM + do të shfaqet në njësinë e ekranit dhe do të fillojë procesi i injektimit të avullit.

### INFORMACION!

Funksioni mund të fiket edhe ndërsa është në progres. Rrotulloni KNOB në cilësimin  STEAM + dhe shtypni KNOB për të konfirmuar. Zgjidhni shenjën e zbehur dhe konfirmojeni duke shtypur KNOB.

## Mbushja e cisternës së ujit

Cisterna e ujit lejon furnizimin e pavarur me ujë në furrën me avull. Kapaciteti i cisternës së ujit është afërsisht 130 ml.

Mbusheni cisternën gjithmonë me ujë të pastër rubineti ose ujë në shishe pa aditivë. Uji i zbratur në cisternën e ujit duhet të jetë në temperaturë dhome, d.m.th. afërsisht 20 °C (+/- 10 °C).

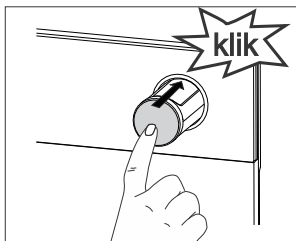
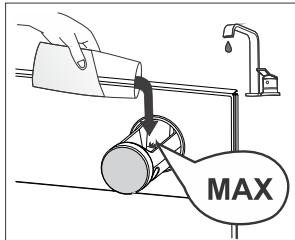
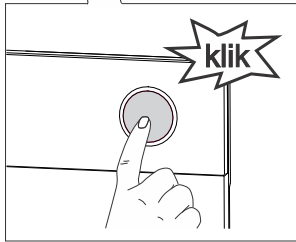
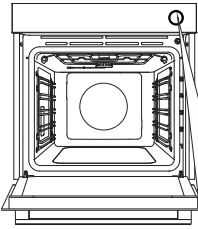

**1** Hiqni cisternën e ujit nga pozicioni duke shtypur çelësin. Kur shtypni çelësin, cisterna del jashtë.

**2** Zbrazni ujin deri në shenjën **MAX** në cisternën e ujit.

**3** Shtyni cisternën e ujit përsëri në pozicion deri ku të shkojë (do të dëgjoni kërcitje kur të zërë vend).

Pas përdorimit, uji i mbetur kullohet në tabakanë e avullimit në furrë, e vendosur nën tavanin e zgavrës së furrës, bashkangjitur ngrohëses dhe skarës (infra të kuqe). (Për pastrimin, shih kapitullin Heqja dhe pastrimi i tabakasë së avullimit.)



### INFORMACION!

Cisterna e ujit nuk mund të hiqet nga pajisja.



### PARALAJMËRIM!

Nëse nuk respektoni shenjën **MAX** në depozitën e ujit dhe shtoni shumë ujë, uji i tepërt mund të rrjedhë përmes një të çare midis kapakut të depozitës së ujit dhe depozitës së ujit dhe mund të pikojë në dysheme.

Mos përdorni ujë të distiluar, ujë rubineti me përmbajtje të lartë klori apo lëngje të tjera të ngjashme. Përdorni vetëm ujë të freskët rubineti, ujë të zbutur ose ujë mineral jo të gazuar.



auto bake

## MODALITETI AUTOMATIK (auto bake)

Në këtë mënyrë, ju mund të zgjidhni midis sistemeve të veçanta të pjekjes ose programeve automatike (programe të paracaktuara për lloje të veçanta të ushqimit).

### Sistemet e veçanta të pjekjes

Prekni butonin **auto bake** dhe vendosni sa vijon:

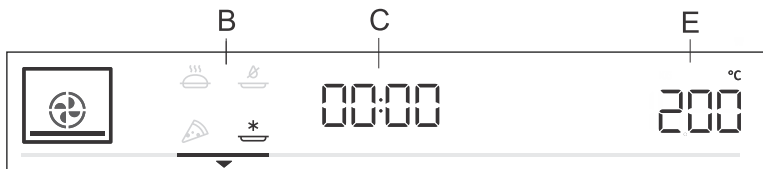

B sistemet e veçanta të pjekjes

C kohëzgjatja e programit (shih kapitullin Funksionet e kohëmatësit)

E temperatura

Rrotulloni ÇELËSIN për të zgjedhur cilësimin tuaj. Do të shfaqen vlerat e paravendosura: ju mund të ndryshoni temperaturën dhe kohëzgjatjen e programit.

Simboli	Përdorimi
	<b>PJEKJA E USHQIMIT TË NGRIRË<sup>1)</sup></b> Kjo metodë lejon pjekjen e ushqimit të ngrirë në një periudhë më të shkurtër kohe pa ngrohje paraprake. Optimale për produktet e ngrira të para-pjekura (produkte furre, briosh, lazanjë, patate të skuqura, copa pule), mish dhe perime.
	<b>SISTEMI PIZZA<sup>1)</sup></b> Ky sistem është optimal për pjekjen e picave dhe pastiçerive me përmbajtje më të lartë të ujit. Përdoreni atë për të pjekur në një raft të vetëm, kur dëshironi që ushqimi të bëhet më shpejt dhe të jetë krokant.
	<b>PJEKJE E NGADALTË<sup>2)</sup></b> Për gatim të butë, të ngadaltë dhe të barabartë të mishit, peshkut dhe pastiçerisë në një raft të vetëm. Kjo metodë gatimi do ta lërë mishin me një përmbajtje më të lartë uji, duke e bërë atë më të lëngshëm dhe më të butë, ndërsa ëmbëlsira do të piqet në mënyrë të barabartë. Ky sistem përdoret në intervalin e temperaturave ndërmjet 140 ° C dhe 220 ° C
	<b>SKUQJE ME AJËR<sup>1)</sup></b> Kjo metodë gatimi rezulton në një sipërfaqe krokante pa yndyrë të shtuar. Ky është një version i shëndetshëm i skuqjes së ushqimit të shpejtë, me më pak kalori në ushqimin e gatuar. I përshtatshëm për prerje më të vogla të mishit, peshkut, perimeve dhe produkteve të ngrira gati për tiganisje (patatet e skuqura, copat e pulës).

<sup>1)</sup> Në këto sisteme, është e mundur të përdoret funksioni gratin (shih kapitullin Fillimi i procesit të gatimit).

<sup>2)</sup> Funksioni në fjalë përdoret për përcaktimin e klasës efikase energjike në përputhje me standardin EN 60350-1.



## Paranxehja e shpejtë

Procedurat e gatimit për disa pjata në modalitetin e pjekjes automatike përfshijnë gjithashtu funksionin e paranxehjes së shpejtë. Shenja do të ndizet plotësisht. Kur të arrihet temperatura e zgjedhur, procesi i para -ngrohjes ndalet dhe lëshohet një sinjal akustik. **door** do të shfaqet në ekran. Hapeni derën dhe fusni ushqimin. Programi do të vazhdojë automatikisht pjekjen me cilësimet e zgjedhura.

### INFORMACION!

Kur caktohet funksioni i nxehjes paraprake, funksioni i fillimit më vonë nuk mund të përdoret.

## Programet automatike

Në modalitetin automatik (auto bake), ju mund të zgjidhni midis programeve të shumta automatike (pajisja do të rekomandojë metodën optimale të gatimit, temperaturën dhe kohëzgjatjen e gatimit në varësi të llojit të ushqimit të specifikuar).

**Mbani shtypur** butonin (auto bake) për të shfaqur programet automatike në ekran (shiko tabelën). Aty ku është e mundur, mund të caktoni edhe peshën e ushqimit.

Konfirmoni cilësimin tuaj duke shtypur KNOB. Shtypni çelësin **start | stop** për të filluar pjekjen. Në ekran do të shfaqen vlerat e paracaktuara.

### INFORMACION!

Kur pajisja është e lidhur me rrjetin (shih kapitullin "Lidhshmëria me internetin (Wi-Fi)", mbani shtypur tastin (auto bake) për të aktivizuar përzgjedhjen për telekomandën e furrës. Në këtë rast, mund të qaseni te recetat me një shtypje të vetme të tastit **on | off**.

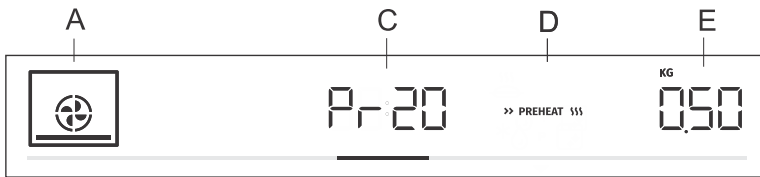

Një sistem pjekje

C Tregues automatik i programit/kohëzgjatja e programit

D nxehje e shpejtë

E sasia e zgjedhur

Treguesi	Emri i programit	Pajisjet	Niveli	Ngrohja paraprake	Kthimi
Pr01	amareta	tepsi e cekët	3	po	jo
Pr02	kekë të vegjël	tepsi e cekët	3	po	jo
Pr03	Kekë të butë	tepsi / pjatë në raft teli	2	po	jo
Pr04	ëmbëlsira të vogla me maja	tepsi e cekët	2	po	jo
Pr05	brumë sfoliat	tepsi e cekët	2	po	jo
Pr06	byrek me mollë	tepsi / pjatë në raft teli	2	jo	jo
Pr07	Strudel molle	tepsi e cekët	2	jo	jo
Pr08	Sufle me çokollatë	tepsi / pjatë në raft teli	3	po	jo
Pr09	ardhja dhe fryrja e brumit	tepsi e cekët	2	jo	jo

Tabela vazhdon nga faqja e fundit

Treguesi	Emri i programit	Pajisjet	Niveli	Ngrohja paraprake	Kthimi
Pr10	bukë	tepsi e cekët	2	po	jo
Pr11	Rosto derri	enë e vogël pjekjeje në rrjetë teli	2	jo	jo
Pr12	Viç i pjekur	enë e vogël pjekjeje në rrjetë teli	2	jo	jo
Pr13	Pulë, e tërë	raft teli me tabaka kullimi	2	jo	pas 2/3 të kohës së gatimit
Pr14	Pulë - copa më të vogla	raft teli me tabaka kullimi	3	jo	pas 2/3 të kohës së gatimit
Pr15	rulet mishi	tepsi / pjatë në raft teli	2	jo	jo
Pr16	Biftek viçi i pjekur në furrë	raft teli me tabaka kullimi	4	jo	pas 2/3 të kohës së gatimit
Pr17	Mish - gatim i ngadaltë	enë e vogël pjekjeje në rrjetë teli	2	po	jo
Pr18	Peshk i pjekur / i pjekur në skarë	raft teli me tabaka kullimi	4	jo	pas 2/3 të kohës së gatimit
Pr19	patate të pjekura, copa të prera patatesh	tava e pjekjes për të gjitha qëllimet	3	jo	jo
Pr20	Sufle perimesh	tepsi / pjatë në raft teli	2	jo	jo
Pr21	lazanjë	tepsi / pjatë në raft teli	2	jo	jo
Pr22	pica	tepsi e cekët	1	po	jo



#### INFORMACION!

Funksioni i gratinës mund të përdoret me disa programe automatike (shih kapitullin Fillimi i procesit të gatimit).



extra bake

## ZGJEDHJA E FUNKSIONEVE SHITESË (extra bake)

Prekni butonin **extra bake** për të shfaqur funksionet shitesë me vlerat e tyre përkatëse të paravendosura në njësinë e ekranit.

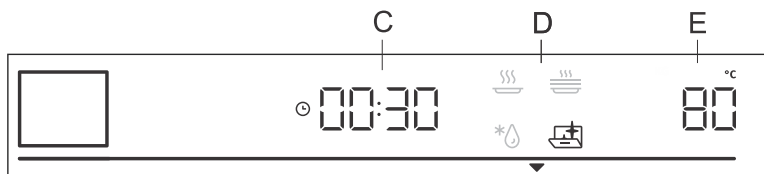

C kohëzgjatja e gatimit

D programi

E temperatura e paracaktuar

Rrotulloni ÇELËSIN për të zgjedhur programin. Do të shfaqen vlerat e paravendosura: Disa programe lejojnë vendosjen e temperaturës dhe kohën e gatimit.



### INFORMACION!

Rrotulloni KNOB për të kaluar nga një program te tjetri. Konfirmoni çdo cilësim duke shtypur KNOB.



#### Pastrimi me ujë (aqua clean)

Ky program lejon heqjen e lehtë të njollave nga furra (shih kapitullin Pastrimi dhe Mirëmbajtja.)



#### Shkrirja

Përdoreni këtë funksion për të shkrirë ngadalë ushqimin e ngrirë (ëmbëlsira, pasta, bukë, kulaçë dhe fruta shumë të ngrira). Vlerat e paracaktuara të programit mund të ndryshohen (temperatura, kohëzgjatja e gatimit).

Në mes të kohës së shkrirjes, copat duhet të kthehen na ana tjetër, të trazohen dhe të ndahen, nëse janë të ngrira së bashku.



#### Ringrohje

Kjo përdoret për të mbajtur ngrohtë ushqimin e gatuar tashmë. Ju mund të caktoni temperaturën dhe kohën e fillimit dhe mbarimit të rinxehjes.



#### Nxehja e pllakave

Përdoreni këtë funksion për të ringrohur enët e darkës suaj (pjatat, gotat) para se të serviret ushqimi në to në mënyrë që ushqimi të rrijë i ngrohtë më gjatë. Ju mund të caktoni temperaturën dhe kohën e fillimit dhe mbarimit të rinxehjes.

## Bllokimi për fëmijët (Child lock)

Për të aktivizuar bllokimin për fëmijët, mbani shtypur (për 5 sekonda) butonin e dritës . **Loc** do të shfaqet në ekran. Kur shtypni butonin e dritës përsëri, bllokimi i fëmijëve çaktivizohet.

- Në qoftë se bllokimi për fëmijët aktivizohet pa angazhuar asnjë funksion të kohëmatjes (shfaqet vetëm ora), atëherë furra nuk do të funksionojë.
- Nëse bllokimi për fëmijë aktivizohet pasi të jetë vendosur një funksion kohëmatës, atëherë furra do të funksionojë normalisht; megjithatë, nuk do të jetë e mundur të ndryshoni cilësimet.
- Kur aktivizohet bllokimi për fëmijët, sistemet e gatimit ose pjekjes (funktionalitetet) ose funksionet shtesë nuk mund të ndryshohen. Procesi i gatimit/pjekjes mundet vetëm të ndalet ose fiket.
- Bllokimi për fëmijët mbetet aktiv pasi furra të fiket. Për të zgjedhur një sistem të ri, më përpara duhet të çaktivizohet bllokimi për fëmijët.

# Fillimi i procesit të gatimit



start | stop

Filloni procesin e gatimit duke shtypur butonin **start** | **stop**. Derisa të arrihet temperatura e caktuar për herë të parë, temperatura aktuale dhe ajo e caktuar do të alternohen në ekran. Simboli i temperaturës pulson në fillim. Kur arrihet temperatura e dëshiruar, ajo fiket.



## INFORMACION!

Në qoftë se nuk është përzgjedhur funksioni i kohëmatjes, në njësinë e ekranit do të shfaqet kohëzgjatja e gatimit. Një sinjal i shkurtër akustik lëshohet kur furra arrin temperaturën e zgjedhur.

\*\*\* GRATIN \*\*\*

### Gratin shtesë

Këtë funksion mund ta aktivizoni vetëm 10 minuta pas fillimit të procesit të gatimit (simboli **\*\*\* GRATIN \*\*\*** do të shfaqet në njësinë e ekranit). Shtypni **BUTONIN** për të hapur cilësimet. Rrotulloni **ÇELËSIN** në simbol **\*\*\* GRATIN \*\*\*** dhe konfirmoni përzgjedhjen tuaj. Rrotulloni përsëri **ÇELËSIN** dhe zgjidhni simbolin plotësisht të ndezur. Konfirmoni përzgjedhjen tuaj. Funksioni është aktivizuar. Koha e gatimit prej 10 minutash (10:00) do të shfaqet në njësinë e ekranit. Për të ndryshuar kohëzgjatjen, shtypni dy herë **ÇELËSIN** dhe rrotullojeni për të rregulluar kohën (maks. 30 min). Konfirmoni përzgjedhjen tuaj. Funksioni përdoret në fazën e fundit të gatimit kur shtoni salcë mbi ushqim, ose kur dëshironi ta piqni më shumë sipërfaqen. Një sipërfaq ngjyrë kafe e artë do të formohet në enë gjatë procesit të gratinit, e cila e mbron ushqimin nga tharja, ndërsa gjithashtu jep një pamje më të këndshme dhe aromë më të mirë.



### INFORMACION!

Funksioni gjithashtu mund të fiket ndërsa është në progres. Rrotulloni **KNOB** në cilësimin **\*\*\* GRATIN \*\*\***. Zgjidhni shenjën e zbehur dhe konfirmojeni atë duke shtypur **KNOB**.

☞ STEAM +

### Injeksion me avull gjatë procesit të pjekjes



### INFORMACION!

Ky funksion do të jetë aktiv nëse keni zgjedhur një sistem me injektim avulli gjatë procesit të pjekjes. Nëse nuk e keni vendosur këtë funksion, mund ta aktivizoni gjithsesi gjatë përdorimit. Shtypni **BUTONIN** për të hapur cilësimet. Rrotulloni **ÇELËSIN** dhe zgjidhni simbolin **☞ STEAM +** në mënyrë që të ndizet plotësisht dhe konfirmojeni (shihni kapitullin Zgjedhja e cilësimeve, Modaliteti profesional, Injeksioni i avullit gjatë procesit të pjekjes).

Funksioni mund të fiket edhe ndërsa është në progres. Rrotulloni **KNOB** në cilësimin **☞ STEAM +** dhe shtypni **KNOB** për të konfirmuar. Zgjidhni shenjën e zbehur dhe konfirmojeni duke shtypur **KNOB**.

# Fundi i gatimit dhe fikja e furrës

Shtypni çelësin **start | stop** për të ndaluar funksionimin. **End** shfaqet në njësinë e ekranit dhe lëshohet një sinjal akustik. Pas tre minutash, do të shfaqet ora në njësinë e ekranit.



## Injeksion me avull gjatë procesit të pjekjes STEAM +

Nëse keni përdorur injeksion me avull gjatë procesit të pjekjes  STEAM + , pastaj shenjë **UnFil** do të shfaqet në njësinë e ekranit **pasi furra të jetë ftohur**, duke pyetur përdoruesin nëse rezervuari i ujit duhet të zbrazet apo jo. Rrotulloni KNOB për të zgjedhur No ose YES.

Hiqeni ushqimin nga furra.

- Nëse zgjidhni YES, atëherë rezervuari i ujit do të zbrazet menjëherë. Vendoseni tavën e thellë për të gjitha përdorimet në nivelin e raftit të 5-të. Rrotulloni KNOB për të zgjedhur YES. Do të fillojë procesi i zbrazjes së rezervuarit të ujit. Kur procesi të ketë përfunduar, hiqeni tavën e pjekjes me ujë nga furra dhe thajeni furrën.

- Nëse zgjidhni No, atëherë procesi i zbrazjes së rezervuarit të ujit do të shtyhet (shih kapitullin Zgjedhja e cilësimeve të përgjithshme).



### INFORMACION!

Nëse nuk zgjidhni YES kur **UnFil** shfaqet në njësinë e ekranit, kjo kërkesë do të rishfaqet në njësinë e ekranit herën tjetër që do të përdorni furrën.



### INFORMACION!

Pas përdorimit, pastroni tavën që avullon dhe sistemin e avullit (shih kapitujt Pastrimi i tavës së avullimit dhe Pastrimi i sistemit të avullit).



### INFORMACION!

Pas procesit të gatimit, të gjitha cilësimet e kohëmatësit ndalohen dhe fshihen, me përjashtim të minutazhit. Do të shfaqet koha e ditës (ora). Ventilatori i ftohjes do të vazhdojë të funksionojë për një kohë.

Pas përdorimit të furrës, mund të mbetet pak ujë në kanalin e kondensatit (poshtë derës). Fshijeni kanalin me një sfungjer ose një pecetë.

# Zgjedhja e cilësimeve të përgjithshme

Mbani shtypur butonin **extra bake** . **SEtt** do të shfaqet në njësinë e ekranit për disa sekonda. Pastaj, do të shfaqet menuja e cilësimeve të përgjithshme.

## INFORMACION!

Rrotulloni ÇELËSIN për të lëvizur nëpër cilësime. Konfirmoni çdo cilësim duke shtypur ÇELËSIN ose butonin **start | stop** .



### Shfaqja e orës

Rrotulloni KNOB për të caktuar orën. **CLoc** do të shfaqet në ekran. Pas konfirmimit, mund të zgjidhni midis shfaqjes së orës me formatin 12h dhe 24h. Konfirmobi, pastaj caktoni orën/kohën e ditës. Së pari, caktoni minutat. Konfirmoni, dhe më pas caktoni orët dhe konfirmoni përsëri.



### Volumi i sinjalit akustik

Zgjidhni midis tre niveleve të volumit të sinjalit bip. Rrotulloni KNOB për të zgjedhur cilësimin e **VoL**. Konfirmoni cilësimin dhe caktoni volumin. Janë katër nivele volumi në dispozicion (zero shirita - OFF, një, dy ose tre shirita).



### Shfaq ndriçimin

Zgjidhni midis tre niveleve të intensitetit të dritës së ekranit. Rrotulloni KNOB për të zgjedhur cilësimin **brht**. Konfirmoni përzgjedhjen dhe zgjidhni intensitet më të ulët ose më të lartë. Janë tre nivele të ndriçimit në dispozicion (një, dy ose tre shirita).



### Ekranin - modaliteti i natës

Ky funksion do të errësojë automatikisht ekranin (kalimi i nivelit të ndriçimit të ekranit nga i lartë në të ulët) gjatë natës (nga ora 20:00 deri në 06:00) Zgjidhni cilësimin **nGht**. Rrotulloni KNOB për të zgjedhur On ose OFF.



### Gati për përdorim

Ky funksion ndez ose fik ekranin e orës. Zgjidhni cilësimin **hidE**. Rrotulloni KNOB për ta ndezur On ose fikur OFF.



### Funksioni përshtatës

Funksioni ju lejon të rregulloni temperaturën e caktuar të gatimit dhe kohën e gatimit. Si parazgjedhje e fabrikës, ky funksion është i çaktivizuar, por ju mund ta aktivizoni.

Kur funksioni është aktivizuar, shfaqet koha më e fundit e gatimit. Cilësimet për sesionin më të fundit të gatimit që zgjasin të paktën 1 minutë merren parasysh.

**AdPt** do të shfaqet në ekran. Për të çaktivizuar funksionin, rrotulloni KNOB në pozicionin OFF. Ndiqni të njëjtën procedurë për të riaktivizuar funksionin. Zgjidhni "On" në ekran.

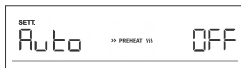

### Paranxehje automatike e shpejtë

Ky funksion lejon shtimin automatik të paranxehjes së shpejtë në sistemet e pjekjes që e lejojnë atë.

Rrotulloni KNOB për të zgjedhur cilësimin **Auto**. Zgjidhni On ose OFF.



### Sabbath

Funksioni Sabbath lejon mbajtjen e ushqimit të ngrohtë në furrë pa pasur nevojë të ndizni ose fikni furrën.

Rrotulloni KNOB për të zgjedhur **SAbb**. Zgjidhni On ose OFF.

Caktoni kohëzgjatjen (midis 24 dhe 72 orë) dhe temperaturën. Konfirmoni çdo cilësim duke shtypur KNOB.

Nëse dëshironi që drita e furrës të jetë e ndezur gjatë gjithë kohës, ndizeni duke prekur  simbolin.

Shtypni çelësin **start | stop** për të filluar numërimin zbritës. **SAbb** do të shfaqet në ekran.

Të gjithë tingujt dhe funksionimi do të çaktivizohen, me përjashtim të butonit **on | off**.

### INFORMACION!

Në rast të ndërprerjes së energjisë, modaliteti Sabbath do të çaktivizohet dhe furra do të kthehet në gjendjen fillestare.



### Wi-Fi (në varësi të modelit)

Ky funksion aktivizon ose çaktivizon lidhjen Wi-Fi të pajisjes. Zgjidhni cilësimin **Conn**. Rrotulloni KNOB për të ndezur ose fikur.



### Cilësimet e fabrikës

Ky funksion lejon rivendosjen e pajisjes në cilësimet e fabrikës. **FAct** do të shfaqet në ekran. Rrotulloni KNOB për të zgjedhur rES. Mbani shtypur **start | stop** deri në fund të animacionit për të konfirmuar.



### Fortësia e ujit

Rrotulloni KNOB për të zgjedhur midis pesë niveleve të fortësisë së ujit. Cilësimi i paracaktuar është niveli 5.

**Whr 1** është niveli më i ulët i fortësisë së ujit.

**Whr 5** është niveli më i lartë i fortësisë së ujit.



### Zbrazja e rezervuarit të ujit

Ky funksion lejon zbrazjen e rezervuarit të ujit pas procesit të pjekjes, kur keni përdorur injektimin e avullit gjatë funksionit të procesit të pjekjes.

**UnFil** do të shfaqet në njësinë e ekranit. Rrotulloni KNOB për të zgjedhur dhe konfirmuar No për të dalë nga cilësimi.

Për të zbrazur rezervuarin e ujit, së pari hiqni ushqimin nga furra.

Vendoseni tavën e thellë për të gjitha përdorimet në nivelin e raftit të 5-të. Zgjidhni YES në njësinë e ekranit dhe konfirmoni. Procesi i zbrazjes së rezervuarit të ujit do të fillojë. Kur procesi të ketë përfunduar, hiqeni tavën e pjekjes me ujë nga furra dhe thajeni furrën.





### Shgëlqerizimi

Funksionin e shgurëzimit mund ta aktivizoni vetë ose mund të sugjerohet nga furra pas një numri të caktuar të cikleve të përdorimit të funksionit të avullit (**dEcL** do të shfaqet në ekran).

Për të aktivizuar funksionin, rrotulloni KNOB për të zgjedhur YES; për ta çaktivizuar atë, zgjidhni OFF.



### PARALAJMËRIM!

**Pas një ndërprerje të energjisë ose pasi pajisja të jetë fikur, cilësimet shtesë të funksionit do të qëndrojnë të ruajtura për jo më shumë se disa minuta. Pastaj, të gjitha cilësimet, përveç volumit të sinjalit akustik dhe zbehjes së ekranit, do të rivendosen në parazgjedhjet e fabrikës.**

# Lidhshmëria në internet (Wi-Fi)

Furra është e pajisur me një lidhje Wi-Fi  që lejon lidhjen midis pajisjes dhe një pajisjeje celulare, p.sh., një telefon inteligjent apo një tablet. Lidhshmëria lejon monitorimin në distancë të pajisjes, si dhe kontrollin në distancë të disa funksioneve të furrës. Aplikacioni **Connectlife** duhet të instalohet në pajisjen tuaj celulare dhe duhet të regjistrohet një llogari përdoruesi (shih kapitullin "Lidhja e pajisjes me një pajisje celulare").



## PARALAJMËRIM!

**Funksioni i monitorimit në distancë nëpërmjet një pajisjeje celulare nuk duhet të përdoret për të zëvendësuar mbikëqyrjen direkte personale të procesit të gatimit në furrë. Gjithmonë kontrolloni rregullisht, personalisht, se çfarë po ndodh në të vërtetë në furrë.**



## Lidhja e pajisjes me një pajisje të lëvizshme

Aplikacioni **Connectlife** është i disponueshëm në Apple App Store dhe Google Play Store.



## INFORMACION!

Për ndihmë dhe informacion shtesë, ju lutemi vizitoni [www.connectlife.io](http://www.connectlife.io). Për informacione të tjera, funksionalitet dhe mbështetje, ju lutemi vizitoni [www.connectlife.io/getstarted](http://www.connectlife.io/getstarted).

1. Shkarkoni aplikacionin Connectlife në pajisjen tuaj celular dhe hapeni atë.
2. Zgjidhni "Start using the app" dhe ndiqni procesin e regjistrimit të llogarisë. Nëse tashmë keni një llogari, zgjidhni "Log in" për t'u identifikuar së pari.
3. Moduli Wi-Fi duhet të aktivizohet dhe lidhet në furrë (shiko kapitullin Cilësimet e modulit Wi-Fi).
4. Në aplikacion, zgjidhni "Appliances" dhe shtypni "Add an appliance", ose përdorni butonin "+".
5. Ndiqni udhëzimet në aplikacion dhe filloni të piqni.



## Cilësimet e modulit Wi-Fi



## INFORMACION!

Nëse ky cilësim nuk është i disponueshëm, atëherë furra juaj nuk është e pajisur me një modul Wi-Fi dhe nuk e mbështet lidhjen me internet.

**Kur moduli Wi-Fi aktivizohet dhe lidhet janë vendosur dhe sinkronizuar me sukses, atëherë furra mund të kontrollohet dhe përdoret përmes një pajisjeje celulare dhe aplikacionit Connectlife.**

Mbani shtypur butonin **extra bake** . **SEtt** do të shfaqet në njësinë e ekranit për disa sekonda. Pastaj, do të shfaqet menuja e cilësimeve të përgjithshme.



## INFORMACION!

Rrotulloni çelësin për të kaluar nga një cilësim te tjetri. Konfirmoni çdo cilësim duke shtypur çelësin.



### 1. Aktivizimi dhe çaktivizimi i modulit Wi-Fi

Ky funksion e kthen funksionimin e pajisjes me lidhjen Wi-Fi aktive ose joaktive. Nodohet nën simbolin **Conn**. Shtypni çelësin për të shfaqur WF në njësinë e ekranit. Konfirmoni përzgjedhjen duke shtypur çelësin.

Rrotulloni çelësin për të përzgjedhur On dhe konfirmoni përzgjedhjen tuaj. Wi-Fi do të pulsojë ose do të ndizet.

Për të çaktivizuar lidhjen dhe për t'u kthyer në menynë e mëparshme, përzgjidhni OFF.



### 2. Konfigurimi i lidhjes së modulit Wi-Fi

Për të vendosur lidhjen midis modulit Wi-Fi dhe rrjetit lokal, zgjidhni **SEt** në menynë **Conn**. Rrotulloni çelësin dhe konfirmoni përzgjedhjen tuaj. Simboli Wi-Fi pulson me intensitet të plotë.

Shtypni çelësin për të shfaqur **CSEt** në njësinë e ekranit. Rrotulloni çelësin për të përzgjedhur On. Konfirmoni përzgjedhjen tuaj.

Pajisja do të krijojë një pikë qasjeje lokale që lejon konfigurimin e parametrave për qasjen në rrjet nëpërmjet aplikacionit **Connectlife** (ndiq udhëzimet në aplikacion).

### INFORMACION!

Cilësimi bëhet i dukshëm kur moduli Wi-Fi aktivizohet dhe lidhet me pajisjen celulare.



### 3. Lidhja e një pajisjeje celulare shtesë dhe furrës nëpërmjet një serveri

Në menynë **Conn** përzgjidhni cilësimin **PAR** dhe konfirmoni përzgjedhjen duke shtypur çelësin.

Për të lidhur një pajisje celulare shtesë, rrotulloni çelësin dhe përzgjidhni cilësimin **PAIr**. Konfirmoni përzgjedhjen tuaj duke shtypur çelësin. Furra do të lidhet me pajisjen tuaj celulare, e cila do të lejojë monitorimin e funksionimit të furrës.

Nëse keni zgjedhur cilësimin **UPA**, qasja në furrë dhe lidhja me serverin do të shkëputen.

(Për të vazhduar procesin, ndiqni udhëzimet në aplikacionin **Connectlife**.)

### 4. Menaxhimi i telekomandës së furrës

Kur moduli Wi-Fi aktivizohet dhe lidhjet janë vendosur dhe sinkronizuar me sukses, atëherë furra mund të kontrollohet dhe përdoret përmes një pajisjeje celulare dhe aplikacionit **Connectlife**.



Në menynë **Conn**, përzgjidhni cilësimin **rEn** dhe konfirmoni përzgjedhjen duke shtypur çelësin.



Në menynë **rEEEn**, rrotulloni çelësin dhe zgjidhni cilësimin On për të lejuar kontrollin në distancë të furrës suaj. Konfirmoni zgjedhjen tuaj duke shtypur **start | stop**. Në të njëjtën kohë, simboli **REMOTE** do të ndizet në njësinë e kontrollit, duke treguar opsionin për të kontrolluar në distancë furrën nëpërmjet aplikacionit **ConnectLife**.

Për të çaktivizuar lidhjen e kontrollit në distancë, përzgjidhni OFF në menynë **rEEEn** dhe konfirmoni përzgjedhjen tuaj.

### **INFORMACION!**

Në menynë e qasjes te kontrollit në distancë mund të qaseni gjithashtu nëpërmjet një mënyre më të shkurtër. Kur të keni aktivizuar modulën Wi-Fi dhe të keni konfiguruar me sukses lidhjet, mbani shtypur **auto bake** për të aktivizuar kontrollin në distancë të furrës **rEEEn**.

### **INFORMACION!**

Për arsye sigurie, disa funksione nuk janë të disponueshme përmes qasjes në distancë.

- Nëse furra është në gjendje gatishmërie dhe ju hapni derën e furrës, kontrolli në distancë duhet të aktivizohet përsëri.
- Nëse dera e furrës hapet gjatë procesit të pjekjes, opsioni i kontrollit në distancë në furrë çaktivizohet.
- Çdo aktivitet i përdoruesit në njësinë e kontrollit, do të çaktivizojë automatikisht opsionin e kontrollit në distancë në furrë.
- Fikja e furrës është e vetmja mundësi që mbetet e disponueshme, pavarësisht nëse kontrolli në distancë është i aktivizuar apo jo.

### **PARALAJMËRIM!**

Gjithmonë sigurohuni që furra të përdoret si duhet dhe në përputhje me udhëzimet, veçanërisht kur përdorni kontroll në distancë. Mos e ndizni furrën përmes qasjes në distancë nëse nuk jeni të sigurt për atë që saktësisht ka në furrë.

Statusi i Wi-Fi	Shfaqet simboli Wi-Fi.
Wi-Fi është i çaktivizuar.	Simboli Wi-Fi nuk shfaqet në ekran.
Wi-Fi është aktivizuar, po vendoset lidhja me serverin.	Ikona Wi-Fi është pak e ndriçuar dhe po pulson.
Wi-Fi është aktivizuar, është në procesin e konfigurimit ose në procesin e krijimit të lidhjeve.	Ikona Wi-Fi është ndezur plotësisht dhe pulson.
Wi-Fi është aktivizuar, nuk ka lidhje me serverin.	Ikona Wi-Fi është e ndriçuar zbehtë.
Wi-Fi është aktivizuar dhe është lidhur me sukses me serverin.	Ikona Wi-Fi është ndezur plotësisht.
Kontrolli në distancë i furrës nuk është e aktivizuar.	Shenja REMOTE nuk është e ndezur në njësinë e ekranit.
Kontrolli në distancë i furrës është e aktivizuar.	Shenja REMOTE është ndezur plotësisht në ekran.

# Këshilla dhe sugjerime të përgjithshme për pjekjen

- Hiqni të gjitha pajisjet e panevojshme nga furra gjatë pjekjes
- Përdorni pajisje të bëra nga materiale jo-reflektuese rezistente ndaj nxehtësisë (tabakatë për pjekje, tepsitë dhe enët, enët e veshura me smalt, enët e qelqit me xham mbrojtës). Materialet me ngjyra të ndritshme (çelik inox ose alumini) reflektojnë nxehtësinë. Si rezultat, përpunimi termik i ushqimit në to është më pak efektiv.
- Gjithmonë fusni tabakatë dhe tepsitë për pjekje në fund të udhëzuesve. Kur piqni në raftin e telit, vendosni enët ose tepsitë për pjekje në mes të raftit.
- Për përgatitjen optimale të ushqimit, ne rekomandojmë të respektohen udhëzimet e specifikuar në tabelën e gatimit. Zgjidhni temperaturën më të ulët të specifikuar dhe kohën më të shkurtër të specifikuar të gatimit. Kur të skadojë kjo kohë, kontrolloni rezultatet dhe pastaj rregulloni cilësimet sipas nevojës.
- Nëse nuk është e nevojshme, mos e hapni derën e furrës gjatë pjekjes.
- Mos vendosni tepsitë për pjekje direkt në pjesën e poshtme të zgavrës së furrës.
- Mos përdorni tepsinë për pjekje të thellë për të gjitha qëllimet në nivelin e parë të udhëzuesit ndërsa pajisja është duke punuar.
- Mos e mbulonni fundin e zgavrës së furrës ose raftin e telit me fletë alumini.
- Me programe më të gjata gatimi, mund të fikni furrën afërsisht 10 minuta para mbarimit të kohës së gatimit për të përdorur nxehtësinë e akumuluar.
- Gjithmonë vendosni enët e pjekjes në rretjen e telit.
- Kur piqni në disa nivele në të njëjtën kohë, fusni tepsinë e thellë për të gjitha qëllimet në nivelin më të ulët.
- Kur gatuar sipas recetave nga librat e vjetër të gatimit, përdorni sistemin e ngrohësit të poshtëm dhe të sipërm (si në furrat tradicionale) dhe vendosni temperaturën 10 ° C më të ulët se sa përcaktohet në recetë.
- Kur përdorni letër pergamenti, sigurohuni që të jetë rezistente ndaj temperaturave të larta. Gjithmonë shkurtujeni atë në përputhje me rrethanat. Letra pergamenë parandalon ushqimin që të ngjitet në tabakanë për pjekje dhe e bën më të lehtë heqjen e ushqimit nga tabakaja.
- Kur gatuar racione të mëdha mishi ose ëmbëlsirash me përmbajtje më të lartë uji, do të gjenerohet shumë avull brenda furrës, i cili nga ana tjetër mund të kondensohet në derën e furrës. Ky është një fenomen normal që nuk do të ndikojë në funksionimin e pajisjes. Pas procesit të gatimit, fshini derën dhe thani xhamin e derës.
- Kur piqni direkt në raftin e telit, fusni tabakanë e thellë për të gjitha qëllimet një nivel më poshtë për të shërbyer si një tabaka pikimi.

**Paranxehje e shpejtë e furrës:** Ngrohni furrën vetëm nëse kjo kërkohet nga receta në tabelat në këto udhëzime përdorimi. Nëse jeni duke përdorur funksionin e paranxehjes së shpejtë, mos e fusni ushqimin në furrë derisa furra të jetë ngrohur plotësisht. Temperatura ka një efekt të konsiderueshëm në rezultatin përfundimtar. Paranxehja e shpejtë rekomandohet për prerjet delikate të mishit (bifteq) dhe për brumin me maja dhe brumë sfungjeri që kërkojnë një kohë më të shkurtër për pjekje. Ngrohja e një furre të zbrazët konsumon shumë energji. Prandaj, nëse është e mundur, ju rekomandojmë të gatuarisi disa pjata me radhë, ose të bëni disa pjata njëkohësisht.

**GentleBake:** Lejon gatimin e ngadaltë dhe të kontrolluar në një temperaturë të ulët. Lëngjet e mishit shpërndahen në mënyrë të barabartë dhe mishi mbetet i lëngshëm dhe i butë. Metoda e gatimit të ngadaltë GentleBake është e përshtatshme për prerje delikate të mishit pa kocka. Para gatimit të ngadaltë, kontrolloni mishin tërësisht nga të gjitha anët në një tigan.

# Tabela e gatimit

SHËNIM: Pjatat që kërkojnë një furrë plotësisht të parangrohur tregohen me një simbol ylli të vetëm

\* në tavolinë. Pjatat për të cilat mjafton një cikël parangrohjeje 5-minuta tregohen me dy yje \*\*. Në këtë rast, mos përdorni modalitetin e parangrehjes së shpejtë.



























Pjata			 °C	 min
<b>PRODUKTET E ËMBËLSIRAVE DHE FURRËS SË BUKËS</b>				
<b>Pasta/ëmbëlsira në forma</b>				
Kekë të butë	3		200-220	60-70
byrek me mbushje	2		180	60-70
tortë mermeri	2		170-180	50-60
tortë me brumë të mbrujtur, Gugelhupf (torta Bundt, tortë paund)	2		170-180	45-55
byrek i hapur, tartë	3		170-180	35-45
brownie	2		170-180	30-35
<b>ëmbëlsira në tepsi dhe tabaka për pjekje</b>				
shtrudel	2		180-190	60-70
shtrudel, i ngrirë	2		200-210	34-45
role keku	3		170-180*	13-18
Buchteln	2		180-190	30-40
<b>biskota</b>				
kekë të vegjël	3		160 *	25-35
kekë të vegjël, 2 nivele	2, 4		155-165 *	30-40
ëmbëlsira të vogla me maja	2		180 *	17-22
ëmbëlsira të vogla me maja, 2 nivele	2, 4		160 *	18-25
brumë sfoliat	3		200-220	30-45
brumë sfoliat, 2 nivele	2, 4		170 *	25-30
<b>biskota</b>				
amareta	3		150 *	30-40
amareta, 2 nivele	2, 4		150 *	30-40
amareta, 3 nivele	1, 3, 5		145 *	40-50
biskota	3		160-180	40-50
biskota, 2 nivele	2, 4		150-160 *	20-25
mafishe	3		80-100 *	120-150

Tabela vazhdon nga faqja e fundit





























Pjata			 °C	 min
mafishe, 2 nivele	2, 4		80-100 *	120-150
makaruns	3		130-140 *	15-20
makaruns, 2 nivele	2, 4		130-140 *	15-20
<b>bukë</b>				
ardhja dhe fryrja e brumit	2		40-45	30-45
bukë në një tavë për pjekje	2	 ☑ STEAM +	190-200	40-55
bukë në një tavë për pjekje, 2 nivele	2, 4		190-200 *	40-55
bukë në një teneqe	3		190-200	30-45
bukë në një teneqe, 2 nivele	2, 4		200-210	30-45
bukë e rrafshët (fokaçe)	2		270	15-25
role buke të freskëta (Panine/role të mëngjesit)	3		180-200	20-30
role buke të freskëta (Panine/role mëngjesi), 2 nivele	2, 4		200-210 *	15-20
bukë e thekur	5		240	4-6
sanduiçe të hapura	5		240	3-5
<b>pica dhe pjata të tjera</b>				
pica	1		300 *	4-10
pica, 2 nivele raftesh	2, 4		210-220 *	25-30
picë e ngrirë	2		200-220	10-20
picë e ngrirë, 2 nivele	2, 4		200-220	10-25
byrek pikant, quiche	2		190-200	50-60
byrek	2		180-190	40-50
<b>MISH</b>				
<b>mish lope dhe viçi</b>				
rosto viçi (ijë, ramstek), 1,5 kg	2		160-170	130-160
viçi i zier, 1,5 kg	2		200-210	90-120
kundërfiletë, gjysmë e bërë, 1 kg	2		170-190 *	40-60
rosto viçi, gatuar ngadalë	2		120-140 *	250-300
biftek viçi, i bërë mirë, trashësia 4 cm	4		220-230	25-30

Tabela vazhdon nga faqja e fundit

Pjata			°C	min
hamburgerë, trashësi 3 cm	4		220-230	25-35
rosto viçi, 1.5 kg	2		160-170	120-150
<b>mish derri</b>				
rosto derri, ramstek, 1.5 kg	3		200-220	70-90
rosto derri, shpatull, 1.5 kg	3		180-190	90-120
fileto derri, 400 g	2		80-100 *	80-100
rosto derri, gatuar ngadalë	2		100-120 *	200-230
brinjë derri, të gatuar ngadalë	2		120-140 *	210-240
bërxolla derri, trashësi 3 cm	4		220-230	20-25
<b>pulë</b>				
perutnina, 1,2 - 2,0 kg	2	 ☑ STEAM +	200-220	60-80
pulë me mbushje, 1.5 kg	2		170-180	70-90
pulë, gjoks	2		170-180	45-60
Pileći zabatak	3	 ☑ STEAM +	210-220	25-40
krahë pule	4		210-220	25-40
pulë, gjoks, gatuar ngadalë	3		100-120 *	60-90
<b>pjatat e mishit</b>				
mish i grirë, 1 kg	2		170-180	60-70
sallam në skarë, bratwurst	4		230 **	8-15
<b>PESHK DHE USHQIM DETI</b>				
peshk i plotë, 350 g	4	 ☑ STEAM +	230-240	12-20
fileto peshku, trashësia 1 cm	4		220-230	8-12
fileto peshku, trashësia 2 cm	4		220-230	10-15
goca deti	4		230 *	5-10
karkaleca	4		230 *	3-10
<b>PERIME</b>				
patate të pjekura, copa të prera patatësh	3	 ☑ STEAM +	210-220 *	30-40
patate të pjekura, të përgjysmuara	3		200-210 *	40-50



Tabela vazhdon nga faqja e fundit

Pjata			°C	min
		☑ STEAM +		
patate e mbushur (patate e pjekur)	3		190-200	30-40
Patate të skuqura, të bëra në shtëpi	4		210-220 *	20-30
perime mikse, copa të prera patatësh	3	☑ STEAM + 	190-200	30-40
perime të mbushura	3		190-200	30-40
<b>PRODUKTE KONVENCIONALE - TË NGRIRA</b>				
Patate të skuqura	3		210-220	20-25
Patate të skuqura, 2 nivele	2, 4		190-210	30-40
Medalione pule	4		210-220 *	12-17
Shkopinj peshku	2		210-220	15-20
lazanjë, 400 g	2		200-210	30-40
perime kubike	2		190-200	20-30
briosh	3		170-180	18-23
<b>BUDING I PJEKUR, SUFLE DHE PJATA AU GRATIN</b>				
musaka me patate	2		180-190	35-45
lazanjë	2		180-190	35-45
buding i ëmbël dhe i pjekur	2		160-180	40-60
sufle e ëmbël	2		160-180 *	35-45
pjata au gratin	3		170-190	30-45
tortilla të mbushura, enchiladas	2		180-200	20-35
djathë në skarë	4		240 **	6-9
<b>TË TJERA</b>				
konservimi	2		180	30
sterilizimi	3		125	30
gatimi në një banjo-mari (kazan i dyfishtë)	2		150-170 *	/
ringrohje	3		60-95	/
ngrohja e pjatës	2		75	15

# Gatimi me një sondë temperature (**BAKESENSOR**)

(në varësi të modelit)

Sonda e temperaturës lejon një monitorim të saktë të temperaturës thelbësore të ushqimit gjatë gatimit.

## **⚠ PARALAJMËRIM!**

Sonda e temperaturës nuk duhet të jetë në afërsi të elementeve të ngrohjes.

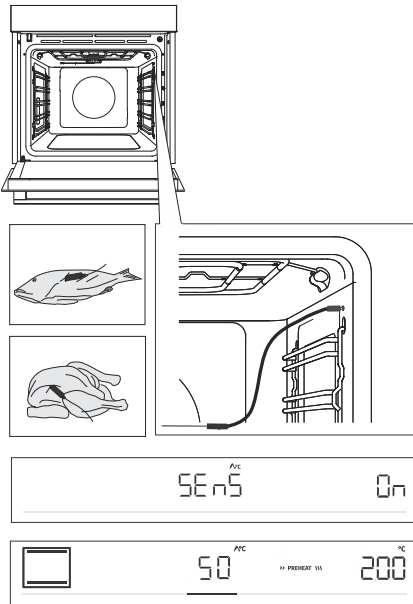

**1** Ngjiteni fundin metalik të sondës në pjesën më të trashë të ushqimit.

**2** Vendosni spinën e sondës në prizën e vendosur në këndin e sipërm djathtas, në pjesën e përparme të zgavrës së furrës (shih figurën). **SEnS** do të shfaqet në njësinë e ekranit. Për të aktivizuar funksionin, rrotulloni **ÇELËSIN** në pozicionin On. Ndiqni të njëjtën procedurë për të çaktivizuar funksionin. Zgjidhni OFF në njësinë e ekranit.

VINI RE: Për të hyrë në menyë e **SEnS** ndaloni procesin aktual të gatimit dhe lidhni sondën me prizën. Kur fusni sondën në prizë, funksionet e zgjedhura paraprakisht ose funksionet e paravendosura në furrë fshihen.

**3** Zgjidhni sistemin e dëshiruar dhe temperaturën e gatimit (në intervalin e temperaturës deri në 230 °C). Simboli i funksionimit të sondës dhe temperatura e paracaktuar do të shfaqen në njësinë e ekranit. Për të ndryshuar temperaturën, rrotulloni **ÇELËSIN**. Zgjidhni temperaturën përfundimtare të dëshiruar të ushqimit (në intervalin e temperaturës ndërmjet 30 dhe 99 °C).

SHËNIM: Kur përdorni sondën, vendosja e kohës së gatimit nuk është e mundur.

**4** Konfirmoni cilësimin duke prekur butonin **start | stop**.

**5** Kur të arrihet temperatura thelbësore e caktuar, furra do të ndalojë punën. **End** do të shfaqet në njësinë e ekranit. Do të lëshohet një sinjal akustik, të cilin mund ta fikni duke prekur cilindo buton. Pas një minute, sinjali akustik do të fiket automatikisht.



### **INFORMACION!**

Gjatë procesit të gatimit, temperatura aktuale dhe e caktuar e ushqimit alternohet në njësinë e ekranit. Ju mund të ndryshoni temperaturën e gatimit ose temperaturën e synuar të ushqimit gjatë procesit të gatimit.

### **Përdorimi i saktë i sondës, sipas llojit të ushqimit:**

- pulë: ngulni sondën në pjesën më të trashë të gjoksit;
- mish i kuq: ngulni sondën në një pjesë të padhjamë;
- copa më të vogla me kockë: ngjitini në një zonë përgjatë kockës;
- peshk: ngulni sondën pas kokës, drejt shtyllës kurrizore.



### **PARALAJMËRIM!**

**Pas përdorimit, hiqni me kujdes sondën nga ushqimi, hiqeni nga priza në zgavrën e furrës dhe pastrojeni atë.**

**Nëse në njësinë e ekranit shfaqet SEnS kur sonda e temperaturës nuk është e lidhur, pastrojeni prizën. Proveni ta lidhni dhe ta shkëpusni sondën e temperaturës disa herë radhazi.**



### **INFORMACION!**

Nëse nuk e përdorni sondën, hiqeni nga furra.

## Nivelet e rekomanduara të gatimit për lloje të ndryshme të mishit

Lloji i ushqimit	blu (i papëpunua)	gjysmë i gatuar	mesatarisht	mesatarisht i pjekur	shumë i pjekur
<b>MISH LOPE</b>					
biftek, rosto	46-48	48-52	53-58	59-65	68-73
biftek, kundërfiletë	45-48	49-53	54-57	58-62	63-66
biftek/ramstek i pjekur	45-48	49-53	54-57	58-62	63-66
hamburger	49-52	54-57	60-63	66-68	71-74
<b>MISH VIÇI</b>					
mish viçi, kundërfileto	45-48	49-53	54-57	58-62	63-66
mish viçi, ramstek	45-48	49-53	54-57	58-62	63-66
<b>MISH DERRI</b>					
rosto, qafë	/	/	/	65-70	75-85
mish derri, fileto	/	/	/	60-69	/
rulet mishi	/	/	/	/	80-85
<b>MISH QINGJI</b>					
qingj	/	60-65	66-71	72-76	77-80
<b>MISH DELEJE</b>					
mish deleje	/	60-65	66-71	72-76	77-80
<b>MISH DHIE</b>					
dhi	/	60-65	66-71	72-76	77-80
<b>SHPENDË</b>					
pulë, e tërë	/	/	/	/	82-90
pulë, gjoks	/	/	/	/	62-65
<b>PESHK DHE USHQIM DETI</b>					
troftë	/	/	/	62-65	/
peshk ton	/	/	/	55-60	/
salmon	/	/	/	52-55	/

# Mirëmbajtja dhe pastrimi



## PARALAJMËRIM!

Para pastrimit, hiqeni pajisjen nga rrjeti elektrik dhe prisni që pajisja të ftohet.

**Fëmijët nuk duhet të pastojnë pajisjen elektroshtëpiake ose të kryejnë detyrat e mirëmbajtjes pa mbikëqyrjen e duhur.**

Për pastrim më të lehtë, zgavra e furrës dhe tepsia dhe tava janë të veshura me smalt të veçantë për një sipërfaqe të lëmuar dhe rezistente.

Pastroni rregullisht pajisjen dhe përdorni ujë të ngrohtë dhe ilaç për larjen e enëve për të hequr papastërtitë më të mëdha dhe gëlqeren. Përdorni një leckë të pastër të butë ose një sfungjer.

**Pjesa e jashtme e pajisjes:** përdorni fluska të nxehta sapuni dhe një leckë të butë për të hequr papastërtitë, pastaj thani sipërfaqet.

**Pjesa e brendshme e pajisjes:** për papastërti të rënda dhe zhul, përdorni pastrues konvencionalë të furrave. Kur përdorni pastrues të tillë, fshijeni plotësisht pajisjen me një leckë të lagur për të hequr të gjitha mbetjet e pastruesit.

**Aksesorë dhe udhëzues:** pastroni me fluska të nxehta sapuni dhe një leckë të lagur. Për papastërti të rënda dhe zhul, ne rekomandojmë njomjen paraprake dhe përdorimin e një furçe.

Nëse rezultatet e pastrimit nuk janë të kënaqshme, përsërisni procesin e pastrimit.



## INFORMACION!

Asnjëherë mos përdorni pastrues dhe pajisje agresive ose gërryese (sfungjer dhe detergjentë gërryese, heqës njollash dhe ndryshku, kruajtës për pllaka qeramike qelqi).

Pajisjet e furrës janë të sigurta për pjatatarëse.

Mbetjet e ushqimit (yndyra, sheqeri, proteina) mund të ndizen gjatë përdorimit të pajisjes. Prandaj, hiqni copat e mëdha të papastërtisë nga brendësia e furrës dhe aksesorët përpara çdo përdorimi.

# Përdorimi i programit Aqua Clean për pastrimin e furrës

Ky program e bën më të lehtë heqjen e njollave nga brenda furrës.

Funksioni është më efektiv nëse përdoret rregullisht, pas çdo përdorimi.

Përpara se të ekzekutoni programin e pastrimit, hiqni të gjitha pjesët e mëdha të dukshme të papastërtive dhe mbetjeve të ushqimit nga zgavra e furrës.

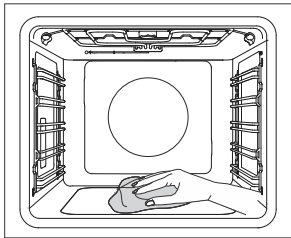
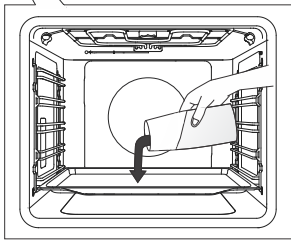
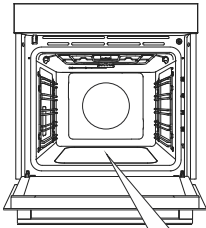

**1** Vendosni tepsinë e cekët për pjekje në nivelin e parë të udhëzuesit dhe zbrazi 0,4 litra ujë të nxehtë në të.

**2** Prekni butonin **extra bake** do të shfaqet në njësinë e ekranit. Rrotulloni ÇELËSIN në njësinë e ekranit. Vlerat e paravendosura do të shfaqen në njësinë e ekranit.

**3** Programi do të funksionojë për 30 minuta. Kur programi të përfundojë, **End** do të shfaqet në njësinë e ekranit.

**4** Kur të përfundojë programi, hiqni me kujdes tepsinë e pjekjes, duke përdorur dorashka furre (mund të ketë ende pak ujë në tepsinë e pjekjes). Fshihni njollat me leckë të lagur dhe shkundë sapuni. Fshijeni plotësisht pajisjen me një leckë të lagur për të hequr të gjitha mbetjet e pastruesit.



## INFORMACION!

Nëse procesi i pastrimit nuk është i suksesshëm (në rast të papastërtive të vështira), përsëriteni atë.



## PARALAJMËRIM!

Përdoreni sistemin "Aqua Clean" vetëm kur furra të jetë ftohur plotësisht.

# Pastrimi i tabakasë së avullimit

## PARALAJMËRIM!

Pas përdorimit, tabakaja e avullimit mund të jetë e nxehtë dhe në të mund të ketë akoma ujë. Për të shmangur përvëlimin, prisni që furra të ftohet plotësisht.

Hiqeni tabakanë dhe pastrojeni manualisht me një lëng për larjen e duarve ose në pjatolarëse. Nëse ka depozitë të gëlqerës në tabaka, zhyteni atë në pastruesin e gëlqerës (përdorni pastruesin e gëlqerës sipas udhëzimeve të dhëna nga prodhuesi i tij) ose në uthull të distiluar. Pas pastrimit dhe para se ta zëvendësoni, shpëlajeni tërësisht tabakanë.

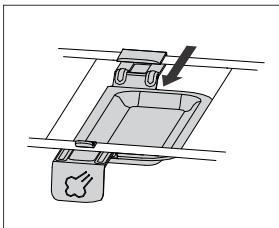
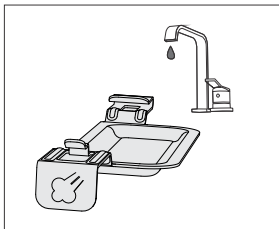
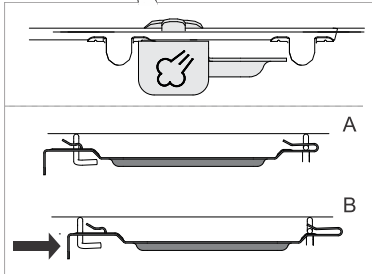
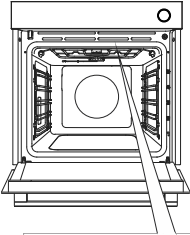

**1** Tabakaja e avullimit është e bashkangjitur në anën e djathtë midis ngrohësve të sipërm.

**2** Shtyjeni levën e tabakasë së avullimit pak mbrapa (për afërsisht 2 cm) për të hequr tabakanë.

**3** Pastroni tabakanë e avullimit me ujë dhe detergjentë.

**4** Përpara se të përdorni sërish furrën, zëvendësoni tabakanë e avullimit. Vendoseni tabakanë në pjesët e përkulura ose telat e ngrohësit dhe tërhiqeni drejt vetes derisa të shkojë në vend (do të ndjeni një rezistencë disi më të fortë).

**SHËNIM:** Nëse tabakaja nuk zëvendësohet, atëherë uji do të pikojë mbi ushqim gjatë pjekjes me injeksion me avull.

## INFORMACION!

Për shkak të pozicionit të saj afër ngrohësve, tabakaja e avullimit mund të çngjyrosët. Kjo nuk ndikon në funksionin ose përdorshmërinë e saj.

## Pastrimi i sistemit të avullit

Pastrimi varet nga sa shpesh e përdorni funksionin e injektimit të avullit dhe nga fortësia e ujit të përdorur.

1. Vendosni tepsinë e thellë për të gjitha qëllimet në nivelin e 5-të (lart) të udhëzuesit për të lejuar ujën të pikojë në të.
2. Në menunë e funksioneve shtesë, zgjidhni degradimin (**dECL**). Konfirmoni zgjedhjen duke shtypur ÇELËSIN. Pastaj, rrotullojeni derisa **Yes** të shfaqet në njësinë e ekranit. Konfirmoni përzgjedhjen duke mbajtur shtypur çelësin. Procesi i degradimit ka filluar dhe nuk mund të ndërpritet apo të anulohet.
3. **Fill** do të shfaqet në njësinë e ekranit. Shtoni heqësin e gëlqeres në depozitën e ujit. Konfirmoni cilësimin duke shtypur gjatë mbi BUTON.
4. Shgurëzimi në vazhdim.
5. Kur procesi të përfundojë, simboli **Fill** do të rishfaqet në njësinë e ekranit. Hidhni ujë të freskët për shpëlarje në depozitën e ujit. Konfirmoni cilësimin duke shtypur gjatë mbi BUTON.
6. Pas procesit të shpëlarjes, **End** do të shfaqet në njësinë e ekranit.
7. Hiqni tepsinë me ujë nga furra dhe thani furrën nëse është e nevojshme.

### INFORMACION!

Nëse nuk dëshironi të pastroni sistemin e avullit në momentin kur propozohet nga furra, kjo mund të ndërpritet duke zgjedhur OFF. Ju mund të anuloni programin e shgurëzimit deri në tre herë. Pas kësaj, furra do të çaktivizojë përdorimin e funksionit të avullit.

## Heqja e udhëzuesve të telit dhe udhëzuesve të fiksuar (të zgjatshëm) për nxjerrje

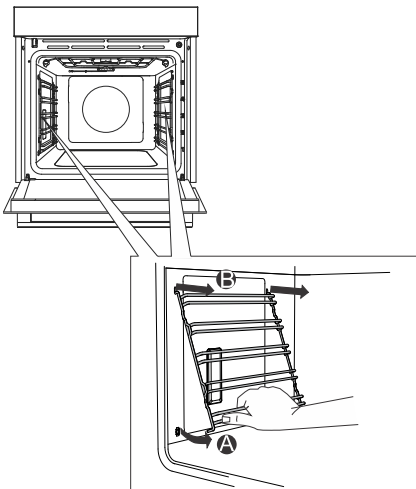

**A** Mbajini udhëzuesat nga ana e poshtme dhe tërhiqini ato drejt qendrës të hapësirës së furrës.

**B** Hiqini ato nga hapësira që sipër.

### INFORMACION!

Kur hiqni udhëzuesit, kujdesuni që të mos dëmtoni veshjen e smaltit.



## Heqja dhe zëvendësimi i derës së furrës dhe xhamave

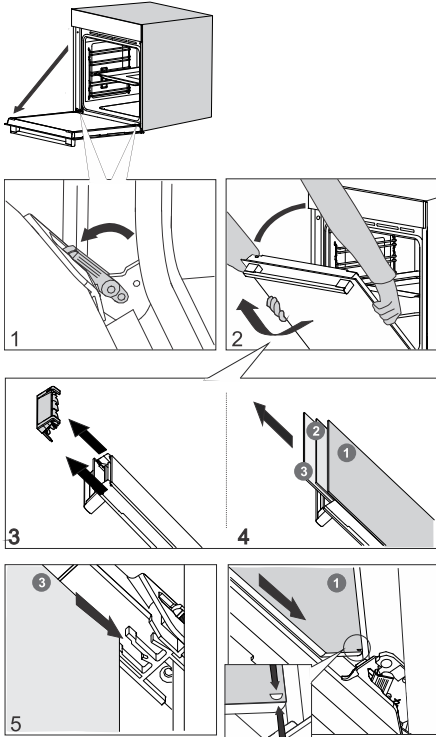

**1** Në fillim, hapeni derën plotësisht (deri ku mund të shkojë).

**2** Dera e furrës është e bashkëngjitur në mentesha me mbështetës të veçantë që gjithashtu përfshijnë leva sigurie. Rrotulloni levat e sigurisë drejt derës me 90°. Mbylleni ngadalë derën në një kënd 45° (në raport me pozicionin e derës plotësisht të mbyllur); pastaj, ngrini derën dhe nxirreni.

**Xhami i derës së furrës** mund të pastrohet nga brenda, por së pari duhet të hiqet nga dera e pajisjes. Së pari, veproni siç përshkruhet në pikën 2, por mos e hiqni.

**3** Hiqni udhëzuesin e ajrit. Mbajeni në anën e majtë dhe të djathtë të derës me duart tuaja. Hiqeni duke e tërhequr pak drejt vetes.

**4** Mbajeni xhamin e derës në skajin e sipërm dhe hiqeni. E njëjta gjë për xhamin e dytë dhe të tretë (në varësi të modelit).

**5** Për të ndërruar xhamat, veproni në drejtim të kundërt.

### INFORMACION!

Për të rivendosur derën, veproni në mënyrë të kundërt. Në qoftë se dera nuk hapet ose mbyllet siç duhet, sigurohuni që nivelet e mentesheve të jenë në të njëjtën vijë me shtratet e mentesheve.

### PARALAJMËRIM!

Mentesha e derës së furrës mund të mbyllet me forcë të konsiderueshme. Prandaj, gjithnjë rrotulloni të dy levat e sigurisë në mbështetëse kur vendosni ose hiqni derën e pajisjes.

## Mbyllja dhe hapja e butë e derye

(në varësi të modelit)

Dera e furrës është e pajisur me një sistem që zbut forcën e mbylljes së derës, duke filluar nga këndi 75 gradë. Ai lejon hapjen dhe mbylljen e thjeshtë, të qetë dhe të butë të derës. Një shtytje e butë (në një kënd 15° në krahasim me pozicionin e derës së mbyllur) është e mjaftueshme që dera të mbyllet automatikisht dhe butësisht.

### PARALAJMËRIM!

Në qoftë se forca e përdorur për të mbyllur derën është shumë e fortë, efekti i sistemit do të zvogëlohet ose sistemi do të anashkalohet për siguri.

## Zëvendësimi i llampës

Llamba harxhohet, prandaj nuk mbulohet nga garancia. Para se të zëvendësoni llambën, hiqni të gjithë aksesorët nga furra.

Llambë halogjene: G9, 230 V, 25 W

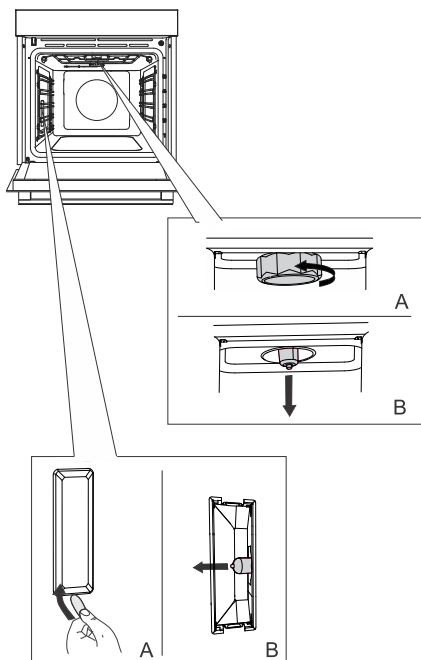

**1** Zhvidhosni dhe hiqni kapakun (në drejtim kundër akrepave të orës). Hiqni llambën e halogjenit.

**2** Përdorni një mjet të sheshtë plastik për të hequr kapakun. Hiqni llambën e halogjenit.



### INFORMACION!

Kujdesuni që të mos dëmtoni veshjen e smaltit.

Përdorni mbrojtje për të shmangur djegien e vetes.



### PARALAJMËRIM!

Zëvendësoni llambën vetëm kur pajisja është shkëputur nga furnizimi me energji elektrike.

# Tabela e zgjidhjes së problemeve dhe gabimeve

## Kujdesi i veçantë dhe raportimi i defekteve

Gjatë periudhës së garancisë, vetëm një qendër shërbimi e autorizuar nga prodhuesi mund të kryejë çdo lloj riparimi.

Përpara bërjes së çdo lloj riparimi, sigurohuni që pajisja elektroshtëpiake është e shkëputur nga rrjeti elektrik qoftë duke hequr siguresën apo duke e shkëputur spinën nga priza në mur.

Çdo riparim i paautorizuar i pajisjes mund të rezultojë në goditje elektrike dhe rrezik në qark të shkurtër; prandaj, mos i kryeni ato. Lërxani një punë të tillë në tërësi të një eksperti ose një tekniku shërbimi.

Në rast të problemeve të vogla me funksionimin e pajisjes, kontrolloni këtë manual për të parë nëse mund ta zgjidhni vetë problemin.

Nëse pajisja nuk po funksionon siç duhet ose aspak për shkak të funksionimit ose trajtimit të papërshtatshëm, një vizitë nga një teknik shërbimi nuk do të jetë falas, madje edhe gjatë periudhës së garancisë.

Ruani udhëzimet për referencë në të ardhmen dhe kalojini ato çdo pronari ose përdoruesit të ardhshëm të pajisjes.

Në vijim janë disa këshilla për të rregulluar disa nga problemet e zakonshme.

Problemi/defekti	Shkaku
<b>Bie shpesh siguresa kryesore e shtëpisë suaj.</b>	Thërrisni një teknik shërbimi.
<b>Nuk punon ndriçimi i furrës.</b>	Procesi i ndërrimit të llambës në furrë përshkruhet në kapitullin Zëvendësimi i llambës.
<b>Njësia e kontrollit nuk po përgjigjet, ekrani është i ngrirë.</b>	Shkëpusni pajisjen nga rrjeti elektrik për pak minuta (shkëpusni siguresën ose fikni çelësin kryesor), pastaj, rilidhni pajisjen dhe ndizeni.
<b>Kodi i gabimit ErrXshfaqet. Në rast të një kodi gabimi dyshifror, ErXX do të shfaqet.</b>	Ekziston një gabim në funksionimin e modulit elektronik. Shkëpusni pajisjen nga rrjeti elektrik për disa minuta. Nëse gabimi vazhdon të tregohet, telefononi një teknik shërbimi.

Nëse problemet vazhdojnë pavarësisht respektimit të këshillave të mësipërme, telefononi një teknik të autorizuar shërbimi. Riparimi ose ndonjë pretendim garancie që rezulton nga lidhja ose përdorimi i gabuar i pajisjes nuk do të mbulohet nga garancia. Në këtë rast, përdoruesi do të mbulojë koston e riparimit.

# Hedhja



Paketimi përbëhet prej materialesh miqësore ndaj mjedisit dhe mund të riciklohet, të hidhet ose të shkatërrohet pa asnjë rrezik për mjedisin. Për këtë qëllim, materialet e paketimit janë etiketuar në mënyrë të përshtatshme.

**Simboli** në produkt ose në ambalazhin e tij tregon se produkti nuk duhet të trajtohet si mbeturinë normale shtëpiake. Çojeni produktin në një qendër të autorizuar grumbullimi për përpunimin e mbeturinave të pajisjeve elektrike dhe elektronike.

**Hedhja** e rregullt e produktit do të ndihmojë në parandalimin e të gjitha efekteve negative në mjedis dhe në shëndetin e njerëzve, të cilat mund të ndodhin në rast të heqjes së parregullt të produktit. Për informacion të detajuar mbi heqjen dhe përpunimin e produktit, ju lutemi të kontaktoni organin përkatës bashkiak, përgjegjës për menaxhimin e mbeturinave, shërbimin tuaj të hedhjes së mbeturinave ose dyqanin ku keni blerë produktin.

Ne rezervojmë të drejtën për ndryshime dhe gabime në udhëzimet e përdorimit.

## Informacioni i pajtueshmërisë

Lloji i pajisjes radio:	Moduli Wi-Fi
Gama e frekuencës së funksionimit:	2,412 GHz - 2,472 GHz
Fuqia maksimale dalëse:	17,7 dBm EIRP
Arritja maksimale e antenës:	2,7 dBi

GORENJE deklaron se pajisja radio e përmendur më sipër është në përputhje me Direktivën 2014/53/BE.

# Testi i gatimit



















EN60350-1: Përdorni vetëm pajisjet e dhëna nga prodhuesi.

Vendosni gjithmonë tepsinë e pjekjes deri në pozicionin fundor në udhëzuesin me tela. Vendosni ëmbëlsira ose torta të pjekura në kallëpe, siç tregohet në imazh.

\* Ngrohni paraprakisht pajisjen, derisa të arrijë temperaturën e vendosur. Mos përdorni modalitetin e ngrohjes së shpejtë paraprake.

\*\* Ngrohni paraprakisht pajisjen për 10 minuta. Mos përdorni modalitetin e ngrohjes së shpejtë paraprake.

\*\*\* Kthejeni pas 2/3 të kohës së gatimit.

PJEKJA						
Pjata	Pajisjet	kallëpi vendosja		°C	min	
biskota – raft i vetëm	tepsi e cekët		3	150	25-40	
biskota – raft i vetëm	tepsi e cekët		3	135 **	35-50	
biskota - dy rafte/nivele	tepsi e cekët		2, 4	140 **	25-40	
biskota – tre rafte/nivele	tepsi e cekët		1, 4, 5	135	45-60	
kekë – raft i vetëm	tepsi e cekët		3	160-170 **	20-30	
kekë – raft i vetëm	tepsi e cekët		3	155 **	20-30	
kekë - dy rafte/nivele	tepsi e cekët		1,5	140 **	30-45	
kekë – tre rafte/nivele	tepsi e cekët		1, 3, 5	140-150	30-50	
Kekë të butë	kallëp i rrumbullakët metalik, me diametër 26 cm/raft me tela		2	150	45-55	
Kekë të butë	kallëp i rrumbullakët metalik, me diametër 26 cm/raft me tela		2	160	45-55	
pandispanjë – dy rafte/nivele	2 × kallëp metalik i rrumbullakët, me diametër 26 cm/raft me tela		2, 4	170 *	45-55	
byrek me mollë	2 × kallëp metalik i rrumbullakët, me diametër 20cm/raft me tela		2	160 **	70-120	
byrek me mollë	2 × kallëp metalik i rrumbullakët, me diametër 20cm/raft me tela		2	160	70-120	

PJEKJE						
Pjata	Pajisjet	kallëpi vendosja		°C	⌚ min	<input type="checkbox"/>
bukë e thekur	raft me tela		5	maks	4-7	<input type="checkbox"/>
pljeskavica (byreçka me mish të grirë)	raft me tela + tepsi e cekët për pjekje si tabaka pikimi		5	230	25-40 ***	<input type="checkbox"/>

**gorenje**



855069-a10

CE