

gorenje

UK

UA

**ДОКЛАДНА ІНСТРУКЦІЯ З
ЕКСПЛУАТАЦІЇ
ВЕРТИКАЛЬНОГО
ХОЛОДИЛЬНИКА ТА
МОРОЗИЛЬНОЇ КАМЕРИ**

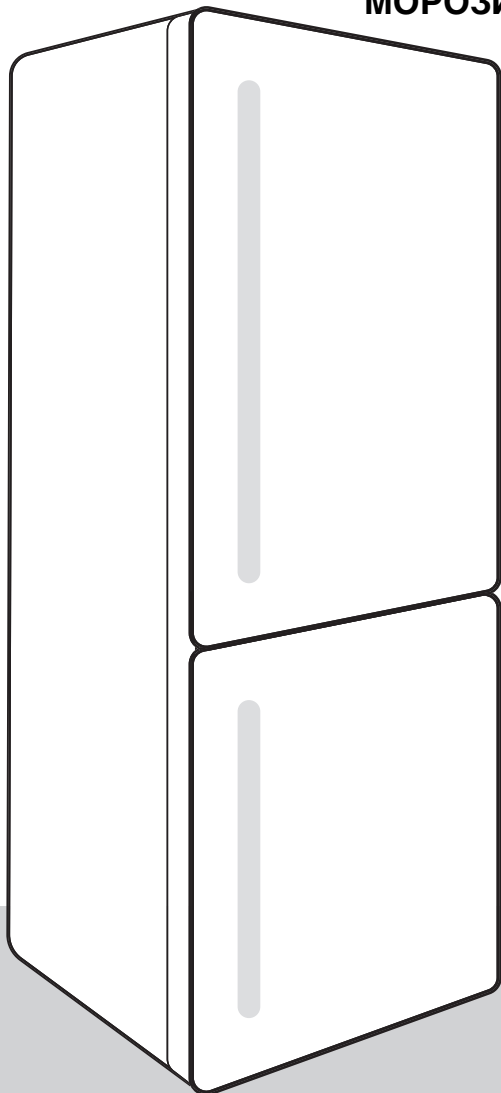

Дякуємо за довіру, виявлену до приладу нашого виробництва. Він створений для того, щоб зробити ваше життя простішим. Щоб полегшити процес користування приладом, ми створили докладну інструкцію з експлуатації, а інструкція з установки наведена на окремому аркуші. За її допомогою ви зможете навчитися роботі з новим приладом якомога швидше.

Бажаємо вам приємного користування!

Щоб отримати детальний опис приладу, поради щодо використання, інформацію про обслуговування й усунення проблем, інструкції з використання тощо, відвідайте наш веб-сайт і введіть номер моделі вашого приладу, зазначений на паспортній табличці або в гарантійному талоні.



<http://www.gorenje.ua/uk/>

Цей прилад призначено винятково для побутового використання.

Холодильник призначений для зберігання свіжих продуктів за температури вище 0 °С.

Морозильна камера призначена для заморожування свіжих продуктів і тривалого зберігання заморожених продуктів (до одного року, залежно від типу продукту).

У цьому посібнику використовуються вказані нижче позначки, які мають відповідні значення:



ІНФОРМАЦІЯ!

Інформація, порада, підказка або рекомендація



УВАГА!

Попередження: небезпека



НЕБЕЗПЕКА УРАЖЕННЯ ЕЛЕКТРИЧНИМ СТРУМОМ!

Попередження: ризик ураження електричним струмом



ПОЖЕЖОНЕБЕЗПЕЧНО!

Попередження: ризик виникнення пожежі

Зміст

Важливі примітки й застереження	5
Перед першим використанням приладу	5
Важливі інструкції з техніки безпеки	5
Важлива інформація про використання приладу	8
Захист довкілля	10
Поради щодо заощадження електроенергії під час використання охолоджувальних приладів	11
Установлення та підключення	12
Вибір приміщення	12
Розміщення приладу	12
Підключення приладу	15
Зміна напрямку відкривання дверцят	16
Опис приладу	20
Інструкція з експлуатації	21
Увімкнення або вимкнення приладу	22
Регулювання температури в приладі	22
Режим очікування блока керування/дисплея	23
Режим інтенсивного охолодження (холодильна камера)	23
Режим інтенсивного заморожування (морозильна камера)	24
Функція Eco	25
Функція конвертації (Convert)	25
Режим Holiday («Відпустка») (необхідний у разі вашої тривалої відсутності)	26
Блокування від дітей	26
Попередження про високу температуру	27
Сигнал у разі відчинених дверцят	27
Сигнал про відключення від джерела живлення/припинення подачі електроживлення ...	28
Обладнання всередині приладу	29
Полиця	29
Дротяна полиця для пляшок *	29
Відсік для фруктів і овочів із регулюванням вологості *	29
Шухляда ZeroZone *	30
Перетворення шухляди ZeroZone на шухляду для фруктів і овочів *	30
Дверні полиці	31
Система розподілу повітря (MultiFlow) *	31
Система розподілу повітря з іонізатором повітря (MultiFlow/IonAir) *	32
AdaptTech	32
Рекомендоване розташування продуктів у приладі	33
Зберігання продуктів у холодильнику	34
Важливі застереження щодо зберігання продуктів	34
Не допускайте псування їжі	34
Зберігання продуктів	34
Заморожування та зберігання заморожених продуктів	37
Процедура заморожування	37
Важливі застереження щодо заморожування	37

Зберігання продуктів промислового заморожування	37
Час зберігання заморожених продуктів	38
Розморожування продуктів	38
Розморожування приладу	39
Автоматичне розморожування холодильника	39
Розморожування морозильної камери NoFrost	39
Ручне розморожування морозильної камери NoFrost	39
Чищення приладу	40
Усунення несправностей	41
Інформація про шум приладу	44

Важливі примітки й застереження

Перед першим використанням приладу

Перед підключенням приладу до електромережі уважно прочитайте цей посібник з експлуатації, у якому наведено опис приладу й надано інструкції щодо його правильного та безпечного використання. Ці інструкції застосовуються до кількох типів або моделей приладів; тому в цьому документі можуть описуватися параметри й обладнання, недоступні у вашому приладі. Рекомендовано зберегти цей посібник з експлуатації для використання в майбутньому. У разі повторного продажу надайте інструкцію покупцеві.

Цей посібник з експлуатації містить інформацію про моделі морозильних камер із технологією No Frost, оснащені вентилятором, які мають функцію автоматичного розморожування (лише в деяких моделях).

Перевірте прилад на предмет наявності пошкоджень або несправностей. Якщо прилад пошкоджено, повідомте про це продавця, у якого було придбано прилад.

Перед підключенням приладу до електромережі залиште його у вертикальному положенні принаймні на 2 години. Це зменшить імовірність виникнення неполадок у роботі системи охолодження внаслідок транспортування.

Важливі інструкції з техніки безпеки



 **ПОЖЕЖОНЕБЕЗПЕЧНО!**
ПОПЕРЕДЖЕННЯ! Пожежо- й вибухонебезпечні матеріали.

Прилад має бути підключено до електромережі та заземлено відповідно до діючих стандартів і норм.

ПОПЕРЕДЖЕННЯ! Не розміщуйте розгалужувачі або подовжувачі позаду приладу.

Перед чищенням приладу від'єднайте його від електромережі (витягніть шнур живлення з розетки).

⚠ НЕБЕЗПЕКА УРАЖЕННЯ ЕЛЕКТРИЧНИМ СТРУМОМ!
ПОПЕРЕДЖЕННЯ! Якщо шнур живлення пошкоджено, слід замінити його у виробника, уповноваженого ним спеціаліста з обслуговування або іншого фахівця з належним рівнем кваліфікації, щоб запобігти виникненню небезпеки.

⚠ НЕБЕЗПЕКА УРАЖЕННЯ ЕЛЕКТРИЧНИМ СТРУМОМ!
ПОПЕРЕДЖЕННЯ! Під час встановлення приладу простежте, щоб шнур живлення не було затиснуто або пошкоджено.

⚠ НЕБЕЗПЕКА УРАЖЕННЯ ЕЛЕКТРИЧНИМ СТРУМОМ!
Якщо не працює світлодіодне освітлення, зверніться до спеціаліста з обслуговування. Не намагайтеся самостійно ремонтувати світлодіодне освітлення, оскільки існує небезпека ураження електричним струмом високої напруги!

⚠ УВАГА!
ПОПЕРЕДЖЕННЯ! Не використовуйте жодні електричні прилади всередині охолоджувального приладу, окрім тих, які дозволено виробником.

⚠ УВАГА!
ПОПЕРЕДЖЕННЯ! Не використовуйте механічні прилади й інші засоби для пришвидшення процесу розморожування, окрім рекомендованих виробником.

⚠ УВАГА!
ПОПЕРЕДЖЕННЯ! Щоб уникнути небезпеки через недостатню стійкість приладу, переконайтеся, що його встановлено згідно з інструкцією.

Ризик обмороження

Не їжте й не торкайтеся заморожених продуктів, щоб уникнути обмороження.

Безпека дітей і вразливих осіб

Прилад не призначений для використання особами (зокрема, дітьми) з обмеженими фізичними, тактильними або розумовими здібностями чи з нестачею досвіду та знань, окрім випадків, коли вони перебувають під наглядом або отримали інструкції з використання приладу від осіб, відповідальних за їхню безпеку.

Стежте, щоб діти не гралися з приладом.

Чищення приладу й догляд за ним не слід доручати дітям без нагляду.

Зніміть упаковку, призначену для захисту приладу або його окремих частин під час транспортування, і зберігайте її в недоступному для дітей місці. Це допоможе зменшити ризик травмування або удушення.

У разі утилізації приладу, який вийшов з ужитку, від'єднайте шнур живлення, зніміть дверцята й залиште полиці в приладі. Таким чином діти не зможуть закритися в приладі.

Лише для європейських ринків

Цей прилад можна використовувати дітям віком від 8 років, а також особам з обмеженими фізичними, тактильними або розумовими здібностями чи з нестачею досвіду та знань, якщо вони перебувають під наглядом або отримали вказівки стосовно безпечного використання приладу та розуміють пов'язану з цим небезпеку.

Не дозволяйте дітям грати з приладом.

Чищення приладу й догляд за ним не слід доручати дітям без нагляду.

Діти віком від 3 до 8 років можуть класти продукти в охолоджувальні прилади й діставати їх.

Застереження щодо холодоагенту

Прилад містить невелику кількість безпечного для довкілля, але легкозаймистого газу R600a. Переконайтеся, що елементи системи охолодження не пошкоджені. Витік газу не становить небезпеки для довкілля, але він може спричинити травмування очей або пожежу.

У разі витоку газу ретельно провітрить приміщення, від'єднайте прилад від електромережі та зверніться до спеціаліста з обслуговування.

Важлива інформація про використання приладу



ПОПЕРЕДЖЕННЯ! Цей прилад призначено для побутового або подібного застосування, наприклад:

- на кухнях, призначених для працівників магазинів, офісів або інших робочих середовищ;
- на фермах, у номерах готелів і мотелів або в інших житлових приміщеннях;
- у готелях типу «ліжко та сніданок»;
- у закладах громадського харчування та місцях оптової торгівлі.

⚠ УВАГА!

ПОПЕРЕДЖЕННЯ! Усуньте перешкоди, які можуть блокувати вентиляційні отвори в корпусі приладу або у вбудованій конструкції.

Прилад не можна використовувати поза приміщенням і під дощем.

Не зберігайте в цьому приладі вибухові речовини, як-от аерозольні балончики з легкозаймистою рідиною.

Якщо прилад не використовуватиметься протягом тривалого часу, вимкніть його за допомогою відповідної кнопки й від'єднайте від електромережі. Спорожніть прилад, розморозьте його, почистьте й залиште дверцята відкритими.

У разі несправності або аварійного відключення живлення не відкривайте морозильний відсік, якщо морозильна камера працювала протягом останніх 16 годин. Після закінчення цього терміну використайте заморожені продукти або забезпечте достатнє охолодження (наприклад, замініть прилад).

Технічна інформація про прилад

Паспортна табличка знаходиться всередині приладу. На ній зазначено дані про напругу, загальний і корисний об'єм, тип і об'єм холодоагенту, а також інформацію про кліматичні класи.

Якщо мова на паспортній табличці не відповідає вашій мові або мові вашої країни, замініть її на іншу табличку з комплекту постачання.

⚠ УВАГА!
ПОПЕРЕДЖЕННЯ! Не пошкоджуйте холодильний контур. Це може призвести до забруднення довкілля.

Захист довкілля

Пакування виготовлене з безпечних для довкілля матеріалів, які можна повторно переробити, утилізувати або знищити без жодної небезпеки для навколишнього середовища.

Утилізація приладу

Щоб захистити довкілля, прилад, що вийшов з ужитку, слід здати до авторизованого центру збору старої побутової техніки.

Перед цим виконайте такі дії:

- від'єднайте прилад від електромережі;
- не дозволяйте дітям гратися з приладом.



Цей символ на приладі або упаковці вказує, що техніку не можна утилізувати як звичайні побутові відходи. Її потрібно передати в авторизований центр збору електричного й електронного обладнання для подальшої переробки. Належна утилізація цього виробу допоможе уникнути будь-яких негативних впливів на навколишнє середовище та здоров'я людей. Щоб отримати докладну інформацію про утилізацію та переробку цього виробу, зверніться до відповідного органа муніципальної влади, місцевої служби утилізації відходів або магазину, де придбано виріб.

Поради щодо заощадження електроенергії під час використання охолоджувальних приладів

- Установіть прилад, як це зазначено в посібнику з експлуатації.
- Не відкривайте дверцята частіше, ніж це потрібно.
- Час від часу переконайтеся, що повітря може вільно циркулювати під приладом.
- Якщо ущільнювач пошкоджено або з будь-яких інших причин він не забезпечує належну герметичність, замініть його якомога швидше.
- Зберігайте продукти в щільно закритих ємностях або належній упаковці.
- Перш ніж помістити продукти в холодильник, охолодіть їх до кімнатної температури.
- Розморозуйте заморожені продукти в холодильній камері.
- Щоб використати весь об'єм морозильної камери, вийміть деякі шухляди, як описано в посібнику з експлуатації.
- Переконайтеся, що полиці у камері встановлено рівномірно та продукти розташовано так, що вони не перешкоджають вільній циркуляції повітря всередині приладу (див. в інструкції рекомендації щодо розташування продуктів).

Установлення та підключення

Вибір приміщення

- Установіть пристрій у сухому та добре провітрюваному приміщенні. Прилад працюватиме належним чином у температурних діапазонах, указаних у таблиці. Клас приладу зазначено на паспортній таблиці або етикетці з основною інформацією про прилад.

Опис	Клас	Температура навколишнього середовища °C	Відносна вологість
Розширений температурний діапазон	SN	+10...+32	≤75%
Температура	N	+16...+32	
Субтропічний	ST	+16...+38	
Тропічний	T	+16...+43	



ІНФОРМАЦІЯ!

Цей прилад не призначено для використання у вбудованому вигляді.



ІНФОРМАЦІЯ!

Не встановлюйте прилад у приміщенні, де температура може падати нижче 5 °C, оскільки це може призвести до нестабільної роботи або несправності приладу.

- Після встановлення потрібно забезпечити вільний доступ до штепсельної вилки.
- Не розміщуйте прилад поряд із приладами або пристроями, які випромінюють тепло, як-от плита, пічка, радіатор, водонагрівач тощо, і беріть його від впливу прямого сонячного проміння. Прилад має стояти на відстані принаймні 3 см від електричної або газової плити та щонайменше 30 см від пічки, що розтоплюється рідким або твердим паливом. Якщо відстань між таким джерелом тепла та приладом менша, слід установити теплоізоляційну панель.

Примітка. Установіть прилад у достатньо великому приміщенні. На 8 грамів холодоагенту має приходиться принаймні 1 м³ простору. Об'єм холодоагенту зазначено на паспортній таблиці всередині приладу.

Розміщення приладу

Встановлення приладу мають проводити принаймні дві особи, щоб уникнути його пошкодження або будь-яких травм.

- Установіть прилад рівно або трохи нахиліть його назад. Він має стояти на твердій поверхні й не повинен хитатися. Спереду прилад обладнано двома регульованими ніжками, які можна використовувати для вирівнювання його положення. Коліщатка, розташовані із заднього боку, спрощують процес встановлення приладу (лише в деяких моделях).

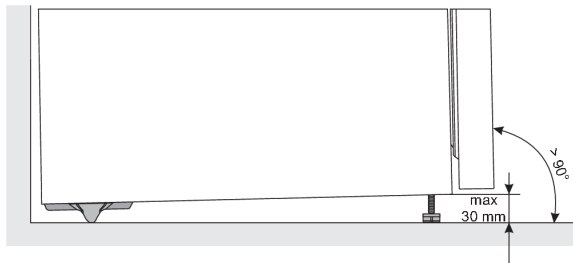

- Спочатку вирівняйте прилад за допомогою регульованих ніжок, а потім відрегулюйте додаткову ніжку, яка слугує ще однією опорою.
- Бережіть прилад від впливу прямого сонячного проміння та не встановлюйте його поблизу джерел тепла. Якщо цього неможливо уникнути, установіть ізоляційну панель.

- Цей прилад необхідно встановлювати окремо. Щоб досягти номінального/мінімального енергоспоживання, відстань між стіною та задньою частиною приладу, а також над приладом повинна становити 50 мм. Необхідно також забезпечити достатню циркуляцію повітря з обох боків приладу та над ним.
- Водночас прилад можна розмістити поруч або між кухонними тумбами чи шафами, або поруч зі стіною. У разі такого розміщення прилад буде працювати бездоганно, однак споживання енергії може зрости. Забезпечте мінімальний зазор над приладом і позаду нього, як зазначено на малюнку.
- Враховуйте простір або зазор, необхідний для відкриття дверцят приладу, щоб витягнути або зняти шухляди та полиці (див. Схему встановлення).

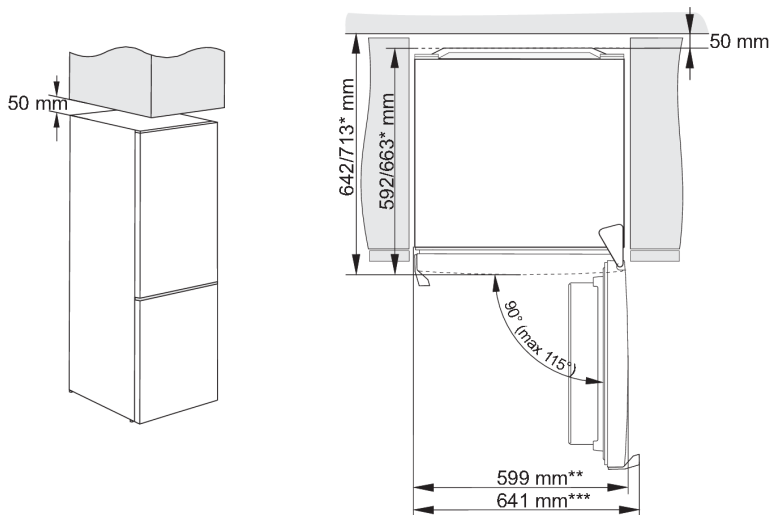

* залежно від моделі

** модель із вбудованою ручкою

*** модель із зовнішньою / виступаючою ручкою

Примітка: При розміщенні приладів упритул один до одного, потрібно придбати й установити протиконденсатний комплект.

Код для замовлення комплекту:

сухе приміщення (відносна вологість нижча за 60%)	Прилади висотою 1850 мм
пластикові пластина	
СІРИЙ	850659

Підключення приладу

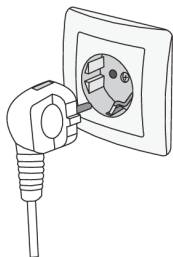

- Підключіть прилад до електромережі за допомогою шнура живлення. Настінна розетка має бути обладнана контактом заземлення (безпечна розетка). Номінальну напругу та частоту вказано на паспортній табличці або етикетці з основною інформацією про прилад.
- Прилад має бути підключено до електромережі та заземлено відповідно до діючих стандартів і норм. Прилад може витримувати короткотривалі відхилення від номінальної напруги, але вони мають становити не більше 6% у ту чи іншу сторону.

Зміна напрямку відкривання дверцят

Напрямок, у якому відкриваються дверцята приладу, можна змінити.

Примітка. Перш ніж змінювати напрямок відкривання дверцят, від'єднайте прилад від мережі живлення.

Потрібний інструмент:	
	Торцевий ключ № 8
	Хрестоподібна викрутка
	Пласка викрутка
	Гайковий ключ № 8

Примітка.

- Якщо для доступу до деталей на дні потрібно нахилити прилад, попросіть іншу особу про допомогу або обережно покладіть прилад на будь-яку м'яку підкладку, щоб уникнути його пошкодження. Щоб змінити напрямок відкривання, виконайте наведені нижче дії.

- 

Поставте прилад у вертикальне положення. Відкрийте верхні дверцята та зніміть дверні полиці (щоб не пошкодити їх під час виконання процедури). Зачиніть дверцята.
- 

Зніміть кришку верхньої петлі (1). Будьте особливо обережні, щоб не пошкодити з'єднувач (A). Від'єднайте з'єднувач (A).
- 

Відкрутіть гвинти (2) і зніміть петлю (3). Проведіть з'єднувач (A) через отвір у петлі. Тримайте дверцята, щоб вони не впали.

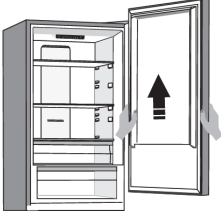
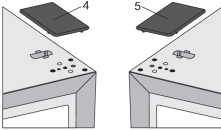
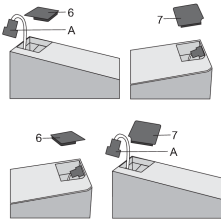
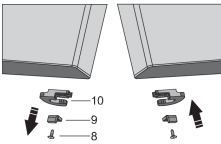
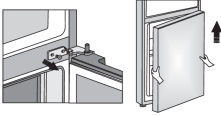
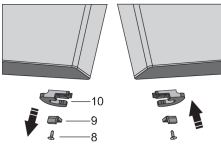
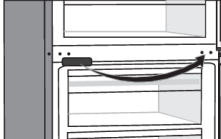
4.  Зніміть верхні дверцята із середньої петлі. Для цього обережно підніміть їх вгору. Покладіть дверцята на гладку поверхню.
5.  Візьміть (праву) кришку (або ковпачок) (4) з пакета та встановіть її на місце, з якого зняли верхню петлю. Зніміть і збережіть кришку (або ковпачок) з іншого боку (5), на який буде переміщено петлю.
6.  Зніміть кришку (6) з лівого боку верхніх дверцят і витягніть з'єднувач (A). Потім зніміть кришку (7) з правого боку верхніх дверцят. Установіть кришку (7) на лівий бік верхніх дверцят, а кришку (6) – на правий бік цих дверцят.
7.  Відкрутіть гвинт (8) і зніміть фіксатор (10) і упор (9) дверцят. Потім за допомогою гвинта (8) установіть фіксатор (дістаньте інший фіксатор дверцят із пакета) і упор (9) дверцят. Збережіть фіксатор дверцят (10) на випадок, якщо він буде потрібний вам пізніше.
8.  Відкрутіть гвинти середньої петлі та зніміть її. Потім зніміть нижні дверцята з нижньої петлі.
9.  Покладіть нижні дверцята на гладку поверхню. Відкрутіть гвинт (8) і зніміть фіксатор (10) і упор (9) дверцят. Потім за допомогою гвинта (8) прикріпіть фіксатор (дістаньте інший фіксатор дверцят із пакета) і упор (9) дверцят. Збережіть фіксатор дверцят (10) на випадок, якщо він буде потрібний вам пізніше.
10.  Зніміть кришку середньої петлі та замініть її на протилежному боці.

11. Нахиліть прилад назад і зніміть регульовану ніжку (11).

12.

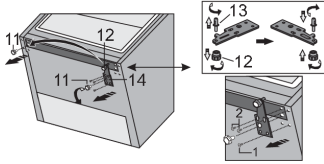

Відкрутіть три гвинти нижньої петлі (14) і зніміть її. Зніміть додаткову ніжку (12) зі стрижня нижньої петлі (13). Відкрутіть стрижень (13) від нижньої петлі та прикрутіть його до протилежного боку петлі разом із додатковою ніжкою (12).

13.

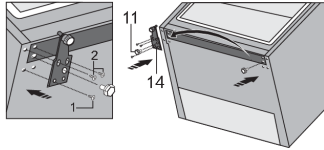

Закріпіть петлю (14) з протилежного боку за допомогою гвинтів. Гвинти треба встановлювати в порядку, зазначеному на рисунку нижче. Спочатку затягніть гвинт 1, потім — гвинти 2. Потім прикрутіть регульовані ніжки (11).

14.

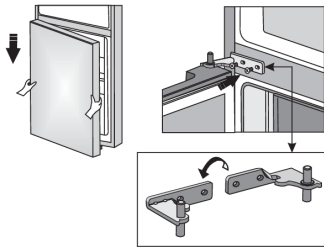

Установіть нижні дверцята на нижню петлю та утримуйте їх у цьому положенні. Поверніть середню петлю на 180°. Розмістіть шайбу належним чином і відрегулюйте положення середньої петлі, щоб можна було встановити та закріпити нижні дверцята.

15.

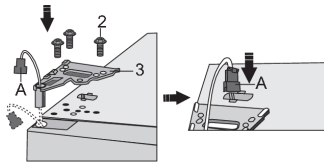

Розташуйте верхні дверцята в правильному положенні, проведіть з'єднувач (A) через отвір у верхній петлі (3) і прикріпіть її за допомогою гвинтів (2). Тримайте верхні дверцята під час їхнього розміщення. Знову під'єднайте з'єднувач (A).

16.

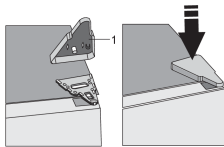

Установіть кришку верхньої петлі (1).

17. Відкрийте верхні дверцята та встановіть дверні полиці, потім закрийте дверцята.

Примітка. Якщо у вашій моделі є ручка, встановіть її з протилежного боку, дотримуючись інструкцій нижче. Зніміть верхні дверцята та покладіть їх на гладку поверхню. Зніміть кришки (1) і (4), а потім відкрутіть гвинти (2), як показано на рисунку. Розташуйте ручку (3) на протилежному боці, закрутіть гвинти (2) і встановіть кришки (1) і (4).

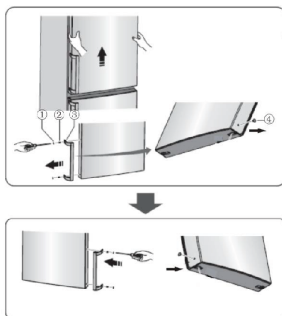

Опис приладу

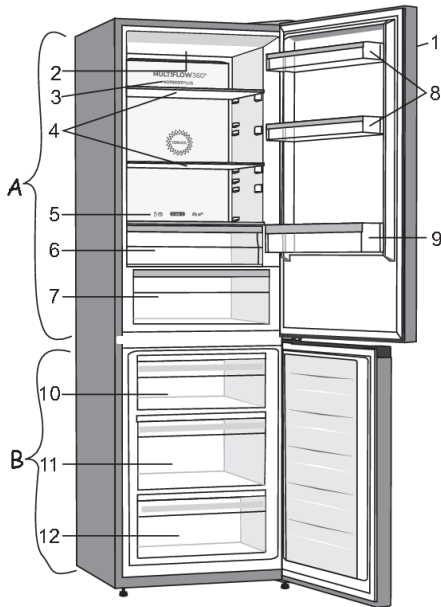

A Холодильник

1. Блок керування
2. Світлодіодне освітлення
3. Зона MultiFlow на стінці
4. Скляні полиці
5. Повзунок для перетворення контейнера ZeroZone у відсік для фруктів і овочів
6. Шухляда ZeroZone
7. Шухляда CrispZone для зберігання фруктів і овочів із регулюванням вологості *
8. Низькі дверні полиці
9. Полиця для пляшок

B Морозильна камера

10. Верхня шухляда для заморожування та зберігання
11. Глибока шухляда SpaceBox для заморожування та зберігання
12. Нижня шухляда для зберігання

- Шухляди оснащені системою, яка запобігає неавтоматичному витягуванню. Щоб вийняти шухляду з приладу, витягніть її якомога більше на себе, потім підніміть спереду та вийміть повністю.

* Лише в деяких моделях

Інструкція з експлуатації

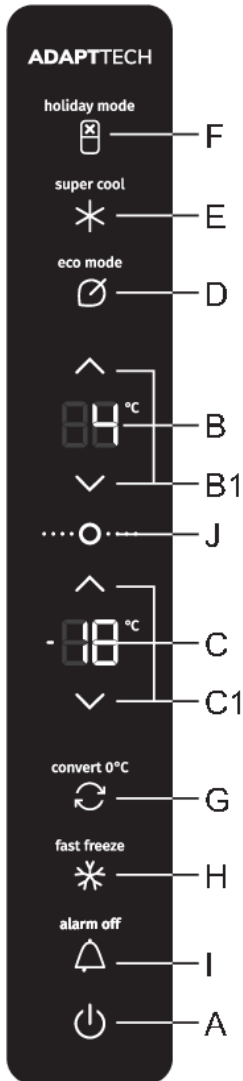

- A** Кнопка ввімкнення/вимкнення приладу
- B** Індикація температури, встановленої для холодильної камери
- B1** Кнопка регулювання температури в холодильній камері
- C** Індикація температури, встановленої для морозильної камери
- C1** Кнопка регулювання температури в морозильній камері
- D** Кнопка ввімкнення/вимкнення функції Eco
- E** Кнопка ввімкнення/вимкнення режиму інтенсивного охолодження (super cool)
- F** Режим Holiday («Відпустка») (необхідний у разі вашої тривалої відсутності)
- G** Кнопка перетворення морозильної камери/ZeroZone
- H** Кнопка ввімкнення/вимкнення режиму інтенсивного заморожування (fast freeze)
- I** Кнопка вимкнення звукового сигналу
- J** Кнопка переходу в режим очікування/пробудження

Увімкнення або вимкнення приладу

Під час першого підключення до електромережі прилад перебуватиме в режимі очікування (буде вимкнутий, але живлення до нього подаватиметься).



Увімкнення приладу. Щоб увімкнути прилад, натисніть кнопку **A**. Пролунає звуковий сигнал, і на дисплеях **B** та **C** з'явиться індикація температури.

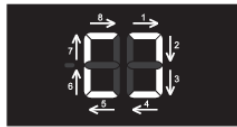

Вимкнення приладу. Щоб вимкнути прилад, натисніть кнопку **A** і утримуйте її деякий час (2 секунди). Знову пролунає звуковий сигнал, і зовнішні сегменти цифр на дисплеї **B3** підсвічуватимуться за годинниковою стрілкою. Прилад перебуває в режимі очікування (живлення до нього все ще подається).

Регулювання температури в приладі

☀- ІНФОРМАЦІЯ!

- Для температури приладу на заводі заздалегідь встановлено рекомендоване налаштування, тобто 4 °C для холодильної камери та -18 °C для морозильної камери.
- Установленої температури буде досягнуто через кілька годин після увімкнення приладу. Не кладіть продукти в прилад, доки не буде досягнуто встановленої температури.



За допомогою кнопок **B1** установіть температуру в **холодильній камері**.

∧ Збільшити температуру

∨ Зменшити температуру

- Температуру в холодильній камері можна встановити в межах від +1 °C до +9 °C.
- З кожним натисканням однієї з кнопок **B1** температура збільшується або зменшується на 1 °C. Через три секунди після натискання останньої клавіші поточне налаштування буде автоматично збережено як останнє значення температури в холодильній камері приладу.
- Рекомендоване значення температури 4 °C.



За допомогою кнопок **C1** установіть температуру в **морозильній камері**.

∧ Збільшити температуру

∨ Зменшити температуру

- Температуру морозильної камери можна встановити в межах від -16 °С до -24 °С.
- З кожним натисканням однієї з кнопок **С1** температура збільшується або зменшується на 1 °С. Через три секунди після натискання останньої клавіші поточне налаштування буде автоматично збережене як останнє значення температури в морозильній камері приладу.
- Рекомендоване значення температури -18 °С.

Режим очікування блока керування/дисплея

💡 ІНФОРМАЦІЯ!

Через 30 секунд після натискання останньої кнопки блок керування/дисплей переходить у режим очікування. Усі індикатори та дисплеї на блоці керування будуть вимкнуті. Якщо активується будь-яка з додаткових функцій, її індикатор буде світитися, поки прилад перебуває в режимі очікування.

Щоб повернутися з режиму очікування, швидко натисніть кнопку **А** чи **Ј**, або ж відкрийте дверцята холодильної камери. Якщо активована будь-яка з додаткових функцій, ви також можете натиснути кнопку ввімкнення або вимкнення цієї додаткової функції, щоб вивести прилад із режиму очікування.

Режим інтенсивного охолодження (холодильна камера)

💡 ІНФОРМАЦІЯ!

Використовуйте цю функцію після першого ввімкнення приладу, перед чищенням або в разі розміщення в холодильнику великої кількості продуктів.

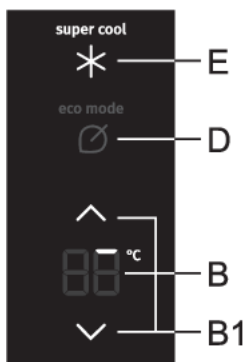

Увімкнення функції. Щоб увімкнути функцію інтенсивного охолодження (super cool), натисніть кнопку **Е**. Пролунає звуковий сигнал, і засвітиться індикатор **super cool** («суперохолодження»).

Зовнішні сегменти цифри на дисплеї **В** підсвічуватимуться послідовно. Спочатку засвітиться лише перший сегмент (див. зображення вище), потім послідовно засвічуватимуться інші сегменти за годинниковою стрілкою.



На завершення роботи цієї функції всі зовнішні сегменти на дисплеї **В** світлитимуться.

- Коли функція інтенсивного охолодження (super cool) активована, температуру морозильної камери можна встановити або відрегулювати, як зазвичай.
- Однак, щоб змінити температуру в холодильній камері, коли функція інтенсивного охолодження (super cool) увімкнута, спочатку необхідно відключити функцію інтенсивного охолодження, натиснувши кнопку **Е**.

Вимкнення функції. Щоб вимкнути функцію інтенсивного охолодження (super cool), натисніть кнопку **Е**. Ви почуєте звуковий сигнал, а індикатор **super cool** погасне. Якщо цю функцію не вимкнути вручну, вона відключиться автоматично приблизно за шість годин.

ІНФОРМАЦІЯ!

Коли функція інтенсивного охолодження (super cool) активована, прилад працює з максимальною потужністю. У цей час прилад може працювати трохи голосніше.

Режим інтенсивного заморожування (морозильна камера)

ІНФОРМАЦІЯ!

Використовуйте цю функцію після першого ввімкнення приладу, перед чищенням або в разі розміщення в холодильнику великої кількості продуктів.

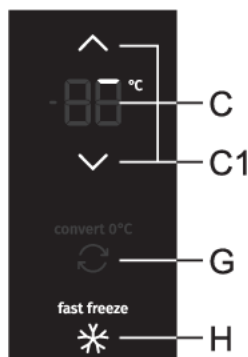

Увімкнення функції. Щоб увімкнути функцію інтенсивного заморожування (fast freeze), натисніть кнопку **Н**. Пролунає сигнал, а потім почне світитись індикатор **fast freeze** («швидке заморожування»).

Сильне заморожування (верхня шухляда морозильної камери). Ця функція працює лише у верхній шухляді морозильної камери. Її робота залежить від інтенсивності подавання/продування холодного повітря. Швидше заморожування збереже більше вітамінів, мінералів і поживних речовин у їжі протягом тривалого періоду часу.

Зовнішні сегменти цифри на дисплеї **С** підсвічуватимуться послідовно. Спочатку засвітиться лише перший сегмент (див. зображення вище), потім послідовно засвічуватимуться інші сегменти за годинниковою стрілкою.



На завершення роботи цієї функції всі зовнішні сегменти на дисплеї **С** світлитимуться.

- Коли функція інтенсивного заморожування (fast freeze) активована, температуру холодильної камери можна встановити або відрегулювати, як зазвичай.
- Однак, щоб змінити температуру в морозильній камері, коли функція інтенсивного заморожування (fast freeze) увімкнута, спочатку необхідно відключити функцію інтенсивного заморожування (fast freeze), натиснувши кнопку **Н**.

Вимкнення функції. Щоб вимкнути функцію інтенсивного заморожування (fast freeze), натисніть кнопку **Н**. Ви почуєте звуковий сигнал, а індикатор **fast freeze** погасне. Якщо цю функцію не вимкнути вручну, вона відключиться автоматично приблизно через два дні.

ІНФОРМАЦІЯ!

Коли функція інтенсивного заморожування (fast freeze) активована, прилад працює з максимальною потужністю. У цей час прилад може працювати трохи голосніше.

Функція Eco



Увімкнення функції. Щоб увімкнути функцію **eco**, швидко натисніть кнопку **D**. Індикатор **eco mode** (режим «Еко») засвітиться. Коли ця функція активована, прилад працює з оптимальними налаштуваннями.

Вимкнення функції. Щоб вимкнути функцію **eco**, ще раз швидко натисніть кнопку **D**. Температуру буде знову встановлено на рівні останнього вибраного значення.

Функцію **eco** також буде вимкнено, коли ви використовуєте кнопку **B1** для зміни налаштування температури в холодильній камері або коли ви активуєте будь-яку іншу додаткову функцію.

Функція конвертації (Convert)

Функцію **ZeroZone** можна застосувати для всієї морозильної камери. За умови використання цієї функції температура в даному відсіку становить близько 0 °C або трохи нижче. Тому не зберігайте в ньому продукти, чутливі до низької температури, оскільки вони можуть замерзнути. Перш ніж увімкнути функцію **ZeroZone**, спорожніть морозильну камеру, щоб уберегти заморожені продукти від розморожування та псування.

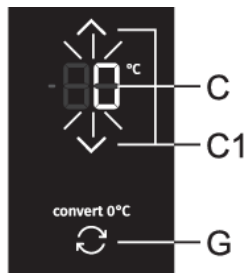

- **Увімкнення функція конвертації (Convert):** Натисніть кнопку **G**. Пролунає звуковий сигнал, і засвітиться індикатор **convert 0°C** («конвертація 0°C»).
- Коли цю функцію активовано, температура в морозильній камері встановлюється на 0 °C, а в холодильній камері - на 4 °C. На дисплеї **C** блиматиме «0 °C», поки температура в морозильній камері не досягне відповідного показника. Коли ця температура буде досягнута, індикатор «0 °C» світлитиметься постійно.

- **Встановлення температури у відсіку ZeroZone.** Скористайтеся кнопками **C1**. Температуру можна встановити в діапазоні від -2 °C до +3 °C.
- Температурні показники є приблизними й залежать від налаштувань температури в холодильній камері, навколишньої температури, періодичності відчинення дверцят і кількості продуктів, що зберігаються в холодильнику. Якщо температура у відсіку **ZeroZone** підвищується, тоді вона буде вищою також у холодильній камері, і навпаки. Здійснійте регулювання температури з огляду на робочі умови.
- Якщо нижній відсік функціонує як нульова зона **ZeroZone**, температуру в холодильній камері можна встановити тільки в діапазоні від +4 до +8 °C. Рекомендуємо здійснювати таке налаштування тільки якщо показники навколишньої температури становлять від +16 до +32 °C. За вищих температур неможливо гарантувати відповідні низькі значення температури всередині приладу.
- Коли функція конвертації (**Convert**) ввімкнута, будь-які інші додаткові функції будуть відключені.
- **Вимкнення функція конвертації.** Натисніть кнопку **G** знову. Пролунає звуковий сигнал, і індикатор **convert 0 C** («конвертація 0°C») припинить світитися.

ІНФОРМАЦІЯ!

Функція конвертації (**Convert**) також впливає на температуру в шухляді **ZeroZone**. Коли активовано цю функцію, температура в шухляді не наближується до 0 °С. Натомість усередині шухляди підтримуються умови **відсіку для фруктів і овочів** незалежно від налаштування або положення повзунка, а це може призвести до псування продуктів. Тому рекомендовано перемістити продукти, чутливі до високих температур, у придатніше для цього місце.

Режим Holiday («Відпустка») (необхідний у разі вашої тривалої відсутності)

Використовуйте цю функцію, якщо ви від'їжджаєте на тривалий період часу, наприклад, коли ви їдете у відпустку або довге відрядження.

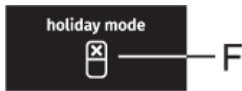

Увімкнення функції. Щоб увімкнути цю функцію, натисніть кнопку **F**. Пролунає звуковий сигнал, і засвітиться індикатор **holiday mode** (режим «Відпустка»).

- Коли цю функцію ввімкнуто, температура холодильної камери буде встановлена на 15 °С, а температура морозильної камери - на -18 °С.

УВАГА!

Перш ніж увімкнути цю функцію, спорожніть холодильну камеру, оскільки будь-які швидкопсувні продукти, які залишаться в цьому відсіку, можуть зіпсуватися.

Вимкнення функції. Щоб вимкнути цю функцію, натисніть кнопку **F** знову.

Блокування від дітей

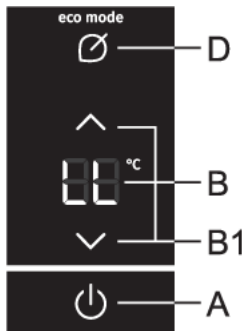

Увімкнення функції. Щоб увімкнути блокування від дітей, одночасно натисніть і утримуйте (протягом 2 секунд) кнопки **A** і **D**. Пролунає звуковий сигнал, і на дисплеї **B** ненадовго засвітиться індикація **LL**.

Функція блокує всі кнопки, крім **A**, **D**, **I** та **J**.

Вимкнення функції. Щоб вимкнути функцію, знову натисніть і утримуйте кнопки **A** і **D**.

У разі вимкнення або переривання живлення функція буде знову активована.

Попередження про високу температуру

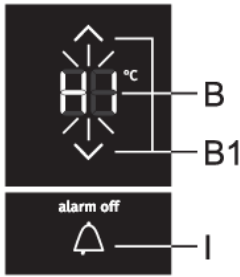

Якщо температура всередині приладу занадто висока, спрацює звуковий переривчастий сигнал, а на дисплеї **V** або **C**, залежно від камери приладу, у якій температура занадто висока, блиматиме індикатор **HI**.

- Щоразу, коли ви вмикаєте прилад за допомогою кнопки **A**, активується 24-годинна затримка спрацьовування сигналу. Якщо прилад не зможе досягти достатньо низької температури після цього періоду, спрацює сигнал.

Вимкнення сигналу:

- Щоб підтвердити й вимкнути звуковий сигнал, натисніть кнопку **I**. Після першого натискання кнопки **I** звуковий сигнал буде вимкнено, а найвища температура, зафіксована у відповідній камері, буде відображатися на дисплеї **V** або **C**. Після другого натискання кнопки **I** на дисплеї **V** або **C** блиматиме поточна встановлена температура. Індикація температури блиматиме, поки фактична температура в приладі не опуститься нижче рівня тривоги.
- Коли прилад досягне належної температури, індикатор температури перестане блимати й постійно світлитиметься.
- Якщо ви не підтвердите та не вимкнете звуковий сигнал, він лунатиме щогодини протягом приблизно 15 хвилин.

Сигнал у разі відчинених дверцят

Якщо дверцята холодильної або морозильної камери залишатимуться відкритими занадто довго, увімкнеться звуковий повторюваний сигнал. Якщо не вимкнути сигнал вручну, він лунатиме протягом 10 хвилин. Прилад працюватиме так само, як і за умови зачинених дверцят.

Вимкнення сигналу. Щоб вимкнути сигнал, закрийте дверцята приладу.

ІНФОРМАЦІЯ!

У разі вимкнення сигналу натисканням кнопки **I** сигнал знову активується через 4 хвилини, якщо протягом цього часу не зачинити дверцята.

ІНФОРМАЦІЯ!

Якщо залишити дверцята відчиненими протягом більше 10 хвилин, звуковий сигнал попередження більше не спрацьовуватиме. Прилад переходить у безпечний режим, щоб забезпечити достатнє охолодження та запобігти псуванню їжі, незважаючи на відкриті дверцята.

Сигнал про відключення від джерела живлення/припинення подачі електроживлення

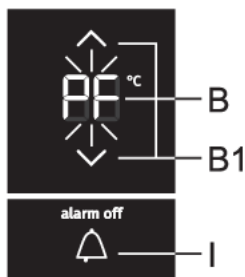

Якщо температура всередині приладу досягла рівня спрацьовування сигналу під час відключення від джерела живлення (припинення подачі електроживлення), тоді сигнал попередження про високу температуру ввімкнеться після відновлення електропостачання. Спрацює звуковий сигнал, а на дисплеї **V** або **C**, залежно від камери приладу, у якій температура занадто висока, блиматиме індикатор **PF**.

Щоб підтвердити й вимкнути сигнал, натисніть кнопку **I**. На дисплеї **V** або **C** буде відображатися найвища зафіксована температура.

Якщо повторно натиснути кнопку **I**, сигнал про відключення від джерела живлення/припинення подачі електроживлення буде нарешті вимкнуто. Установлена температура з'явиться на дисплеї **V** або **C**.

Якщо одночасно з цим активується сигнал про високу температуру, після вимкнення сигналу про припинення подачі електроживлення він функціонуватиме, як описано в розділі «Сигнал про високу температуру».

Обладнання всередині приладу

(* Обладнання залежить від моделі)

Полиця

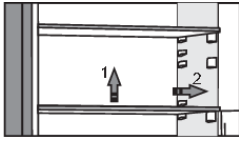

Ви можете розташувати порожні полиці на свій смак за допомогою напрямних у внутрішній частині холодильника, не виймаючи їх із приладу. Щоб перемістити полицю або вийняти її з холодильника, трохи підніміть її ззаду, потягніть до себе, а потім перемістіть або вийміть її з приладу. Зберігайте продукти, що швидко псуються, у задній частині полиці, де температура найнижча.

Дротяна полиця для пляшок *

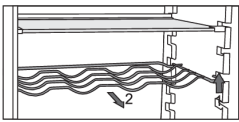

- У деяких моделях також є дротяна полиця для пляшок. Її захищено від ненавмисного витягування. Її можна вийняти, лише коли вона порожня. Щоб вийняти полицю, трохи підніміть її спереду й потягніть на себе. Установіть полицю для пляшок так, щоб довжина пляшок не заважала безперешкодно зачиняти дверцята. Полиця може вміщувати до дев'яти пляшок об'ємом 0,75 літра або 13 кілограмів загальної ваги — див. позначку праворуч усередині холодильника.
- На полиці для пляшок можна також зберігати банки (уздовж або хрест-навхрест).

Відсік для фруктів і овочів із регулюванням вологості *

- Відсік у нижній частині холодильника призначено для зберігання фруктів і овочів. У ньому забезпечено вологість, необхідну для збереження продуктів від висихання.
- Вологість у шухляді регулюється автоматично, залежно від типу та кількості продуктів.

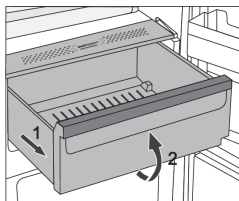

- Висування відсіку
 - Максимально витягніть відсік, підніміть його спереду й витягніть повністю.

Шухляда ZeroZone *

(Лише в деяких моделях)

У відсіку **ZeroZone** можна зберігати широкий асортимент свіжих продуктів утричі довше, ніж у звичайному холодильнику. Продукти довше залишаються свіжими, зберігаючи свій смак і поживні речовини. Температура в цьому контейнері залежить від налаштувань температури в холодильній камері, навколишньої температури, частоти відкривання дверцят і кількості продуктів, що зберігаються в контейнері.

Щоб температура в контейнері **ZeroZone** була приблизно 0 °C, рекомендовано встановити для холодильної камери температуру, нижчу за 4 °C. Температура в контейнері **ZeroZone** може падати нижче 0 °C, тому зберігайте продукти, чутливі до заморожування, у верхній частині холодильної камери.

Для забезпечення оптимального результату контейнер має бути повністю закритий.

- Купуючи продукти, перевіряйте їх свіжість, оскільки це визначає їх якість і тривалість зберігання в холодильнику.
- Зберігайте продукти в закритих ємностях або відповідній упаковці, щоб вони не виділяли й не вбирали запахи.
- Вийміть продукти з контейнера за 30–60 хвилин перед використанням, щоб аромат і смак проявилися за кімнатної температури.
- До продуктів, що є чутливими до низької температури та непридатними для зберігання в контейнері **ZeroZone**, належать такі: ананаси, авокадо, банани, маслини, картопля, баклажани, огірки, боби, перець (стручковий), дині, кавуни, цукіні тощо.

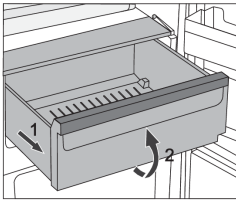

- Виймання контейнера:
 - максимально витягніть контейнер уперед;
 - підніміть його спереду й витягніть повністю.

Перетворення шухляди ZeroZone на шухляду для фруктів і овочів *

- Якщо вам потрібен додатковий простір для фруктів і овочів, ви можете перетворити шухляду ZeroZone на шухляду для фруктів і овочів (CrispZone).



- Для цього скористайтеся повзунком, як описано нижче:
 - Щоб використовувати шухляду як **ZeroZone**: переведіть повзунок праворуч.
 - Щоб використовувати **шухляду для фруктів і овочів (CrispZone)**: переведіть повзунок ліворуч.

ІНФОРМАЦІЯ!

Коли активовано функцію конвертації (**Convert**), усередині шухляди підтримуються умови **відсіку для фруктів і овочів** незалежно від налаштування або положення повзунка. Навіть якщо повзунок перебуває в положенні **ZeroZone**, температура в шухляді не наближується до 0 °С, а це може призвести до псування продуктів. Тому рекомендовано перемістити продукти, чутливі до високих температур, у придатніше для цього місце.

Дверні полиці

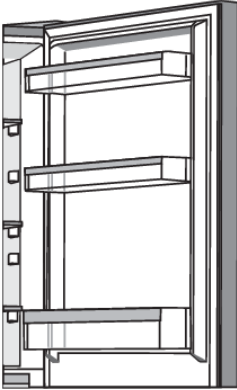

Дверні полиці холодильника призначено для зберігання сиру, масла, яєць, йогурту й інших невеликих пакунків, тюбиків, банок тощо.

Ви можете розташувати полиці за власним бажанням. Для цього трохи підніміть полиці з пазів, які їх утримують, і перемістіть їх на потрібне місце, переконавшись, що вони вставлені в пази.

Нижня полиця призначена для зберігання пляшок.

Максимальне навантаження на кожну дверну полицю становить 5 кг.

Система розподілу повітря (MultiFlow) *

- Удосконалена система MultiFlow рівномірно розподіляє повітря та вирівнює температуру по всьому холодильнику. Завдяки цій системі також можна зберігати будь-які продукти на будь-якій полиці в холодильнику, оскільки між ними немає перепадів температури.

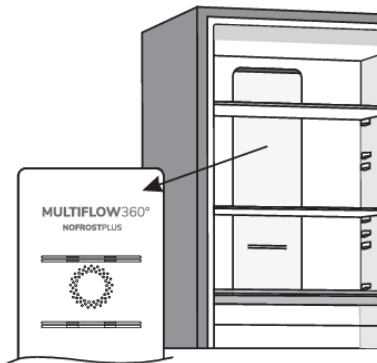

Система розподілу повітря з іонізатором повітря (MultiFlow/IonAir) *

- Удосконалена система вентиляторів MultiFlow рівномірно розподіляє іонізоване повітря та вирівнює температуру по всьому холодильнику. Повітря, збагачене додатковими негативно зарядженими іонами, імітує природний мікроклімат, у якому їжа довше зберігає свіжість. Завдяки цій системі також можна зберігати будь-які продукти на будь-якій полиці в холодильнику, оскільки між ними немає перепадів температури.

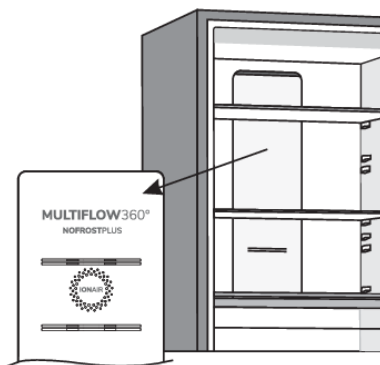

AdaptTech

Інноваційна технологія на основі датчиків дає змогу налаштувати роботу приладу відповідно до звичок і поведінки користувача. Адаптивна інтелектуальна система відстежує, аналізує та реєструє дані про використання холодильника щодня і щотижня й адаптує роботу приладу відповідно до отриманих даних. Якщо система передбачає підвищення частоти відкривання дверцят, прилад автоматично завчасно знизить температуру, щоб уникнути підвищення температури через часте відкривання дверцят. Прилад також зможе передбачити додавання великої кількості продуктів у холодильник або морозильну камеру й адаптуватися до цього за допомогою інтенсивнішого охолодження або заморожування.

Рекомендоване розташування продуктів у приладі

Відділення холодильної камери:

- верхня частина: консерви, хліб, вино, випічка тощо;
- середня частина: молочні продукти, готові страви, десерти, безалкогольні напої, пиво, приготовані продукти тощо;
- відсік FreshZone/ZeroZone: м'ясо, м'ясні продукти, делікатеси;
- відсік для фруктів і овочів: свіжі фрукти, овочі, салати, коренеплоди, картопля, цибуля, часник, помідори, квашена капуста, ріпа тощо.



Відділення на дверцятах холодильника:

- верхня та середня дверні полиці: яйця, масло, сир тощо;
- нижні дверні відсіки: напої, консерви, пляшки.



ІНФОРМАЦІЯ!

Не зберігайте в холодильнику чутливі до низьких температур фрукти (банани, ананаси, папайя, цитрусові) та овочі (цукіні, баклажани, огірки, болгарський перець, помідори й картоплю).

Відділення морозильної камери:

- заморожування та зберігання заморожених продуктів (див. розділ «Заморожування та зберігання заморожених продуктів»).



ІНФОРМАЦІЯ!

Не зберігайте в морозильній камері салат-латук, яйця, яблука, груші, виноград, персики, йогурт, кисле молоко, сметану й майонез.

Зберігання продуктів у холодильнику

Важливі застереження щодо зберігання продуктів

ІНФОРМАЦІЯ!

Правильна експлуатація приладу, належне пакування, підтримування потрібної температури та дотримання стандартів харчової гігієни мають вирішальний вплив на якість зберігання продуктів.

Слідкуйте за терміном придатності продуктів, указаним на упаковці.

Продукти мають зберігатися в холодильнику в закритих ємностях або відповідній упаковці, щоб вони не виділяли й не вбирали запахи й вологу.

Не зберігайте в холодильнику займисті, леткі й вибухові речовини.

Напої з високим вмістом спирту мають зберігатися в щільно закритих пляшках у вертикальному положенні.

Деякі органічні розчини, як-от ефірні олії в цедрі лимонів або апельсинів, кислоти в маслі тощо, у разі тривалого контакту з пластиковими поверхнями можуть призвести до їх пошкодження, спричинивши прискорене старіння матеріалу.

Неприємний запах може виникнути в разі недостатньої чистоти приладу або псування продуктів (див. розділ «Чищення приладу»).

Якщо ви надовго залишаєте будинок, приберіть із холодильника продукти, які швидко псуються.

Не допускайте псування їжі

Щоб їжа не зіпсувалася, дотримуйтеся наведених нижче вказівок.

- Якщо тримати дверцята відчиненими протягом тривалого часу, це може призвести до суттєвого підвищення температури у відсіках приладу.
- Регулярно чистьте поверхні, які можуть контактувати з їжею та відкритими зливними системами.
- Зберігайте сире м'ясо та рибу у відповідних контейнерах для холодильника, щоб вони не контактували з іншими продуктами та не могли потекти на них.
- Якщо охолоджувальний прилад залишається пустим протягом тривалого періоду, вимкніть його, розморозьте, очистьте, висушіть і лишіть дверцята відчиненими, щоб у ньому не з'явилася пліснява.

Зберігання продуктів

Тип продукту	Оптимальна температура зберігання (°C)	Оптимальний рівень вологості (%)	Приблизний час зберігання
Свинина	від -1 до 4	95	3 доби
Яловичина	від 0 до 4	95	до 3 тижнів
Ягнятина	від 0 до 4	95	14 діб
Курка	від 0 до 4	95	3 доби
Риба	від 0 до 4	95	від 3 до 10 діб

Продовження таблиці з попередньої сторінки

Тип продукту	Оптимальна температура зберігання (°C)	Оптимальний рівень вологості (%)	Приблизний час зберігання
Молюски	від 0 до 4	95	2 доби
Добре витримана	1,5	95	16 тижнів
Молочні продукти (йогурт, сметана, масло, м'який сир, спред із сиру тощо)	від 2 до 4	95	від 7 до 10 діб
Буряк	0	95	від 3 до 5 місяців
Броколі	0	95-100	від 10 до 14 діб
Молода капуста	0	98-100	від 3 до 6 тижнів
Стигла морква	0	98-100	від 4 до 5 місяців
Зимовий салат-латук	0	95-100	від 2 до 3 тижнів
Часник	0	65-70	від 6 до 7 місяців
Капуста кольрабі	0	98-100	від 2 до 3 місяців
Китайська капуста	0	95-100	від 2 до 3 місяців
Пізні сорти моркви	0	98-100	від 3 до 4 місяців
Морква	0	95-100	2 тижні
Цвітна капуста	0	95-98	від 2 до 4 тижнів
Селера	0	98-100	від 2 до 3 місяців
Листковий буряк	0	95-100	від 10 до 14 діб
Цикорій	0	95-100	від 2 до 4 тижнів
Солодка кукурудза	0	95-98	від 5 до 8 діб
Цибуля порей	0	95-100	від 2 до 3 місяців
Гриби	0	95	від 3 до 4 діб
Петрушка	0	95-100	від 2 до 3 діб
Пастернак	0	98-100	від 4 до 6 місяців
Зимовий редис	0	95-100	від 2 до 4 місяців
Хрін	0	98-100	від 10 до 12 місяців
Цвітна капуста	від 0 до 2	90-95	від 2 до 4 тижнів
Цибуля	від 0 до 2	65-70	від 6 до 7 місяців
Спаржа	від 0 до 2	95-100	від 2 до 3 тижнів
Зелений горох	від 0 до 2	95-98	від 1 до 2 тижнів
Подрібнені овочі	від 0 до 2	90-95	до 5 діб
Брюссельська капуста	від 0 до 2	90-95	від 1 до 2 тижнів
Агрус	від 0 до 2	90-95	від 3 до 4 тижнів
Огірки	від 4 до 10	95	від 10 до 14 діб
Картопля	від 7 до 10	90-95	до 9 місяців
Незріле авокадо	від 7 до 10	85-95	до 6 тижнів

Продовження таблиці з попередньої сторінки

Тип продукту	Оптимальна температура зберігання (°C)	Оптимальний рівень вологості (%)	Приблизний час зберігання
Солодкий перець	від 7 до 10	90-95	від 2 до 3 тижнів
Помідори	від 10 до 12	85-90	від 4 до 7 діб
Квасоля	< 15	40-50	від 6 до 10 місяців
Груші	-3	90-95	від 2 до 7 місяців
Абрикоси	-1	90-95	від 1 до 3 тижнів
Полуниці	0	90-95	від 3 до 7 діб
Малина	від 0 до 2	90-95	від 2 до 3 діб
Смородина	від 0 до 2	90-95	від 1 до 4 тижнів
Чорниці	від 0 до 2	90-95	14 діб
Вишні	від 0 до 2	90-95	від 2 до 3 тижнів
Виноград	від 0 до 2	85	від 2 до 8 тижнів
Стиглий ківі	від 0 до 2	90-95	від 1 до 3 місяців
Персики	від 0 до 2	90-95	від 2 до 4 тижнів
Вишні	від 0 до 2	90-95	від 2 до 3 тижнів
Незрілий ківі	від 0 до 2	90-95	від 2 до 6 місяців
Нектарини	від 0 до 2	90-95	від 1 до 3 тижнів
Апельсини	від 0 до 2	90-95	від 2 до 4 тижнів
Хурма	від 0 до 2	90-95	від 2 до 3 місяців
Сливи	від 0 до 2	90-95	від 2 до 5 тижнів
Подрібнені фрукти	від 0 до 2	90-95	до 10 діб
Яблука	від 0 до 4	90-95	від 1 до 12 місяців
Дині	4	90-95	15 діб
Апельсини	від 4 до 7	90-95	від 2 до 4 тижнів
Мандарини	від 5 до 8	90-95	від 2 до 4 тижнів
Манго	від 10 до 13	85-95	від 2 до 3 тижнів
Дині	від 10 до 13	85-95	від 1 до 2 тижнів
Ананаси	від 10 до 13	85-95	від 2 до 4 тижнів
Лимони	від 11 до 13	90-95	від 2 до 3 тижнів
Кавуни	від 12 до 15	85-95	від 1 до 3 тижнів
Стигли банани	від 13 до 16	85-95	3 доби
Грейпфрут	від 13 до 16	90-95	від 1 до 3 тижнів

Заморожування та зберігання заморожених продуктів

Процедура заморожування

ІНФОРМАЦІЯ!

Максимальна кількість свіжих продуктів, які можна завантажити за один раз, зазначена на паспортній табличці приладу. Якщо кількість продуктів для заморожування перевищує зазначену, якість заморожування буде нижчою; крім того, якість уже заморожених продуктів також погіршиться.

- Щоб використати весь об'єм морозильної камери, вийміть усі контейнери.
- Увімкніть функцію суперзаморожування за 24 години до заморожування свіжих продуктів.
 - натисніть кнопку **H**.

Щоб заморозити продукти максимально швидко, розкладіть пакети так, як описано нижче:

- Розділіть свіжі продукти на дрібніші пакети (1 кг). Помістіть два пакети біля задньої стінки вздовж лівого й правого країв верхньої шухляди, один пакет покладіть посередині перед ними (також у верхній шухляді) і один пакет - у середній шухляді біля середини задньої стінки.

Переконайтеся, що свіжі продукти не торкаються вже заморожених.

- Під час заморожування невеликої кількості продуктів (1–2 кілограми) не потрібно використовувати функцію суперзаморожування.

Важливі застереження щодо заморожування

ІНФОРМАЦІЯ!

Заморожуйте підходящі для цього продукти тільки в морозильній камері. Продукти мають бути якісними й свіжими.

Правильно скористайтеся найбільш підходящою упаковкою для продуктів.

Упаковка не повинна пропускати повітря й воду, щоб продукти не висохли й не втратили вітаміни.

Укажіть на упаковці тип і кількість продуктів, а також дату заморожування.

Важливо заморозити продукти швидко. Тому рекомендується використовувати малі упаковки. Охолоджуйте продукти перед заморожуванням.

Зберігання продуктів промислового заморожування

- Під час зберігання й використання заморожених продуктів дотримуйтеся вказівок виробника. Температуру й термін придатності вказано на упаковці.
- Вибирайте лише продукти з неушкодженою упаковкою, які зберігаються в морозильних камерах за температури -18°C або нижче.
- Не купуйте продукти, вкриті інеем, оскільки це вказує, що їх декілька разів частково розморозували та їх якість є нижчою.
- Захистіть продукти від розморозування під час транспортування. У разі збільшення температури термін зберігання буде коротшим, а якість продуктів погіршиться.

Час зберігання заморожених продуктів

Рекомендована тривалість зберігання в морозильній камері

Тип продукту	Час
фрукти, яловичина	від 10 до 12 місяців
овочі, телятина, птиця	від 8 до 10 місяців
дичина	від 6 до 8 місяців
Свинина	від 4 до 6 місяців
м'ясний фарш	4 місяці
хліб, випічка, напівфабрикати, пісна риба	3 місяці
субпродукти	2 місяці
копчена ковбаса, жирна риба	1 місяць

Розморожування продуктів

- Розморожування – важливий крок у зберіганні заморожених продуктів. Продукти потрібно розморожувати правильно.
- Нижче наведені відповідні методи розморожування:
 - у холодильнику;
 - у холодній воді;
 - у мікрохвильовій печі або конвекційній печі з відповідною програмою розморожування.
- Деякі заморожені продукти можна готувати без попереднього розморожування. Це буде вказано виробником на упаковці.
- Пакуйте продукти невеликими порціями. Так продукти розморожуватимуться швидше.
- Використовуйте частково або повністю розморожені продукти якомога швидше. У розморожених продуктах активується діяльність бактерій, тому вони швидко зіпсуються. Особливо це стосується фруктів, овочів і готової їжі.
- Не заморозуйте повторно продукти, які були частково або повністю розморожені.

Розморожування приладу

Автоматичне розморожування холодильника

Для холодильника не потрібно виконувати розморожування, оскільки лід, який відкладається на задній стінці, розморожується автоматично. Увесь накопичений лід танутиме, коли компресор вимкнено. Краплі води стікатимуть через отвір на задній стінці холодильника в контейнер, установлений над компресором, звідки вони випаровуватимуться.

Переконайтеся, що отвір на задній стінці всередині холодильника не заблоковано продуктами або іншими предметами.

У разі надмірних відкладень льоду на задній стінці холодильника (3–5 мм) вимкніть прилад і розморозьте його вручну.

Розморожування морозильної камери NoFrost

- Морозильна камера NoFrost розморожується автоматично. Будь-який шар інею, який може час від часу накопичуватися, зникне автоматично.

Ручне розморожування морозильної камери NoFrost

- На стінках приладу може утворюватися шар інею, незважаючи на функцію NoFrost. Зазвичай це результат неналежного користування приладом, наприклад у разі занадто частого відкривання дверцят, тривалого перебування приладу з відкритими дверцятами, поганого ущільнення дверцят тощо.

У такому випадку морозильну камеру можна розморозити вручну, згідно з наведеною далі процедурою.

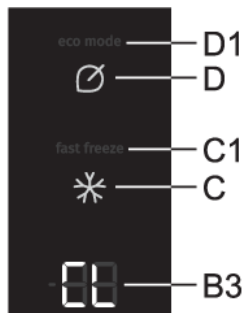

- **Увімкнення функції:** Одночасно натисніть і утримуйте кнопки **G** та **H**. Пролунає звуковий сигнал, на дисплеї **B** з'явиться індикатор **CL**, а на дисплеї **C** - індикатор **dF**.
- **Вимкнення функції:** Функція вимикається автоматично після завершення процесу розморожування. На дисплеях **B** та **C** відобразиться встановлена температура.

Чищення приладу

УВАГА!

Перед чищенням від'єднайте прилад від електромережі: вимкніть прилад (див. розділ «Увімкнення та вимкнення приладу») і від'єднайте шнур живлення від електричної розетки.

- Витріть усі поверхні за допомогою м'якої тканини. Не використовуйте для чищення абразивні миючі засоби або миючі засоби, які містять кислоти чи розчинники, оскільки вони можуть пошкодити поверхню.

Зовнішню поверхню приладу очищуйте водою або слабким розчином мильної піни.

Лаковані алюмінієві поверхні можна очищувати за допомогою теплої води, у яку слід додати миючий засіб м'якої дії. Дозволяється використовувати миючі засоби з низьким вмістом спирту (наприклад, засоби для миття вікон). Не використовуйте миючі засоби, що містять спирт, для чищення пластикових матеріалів.

Внутрішню частину приладу можна очищувати теплою водою, додавши в неї трохи оцту.

- Не мийте обладнання приладу в посудомийній машині, оскільки його може бути пошкоджено.

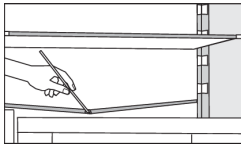

- Жолоб і отвір для зливання талої води розташовані під охолоджувальною панеллю, яка охолоджує холодильну камеру. Жолоб і отвір не мають бути засмічені. Регулярно перевіряйте їх і чистьте за необхідності (наприклад, пластиковою соломкою).

- Відкладення інею або льоду товщиною 3–5 мм призводять до збільшення енергоспоживання. Тому їх необхідно регулярно видаляти (це не стосується морозильних камер NO FROST). Для цього не можна використовувати гострі предмети, розчинники або аерозолі.
- Блок конденсатора, що розташований поруч з блоком компресора на задній панелі приладу (тільки в деяких моделях), повинен бути чистим, без пилу та інших забруднень. Час від часу очищайте його за допомогою м'якої неметалевої щітки або пилососа.
- Після чищення знову ввімкніть прилад і помістіть у нього продукти.

Усунення несправностей

Проблема	Причина або спосіб усунення
Прилад підключено до електромережі, але він не працює.	<ul style="list-style-type: none"> Перевірте, чи є живлення в розетці та чи ввімкнено прилад.
Система охолодження працює неперервно протягом тривалого часу.	<ul style="list-style-type: none"> Зависока температура навколишнього середовища. Дверцята відкривалися надто часто або були відкритими надто довго. Дверцята закриті неналежним чином (можливо, забруднено або пошкоджено ущільнення, зміщено дверцята тощо). Одночасно завантажено зовелику кількість свіжих продуктів.
Надмірні відкладення льоду на задній стінці всередині холодильника можуть виникнути з причин, зазначених далі.	<ul style="list-style-type: none"> Дверцята відкривалися надто часто або були відкритими надто довго. У холодильник помістили теплі продукти. Продукти або ємності торкаються задньої стінки всередині холодильника. Неналежна герметичність дверцят. Якщо ущільнювач забруднено або пошкоджено, замініть або почистьте його.
Накопичення льоду або інею в морозильній камері:	<ul style="list-style-type: none"> Дверцята були відкриті задовго, або їх відкривали занадто часто. Дверцята не зачинені належним чином. Погане ущільнення дверцят (ущільнювач забруднений, дверцята не вирівняні, ущільнювач пошкоджений тощо). Розморозьте прилад вручну.
Накопичення конденсату (вологи) на полиці над контейнерами.	<ul style="list-style-type: none"> Це короткочасне явище, якого не можна повністю уникнути в періоди підвищення температури й вологості навколишнього середовища. Воно зникає, коли температура й вологість нормалізуються. Рекомендуємо частіше чистити контейнери й періодично витирати краплі. Відкрийте повзунок для регулювання вологості. Покладіть продукти в пакети або інші герметичні упаковки.
З холодильника капас або тече вода.	<ul style="list-style-type: none"> Отвір для зливу води засмічено, або вода капас повз жолоб для відведення води. Прочистьте закупорений отвір, наприклад за допомогою пластикової соломки. У разі надмірних відкладень льоду розморозьте прилад вручну (див. розділ «Розморозування приладу»).
Світлодіодне освітлення не працює.	<ul style="list-style-type: none"> Якщо не працює світлодіодне освітлення, зверніться до спеціаліста з обслуговування.

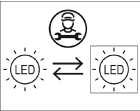
Проблема	Причина або спосіб усунення
	<ul style="list-style-type: none"> • Не намагайтеся самостійно ремонтувати світлодіодне освітлення, оскільки існує небезпека ураження електричним струмом високої напруги!
<p>На дисплеї з'явилась індикація HI:</p>	<ul style="list-style-type: none"> • Дверцята відкривалися надто часто або були відкритими надто довго. • Дверцята закриті неналежним чином (можливо, забруднено або пошкоджено ущільнення, зміщено дверцята тощо). • Тривалі перебої в енергопостачанні. • Одночасно завантажено зовелику кількість свіжих продуктів.
<p>На дисплеї з'явилась індикація PF:</p>	<ul style="list-style-type: none"> • Тривалі перебої в енергопостачанні.
<p>На дисплеї відображається повідомлення E0 або E8:</p>	<ul style="list-style-type: none"> • Сенсорні кнопки не реагують на команди. Зателефонуйте в сервісний центр для ремонту. • Доки спеціаліст з обслуговування не виконає ремонт, прилад працюватиме в безпечному режимі. Прилад автоматично зберігатиме найпридатнішу температуру для кожної камери.
<p>На дисплеї відображається повідомлення E1 або E2:</p>	<ul style="list-style-type: none"> • Помилка або несправність датчика температури. Зателефонуйте в сервісний центр для ремонту. Доки спеціаліст з обслуговування не виконає ремонт, прилад працюватиме в безпечному режимі. Прилад автоматично зберігатиме найпридатнішу температуру для кожної камери.
<p>На дисплеї з'явилась індикація E9:</p>	<ul style="list-style-type: none"> • Дверцята були відкриті задовго. Зачиніть дверцята. • Якщо освітлення в камері також не працює, наявна несправність датчика дверей. Зателефонуйте в сервісний центр, щоб домовитися про ремонт. Поки не буде виконано ремонт, прилад працюватиме в безпечному режимі. Прилад автоматично зберігатиме найпридатнішу температуру для кожної камери.
<p>На дисплеї відображається повідомлення E4:</p>	<ul style="list-style-type: none"> • Несправність вентилятора камери. Зателефонуйте в сервісний центр для ремонту. Прилад не може працювати в нормальному режимі. Перенесіть їжу в прохолодне місце та вимкніть прилад.
<p>На дисплеї відображається повідомлення E5:</p>	<ul style="list-style-type: none"> • Несправність вентилятора відсіку конденсатора. Зателефонуйте в сервісний центр для ремонту. Прилад не може працювати в нормальному режимі. Перенесіть їжу в прохолодне місце та вимкніть прилад.

Якщо жодна з цих порад не допомагає вирішити проблему, зверніться до найближчого сервісного центру та надайте інформацію про тип, модель і серійний номер приладу, які вказано на паспортній табличці або етикетці всередині приладу.

Інформація про шум приладу

Охолодження в холодильниках із морозильними камерами відбувається за допомогою системи охолодження, до якої також входить компресор (а також вентилятор у деяких приладах), який може утворювати шум. Рівень шуму залежить від установаження, належного використання та строку експлуатації приладу.

- Після підключення приладу до електромережі звук роботи компресора й рідини, що тече, може бути дещо голоснішим. Це не свідчить про несправність і не зменшує термін служби приладу. Згодом робота приладу та цей шум стануть тихішими.
- Іноді під час роботи приладу може з'являтися незвичний або гучний шум; зазвичай він виникає в результаті неправильного встановлення.
 - Прилад має стояти рівно та надійно на твердій поверхні.
 - Прилад не можна притискати до стіни або прилеглих меблів.
 - Переконайтеся, що внутрішнє обладнання належно зафіксоване і що шум не викликаний гуркотом банок, пляшок або інших ємностей, розташованих близько одна до одної.
- Якщо дверцята часто відкриваються або довго залишаються відкритими, поміщено багато свіжих продуктів, увімкнено функцію інтенсивного заморожування або охолодження, прилад може тимчасово утворювати більше шуму через високе навантаження на систему охолодження.

gorenje

GORENJE gospodinjski aparati, d.o.o. Адреса: Partizanska 12, 3320 Velenje, Slovenia (Словенія)
Адреса: +386 (0)3 899 10 00 Факс: +386 (0)3 899 28 00 www.gorenje.com



839517-a13



Ми зберігаємо право на внесення змін, які не впливають на функціональність приладу.