

**Hisense**

life reimagined

EL (GR) (CY)

**ΟΔΗΓΙΕΣ ΧΡΗΣΗΣ**  
**ΨΥΓΕΙΟΚΑΤΑΨΥΚΤΗ**

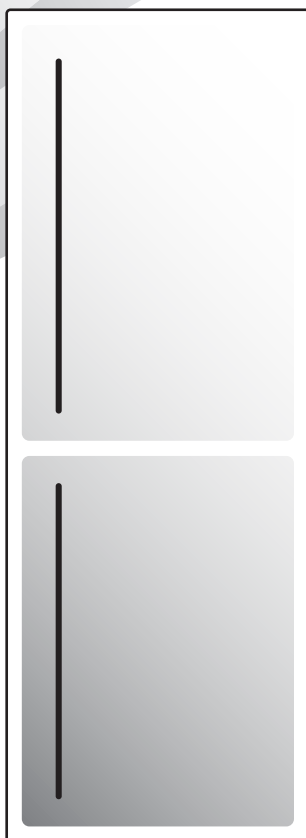

## ΣΑΣ ΕΥΧΑΡΙΣΤΟΥΜΕ ΠΟΥ ΚΑΛΩΣΟΡΙΣΑΤΕ ΤΗ ΣΥΣΚΕΥΗ ΜΑΣ ΣΤΟ ΣΠΙΤΙ ΣΑΣ

Χαιρόμαστε που επιλέξατε μια συσκευή Hisense. Η Hisense είναι εδώ για να ενδυναμώνει εσάς και όλες τις περιπέτειές σας με την τεχνολογία αιχμής και τις σύγχρονες οικιακές συσκευές της από υλικά υψηλής ποιότητας. Επειδή η υψηλή ενεργειακή απόδοση είναι στο επίκεντρο των προσπαθειών μας, αγοράζοντας τη συσκευή μας, συμβάλλετε κι εσείς σε ένα πιο βιώσιμο μέλλον.

Για πλήρη χρήση των υπηρεσιών μας, της εγγύησης και άλλων σημαντικών πληροφοριών, καταχωρήστε τη συσκευή Hisense ηλεκτρονικά στον ιστότοπό μας:

<https://www.hisense-europe.com>

Ελπίζουμε ότι η συσκευή μας θα ανταποκριθεί και θα ξεπεράσει τις προσδοκίες σας.

### Σύνδεσμος προς τη βάση δεδομένων EPREL της ΕΕ

Ο κώδικας QR στην ενεργειακή σήμανση που παρέχεται με τη συσκευή παρέχει έναν διαδικτυακό σύνδεσμο για την καταχώριση αυτής της συσκευής στη βάση δεδομένων EPREL της ΕΕ. Φυλάσσετε την ενεργειακή σήμανση για αναφορά μαζί με το εγχειρίδιο χρήσης και όλα τα άλλα έγγραφα που παρέχονται με αυτή τη συσκευή. Μπορείτε να βρείτε πληροφορίες σχετικά με την απόδοση του προϊόντος στη βάση δεδομένων EPREL της ΕΕ χρησιμοποιώντας τον σύνδεσμο <https://eprel.ec.europa.eu> και το όνομα του μοντέλου και τον αριθμό προϊόντος, τα οποία μπορείτε να βρείτε στην πινακίδα χαρακτηριστικών της συσκευής. Για πιο λεπτομερείς πληροφορίες σχετικά με την ενεργειακή σήμανση, επισκεφθείτε τη διεύθυνση [www.theenergylabel.eu](http://www.theenergylabel.eu).

### Η συσκευή προορίζεται αποκλειστικά για οικιακή χρήση.

Το ψυγείο προορίζεται για αποθήκευση φρέσκων τροφίμων σε θερμοκρασίες πάνω από 0 °C.

Ο καταψύκτης προορίζεται για κατάψυξη φρέσκων τροφίμων και για μακροπρόθεσμη αποθήκευση κατεψυγμένων τροφίμων (έως ένα έτος, ανάλογα με τον τύπο των τροφίμων).

Τα ακόλουθα σύμβολα χρησιμοποιούνται σε όλο το εγχειρίδιο και έχουν τις παρακάτω ερμηνείες:

 **ΠΛΗΡΟΦΟΡΙΕΣ!**  
Πληροφορίες, συμβουλές, υποδείξεις, ή συστάσεις

 **ΠΡΟΕΙΔΟΠΟΙΗΣΗ!**  
Προειδοποίηση - γενικός κίνδυνος

 **ΗΛΕΚΤΡΟΠΛΗΞΙΑ!**  
Προειδοποίηση - Κίνδυνος ηλεκτροπληξίας

 **ΚΙΝΔΥΝΟΣ ΠΥΡΚΑΓΙΑΣ!**  
Προειδοποίηση - κίνδυνος πυρκαγιάς

# Περιεχόμενα

|   |           |
|---|-----------|
| <b>Σημαντικες σημειωσεις και προφυλαξεις</b> .....                                  | <b>5</b>  |
| Πριν χρησιμοποιήσετε τη συσκευή για πρώτη φορά .....                                | 5         |
| Σημαντικες οδηγίες ασφαλείας .....  | 5         |
| Σημαντικες πληροφορίες για τη χρήση της συσκευής .....                              | 7         |
| <b>Συμβουλές για εξοικονόμηση ενέργειας στις συσκευές ψύξης</b> .....               | <b>9</b>  |
| <b>Εγκατάσταση και συνδεση</b> .....  | <b>10</b> |
| Επιλογή του χώρου .....   | 10        |
| Τοποθέτηση συσκευής .....   | 10        |
| Συνδεση της συσκευής .....  | 12        |
| <b>Οδηγίες για την αντιστροφή ανοιγματος της πορτας</b> .....                       | <b>13</b> |
| <b>Περιγραφή συσκευής</b> .....   | <b>19</b> |
| <b>Λειτουργία συσκευής</b> .....  | <b>20</b> |
| Μονάδα ελέγχου 1 .....  | 20        |
| Μονάδα ελεγχου 2 .....  | 24        |
| Μονάδα ελεγχου 3 .....  | 26        |
| <b>Εσωτερικος εξοπλισμος συσκευής</b> .....   | <b>33</b> |
| Ραφία .....   | 33        |
| Συρματινο ραφι για μπουκαλια * .....  | 33        |
| Συρταρι φρουτων και λαχανικων με ελεγχο υγρασιας (CrispZone) * .....                | 33        |
| Συρτάρι Fresh Box/Chill Zone * .....  | 34        |
| Μετατρέποντας το συρτάρι Fresh Box/Chill Zone σε συρτάρι φρούτων και λαχανικών * .. | 35        |
| Ραφία πορτας .....  | 35        |
| MultiFlow με ιονιστή αέρα (συσκευές NoFrost) * .....                                | 36        |
| Smart Fresh .....   | 36        |
| <b>Συνιστώμενη κατανομή τροφίμων στη συσκευή</b> .....                              | <b>37</b> |
| <b>Αποθηκευση τροφιμων στο ψυγειο</b> .....   | <b>38</b> |
| Σημαντικες προειδοποιήσεις για την αποθηκευση τροφιμων .....                        | 38        |
| Αποφύγετε την μόλυνση των τροφιμων .....  | 38        |
| <b>Καταψυξη και αποθηκευση κατεψυγμενων τροφιμων</b> .....                          | <b>39</b> |
| Διαδικασία καταψυξης .....  | 39        |
| Σημαντικες προειδοποιήσεις για την καταψυξη .....                                   | 39        |
| Αποθηκευση βιομηχανικων κατεψυγμενων τροφιμων .....                                 | 39        |
| Χρονος αποθηκευσης κατεψυγμενων τροφιμων .....                                      | 40        |
| Αποψυξη κατεψυγμενων τροφιμων .....   | 40        |
| <b>Αποψυξη της συσκευής</b> .....   | <b>41</b> |
| Αυτοματη αποψυξη ψυγειου .....  | 41        |
| Αποψυξη καταψυκτη NoFrost .....   | 41        |
| Εγχειριδιο αποψυξης καταψυκτη NoFrost .....   | 41        |
| <b>Καθαρισμός της συσκευής</b> .....  | <b>43</b> |
| <b>Αντιμετωπιση προβληματων</b> .....   | <b>44</b> |
| <b>Πληροφορίες για θορυβο συσκευής</b> .....  | <b>47</b> |



# Σημαντικες σημειωσεις και προφυλαξεις

## Πριν χρησιμοποιήσετε τη συσκευή για πρώτη φορά

Πριν συνδέσετε τη συσκευή στην παροχή ρεύματος, διαβάστε προσεκτικά τις οδηγίες χρήσης που περιγράφουν τη συσκευή καθώς και τη σωστή και ασφαλή χρήση της. Οι οδηγίες ισχύουν για διάφορους τύπους / μοντέλα συσκευών. Επομένως κάποιες ρυθμίσεις και μέρος του εξοπλισμού που περιγράφονται εδώ, ίσως δεν είναι διαθέσιμα στη συσκευή σας. Συνιστούμε να αποθηκεύσετε αυτό το εγχειρίδιο οδηγιών για μελλοντική αναφορά και να το προσαρτήσετε στη συσκευή εάν πωληθεί στο μέλλον.

Ελέγξτε για τυχόν ζημιές ή παρατυπίες στη συσκευή σας. Εάν διαπιστώσετε ότι η συσκευή σας έχει ζημιές, ενημερώστε τον έμπορο λιανικής πώλησης από τον οποίο την αγοράσατε.

Πριν συνδέσετε τη συσκευή στην παροχή ρεύματος, αφήστε την σε κατακόρυφη θέση για τουλάχιστον 2 ώρες. Αυτό θα μειώσει την πιθανότητα βλάβης από την επίδραση της μεταφοράς στο σύστημα ψύξης.

## Σημαντικες οδηγίες ασφαλείας



**ΚΙΝΔΥΝΟΣ ΠΥΡΚΑΓΙΑΣ!**

**ΠΡΟΕΙΔΟΠΟΙΗΣΗ!** Κίνδυνος φωτιάς / εύφλεκτα υλικά.

Η συσκευή πρέπει να συνδεθεί στο δίκτυο και να γειωθεί σύμφωνα με τα ισχύοντα πρότυπα και κανονισμού.

**ΠΡΟΕΙΔΟΠΟΙΗΣΗ!** Μην τοποθετείτε πολλές φορητές πρίζες ή φορητές τροφοδοτικές συσκευές στο πίσω μέρος της συσκευής.

Πριν καθαρίσετε τη συσκευή, αποσυνδέστε την από το ηλεκτρικό ρεύμα (βγάλτε το καλώδιο τροφοδοσίας από την πρίζα).



**ΗΛΕΚΤΡΟΠΛΗΞΙΑ!**

Εάν το καλώδιο τροφοδοσίας υποστεί ζημιά, πρέπει να αντικατασταθεί από τον κατασκευαστή, από εξουσιοδοτημένο τεχνικό σέρβις, ή από εμπειρογνώμονα, ώστε να αποφευχθεί κάθε κίνδυνος.



**ΗΛΕΚΤΡΟΠΛΗΞΙΑ!**

**ΠΡΟΕΙΔΟΠΟΙΗΣΗ!** Εάν το καλώδιο τροφοδοσίας είναι κατεστραμμένο, πρέπει να αντικατασταθεί από τον κατασκευαστή, τον αντιπρόσωπο της εταιρίας ή από άτομα με παρόμοια ειδικευση, προκειμένου να αποφευχθεί κάθε κίνδυνος.



#### **ΗΛΕΚΤΡΟΠΛΗΞΙΑ!**

Εάν ο φωτισμός LED δεν λειτουργεί, καλέστε έναν τεχνικό σέρβις. Μην προσπαθήσετε να επισκευάσετε μόνοι σας το φωτάκι LED, καθώς υπάρχει κίνδυνος επαφής με υψηλή τάση!



#### **ΠΡΟΕΙΔΟΠΟΙΗΣΗ!**

**ΠΡΟΕΙΔΟΠΟΙΗΣΗ!** Μην χρησιμοποιείτε ηλεκτρικές συσκευές μέσα στη συσκευή, εκτός από αυτές που επιτρέπονται από τον κατασκευαστή αυτής της συσκευής ψύξης.



#### **ΠΡΟΕΙΔΟΠΟΙΗΣΗ!**

**ΠΡΟΕΙΔΟΠΟΙΗΣΗ!** Μην χρησιμοποιείτε μηχανικές συσκευές ή άλλα μέσα για να επιταχύνετε τη διαδικασία απόψυξης, εκτός από εκείνες που συνιστώνται από τον κατασκευαστή.



#### **ΠΡΟΕΙΔΟΠΟΙΗΣΗ!**

**ΠΡΟΕΙΔΟΠΟΙΗΣΗ!** Για να αποφύγετε οποιονδήποτε κίνδυνο λόγω κακής σταθερότητας της συσκευής, βεβαιωθείτε ότι έχει εγκατασταθεί σύμφωνα με τις οδηγίες.

### **Κίνδυνος από κρουπαγήματα**

Ποτέ μην βάζετε κατεψυγμένα τρόφιμα στο στόμα σας και αποφεύγετε να αγγίζετε κατεψυγμένα τρόφιμα, καθώς αυτό μπορεί να προκαλέσει χιονίστρες ή κρουπαγήματα.

### **Ασφάλεια παιδιών και ευάλωτων ατόμων**

Η συσκευή δεν προορίζεται για χρήση από άτομα (συμπεριλαμβανομένων παιδιών) με μειωμένες σωματικές, αισθητηριακές ή διανοητικές ικανότητες ή έλλειψη εμπειρίας και γνώσης, εκτός εάν υπάρχει συνεχής επίβλεψη ή τους έχουν δοθεί οδηγίες σχετικά με τη χρήση της συσκευής από άτομο υπεύθυνο για την ασφάλειά τους.

Θα πρέπει να παρακολουθείτε τα παιδιά για να εξασφαλίσετε ότι δεν παίζουν με τη συσκευή.

Ο καθαρισμός και η συντήρηση χρήστη δεν πρέπει να γίνονται από παιδιά χωρίς επίβλεψη.

Αφαιρέστε τη συσκευασία που προορίζεται για την προστασία της συσκευής ή συγκεκριμένων εξαρτημάτων κατά τη διάρκεια της μεταφοράς, και φυλάξτε την μακριά από παιδιά. Υπάρχει κίνδυνος τραυματισμού ή ασφυξίας.

Κατά την αφαίρεση μιας χρησιμοποιημένης συσκευής, αποσυνδέστε το καλώδιο τροφοδοσίας, αφαιρέστε την πόρτα και αφήστε τα ράφια στη συσκευή. Αυτό θα αποτρέψει τα παιδιά από το να κλειδωθούν στη συσκευή.

#### **Μόνο για την Ευρωπαϊκή αγορά**

Αυτή η συσκευή μπορεί να χρησιμοποιηθεί από παιδιά ηλικίας 8 ετών και άνω, καθώς και από άτομα με μειωμένες φυσικές, αισθητήριες ή πνευματικές ικανότητες, ή έλλειψη πείρας και γνώσεων, εφόσον επιβλέπονται και έχουν λάβει οδηγίες σχετικά με την ασφαλή χρήση της συσκευής και κατανοούν τους ενδεχόμενους κινδύνους.

Τα παιδιά δεν πρέπει να παίζουν με τη συσκευή.

Ο καθαρισμός και η συντήρηση χρήστη δεν πρέπει να γίνονται από παιδιά χωρίς επίβλεψη.

Επιτρέπεται στα παιδιά ηλικίας από 3 έως 8 ετών να φορτώνουν και να αδειάζουν ψυκτικές συσκευές.

#### **Προειδοποίηση σχετικά με το ψυκτικό μέσο**

Η συσκευή περιέχει μια μικρή ποσότητα φιλικού προς το περιβάλλον αλλά εύφλεκτου αερίου R600a. Βεβαιωθείτε ότι δεν έχουν καταστραφεί τμήματα του συστήματος ψύξης. Η διαρροή αερίου δεν είναι επικίνδυνη για το περιβάλλον, αλλά μπορεί να προκαλέσει τραυματισμό στα μάτια ή φωτιά.

Σε περίπτωση διαρροής, αερίστε καλά το δωμάτιο, αποσυνδέστε τη συσκευή από την παροχή ρεύματος και καλέστε έναν τεχνικό σέρβις.

**Σημαντικες πληροφορίες για τη χρήση της συσκευης**  
**ΠΡΟΕΙΔΟΠΟΙΗΣΗ!** Αυτή η συσκευή προορίζεται για χρήση σε νοικοκυριά και παρόμοια περιβάλλοντα, όπως π.χ.

- χώροι κουζίνας προσωπικού σε καταστήματα, γραφεία και άλλα περιβάλλοντα εργασίας,
- αγροικίες και πελάτες σε ξενοδοχεία, μοτέλ και άλλα περιβάλλοντα οικιστικού τύπου,
- περιβάλλοντα τύπου ξενώνα,
- υπηρεσίες τροφοδοσίας και παρόμοιες υπηρεσίες μη λιανικού εμπορίου.

**⚠ ΠΡΟΕΙΔΟΠΟΙΗΣΗ!**

**ΠΡΟΕΙΔΟΠΟΙΗΣΗ!** Διατηρείτε τα ανοίγματα αερισμού στο περίβλημα της συσκευής ή στην ενσωματωμένη δομή, ανοιχτά και χωρίς εμπόδια.

Η συσκευή δεν πρέπει να χρησιμοποιείται σε εξωτερικούς χώρους και δεν πρέπει είναι εκτεθειμένη στη βροχή.

**Μην αποθηκεύετε στη συσκευή εκρηκτικές ουσίες όπως αεροζόλ με εύφλεκτο προωθητικό.**

Εάν η συσκευή δεν πρόκειται να λειτουργήσει για μεγάλο χρονικό διάστημα, απενεργοποιήστε την χρησιμοποιώντας το αντίστοιχο κουμπί και αποσυνδέστε την από το ρεύμα. Αδειάστε τη συσκευή, ξεπαγώστε την, καθαρίστε την, και αφήστε την πόρτα ανοιχτή.

Σε περίπτωση σφάλματος ή διακοπής ρεύματος, μην ανοίξετε την κατάψυξη εκτός εάν ο καταψύκτης δεν έχει λειτουργήσει για πάνω από 16 ώρες. Μετά από αυτή την περίοδο, χρησιμοποιήστε τα κατεψυγμένα τρόφιμα ή εξασφαλίστε επαρκή ψύξη (π.χ. με μια συσκευή αντικατάστασης).

**Τεχνικές πληροφορίες σχετικά με τη συσκευή**

Η πινακίδα χαρακτηριστικών βρίσκεται στο εσωτερικό της συσκευής. Δείχνει τα δεδομένα σχετικά με την τάση, τον μικτό και τον καθαρό όγκο, τον τύπο και την ποσότητα του ψυκτικού και παρέχει πληροφορίες για τις κλιματικές κατηγορίες.

Εάν η γλώσσα στην πινακίδα χαρακτηριστικών δεν είναι η γλώσσα της επιλογής σας ή η γλώσσα της χώρας σας, αντικαταστήστε τη με εκείνη που σας παρέχεται.

**⚠ ΠΡΟΕΙΔΟΠΟΙΗΣΗ!**

**ΠΡΟΣΟΧΗ!** Μην προκαλέσετε βλάβη στο κύκλωμα του ψυκτικού μέσου.



# Συμβουλές για εξοικονομηση ενέργειας στις συσκευές ψυξης

- Εγκαταστήστε τη συσκευή όπως καθορίζεται στο εγχειρίδιο οδηγιών.
- Μην ανοίγετε την πόρτα πιο συχνά από όσο είναι απαραίτητο.
- Περιστασιακά βεβαιωθείτε ότι η κυκλοφορία του αέρα κάτω από τη συσκευή είναι ανεμπόδιστη.
- Εάν η φλάντζα έχει υποστεί ζημιά ή δεν παρέχει τέλεια σφράγιση για οποιονδήποτε λόγο, αντικαταστήστε την το συντομότερο δυνατόν.
- Αποθηκεύστε τα τρόφιμα σε καλά σφραγισμένα δοχεία ή άλλη κατάλληλη συσκευασία.
- Πριν την τοποθέτηση των τροφίμων στη συσκευή, αφήστε τα να κρυώσουν σε θερμοκρασία δωματίου.
- Ξεπαγώστε τα κατεψυγμένα τρόφιμα στο ψυγείο.
- Αφαιρέστε κάποια από τα ράφια της κατάψυξης, όπως περιγράφεται στο εγχειρίδιο οδηγιών, προκειμένου να χρησιμοποιήσετε ολόκληρο τον εσωτερικό χώρο
- Βεβαιωθείτε ότι η διάταξη των ραφιών είναι ομοιόμορφη και ότι το φαγητό τοποθετείται έτσι ώστε ο αέρας να μπορεί να κυκλοφορεί ελεύθερα στο εσωτερικό της συσκευής (παρατηρήστε τη συνιστώμενη τοποθέτηση τροφίμων, όπως περιγράφεται στις οδηγίες).

# Εγκατάσταση και συνδεση

## Επιλογή του χώρου

- Εγκαταστήστε τη συσκευή σε ξηρό και καλά αεριζόμενο δωμάτιο. Η συσκευή θα λειτουργεί σωστά αν η θερμοκρασία περιβάλλοντος είναι στο διάστημα που καθορίζεται στον πίνακα. Η κατηγορία συσκευής αναφέρεται στην πινακίδα τύπου/ετικέτα με τις βασικές πληροφορίες για τη συσκευή.

| Περιγραφή          | Κλάση | Εύρος θερμοκρασίας περιβάλλοντος °C | Σχετική υγρασία |
|--------------------|-------|-------------------------------------|-----------------|
| Εκτεταμένη εύκρατη | SN    | +10 έως +32                         | ≤75%            |
| Εύκρατη            | N     | +16 έως +32                         |                 |
| Υποτρο-πική        | ST    | +16 έως +38                         |                 |
| Τροπική            | T     | +16 έως +43                         |                 |



### ΠΛΗΡΟΦΟΡΙΕΣ!

Αυτή η συσκευή δεν προορίζεται για χρήση ως εντοιχισμένη συσκευή.



### ΠΛΗΡΟΦΟΡΙΕΣ!

Μην τοποθετείτε τη συσκευή σε χώρο όπου η θερμοκρασία μπορεί να πέσει κάτω από τους 5 °C καθώς αυτό μπορεί να προκαλέσει μη φυσιολογική λειτουργία ή βλάβη της συσκευής!

- Μετά την εγκατάσταση, η κυρίως πρίζα σύνδεσης της συσκευής πρέπει να είναι προσβάσιμη!
- Μην τοποθετείτε τη συσκευή κοντά σε άλλες συσκευές που εκπέμπουν θερμότητα, όπως ηλεκτρική κουζίνα, φούρνο, σόμπα, καλοριφέρ, θερμοσίφωνα κ.λπ. και μην την εκθέτετε σε άμεσο ηλιακό φως. Η συσκευή πρέπει να απέχει τουλάχιστον 3 εκ από ηλεκτρική κουζίνα ή κουζίνα γκαζιού και τουλάχιστον 30 εκ. μακριά από σόμπα πετρελαίου ή στερεού καυσίμου. Εάν η απόσταση μεταξύ αυτής της πηγής θερμότητας και της συσκευής είναι μικρότερη, χρησιμοποιήστε ένα μονωτικό πλαίσιο.

**Σημείωση:** Τοποθετήστε τη συσκευή σε ένα αρκετά μεγάλο δωμάτιο. Πρέπει να υπάρχει τουλάχιστον 1 m<sup>3</sup> χώρου ανά 8 γραμμάρια ψυκτικού υγρού. Η ποσότητα ψυκτικού υγρού εμφανίζεται στην πινακίδα τύπου στο εσωτερικό της συσκευής.

## Τοποθέτηση συσκευης

Η εγκατάσταση της συσκευής πρέπει να πραγματοποιείται από τουλάχιστον δύο άτομα για να αποφευχθεί τυχόν τραυματισμός ή ζημιά στη συσκευή.

- Η συσκευή πρέπει να στέκεται όρθια ή να έχει κλίση ελαφρώς προς τα πίσω. Θα πρέπει να είναι ευθυγραμμισμένη και τοποθετημένη σε σταθερή βάση. Στο μπροστινό μέρος, η συσκευή είναι εξοπλισμένη με δύο ρυθμιζόμενα πόδια που μπορούν να χρησιμοποιηθούν για την ευθυγράμμιση της συσκευής. Στην πίσω πλευρά, οι τροχίσκοι επιτρέπουν την ευκολότερη εγκατάσταση της συσκευής (μόνο σε ορισμένα μοντέλα).

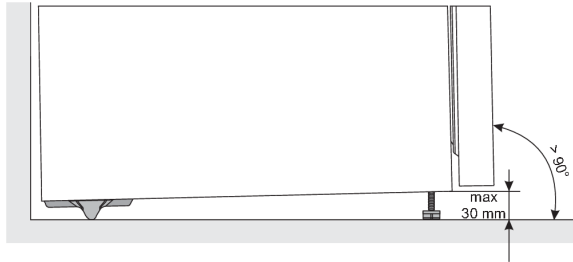

- Αφού ευθυγραμμίσετε τη συσκευή χρησιμοποιώντας τα ρυθμιζόμενα πόδια, ρυθμίστε το πρόσθετο πόδι για επιπλέον σταθερότητα της συσκευής.
- Μην εκθέτετε τη συσκευή σε άμεσο ηλιακό φως και μην την τοποθετείτε κοντά σε πηγές θερμότητας. Εάν αυτό δεν μπορεί να αποφευχθεί, εγκαταστήστε ανάμεσα ένα μονωτικό πλαίσιο.

- Η συσκευή προορίζεται για ελεύθερη, μη εντοιχισμένη εγκατάσταση. Για την επίτευξη της ονομαστικής/ελάχιστης κατανάλωσης ενέργειας, να αφήνετε πάντα ελεύθερο χώρο 50 χλστ. μεταξύ του τοίχου και του πίσω μέρους της συσκευής, καθώς και πάνω από τη συσκευή. Επίσης, φροντίστε να υπάρχει επαρκής κυκλοφορία αέρα και στις δύο πλευρές της συσκευής καθώς και πάνω από αυτήν.
- Η συσκευή μπορεί επίσης να τοποθετηθεί δίπλα ή ανάμεσα σε ντουλάπια κουζίνας, ή δίπλα σε τοίχο. Σε περίπτωση τέτοιας τοποθέτησης, η συσκευή θα λειτουργεί άψογα, αλλά υπάρχει πιθανότητα αύξησης της κατανάλωσης ενέργειας. Τηρήστε τον ελάχιστο ελεύθερο χώρο πάνω και πίσω από τη συσκευή, όπως υποδεικνύεται στο σχήμα.
- Λάβετε υπόψη το χώρο ή το διάκενο που απαιτείται για να ανοίξετε την πόρτα της συσκευής, ώστε να μπορούν τα συρτάρια και τα ράφια να ανοίγουν ή να αφαιρούνται ανεμπόδιστα (βλ. διάγραμμα εγκατάστασης).

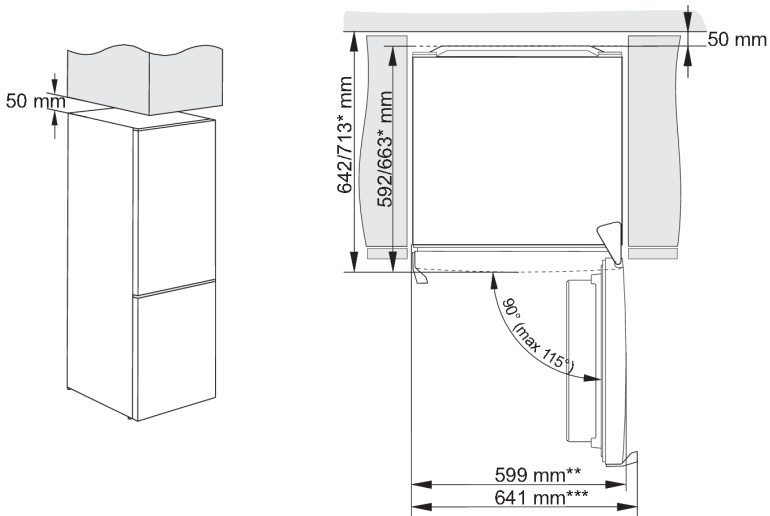

\* νόλογα με το μοντέλο

\*\* μοντέλο με ενσωματωμένη λαβή

\*\*\* μοντέλο με εξωτερική / προεξέχουσα λαβή

## Συνδεση της συσκευης

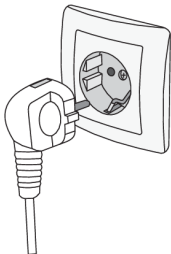





- Συνδέστε τη συσκευή στην πρίζα, χρησιμοποιώντας ένα καλώδιο σύνδεσης. Η πρίζα θα πρέπει να διαθέτει γείωση (υποδοχή ασφάλειας). Η τάση και η συχνότητα ρεύματος αναγράφονται στην πλάκα / ετικέτα με τις βασικές πληροφορίες της συσκευής.
- Η συσκευή πρέπει να συνδεθεί με το δίκτυο ηλεκτρικής ενέργειας και να είναι γειωμένη σύμφωνα με τα ισχύοντα πρότυπα και τους κανονισμούς. Η συσκευή μπορεί να αντέξει βραχυπρόθεσμες αποκλίσεις από την ενδεικτική τάση, αλλά όχι περισσότερο από +/- 6%.

# Οδηγίες για την αντιστροφή ανοίγματος της πορτας

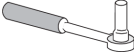
Η κατεύθυνση προς την οποία ανοίγει η πόρτα της συσκευής μπορεί να αντιστραφεί.

Σημείωση: Αποσυνδέστε τη συσκευή από το ηλεκτρικό δίκτυο πριν αντιστρέψετε την κατεύθυνση ανοίγματος της πόρτας.

| Απαιτούμενα εργαλεία:   |                       |
|---|-----------------------|
|  | Κλειδί σύσφιξης No. 8 |
|  | σταυροκατσάβιδο       |
|  | Επίπεδο κατσαβίδι     |
|  | Γαλλικό κλειδί No. 8  |

Σημείωση:

- Εάν η συσκευή πρέπει να γείρει για να επιτρέψει την πρόσβαση σε εξαρτήματα στο κάτω μέρος, ζητήστε βοήθεια από κάποιο άλλο άτομο ή τοποθετήστε απαλά τη συσκευή σε κάποια μαλακή επιφάνεια για να μην προκληθεί ζημιά. Για να αντιστρέψετε την κατεύθυνση ανοίγματος, προχωρήστε ως εξής.

## ΠΛΗΡΟΦΟΡΙΕΣ!

Η διαδικασία αναστροφής της πόρτας που περιγράφεται παρακάτω διαφέρουν στα μοντέλα με μονάδα ελέγχου εγκατεστημένη μέσα στη συσκευή και σε εκείνα με μονάδα ελέγχου εγκατεστημένη στην πόρτα της συσκευής. Επομένως, προσέξτε το σχετικό μέρος της συσκευής σας στα βήματα 2, 3, 6 και 15.

1.

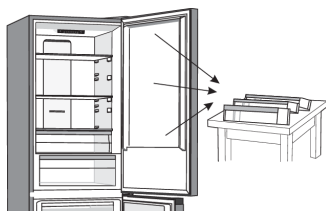

Τοποθετήστε τη συσκευή σε όρθια θέση. Ανοίξτε την επάνω πόρτα και αφαιρέστε τα ράφια της πόρτας (για να μην προκληθούν ζημιές κατά τη διαδικασία). Κλείστε την πόρτα.

2. Α.

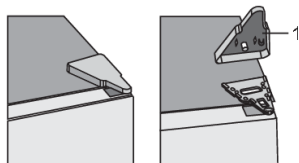

Μονάδα ελέγχου στο εσωτερικό της συσκευής: Αφαιρέστε τον επάνω μεντεσέ (1).

B.

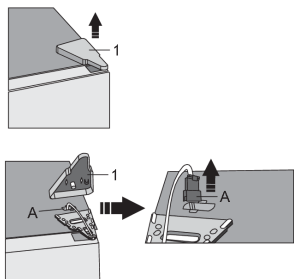

Μονάδα ελέγχου στην πόρτα της συσκευής: Αφαιρέστε το κάλυμμα του άνω μεντεσέ (1). Προσέξτε ιδιαίτερα να μην προκαλέσετε ζημιά στο συνδετικό (A). Αποσυνδέστε το συνδετικό (A).

3. A.

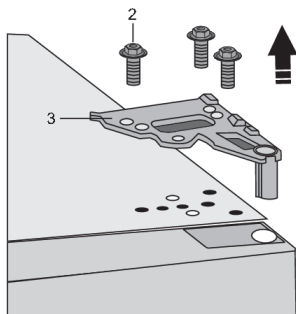

Μονάδα ελέγχου στο εσωτερικό της συσκευής: Ξεβιδώστε τις βίδες (2) και αφαιρέστε τον μεντεσέ (3). Κρατήστε την πόρτα όσο εκτελείτε τις εργασίες για να μην πέσει.

B.

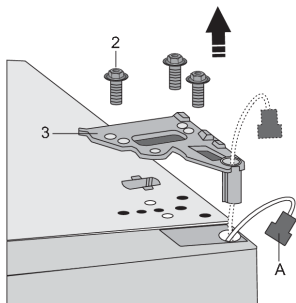

Μονάδα ελέγχου στην πόρτα της συσκευής: Ξεβιδώστε τις βίδες (2) και αφαιρέστε τον μεντεσέ (3). Περάστε το συνδετικό (A) μέσα από την οπή του μεντεσέ. Κρατήστε την πόρτα ενώ εκτελείτε τις εργασίες για να μην πέσει.

4.

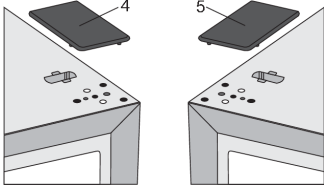

Αφαιρέστε την επάνω πόρτα από το μεσαίο μεντεσέ σηκώνοντάς την προσεκτικά ευθεία προς τα πάνω. Τοποθετήστε την πόρτα σε μια απαλή επιφάνεια.

5.  Βγάλτε το (δεξί) καπάκι / κάλυμμα (4) από τη σακούλα και τοποθετήστε το στο σημείο από το οποίο αφαιρέθηκε ο άνω μεντεσές. Αφαιρέστε και φυλάξτε το καπάκι / κάλυμμα από την άλλη πλευρά (5) στην οποία θα μεταφερθεί ο μεντεσές.

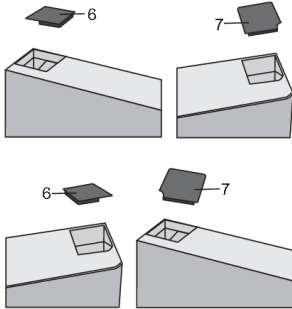
6. A.  Μονάδα ελέγχου στο εσωτερικό της συσκευής: Αφαιρέστε το καπάκι (6) από την αριστερή πλευρά της επάνω πόρτας. Στη συνέχεια, αφαιρέστε το καπάκι (7) από τη δεξιά πλευρά της επάνω πόρτας. Τοποθετήστε το καπάκι (7) στην αριστερή πλευρά της επάνω πόρτας και τοποθετήστε το καπάκι (6) στη δεξιά πλευρά της επάνω πόρτας.

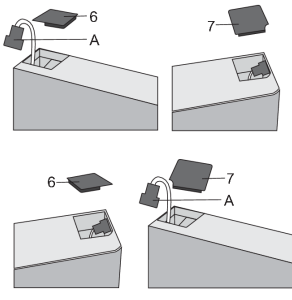
- B.  Μονάδα ελέγχου στην πόρτα της συσκευής: Αφαιρέστε το καπάκι (6) από την αριστερή πλευρά της επάνω πόρτας και τραβήξτε έξω το συνδετικό (A). Στη συνέχεια, αφαιρέστε το καπάκι (7) από τη δεξιά πλευρά της επάνω πόρτας. Τοποθετήστε το καπάκι (7) στην αριστερή πλευρά της επάνω πόρτας και τοποθετήστε το καπάκι (6) στη δεξιά πλευρά της επάνω πόρτας.

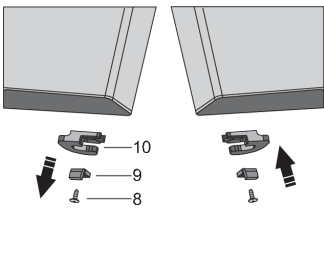
7.  Ξεβιδώστε τη βίδα (8) και αφαιρέστε το άγκιστρο συγκράτησης της πόρτας (10) και το στοπ της πόρτας (9). Στη συνέχεια, χρησιμοποιήστε μια βίδα (8) για να εγκαταστήσετε το άγκιστρο συγκράτησης της πόρτας που παρέχεται στη σακούλα και το στοπ της πόρτας (9). Φυλάξτε το άγκιστρο συγκράτησης της πόρτας (10) για την περίπτωση που το χρειαστείτε αργότερα.

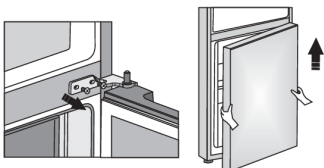
8.  Ξεβιδώστε τις βίδες από το μεσαίο μεντεσέ και αφαιρέστε την. Στη συνέχεια, βγάλτε την κάτω πόρτα από τον κάτω μεντεσέ.

9.

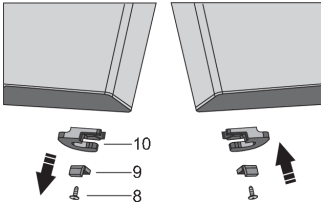

Τοποθετήστε την κάτω πόρτα σε μια απαλή επιφάνεια. Ξεβιδώστε τη βίδα (8) και αφαιρέστε το άγκιστρο συγκράτησης της πόρτας (10) και το στοπ της πόρτας (9). Στη συνέχεια, χρησιμοποιήστε μια βίδα (8) για να στερεώσετε το άγκιστρο συγκράτησης πόρτας που παρέχεται στη σακούλα και το στοπ πόρτας (9). Φυλάξτε το άγκιστρο συγκράτησης πόρτας (10) για την περίπτωση που το χρειαστείτε αργότερα.

10.

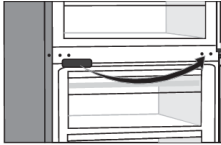

Αφαιρέστε το κάλυμμα του μεσαίου μεντεσέ και τοποθετήστε το στην αντίθετη πλευρά.

11. Γείρετε τη συσκευή προς τα πίσω και αφαιρέστε το ρυθμιζόμενο πόδι (11).

12.

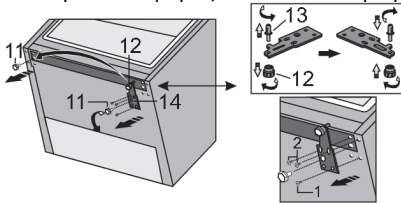

Ξεβιδώστε τις τρεις βίδες στον κάτω μεντεσέ (14) και αφαιρέστε τον. Αφαιρέστε το επιπλέον πόδι (12) από τον πείρο (13) του κάτω μεντεσέ. Ξεβιδώστε τον πείρο (13) από τον κάτω μεντεσέ και βιδώστε τον στην αντίθετη πλευρά του μεντεσέ μαζί με το επιπλέον πόδι (12).

13.

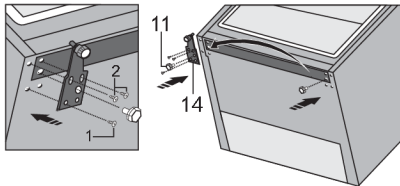

Στερεώστε τον μεντεσέ (14) στην αντίθετη πλευρά χρησιμοποιώντας τις βίδες. Οι βίδες πρέπει να τοποθετηθούν με τη σειρά που εμφανίζεται στην παρακάτω εικόνα. Πρώτα βιδώστε τη βίδα 1 και μετά τις βίδες 2. Στη συνέχεια, βιδώστε τα ρυθμιζόμενα πόδια (11).

14.

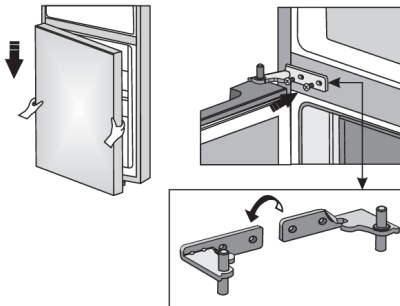

Τοποθετήστε την κάτω πόρτα στον κάτω μεντεσέ και κρατήστε τα στη θέση τους. Περιστρέψτε τον μεσαίο μεντεσέ κατά 180°. Τοποθετήστε τη ροδέλα στη σωστή θέση και ρυθμίστε τη θέση του μεσαίου μεντεσέ, ώστε να μπορείτε να εγκαταστήσετε και να στερεώσετε την κάτω πόρτα.



15. A.

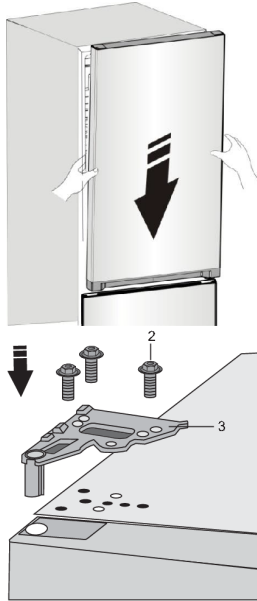

Μονάδα ελέγχου στο εσωτερικό της συσκευής: Τοποθετήστε την επάνω πόρτα στη σωστή θέση και χρησιμοποιήστε τις βίδες (2) για να στερεώσετε τον άνω μεντεσέ (3). Κρατήστε τη πάνω πόρτα στη θέση της ενώ τις τοποθετείτε.

B.

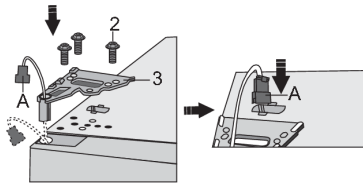

Μονάδα ελέγχου στην πόρτα της συσκευής: Τοποθετήστε σωστά την επάνω πόρτα, περάστε το συνδετικό (A) μέσα από την οπή στον άνω μεντεσέ (3) και χρησιμοποιήστε τις βίδες (2) για να το στερεώσετε. Κρατήστε την πάνω πόρτα στη θέση της όσο τοποθετείτε τις βίδες. Επανασυνδέστε το συνδετικό (A).

16.

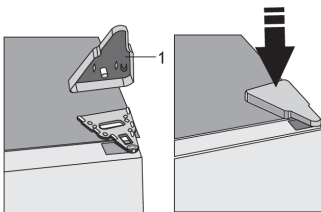

Επανατοποθετήστε το κάλυμμα του άνω μεντεσέ (1).

17. Ανοίξτε την επάνω πόρτα και τοποθετήστε ξανά το ράφι της πόρτας. Στη συνέχεια, κλείστε την πόρτα.

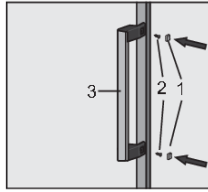
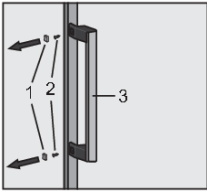

Σημείωση: Αν το μοντέλο που αγοράσατε διαθέτει χειρολαβή, μετακινήστε τη στην αντίθετη πλευρά ακολουθώντας τις παρακάτω οδηγίες.

Αφαιρέστε τα καλύμματα (1) και ξεβιδώστε τις δύο βίδες (2) όπως φαίνεται στο σχήμα. Περιστρέψτε τη χειρολαβή (3) κατά 180° και τοποθετήστε τη στην αντίθετη πλευρά. Στη συνέχεια, βιδώστε τις βίδες (2) και τοποθετήστε ξανά τα καλύμματα (1).

# Περιγραφή συσκευής

Ο εσωτερικός εξοπλισμός της συσκευής ενδέχεται να αλλάζει σύμφωνα με το μοντέλο της συσκευής.

Το προϊόν αυτό περιέχει φωτεινή πηγή της τάξης ενεργειακής απόδοσης G.

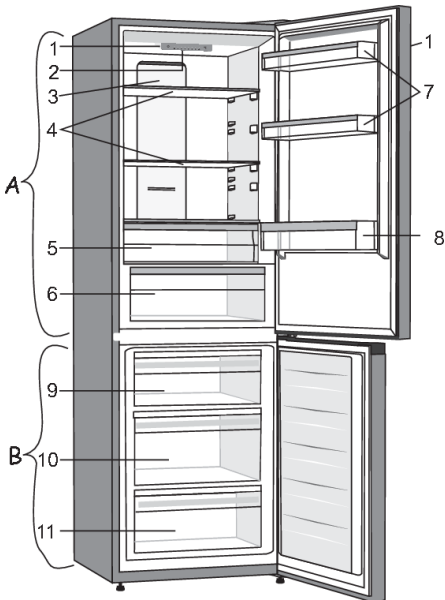

## **A Χώρος ψυγείου**

1. Μονάδα ελέγχου \*\*
2. Φωτισμός LED
3. Στήλη MultiFlow
4. Γυάλινα ράφια
5. Συρτάρι FreshBox/Chill Zone \*
6. Συρτάρι φρούτων και λαχανικών CrispZone με έλεγχο υγρασίας \*
7. Βαθύ και ρηχό ράφι πόρτας
8. Ράφι για μπουκάλια

## **B Καταψύκτης**

9. Πάνω συρτάρι κατάψυξης και αποθήκευσης \*\*\*
10. Βαθύ συρτάρι για κατάψυξη και αποθήκευση
11. Κάτω συρτάρι αποθήκευσης

- Τα συρτάρια είναι εφοδιασμένα με ένα σύστημα που τα εμποδίζει να τραβιούνται έξω ακούσια. Για να αφαιρέσετε ένα συρτάρι από τη συσκευή, τραβήξτε το μέχρι να φτάσει στο τέρμα, στη συνέχεια σηκώστε το και τραβήξτε το έξω.

\* Μόνο σε ορισμένα μοντέλα.

\*\* Σε ορισμένα μοντέλα, η μονάδα ελέγχου βρίσκεται στην πόρτα.

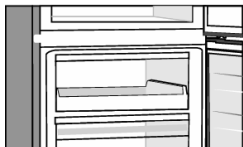

\*\*\* Ορισμένα μοντέλα διαθέτουν έναν δίσκο αντί για το ανώτατο συρτάρι.

# Λειτουργία συσκευής

## Μονάδα ελέγχου 1

(Χειριστήριο στο εσωτερικό της συσκευής)

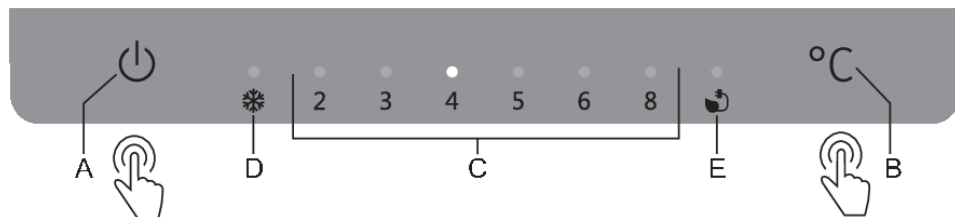

- A. Πλήκτρο ενεργοποίησης/απενεργοποίησης συσκευής
- B. Πλήκτρο ρύθμισης θερμοκρασίας και επιπλέον λειτουργιών
- C. Ένδειξη θερμοκρασίας θαλάμου ψυγείου  
Ανάβει η φωτεινή ένδειξη πάνω από την επιλεγμένη θερμοκρασία
- D. Ένδειξη εντατικής κατάψυξης (ενίσχυση κατάψυξης)  
Εάν ενεργοποιηθεί η εντατική κατάψυξη (ενίσχυση κατάψυξης), θα ανάψει η φωτεινή ένδειξη πάνω από το σύμβολο D.
- E. Ένδειξη λειτουργίας Eco  
Εάν η λειτουργία Eco είναι ενεργοποιημένη, θα ανάψει η φωτεινή ένδειξη πάνω από το σύμβολο E.

Για να ρυθμίσετε τη θερμοκρασία της συσκευής ή να ενεργοποιήσετε τη λειτουργία Eco, πιέστε διαδοχικά το πλήκτρο B. Η ένδειξη κινείται στις ρυθμίσεις με κυκλικό τρόπο, από δεξιά προς αριστερά. Τρία δευτερόλεπτα αφού σταματήσετε να πιέζετε το πλήκτρο, η ρύθμιση θα αποθηκευτεί αυτόματα και θα ανάψει το σχετικό σύμβολο.

Για να ενεργοποιήσετε ή να απενεργοποιήσετε την εντατική κατάψυξη (ενίσχυση κατάψυξης), πιέστε το πλήκτρο B και κρατήστε το πατημένο για μερικά δευτερόλεπτα.

### Ενεργοποίηση / απενεργοποίηση της συσκευής

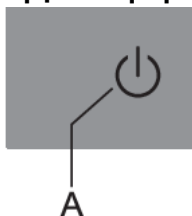

**Ενεργοποίηση της συσκευής:** Για να ενεργοποιήσετε τη συσκευή, πιέστε το πλήκτρο A και κρατήστε το για 2 δευτερόλεπτα.

**Απενεργοποίηση της συσκευής:** Πατήστε ξανά το πλήκτρο A και κρατήστε το για 2 δευτερόλεπτα. Η συσκευή θα απενεργοποιηθεί, αλλά θα μείνει σε κατάσταση αναμονής.

### Ρύθμιση της θερμοκρασίας στη συσκευή

#### ☀️ ΠΛΗΡΟΦΟΡΙΕΣ!

Η εργοστασιακή προεπιλεγμένη ρύθμιση είναι η συνιστώμενη θερμοκρασία των 4 °C. Σε αυτή τη ρύθμιση, η θερμοκρασία στον χώρο της κατάψυξης θα είναι περίπου -18 °C.

Μετά την ενεργοποίηση της συσκευής, ενδέχεται να χρειαστούν αρκετές ώρες για να επιτευχθεί η καθορισμένη θερμοκρασία. Μην τοποθετείτε τρόφιμα στο ψυγείο πριν η θερμοκρασία φτάσει στην επιλεγμένη ρύθμιση.

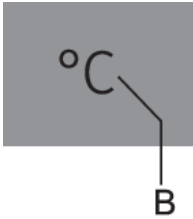

- Ρυθμίστε τη θερμοκρασία όπως θέλετε χρησιμοποιώντας το πλήκτρο **B**.
- Ρυθμίστε την επιθυμητή θερμοκρασία πατώντας διαδοχικά το πλήκτρο **B**.
- Η φωτεινή ένδειξη περιστρέφεται κυκλικά στις ρυθμίσεις, από δεξιά προς τα αριστερά.

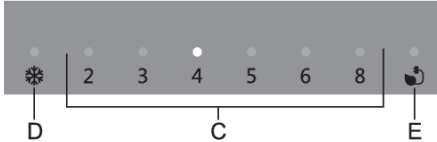

Οι ενδείξεις 2, 3, 4, 5, 6 και 8 δείχνουν τη θερμοκρασία σε βαθμούς Κελσίου (°C) στο ψυγείο.

- Συνιστούμε να ρυθμίσετε τη θερμοκρασία στους +4 °C, καθώς αυτό θα διατηρήσει τη ποιότητα και τη φρεσκάδα των τροφίμων περισσότερο.
- Η θερμοκρασία στο ψυγείο επηρεάζει επίσης τη θερμοκρασία στο χώρο κατάψυξης. Για χαμηλότερη θερμοκρασία στο χώρο του καταψύκτη, επιλέξτε μια χαμηλότερη θερμοκρασία στο χώρο του ψυγείου.
- Εάν η θερμοκρασία του δωματίου όπου είναι εγκατεστημένη η συσκευή είναι χαμηλότερη από 16 °C, συνιστούμε να ρυθμίσετε τη θερμοκρασία κάτω από 4 °C.

### Εντατική λειτουργία κατάψυξης (ενισχυση κατάψυξης)

Χρησιμοποιήστε αυτήν τη ρύθμιση αφού ενεργοποιήσετε τη συσκευή για πρώτη φορά, πριν από τον καθαρισμό ή 24 ώρες πριν προσθέσετε μεγάλη ποσότητα τροφίμων.

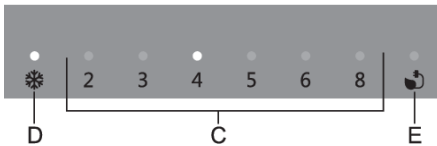

**Ενεργοποίηση:** Για να ενεργοποιήσετε την εντατική κατάψυξη, πιέστε το πλήκτρο **B** και κρατήστε το μέχρι να ανάψει η φωτεινή ένδειξη πάνω από το σύμβολο **D**.

#### ΠΛΗΡΟΦΟΡΙΕΣ!

Όταν ενεργοποιηθεί η λειτουργία εντατικής κατάψυξης, η συσκευή θα λειτουργεί με μέγιστη ισχύ. Κατά τη διάρκεια αυτής της περιόδου, η λειτουργία μπορεί προσωρινά να είναι κάπως πιο θορυβώδης.

#### ΠΛΗΡΟΦΟΡΙΕΣ!

Όταν είναι ενεργοποιημένη η εντατική λειτουργία κατάψυξης, η θερμοκρασία μπορεί να είναι χαμηλότερη τόσο στον χώρο της συντήρησης όσο και στον χώρο της κατάψυξης.

- Όταν είναι ενεργοποιημένη η εντατική κατάψυξη, μπορείτε να ρυθμίσετε τη θερμοκρασία του ψυγείου πιέζοντας απαλά το πλήκτρο **B**.

**Απενεργοποίηση:** Πιέστε και κρατήστε πατημένο το πλήκτρο **B** ξανά, έως ότου σβήσει το φως πάνω από το σύμβολο **D**. Εάν η εντατική λειτουργία κατάψυξης δεν απενεργοποιηθεί χειροκίνητα, θα απενεργοποιηθεί αυτόματα (μετά από περίπου δύο ημέρες) και η θερμοκρασία θα επιστρέψει στην πιο πρόσφατα καθορισμένη τιμή.

- Εάν γίνει διακοπή ρεύματος ενώ η λειτουργία εντατικής κατάψυξης είναι ενεργή, η λειτουργία θα επανεκκινηθεί όταν επανέλθει το ρεύμα.

## Λειτουργία Eco

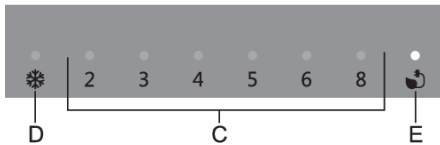

**Ενεργοποίηση:** Για να ενεργοποιήσετε τη λειτουργία **Eco**, πιέστε το πλήκτρο **B** μέχρι να ανάψει το φως πάνω από το σύμβολο **E**. Όταν αυτή η λειτουργία είναι ενεργοποιημένη, η συσκευή λειτουργεί υπό από τις βέλτιστες ρυθμίσεις.

**Απενεργοποίηση:** Για να απενεργοποιήσετε τη λειτουργία Eco, χρησιμοποιήστε το πλήκτρο **B** για να επιλέξετε την επιθυμητή θερμοκρασία.

## Συναγερμος υψηλης θερμοκρασιας

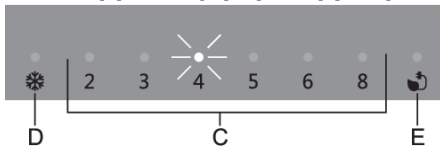

Εάν η θερμοκρασία στο εσωτερικό της συσκευής είναι πολύ υψηλή, θα ενεργοποιηθεί ο ηχητικός συναγερμός (διακεκομμένος ήχος) και η φωτεινή ένδειξη σήματος πάνω από την καθορισμένη θερμοκρασία (**C**) θα αρχίσει να αναβοσβήνει.

Κάθε φορά που ενεργοποιείτε τη συσκευή χρησιμοποιώντας το πλήκτρο **A**, ενεργοποιείται μια καθυστέρηση 24 ωρών στη λειτουργία ειδοποίησης. Εάν η συσκευή δεν φτάσει σε αρκετά χαμηλή θερμοκρασία μετά από αυτήν την περίοδο, η ηχητική ειδοποίηση θα ενεργοποιηθεί.

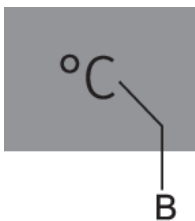

### Απενεργοποίηση ηχητικής ειδοποίησης:

- Για να αναγνωρίσετε και να απενεργοποιήσετε την ηχητική ειδοποίηση, πιέστε το πλήκτρο **B**. Εάν η ηχητική ειδοποίηση δεν απενεργοποιηθεί, θα ενεργοποιείται κάθε ώρα για περίπου 15 λεπτά.
- Όταν πιέσετε το πλήκτρο **B** για πρώτη φορά, ο ηχητικός ειδοποίηση θα αναγνωριστεί και θα απενεργοποιηθεί. Όταν πιέσετε ξανά το πλήκτρο B, θα λειτουργεί ήδη ως πλήκτρο προσαρμογής ρυθμίσεων.
- Το φως πάνω από την καθορισμένη θερμοκρασία **C** θα αναβοσβήνει έως ότου η συσκευή φτάσει σε αρκετά χαμηλή θερμοκρασία.

## Ειδοποιηση ανοιχτης πορτας

Εάν η πόρτα του ψυγείου μείνει ανοιχτή για περισσότερο από 2 λεπτά, θα ενεργοποιηθεί ένας ηχητικός συναγερμός (επαναλαμβανόμενο ακουστικό σήμα). Εάν ο συναγερμός δεν απενεργοποιηθεί χειροκίνητα, θα ηχεί για 10 λεπτά.

**Απενεργοποίηση του συναγερμού:** Για να απενεργοποιήσετε τον συναγερμό, κλείστε την πόρτα.

### ΠΛΗΡΟΦΟΡΙΕΣ!

Εάν απενεργοποιήσετε τον συναγερμό πιέζοντας το πλήκτρο **B**, ο συναγερμός θα επανεργοποιηθεί σε 4 λεπτά εάν η πόρτα είναι ακόμα ανοιχτή.



### **ΠΛΗΡΟΦΟΡΙΕΣ!**

Εάν αφήσετε την πόρτα ανοιχτή για περισσότερο από 10 λεπτά, ο συναγερμός θα σταματήσει και το φως πάνω από την ένδειξη 8 θα αρχίσει να αναβοσβήνει. Η λειτουργία της συσκευής αλλάζει σε ασφαλής λειτουργία προκειμένου να παρέχει επαρκή ψύξη και να αποτρέψει την αλλοίωση των τροφίμων εξαιτίας της ανοιχτής πόρτας.

## Μοναδα ελεγχου 2

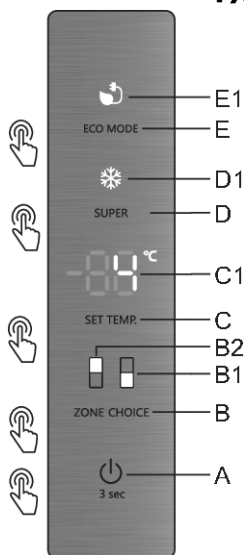

- A** Πλήκτρο ενεργοποίησης/απενεργοποίησης συσκευής
- B** Πλήκτρο διακόπτη συντήρησης/κατάψυξης
- B1** Οθόνη καταψύκτη
- B2** Οθόνη ψυγείου
- C** Πλήκτρο ρύθμισης θερμοκρασίας
- C1** Ένδειξη επιλεγμένης θερμοκρασίας
- D** Πλήκτρο ενεργοποίησης /απενεργοποίησης εντατικής κατάψυξης (ενίσχυση κατάψυξης)
- D1** Ένδειξη εντατικής κατάψυξης (ενίσχυση κατάψυξης)
- E** Ένδειξη λειτουργίας Eco
- E1** Ένδειξη λειτουργίας Eco

### Ενεργοποίηση / απενεργοποίηση της συσκευής



**Ενεργοποίηση της συσκευής:** Πιέστε το πλήκτρο **A** και κρατήστε το για 3 δευτερόλεπτα. Μετά από έναν βόμβο, η συσκευή θα ενεργοποιηθεί.

**Απενεργοποίηση της συσκευής:** Πιέστε ξανά το πλήκτρο **A** και κρατήστε το για 3 δευτερόλεπτα, μετά τον βόμβο και ενώ η οθόνη **C1** θα δείχνει την ένδειξη "OF", η συσκευή θα απενεργοποιηθεί.

### Ρυθμιση της θερμοκρασίας στη συσκευή

Όταν θέσετε σε λειτουργία την συσκευή σας για πρώτη φορά, η θερμοκρασία για το ψυγείο θα είναι ρυθμισμένη στους 4 °C. Εάν θέλετε να αλλάξετε τη θερμοκρασία, ακολουθήστε τις παρακάτω οδηγίες.

Προσοχή! Όταν ρυθμίζετε την θερμοκρασία, ορίζετε μια μέση θερμοκρασία για ολόκληρο το ψυγείο. Οι θερμοκρασίες μέσα σε κάθε τμήμα μπορεί να διαφέρουν από τις τιμές θερμοκρασίας που εμφανίζονται στον πίνακα, ανάλογα με το πόσα τρόφιμα αποθηκεύετε και πού τα τοποθετείτε. Η θερμοκρασία περιβάλλοντος μπορεί επίσης να επηρεάσει την πραγματική θερμοκρασία μέσα στη συσκευή.

### Ψυγείο

Πιέστε το πλήκτρο **B (ZONE CHOICE)**, το σύμβολο **B2** θα ενεργοποιηθεί. Στη συνέχεια, πιέστε το πλήκτρο **C**, μπορείτε να ρυθμίσετε τη θερμοκρασία ψυγείου μεταξύ 2 °C και 8 °C, όπως απαιτείται, και στην οθόνη θα εμφανιστούν οι αντίστοιχες τιμές σύμφωνα με την ακόλουθη σειρά.

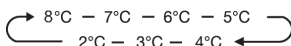



## Καταψύκτης

Πιέστε το πλήκτρο **B (ZONE CHOICE)**, το σύμβολο **B1** θα ενεργοποιηθεί. Στη συνέχεια, πιέζοντας το πλήκτρο **C**, μπορείτε να ορίσετε τη θερμοκρασία καταψύκτη μεταξύ -14 °C και -24 °C ανάλογα με τις ανάγκες και η οθόνη θα εμφανίσει τις αντίστοιχες τιμές σύμφωνα με την ακόλουθη σειρά.

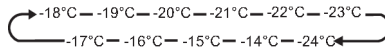

## Λειτουργία Υπέρψύξης (SUPER)

Η Υπέρψύξη θα μειώσει γρήγορα τη θερμοκρασία στον καταψύκτη, έτσι ώστε τα τρόφιμα να παγώσουν γρηγορότερα. Αυτό μπορεί να κλειδώσει τις βιταμίνες και τα θρεπτικά συστατικά του φρέσκου φαγητού και να διατηρήσει τα τρόφιμα φρέσκα περισσότερο.

- Μπορείτε να πιέσετε το πλήκτρο **D (SUPER)**, για να μπειτε σε λειτουργία υπέρψύξης.
- Όταν επιλεγθεί η λειτουργία υπέρψύξης, το φως θα ανάψει και η θερμοκρασία του καταψύκτη θα ρυθμιστεί στους -24 °C.
- Σε περίπτωση κατάψυξης της μέγιστης ποσότητας φαγητού, περιμένετε περίπου 24 ώρες.
- Η Υπέρψύξη απενεργοποιείται αυτόματα μετά από 50 ώρες και στη συνέχεια η ρύθμιση θερμοκρασίας του καταψύκτη θα επανέλθει στην προηγούμενη ρύθμιση.

## Λειτουργία ECO

Αυτή η λειτουργία βάζει τον καταψύκτη σε λειτουργία εξοικονόμησης ενέργειας, η οποία είναι χρήσιμη για τη μείωση της κατανάλωσης ενέργειας όταν είστε μακριά.

- Μπορείτε να πατήσετε το πλήκτρο **E (ECO MODE)**, για να μπειτε στη λειτουργία **Eco**.
- Όταν είναι ενεργοποιημένη η λειτουργία **Eco**, το φως **E1** θα ανάψει. Η θερμοκρασία του καταψύκτη θα ρυθμιστεί στους -17 °C και η θερμοκρασία του ψυγείου θα οριστεί στους 6 °C.

## Ειδοποίηση ανοιχτήσ πορτας

- Όταν η πόρτα του ψυγείου μείνει ανοιχτή για πάνω από 2 λεπτά, θα ακουστεί η ηχητική ειδοποίηση πόρτας. Σε περίπτωση ηχητικής ειδοποίησης πόρτας, ο ήχος θα ακούγεται 3 φορές κάθε 1 λεπτό και θα σταματήσει αυτόματα μετά από 8 λεπτά.
- Για εξοικονόμηση ενέργειας, αποφύγετε να κρατάτε ανοιχτή την πόρτα για μεγάλο χρονικό διάστημα όταν χρησιμοποιείτε τη συσκευή.
- Η ηχητική ειδοποίηση πόρτας μπορεί επίσης να σταματήσει κλείνοντας την πόρτα.

# Μοναδα ελεγχου 3

(Πλήκτρα ελεγχου στην πορτα της συσκευης)

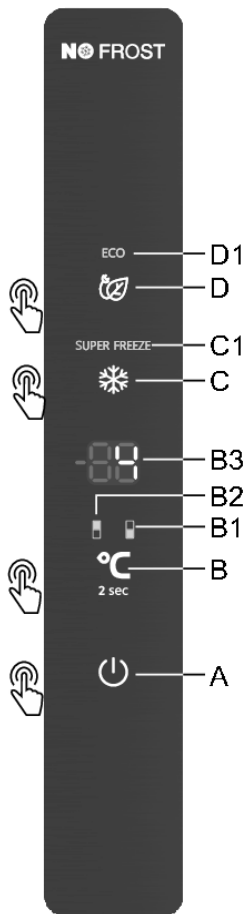

- A** Πλήκτρο ενεργοποίησης/απενεργοποίησης συσκευής
- B** Πλήκτρο ρύθμισης θερμοκρασίας και διακόπτης αλλαγής ψυγείου/ καταψύκτη
- B1** Οθόνη καταψύκτη
- B2** Οθόνη ψυγείου
- B3** Ένδειξη επιλεγμένης θερμοκρασίας
- C** Πλήκτρο ενεργοποίησης /απενεργοποίησης εντατικής κατάψυξης (ενίσχυση κατάψυξης)
- C1** Ένδειξη εντατικής κατάψυξης (ενίσχυση κατάψυξης)
- D** Ένδειξη λειτουργίας Eco
- D1** Ένδειξη λειτουργίας Eco

## Ενεργοποίηση / απενεργοποίηση της συσκευης



Όταν συνδέσετε τη συσκευή στο δίκτυο τροφοδοσίας για πρώτη φορά, η συσκευή θα βρίσκεται σε κατάσταση αναμονής (απενεργοποιημένη, αλλά τροφοδοτείται).

**Ενεργοποίηση της συσκευής:** Για να ενεργοποιήσετε τη συσκευή, πιέστε το πλήκτρο **A**.

Θα ακουστεί ένα ηχητικό σήμα και η θερμοκρασία θα εμφανιστεί στην οθόνη **B3**.

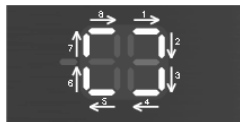

**Απενεργοποίηση της συσκευής:** Για να απενεργοποιήσετε τη συσκευή, πιέστε το πλήκτρο **A** και κρατήστε το για λίγο (2 δευτερόλεπτα). Ένα ηχητικό σήμα θα ακουστεί ξανά και τα εξωτερικά τμήματα των ψηφίων στην οθόνη **B3** θα ανάψουν με φορά προς τα δεξιά. Η συσκευή βρίσκεται σε κατάσταση αναμονής (εξακολουθεί να λειτουργεί).

## Ρύθμιση της θερμοκρασίας στη συσκευή

### ΠΛΗΡΟΦΟΡΙΕΣ!

- Η θερμοκρασία της συσκευής είναι προκαθορισμένη από το εργοστάσιο στη συνιστώμενη ρύθμιση, δηλαδή 4 °C για το ψυγείο και -18 °C για την κατάψυξη.
- Μετά την ενεργοποίηση της συσκευής, ενδέχεται να χρειαστούν αρκετές ώρες για να επιτευχθεί η καθορισμένη θερμοκρασία. Μην τοποθετείτε τρόφιμα στο ψυγείο πριν η θερμοκρασία φτάσει στην επιλεγμένη ρύθμιση.

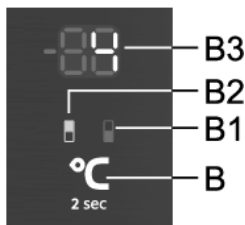

Σε αυτό το μοντέλο, μπορείτε να κάνετε εναλλαγή μεταξύ της ρύθμισης της θερμοκρασίας του ψυγείου και της θερμοκρασίας της κατάψυξης. Για να το κάνετε αυτό, πιέστε το πλήκτρο **B** και κρατήστε το πατημένο για δύο δευτερόλεπτα έως ότου ανάψει το σύμβολο για το επιθυμητό τμήμα: **B1** για την κατάψυξη και **B2** για το ψυγείο.

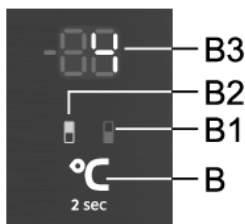

Η θερμοκρασία στο **ψυγείο** μπορεί να ρυθμιστεί όταν ανάβει το σύμβολο **B2**. Ρυθμίστε τη θερμοκρασία πατώντας ελαφρά το πλήκτρο **B**.

- Κάθε φορά που πιέζετε το πλήκτρο, η θερμοκρασία αυξάνεται κατά 1 °C. Η ρύθμιση που θα επιλέξετε θα αποθηκευτεί ως η πιο πρόσφατη ρύθμιση θερμοκρασίας για το ψυγείο.
- Η θερμοκρασία του ψυγείου μπορεί να ρυθμιστεί σε ένα εύρος από +1 °C έως +9 °C.
- Η συνιστώμενη ρύθμιση θερμοκρασίας είναι 4 °C.

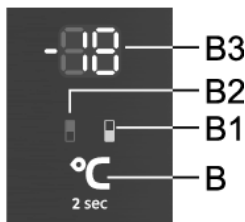

Η θερμοκρασία στο τμήμα της **κατάψυξης** μπορεί να ρυθμιστεί όταν ανάβει το σύμβολο **B1**. Ρυθμίστε τη θερμοκρασία πατώντας ελαφρά το πλήκτρο **B**.

- Κάθε φορά που πιέζετε το πλήκτρο **B**, η θερμοκρασία αυξάνεται κατά 1 °C. Η ρύθμιση που θα επιλέξετε θα αποθηκευτεί ως η πιο πρόσφατη ρύθμιση θερμοκρασίας για το τμήμα της κατάψυξης.
- Η θερμοκρασία του χώρου κατάψυξης μπορεί να ρυθμιστεί σε ένα εύρος από -16 °C έως -24 °C.
- Η συνιστώμενη ρύθμιση θερμοκρασίας είναι -18 °C.

### ΠΛΗΡΟΦΟΡΙΕΣ!

30 δευτερόλεπτα μετά το πάτημα του πιο πρόσφατου πλήκτρου, η οθόνη του καταψύκτη επιστρέφει αυτόματα στην οθόνη του ψυγείου. Το **B2** θα ανάψει και η θερμοκρασία που έχει ρυθμιστεί για το ψυγείο θα εμφανίζεται στη μονάδα οθόνης **B3**.

## Μονάδα ελέγχου λειτουργίας αναμονής

### ΠΛΗΡΟΦΟΡΙΕΣ!

30 δευτερόλεπτα αφού πατήσετε το πιο πρόσφατο πλήκτρο, η μονάδα ελέγχου μεταβαίνει σε κατάσταση αναμονής. Όλες οι ενδείξεις στη μονάδα ελέγχου θα απενεργοποιηθούν. Υπάρχουν εξαιρέσεις όταν ορισμένες ενδείξεις παραμένουν αναμμένες αν και η μονάδα ελέγχου εξακολουθεί να βρίσκεται σε κατάσταση αναμονής. Τέτοιες εξαιρέσεις περιλαμβάνουν τα ακόλουθα:

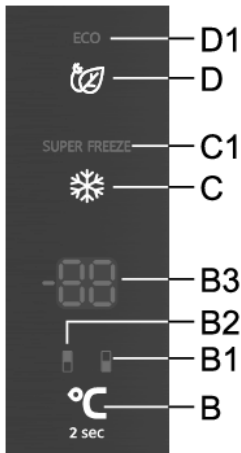

- Εάν ενεργοποιηθεί η εντατική κατάψυξη (ενίσχυση κατάψυξης), τότε η ένδειξη **C1** θα παραμείνει αναμμένη. Όλες οι άλλες ενδείξεις θα είναι σβηστές.
- Εάν η λειτουργία **Eco** είναι ενεργοποιημένη, η ένδειξη **D1** θα εξακολουθεί να εμφανίζεται σε κατάσταση αναμονής. Όλες οι άλλες ενδείξεις θα είναι σβηστές.
- Εάν είναι ενεργοποιημένη η λειτουργία μη αυτόματης απόψυξης της κατάψυξης τότε η ένδειξη **CL** θα εξακολουθεί να εμφανίζεται στη μονάδα οθόνης **B3**, ακόμα και όταν η μονάδα ελέγχου βρίσκεται σε κατάσταση αναμονής. Όλες οι άλλες ενδείξεις θα είναι σβηστές.

**Για να επιστρέψετε από την κατάσταση αναμονής:** πατήστε ελαφρά το πλήκτρο **B** ή ανοίξτε την πόρτα του ψυγείου. Εάν η λειτουργία **Eco** ή η λειτουργία εντατικής κατάψυξης (ενίσχυση κατάψυξης) είναι ενεργοποιημένη, τότε το πλήκτρο **C** ή **D**, αντίστοιχα, μπορεί επίσης να χρησιμοποιηθεί για εναλλαγή από την κατάσταση αναμονής της μονάδας ελέγχου, ανάλογα με τη λειτουργία που ενεργοποιείται.

## Εντατική ψυξη (τμήμα καταψυξης)

- Χρησιμοποιήστε αυτήν τη ρύθμιση αφού ενεργοποιήσετε τη συσκευή για πρώτη φορά, πριν τον καθαρισμό ή πριν τοποθετήσετε μεγάλη ποσότητα φαγητού.

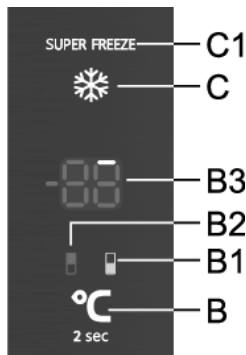

**Για να ενεργοποιήσετε** τη λειτουργία εντατικής κατάψυξης, πατήστε το πλήκτρο **C**. Θα ακούσετε ένα ηχητικό σήμα, οι ενδείξεις **B1** και **C1** θα ανάψουν,

Μετά από 30 δευτερόλεπτα, η οθόνη θα αλλάξει αυτόματα στην οθόνη του ψυγείου - το σύμβολο **B2** θα ανάψει και η επιλεγμένη θερμοκρασία για το τμήμα του ψυγείου θα εμφανιστεί στη μονάδα οθόνης **B3**.

Εάν χρησιμοποιήσετε το πλήκτρο **B** κατά τη λειτουργία για να επιλέξετε το τμήμα κατάψυξης (το **B1** θα ανάψει), τότε θα δείτε τα εξωτερικά τμήματα των δύο ψηφίων στη μονάδα οθόνης να φωτίζονται σταδιακά με κυκλικό τρόπο. Στην αρχή, μόνο το πρώτο τμήμα (βλέπε σχήμα παραπάνω) θα ανάψει. Στη συνέχεια, το διαδοχικό τμήμα θα ανάψει προς τα δεξιά.



Προς το τέλος της λειτουργίας αυτής, θα ανάψουν όλα τα εξωτερικά τμήματα της μονάδας οθόνης **B3**.

Όταν εμφανίζεται η θερμοκρασία του ψυγείου - και το σύμβολο **B2** ανάβει - πατήστε σύντομα το πλήκτρο **C** για να μεταβείτε στην οθόνη του χώρου κατάψυξης. Το σύμβολο **B1** θα ανάψει και η κατάσταση της λειτουργίας, ή όσα από τα εξωτερικά τμήματα είναι ήδη αναμμένα, θα εμφανιστεί στη μονάδα οθόνης **B3**. Μετά από 30 δευτερόλεπτα, η οθόνη θα επιστρέψει αυτόματα στην οθόνη θερμοκρασίας ψυγείου και το σύμβολο **B2** θα ανάψει.

- Η θερμοκρασία του ψυγείου μπορεί να ρυθμιστεί ή να προσαρμοστεί κατά την ενεργοποίηση της λειτουργίας εντατικής κατάψυξης. Μπορείτε να το κάνετε όταν ανάβει το σύμβολο **B2**. Ρυθμίστε τη θερμοκρασία πατώντας σύντομα το πλήκτρο **B**. Ωστόσο, η λειτουργία εντατικής κατάψυξης παραμένει ενεργοποιημένη.

**Ακραία κατάψυξη (πάνω συρτάρι του θαλάμου κατάψυξης):** Αυτό το χαρακτηριστικό λειτουργεί μόνο στο πάνω συρτάρι του καταψύκτη. Βασίζεται στην εντατική παροχή ψυχρού αέρα. Η ταχύτερη κατάψυξη θα διατηρήσει περισσότερες βιταμίνες, μέταλλα και θρεπτικά συστατικά στα τρόφιμα για μεγαλύτερο χρονικό διάστημα.



**Απενεργοποίηση:** Εάν το τμήμα του ψυγείου είναι ενεργό (το **B2** είναι αναμμένο), πατήστε πρώτα το πλήκτρο **C** για να μεταβείτε στο χώρο κατάψυξης (το **B1** θα ανάψει) και, στη συνέχεια, πατήστε το πλήκτρο **C** για να απενεργοποιήσετε τη λειτουργία.

Εάν είναι ενεργοποιημένη η κατάψυξη (το σύμβολο **B1** είναι αναμμένο), πατήστε το πλήκτρο **C** για να απενεργοποιήσετε τη λειτουργία.

- Μετά την απενεργοποίηση της λειτουργίας εντατικής κατάψυξης, η ρύθμιση θερμοκρασίας καταψύκτη επιστρέφει στην πιο πρόσφατη ρύθμιση που επιλέχθηκε πριν ενεργοποιηθεί η λειτουργία εντατικής κατάψυξης.
- Σε περίπτωση διακοπής ρεύματος ή βλάβης δικτύου, η λειτουργία θα επανενεργοποιηθεί.

## 💡 ΠΛΗΡΟΦΟΡΙΕΣ!

- Όταν η λειτουργία εντατικής κατάψυξης είναι ενεργοποιημένη, η συσκευή θα λειτουργεί με μέγιστη ισχύ. Κατά τη διάρκεια αυτής της περιόδου, η λειτουργία μπορεί να είναι προσωρινά κάπως πιο θορυβώδης.

## 💡 ΠΛΗΡΟΦΟΡΙΕΣ!

- Όταν είναι ενεργοποιημένη η εντατική λειτουργία κατάψυξης, η θερμοκρασία μπορεί να είναι χαμηλότερη τόσο στον χώρο της συντήρησης όσο και στον χώρο της κατάψυξης.

## Λειτουργία Eco



**Ενεργοποίηση:** Για να ενεργοποιήσετε τη λειτουργία **Eco**, πατήστε σύντομα το πλήκτρο **D**. Θα ανάψει το σύμβολο **D1**. Όταν αυτή η λειτουργία είναι ενεργοποιημένη, η συσκευή λειτουργεί υπό τις βέλτιστες ρυθμίσεις.

Εάν η λειτουργία εντατικής κατάψυξης ή η λειτουργία μη αυτόματης απόψυξης της κατάψυξης είναι ενεργοποιημένη, τότε η λειτουργία **Eco** δεν μπορεί να ενεργοποιηθεί.

**Απενεργοποίηση:** Για να απενεργοποιήσετε τη λειτουργία **Eco**, πατήστε ξανά σύντομα το πλήκτρο **D**. Η θερμοκρασία θα επιστρέψει στην πιο πρόσφατη ρύθμιση.

Η λειτουργία **Eco** θα απενεργοποιηθεί επίσης όταν χρησιμοποιήσετε το πλήκτρο **B** για να αλλάξετε τη ρύθμιση θερμοκρασίας ψυγείου ή όταν χρησιμοποιήσετε το πλήκτρο **C** για να ενεργοποιήσετε τη λειτουργία εντατικής κατάψυξης.

## Κλειδωμα προστασιασ παιδιων

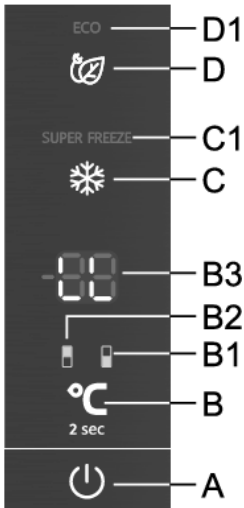

**Ενεργοποίηση:** Για να ενεργοποιήσετε το κλειδωμα προστασίας παιδιών, πατήστε τα πλήκτρα **A** και **D** και κρατήστε το για δύο δευτερόλεπτα. Η ένδειξη **LL** θα εμφανιστεί για λίγο στη μονάδα οθόνης **B3**.

Η λειτουργία θα κλειδώσει όλα τα πλήκτρα εκτός από τα **A** και **D**.

**Απενεργοποίηση:** Για να απενεργοποιήσετε τη λειτουργία, πατήστε και κρατήστε πατημένα τα πλήκτρα **A** και **D** ξανά.

Σε περίπτωση διακοπής ρεύματος ή βλάβης δικτύου, η λειτουργία θα επανενεργοποιηθεί.

## Συναγερμος υψηλης θερμοκρασιας

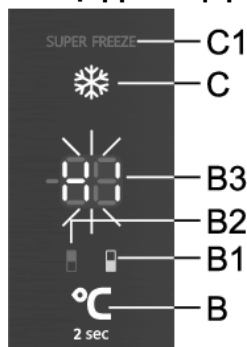

Εάν η θερμοκρασία στο εσωτερικό της συσκευής είναι πολύ υψηλή, τότε θα ενεργοποιηθεί ένας ηχητικός συναγερμός (διαλείπον τόνος). Η ένδειξη **HI** θα αναβοσβήνει στη μονάδα οθόνης **B3** και θα ανάψει το σύμβολο για το τμήμα της συσκευής όπου η θερμοκρασία είναι πολύ υψηλή (**B1** ή **B2**).

- Κάθε φορά που ενεργοποιείτε τη συσκευή χρησιμοποιώντας το πλήκτρο **A**, ενεργοποιείται μια καθυστέρηση 24 ωρών στη λειτουργία συναγερμού. Εάν η συσκευή δεν φτάσει σε αρκετά χαμηλή θερμοκρασία μετά από αυτήν την περίοδο, ο συναγερμός θα ενεργοποιηθεί.

### Απενεργοποίηση ηχητικής ειδοποίησης:

- Αναγνωρίστε και απενεργοποιήστε τον ηχητικό συναγερμό πατώντας οποιοδήποτε πλήκτρο. Η τρέχουσα θερμοκρασία στο τμήμα όπου η θερμοκρασία είναι πολύ υψηλή θα αρχίσει να αναβοσβήνει στη μονάδα οθόνης **B3**. Εάν δεν αναγνωρίσετε και δεν απενεργοποιήσετε τον ηχητικό συναγερμό, τότε θα ενεργοποιείται κάθε ώρα για περίπου 15 λεπτά.
- Την επόμενη φορά που θα πατήσετε το πλήκτρο **B**, η θερμοκρασία που θα ρυθμιστεί για το τμήμα στο οποίο η θερμοκρασία είναι πολύ υψηλή θα αρχίσει να αναβοσβήνει και θα ανάψει το σύμβολο για το τμήμα όπου η θερμοκρασία είναι πολύ υψηλή (**B1** ή **B2**). Η ένδειξη θερμοκρασίας θα αναβοσβήνει έως ότου η θερμοκρασία πέσει κάτω από την τιμή συναγερμού.
- Όταν η θερμοκρασία πέσει κάτω από την τιμή συναγερμού, τότε η ένδειξη θερμοκρασίας θα σταματήσει να αναβοσβήνει και θα παραμείνει αναμμένη. Θα εμφανιστεί η θερμοκρασία του ψυγείου και θα ανάψει το σύμβολο **B2**.

### Ειδοποίηση ανοιχτης πορτας

Εάν η πόρτα του ψυγείου ή του χώρου κατάψυξης μείνει ανοιχτή για πολύ, θα ενεργοποιηθεί ο ηχητικός συναγερμός (επαναλαμβανόμενο ηχητικό σήμα). Εάν ο συναγερμός δεν απενεργοποιηθεί χειροκίνητα, θα ηχεί για 10 λεπτά.

Η συσκευή θα συνεχίσει να λειτουργεί σαν να ήταν κλειστή η πόρτα.

**Απενεργοποίηση του συναγερμού:** Για να απενεργοποιήσετε τον συναγερμό, κλείστε την πόρτα.

#### ΠΛΗΡΟΦΟΡΙΕΣ!

Εάν απενεργοποιήσετε τον συναγερμό πατώντας οποιοδήποτε πλήκτρο, ο συναγερμός θα επανενεργοποιηθεί σε 4 λεπτά εάν η πόρτα είναι ακόμα ανοιχτή.

#### ΠΛΗΡΟΦΟΡΙΕΣ!

Εάν αφήσετε την πόρτα ανοιχτή για περισσότερο από 10 λεπτά, τότε ο συναγερμός θα σταματήσει. Η λειτουργία της συσκευής θα αλλάξει σε ασφαλή λειτουργία προκειμένου να παρέχει επαρκή ψύξη και να αποτρέψει την αλλοίωση των τροφίμων από την ανοιχτή πόρτα.

## Προειδοποίηση βλάβης παροχής ενέργειας

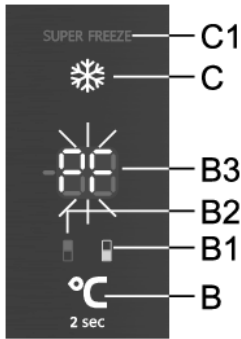

Εάν η θερμοκρασία στη συσκευή έφτασε στο επίπεδο συναγερμού κατά τη διάρκεια διακοπής ρεύματος, τότε ο συναγερμός υψηλής θερμοκρασίας θα ενεργοποιηθεί όταν αποκατασταθεί η παροχή ρεύματος. Θα ακουστεί ηχητικό σήμα και η ένδειξη **PF** θα αναβοσβήνει στη μονάδα οθόνης **B3**.

Για να αναγνωρίσετε και να απενεργοποιήσετε το ηχητικό σήμα συναγερμού, πατήστε οποιοδήποτε πλήκτρο. Η υψηλότερη μετρούμενη θερμοκρασία του χώρου κατάψυξης θα εμφανιστεί στη μονάδα οθόνης **B3** και το σύμβολο **B1** θα ανάψει.

Την επόμενη φορά που θα πατήσετε το πλήκτρο **B**, θα εμφανιστεί η υψηλότερη μετρούμενη θερμοκρασία του ψυγείου και θα ανάψει το σύμβολο **B2**.

Όταν πατήσετε ξανά το πλήκτρο **B**, ο συναγερμός διακοπής τροφοδοσίας θα απενεργοποιηθεί και η επιλεγμένη θερμοκρασία για το συγκεκριμένο τμήμα θα εμφανιστεί στη μονάδα οθόνης **B3**.

Εάν ταυτόχρονα ενεργοποιηθεί ο συναγερμός υψηλής θερμοκρασίας, θα λειτουργήσει όπως περιγράφεται στο κεφάλαιο Συναγερμός Υψηλής Θερμοκρασίας, μόλις απενεργοποιήσετε τον συναγερμό διακοπής ρεύματος.



# Εσωτερικός εξοπλισμός συσκευής

( \* Ο Εξοπλισμός εξαρτάται από το μοντέλο)

## Ραφια

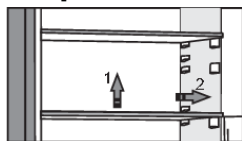

Μπορείτε να τοποθετήσετε τα κενά ράφια όπως θέλετε σύμφωνα με τους οδηγούς στο εσωτερικό του ψυγείου, δίχως να τα βγάλετε από το ψυγείο. Για να μετακινήσετε το ράφι ή να το αφαιρέσετε από το ψυγείο, σηκώστε ελαφρώς το πίσω μέρος, τραβήξτε το προς το μέρος σας και, στη συνέχεια, μετακινήστε το ή βγάλτε το από τη συσκευή. Αποθηκεύστε γρήγορα τα τρόφιμα που αλλοιώνονται εύκολα στο πίσω μέρος του ραφίου όπου η θερμοκρασία είναι χαμηλότερη.

## Συρματινο ραφι για μπουκαλια \*

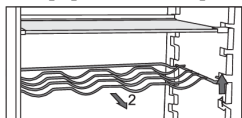

- Ορισμένα μοντέλα διαθέτουν συρματινο ράφι για μπουκάλια. Προστατεύεται από το ακούσιο τράβηγμα. Μπορεί να τραβηχτεί μόνο όταν είναι άδειο. Για να το τραβήξετε, σηκώστε το ελαφρώς στο πίσω μέρος και τραβήξτε το προς το μέρος σας. Τοποθετήστε το ράφι έτσι ώστε το μήκος των φιαλών να μην εμποδίζει το σωστό κλείσιμο της πόρτας. Το ράφι μπορεί να αντέξει ένα μέγιστο φορτίο εννέα φιαλών 0,75 λίτρων ή 13 κιλών συνολικού βάρους - δείτε την ετικέτα στη δεξιά πλευρά στο εσωτερικό της συσκευής.
- Μπορούν επίσης να τοποθετηθούν δοχεία στη σχάρα της φιάλης (κατά μήκος ή εγκάρσια).

## Συρτάρι φρουτων και λαχανικων με ελεγχο υγρασιας (CrispZone) \*

- Το συρτάρι στο κάτω μέρος του ψυγείου προορίζεται για αποθήκευση φρούτων και λαχανικών. Παρέχει υγρασία και εμποδίζει το στέγνωμα των τροφίμων. Το συρτάρι διαθέτει ενσωματωμένο ρυθμιστή υγρασίας που επιτρέπει τη ρύθμιση του επιπέδου υγρασίας.

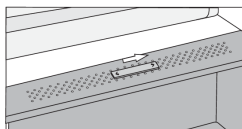

**Ολισθητήρας προς τα δεξιά:** κλειστοί εξαεριστήρες, περισσότερη υγρασία στον κάδο.

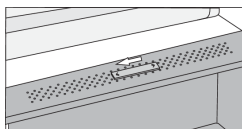

**Ολισθητήρας προς τα αριστερά:** ανοιχτοί αεραγωγοί, λιγότερη υγρασία στον κάδο.

Εάν παρατηρήσετε συσσώρευση σταγονιδίων κάτω από το γυάλινο ράφι, ανοίξτε τους αεραγωγούς και σκουπίστε το ράφι (βλ. Κεφάλαιο ΑΝΤΙΜΕΤΩΠΙΣΗ ΠΡΟΒΛΗΜΑΤΩΝ).

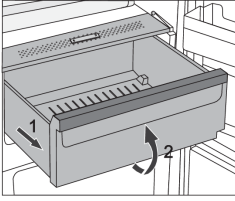

- Αφαίρεση συρταριού:
  - Τραβήξτε το συρτάρι όσο πάει. Στη συνέχεια, σηκώστε το μπροστινό μέρος και τραβήξτε το έξω εντελώς.

## Συρτάρι Fresh Box/Chill Zone \*

(Μόνο σε ορισμένα μοντέλα)

Στο συρτάρι Fresh Box/Chill Zone τα τρόφιμα παραμένουν φρέσκα περισσότερο απ' ό,τι σε ένα συμβατικό ψυγείο, διατηρώντας περισσότερη γεύση και θρεπτικά συστατικά.

Η αποσύνθεση και η απώλεια μάζας επιβραδύνονται. Επομένως, τα φρούτα και τα λαχανικά παραμένουν φρέσκα και φυσικά για μεγαλύτερο διάστημα. Για βέλτιστη απόδοση, το συρτάρι πρέπει να παραμένει εντελώς κλειστό.

- Όταν αγοράζετε τρόφιμα, βεβαιωθείτε ότι είναι φρέσκα καθώς αυτό θα καθορίσει την ποιότητα του φαγητού, καθώς και πόσο θα διατηρηθεί στο ψυγείο.
- Αποθηκεύστε τα τρόφιμα σε κλειστά δοχεία ή κατάλληλη συσκευασία για να αποφύγετε την εκπομπή ή τη λήψη οσμών.
- Βγάλτε το φαγητό από το συρτάρι 30 έως 60 λεπτά πριν από τη χρήση για να αφήσετε το άρωμα και τον ατμό να αναπτυχθεί σε θερμοκρασία δωματίου.
- Στα τρόφιμα που είναι ευαίσθητα στις χαμηλές θερμοκρασίες και δεν ενδείκνυται για αποθήκευση στο συρτάρι **Fresh Box/Chill Zone** περιλαμβάνονται τα εξής: ανανάς, αβοκάντο, μπανάνες, ελιές, πατάτες, μελιτζάνες, αγγούρια, φασόλια, πιπεριές, πεπόνια, καρπούζια, κολοκύθες, κολοκύθια, κολοκυθάκια κλπ.

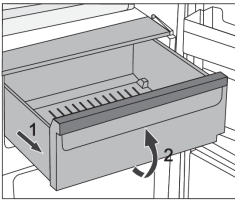

- Για να αφαιρέσετε το συρτάρι:
  - Τραβήξτε το συρτάρι όσο πάει.
  - Στη συνέχεια, σηκώστε το μπροστινό μέρος και τραβήξτε το μέχρι να βγει.

## Μετατρέποντας το συρτάρι Fresh Box/Chill Zone σε συρτάρι φρούτων και λαχανικών \*

- Αν χρειάζεστε επιπλέον χώρο για τα φρούτα και τα λαχανικά σας, μπορείτε να μετατρέψετε το συρτάρι **Fresh Box/Chill Zone** σε συρτάρι φρούτων και λαχανικών (CrispZone).
- Για να το κάνετε αυτό, χρησιμοποιήστε τον ολισθητήρα ως εξής:
  - Για να χρησιμοποιήσετε το συρτάρι ως **Fresh Box/Chill Zone**: πιέστε το ρυθμιστικό προς τα δεξιά.
  - Για να χρησιμοποιήσετε το συρτάρι ως **συρτάρι φρούτων και λαχανικών (CrispZone)**: μετακινήστε τον ολισθητήρα προς τα αριστερά.

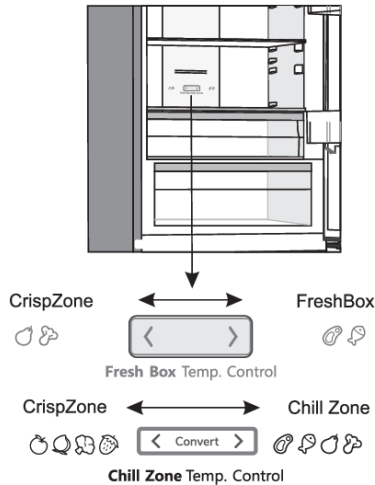

## Ράφια πορτας

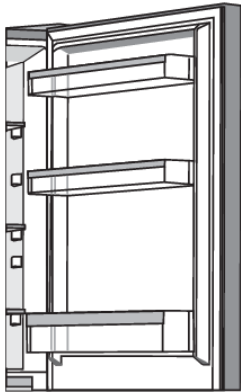

Η εσωτερική πλευρά της πόρτας του ψυγείου είναι εξοπλισμένη με ράφια που προορίζονται για την αποθήκευση τυριών, βουτύρου, αυγών, γιαουρτιού και άλλων μικρότερων συσκευασιών, σωληνάριων, κουτιών κ.λπ.

Μπορείτε να τοποθετήσετε τα ράφια όπως θέλετε, σηκώνοντάς τα ελαφρώς από τις αυλακώσεις που τα συγκρατούν στη θέση τους και μετακινώντας τα στο επιθυμητό σημείο, φροντίζοντας να τα τοποθετήσετε στις εκεί αυλακώσεις.

Το κάτω ράφι προορίζεται για αποθήκευση φιαλών.

Το μέγιστο φορτίο σε κάθε ράφι πόρτας είναι 5 κιλά.

## MultiFlow με ιονιστή αέρα (συσσκευές NoFrost) \*

- Το προηγμένο σύστημα ανεμιστήρων MultiFlow κατανέμει ομοιόμορφα τον ιονισμένο αέρα και εξισώνει τη θερμοκρασία σε ολόκληρο το ψυγείο. Ο αέρας εμπλουτισμένος με εξαιρετικά αρνητικά ιόντα μιμείται το φυσικό μικροκλίμα που κρατά το φαγητό φρέσκο για περισσότερο. Αυτό το σύστημα επιτρέπει επίσης την τοποθέτηση οποιουδήποτε τύπου τροφίμων σε οποιοδήποτε ράφι στο ψυγείο, καθώς δεν υπάρχουν διαφορές θερμοκρασίας μεταξύ τους.

## Smart Fresh

Η καινοτόμος τεχνολογία αισθητήρων επιτρέπει την προσαρμογή της λειτουργίας της συσκευής στις συνήθειες ή τη συμπεριφορά του χρήστη. Το προσαρμοσμένο ευφυές σύστημα παρακολουθεί, αναλύει και καταγράφει σε καθημερινή και εβδομαδιαία βάση τη χρήση της συσκευής και προσαρμόζει τη λειτουργία της συσκευής στα αντιληπτά πρότυπα. Εάν η συσκευή είναι σε θέση να προβλέψει αυξημένη συχνότητα ανοίγματος της πόρτας, η συσκευή θα μειώσει αυτόματα τη θερμοκρασία πριν αυτό το χρονικό διάστημα για να αποτρέψει την αύξηση της θερμοκρασίας των τροφίμων καθώς η πόρτα ανοίγει συχνότερα. Η συσκευή θα προβλέψει επίσης την προσθήκη μεγαλύτερων ποσοτήτων τροφίμων στο ψυγείο ή τον καταψύκτη και θα προσαρμοστεί με πιο έντονη ψύξη ή κατάψυξη.

# Συνιστώμενη κατανομή τροφίμων στη συσκευή

## Τμήματα θαλάμου συντήρησης:

- άνω μέρος: κονσερβοποιημένα τρόφιμα, ψωμί, κρασί, γλυκά κ.λπ.
- μεσαίο μέρος: γαλακτοκομικά προϊόντα, έτοιμα γεύματα, επιδόρπια, αναψυκτικά, μπύρα, μαγειρεμένα τρόφιμα κ.λπ.
- Συρτάρι Fresh Box/Chill Zone: κρέας, προϊόντα κρέατος, αλλαντικά κ.λπ.
- Συρτάρι φρούτων και λαχανικών: φρέσκα φρούτα, λαχανικά, σαλάτες, ρίζες λαχανικών, πατάτες, κρεμμύδια, σκόρδο, ντομάτες, λάχανο τουρσί, γογγύλια κ.λπ.



## Τμήματα στην πόρτα του χώρου συντήρησης:

- επάνω / μεσαία ράφια πόρτας: αυγά, βούτυρο, τυρί κ.λπ.
- ράφια κάτω πόρτας: ποτά, δοχεία, μπουκάλια κ.λπ.



### **ΠΛΗΡΟΦΟΡΙΕΣ!**

Μη φυλάσσετε φρούτα (μπανάνες, ανανάς, παπάγια, εσπεριδοειδή) και λαχανικά (κολοκύθια, μελιτζάνες, αγγούρια, πιπεριές, ντομάτες και πατάτες) που είναι ευαίσθητα σε χαμηλές θερμοκρασίες στο ψυγείο.

## Τμήματα χώρου κατάψυξης:

- κατάψυξη, αποθήκευση κατεψυγμένων τροφίμων (βλέπε κεφάλαιο Κατάψυξη και αποθήκευση κατεψυγμένων τροφίμων).



### **ΠΛΗΡΟΦΟΡΙΕΣ!**

Μη φυλάσσετε τα εξής στην κατάψυξη: μαρούλι, αυγά, μήλα, αχλάδια, σταφύλια, ροδάκινα, γιαούρτι, ξινόγαλο, όξινη κρέμα και μαγιονέζα.

# Αποθηκευση τροφιμων στο ψυγειο

## Σημαντικες προειδοποιησεις για την αποθηκευση τροφιμων



### ΠΛΗΡΟΦΟΡΙΕΣ!

Η σωστή χρήση της συσκευής, η κατάλληλη συσκευασία, η διατήρηση της σωστής θερμοκρασίας και η τήρηση των προτύπων υγιεινής για τα τρόφιμα έχουν καθοριστική σημασία για την ποιότητα φύλαξης των τροφίμων.

Προσέξτε τις ημερομηνίες λήξης των τροφίμων, όπως καθορίζονται στη συσκευασία.

Τρόφιμα που αποθηκεύονται στο ψυγείο πρέπει να φυλάσσονται σε κλειστά δοχεία ή κατάλληλες συσκευασίες που να μην επιτρέπουν την εκπομπή ή την λήψη οσμών.

Μην αποθηκεύετε εύφλεκτα, πτητικά, και εκρηκτικά υλικά στο ψυγείο.

Φιάλες με υψηλή περιεκτικότητα σε αλκοόλ πρέπει να είναι ερμητικά σφραγισμένες και να αποθηκεύονται σε όρθια θέση.

Ορισμένα οργανικά διαλύματα, αιθέρια έλαια στην φλούδα λεμονιού και πορτοκαλιού, οξύ βουτύρου, κλπ., ίσως βλάψουν τις πλαστικές επιφάνειες σε περίπτωση παρατεταμένης επαφής, προκαλώντας ζημιά και πρόωρη γήρανση των υλικών αυτών.

Η δυσάρεστη οσμή προειδοποιεί για έλλειψη καθαριότητας της συσκευής ή για αλλοιωμένο περιεχόμενο (ανατρέξτε στην ενότητα Καθαρισμός της Συσκευής).

Εάν φύγετε από το σπίτι για μεγάλο χρονικό διάστημα, αφαιρέστε τα αναλώσιμα από το ψυγείο.

## Αποφυγετε την μολυνση των τροφιμων

Για να αποφύγετε τη μόλυνση των τροφίμων, τηρήστε τις παρακάτω οδηγίες:

- Το άνοιγμα της πόρτας για μεγάλο χρονικό διάστημα μπορεί να προκαλέσει σημαντική αύξηση της θερμοκρασίας στα τμήματα της συσκευής.
- Καθαρίζετε τακτικά τις επιφάνειες που μπορούν να έρθουν σε επαφή με τα τρόφιμα και τα προσβάσιμα συστήματα αποστράγγισης.
- Φυλάσσετε το ωμό κρέας και τα ψάρια σε κατάλληλα δοχεία στο ψυγείο, έτσι ώστε να μην έρχονται σε επαφή με τα άλλα τρόφιμα ούτε να στάζουν επάνω τους.
- Εάν η συσκευή ψύξης μείνει άδεια για μεγάλο χρονικό διάστημα, απενεργοποιήστε την, κάντε απόψυξη, καθαρίστε την, στεγνώστε την, και αφήστε την πόρτα ανοικτή για να αποφύγετε την ανάπτυξη μούχλας μέσα στη συσκευή.

# Καταψυξη και αποθηκευση κατεψυγμενων τροφιμων

## Διαδικασια καταψυξης

### ΠΛΗΡΟΦΟΡΙΕΣ!

Η μέγιστη ποσότητα φρέσκων τροφίμων που μπορεί να εισαχθεί ταυτόχρονα καθορίζεται στην πινακίδα τύπου της συσκευής. Εάν η ποσότητα τροφίμων που πρέπει να καταψυχθεί υπερβαίνει την αναγραφόμενη ποσότητα, η ποιότητα της κατάψυξης θα είναι κατώτερη. Επιπλέον, η ποιότητα των ήδη κατεψυγμένων τροφίμων θα επιδεινωθεί.

- Για να χρησιμοποιήσετε ολόκληρη την χωρητικότητα του καταψύκτη, αφαιρέστε όλα τα συρτάρια.
- Ενεργοποιήστε τη λειτουργία εντατικής κατάψυξης 24 ώρες πριν καταψύξετε φρέσκα τρόφιμα:
  - **Μονάδα ελέγχου 1:** πιέστε και κρατήστε το πλήκτρο **B** μέχρι να ανάψει το σύμβολο **D**.
  - **Μονάδα ελέγχου 2:** πιέστε το πλήκτρο **D** μέχρι να ανάψει το σύμβολο **D1**;
  - **Μονάδα ελέγχου 3:** πιέστε το πλήκτρο **C** μέχρι να ανάψει το σύμβολο **C1**.

Για να είστε σίγουροι ότι οι τροφές θα παγώσουν όσο το δυνατόν πιο γρήγορα, τοποθετήστε τα πακέτα όπως περιγράφεται παρακάτω:

Χωρίστε τα φρέσκα τρόφιμα σε μικρά πακέτα (1 κιλό). Τοποθετήστε δύο πακέτα στο πίσω τοίχωμα στην αριστερή και τη δεξιά άκρη του πάνω συρταριού, ένα πακέτο στο μέσον μπροστά από αυτά (επίσης στο πάνω συρτάρι), και ένα πακέτο στο μεσαίο συρτάρι, στη μέση του πίσω τοιχώματος.

Βεβαιωθείτε ότι τα φρέσκα τρόφιμα δεν έρχονται σε επαφή με εκείνα που έχουν ήδη καταψυχθεί.

- Όταν καταψύχετε μικρότερες ποσότητες τροφίμων (1-2 κιλά), δεν απαιτείται ενεργοποίηση της λειτουργίας εντατικής κατάψυξης.

## Σημαντικες προειδοποιησεις για την καταψυξη

### ΠΛΗΡΟΦΟΡΙΕΣ!

Χρησιμοποιήστε τον καταψύκτη μόνο για να παγώσετε τρόφιμα που είναι κατάλληλα για κατάψυξη. Χρησιμοποιείτε πάντα ποιοτικά και φρέσκα τρόφιμα.

Επιλέξτε την κατάλληλη συσκευασία για το φαγητό και χρησιμοποιήστε σωστά τη συσκευασία.

Βεβαιωθείτε ότι η συσκευασία είναι αεροστεγής και στεγανή, έτσι ώστε το φαγητό να μην στεγνώσει και χάσει τις βιταμίνες του.

Αναγράψτε τον τύπο φαγητού, την ποσότητα και την ημερομηνία κατάψυξης στη συσκευασία.

Είναι σημαντικό το φαγητό να καταψύχεται γρήγορα. Επομένως, συνιστώνται μικρότερα πακέτα. Ψύξτε το φαγητό πριν καταψύξετε.

## Αποθηκευση βιομηχανικων κατεψυγμενων τροφιμων

- Κατά την αποθήκευση και τη χρήση κατεψυγμένων τροφίμων, τηρείτε τις οδηγίες του κατασκευαστή. Η θερμοκρασία και η ημερομηνία λήξης αναφέρονται στη συσκευασία.
- Επιλέξτε μόνο τρόφιμα με άθικτη συσκευασία, αποθηκευμένα σε καταψύκτες σε θερμοκρασίες  $-18\text{ }^{\circ}\text{C}$  ή χαμηλότερες.

- Μην αγοράζετε τρόφιμα καλυμμένα με πάγο, καθώς αυτό υποδηλώνει ότι έχει αποψυχθεί εν μέρει αρκετές φορές και ότι είναι κατώτερης ποιότητας.
- Προστατέψτε τα τρόφιμα από την απόψυξη κατά τη μεταφορά. Σε περίπτωση αύξησης της θερμοκρασίας, ο χρόνος αποθήκευσης θα είναι μικρότερος και η ποιότητα θα επιδεινωθεί.

## Χρονος αποθηκευση κατεψυγμενων τροφιμων

### Συνιστωμενος χρονος αποθηκευση στον καταψυκτη

| Είδος τροφίμων  | Χρόνος              |
|---|---------------------|
| φρούτα, βοδινό  | από 10 έως 12 μήνες |
| λαχανικά, μοσχάρι, πουλερικά                                | από 8 έως 10 μήνες  |
| κυνήγι  | από 6 έως 8 μήνες   |
| χοιρινό   | από 4 έως 6 μήνες   |
| ψιλοκομμένο ή αλεσμένο κρέας                                | 4 μήνες             |
| ψωμί, είδη ζαχαροπλαστικής, μαγειρεμένα γεύματα, άπαχο ψάρι | 3 μήνες             |
| εντόσθια  | 2 μήνες             |
| καπνιστό λουκάνικο, λιπαρά ψάρια                            | 1 μήνα              |

## Απόψυξη κατεψυγμενων τροφιμων

- Η απόψυξη είναι ένα σημαντικό βήμα κατά την αποθήκευση κατεψυγμένων τροφίμων. Το φαγητό πρέπει να ξεπαγώσει σωστά.
- Ακολουθούν οι κατάλληλες μέθοδοι απόψυξης:
  - στο ψυγείο,
  - σε κρύο νερό,
  - σε φούρνο μικροκυμάτων ή σε θερμαντικό φούρνο με κατάλληλο πρόγραμμα απόψυξης.
- Ορισμένα κατεψυγμένα προϊόντα μπορούν να μαγειρευτούν χωρίς προηγούμενη απόψυξη. Αυτό καθορίζεται από τον κατασκευαστή στη συσκευασία.
- Συσκευάστε το φαγητό σε μικρές ποσότητες. Αυτό θα επιτρέψει στα τρόφιμα να ξεπαγώσουν γρηγορότερα.
- Χρησιμοποιήστε το μερικώς ή πλήρως αποψυγμένο φαγητό το συντομότερο δυνατό. Τα βακτήρια από την απόψυξη επανενεργοποιούνται και τα τρόφιμα θα χαλάσουν γρήγορα. Αυτό ισχύει ιδιαίτερα για φρούτα, λαχανικά και έτοιμο φαγητό.
- Μην καταψύχετε ξανά τρόφιμα που έχουν αποψυχθεί εν μέρει ή πλήρως.



# Αποψυξη της συσκευης

## Αυτοματη αποψυξη ψυγειου

Το ψυγείο δεν χρειάζεται απόψυξη επειδή ο πάγος στον πίσω εσωτερικό τοίχο αποψύχεται αυτόματα. Οποιοσδήποτε συσσωρευμένος πάγος θα λιώσει όταν η μονάδα συμπιεστή είναι ανενεργή. Οι σταγόνες ρέουν μέσω ενός ανοίγματος στο πίσω τοίχωμα του ψυγείου σε ένα δίσκο τοποθετημένο πάνω από το συμπιεστή, από όπου θα εξατμιστούν.

Βεβαιωθείτε ότι το άνοιγμα στον πίσω τοίχο στο εσωτερικό του ψυγείου δεν εμποδίζεται ποτέ από τρόφιμα ή οποιοδήποτε άλλο αντικείμενο.

Εάν σχηματιστεί υπερβολική στρώση πάγου στο πίσω τοίχωμα του εσωτερικού του ψυγείου (3-5 mm), απενεργοποιήστε τη συσκευή και ξεπαγώστε την χειροκίνητα.

## Αποψυξη καταψυκτη NoFrost

- Ο καταψύκτης NO FROST θα ξεπαγώσει αυτόματα. Κάθε στρώμα πάγου που μπορεί να δημιουργηθεί περιστασιακά θα εξαφανιστεί αυτόματα.

## Εγχειριδιο αποψυξης καταψυκτη NoFrost

- Ένα στρώμα παγετού θα μπορούσε να συσσωρευτεί στους τοίχους της συσκευής παρά τη λειτουργία NoFrost. Αυτό συνήθως οφείλεται σε μη φυσιολογική χρήση της συσκευής, όπως πολύ συχνό άνοιγμα της πόρτας, εάν μένει η πόρτα ανοιχτή για πολύ ώρα, κακή σφράγιση πόρτας κ.λπ.

Σε αυτήν την περίπτωση, ο καταψύκτης μπορεί να ξεπαγώσει χειροκίνητα, σύμφωνα με την ακόλουθη διαδικασία:

### Μονάδα ελέγχου 1

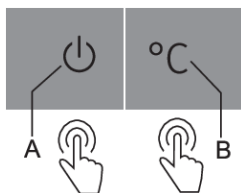

- Πατήστε ταυτόχρονα τα πλήκτρα **A** και **B** και κρατήστε τα (10 δευτερόλεπτα).
- Όταν ολοκληρωθεί η διαδικασία απόψυξης, η λειτουργία θα απενεργοποιηθεί αυτόματα.

### Μονάδα ελεγχου 3

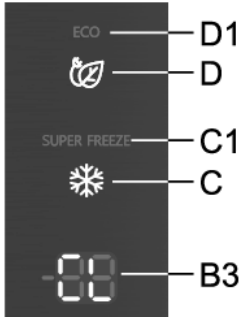

- Πατήστε ταυτόχρονα τα πλήκτρα **D** και **C** και κρατήστε τα. Αρχικά, τα εξωτερικά τμήματα των δύο ψηφίων στη μονάδα οθόνης **B3** θα ανάψουν με κυκλικό τρόπο. Στη συνέχεια, η ένδειξη **CL** θα εμφανιστεί στη μονάδα.
- Όταν ολοκληρωθεί η διαδικασία απόψυξης, η λειτουργία θα απενεργοποιηθεί αυτόματα. Η ρυθμισμένη θερμοκρασία για το ψυγείο θα εμφανίζεται στη μονάδα οθόνης **B3**.

# Καθαρισμός της συσκευής

## ΠΡΟΕΙΔΟΠΟΙΗΣΗ!

Πριν από τον καθαρισμό, αποσυνδέστε τη συσκευή από τον ηλεκτρικό δίκτυο – απενεργοποιήστε τη συσκευή (βλ. κεφάλαιο «Ενεργοποίηση/απενεργοποίηση της συσκευής») και αποσυνδέστε το καλώδιο τροφοδοσίας από την πρίζα.

- Χρησιμοποιήστε ένα μαλακό πανί για να καθαρίσετε όλες τις επιφάνειες. Τα καθαριστικά που περιέχουν λειαντικές ουσίες, οξέα ή διαλύτες δεν είναι κατάλληλα για τον καθαρισμό, καθώς μπορεί να προξενήσουν ζημιά στην επιφάνεια.

Καθαρίστε το εξωτερικό της συσκευής με νερό ή με ένα ήπιο διάλυμα σαπουνόνεου.

Οι λακαρισμένες επιφάνειες και οι επιφάνειες από αλουμίνιο μπορούν να καθαριστούν με χλιαρό νερό στο οποίο έχετε προσθέσει ένα ήπιο απορρυπαντικό. Επιτρέπεται η χρήση καθαριστικών με χαμηλή περιεκτικότητα σε οινόπνευμα (π.χ. καθαριστικά παραθύρων). Μη χρησιμοποιείτε καθαριστικά που περιέχουν οινόπνευμα για τον καθαρισμό πλαστικών υλικών.

Το εσωτερικό της συσκευής μπορεί να καθαριστεί με χλιαρό νερό στο οποίο μπορείτε να προσθέσετε λίγο ξύδι.

- Μην πλένετε τα εξαρτήματα του εσωτερικού εξοπλισμού της συσκευής σε πλυντήριο πιάτων, καθώς μπορεί να υποστούν ζημιά.

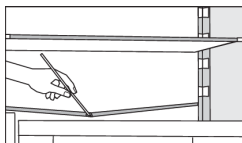

- Κάτω από το πάνελ ψύξης που ψύχει το εσωτερικό του ψυγείου υπάρχει ένα σωληνάκι απορροής και ένα άνοιγμα για τη διάθεση των αποψυγμένων εναποθέσεων πάγου. Το σωληνάκι απορροής και το άνοιγμα δεν μπορούν να φράξουν. Ελέγχετε τα συχνά και καθαρίστε τα, εάν είναι απαραίτητο (π.χ. με ένα πλαστικό καλαμάκι).

- Η συσσώρευση πάχνης ή πάγου, πάχους 3-5 mm, θα αυξήσει την κατανάλωση ενέργειας. Επομένως, πρέπει να αφαιρείται τακτικά (δεν ισχύει για καταψύκτες NO FROST). Μη χρησιμοποιείτε αιχμηρά αντικείμενα, διαλύτες ή σπρέι.
- Η μονάδα συμπυκνωτή που βρίσκεται στο πίσω τοίχωμα δίπλα στον συμπιεστή (ορισμένα μοντέλα) θα πρέπει πάντα να διατηρείται καθαρή, χωρίς σκόνη ή εναποθέσεις που προκύπτουν από τις αναθυμιάσεις της κουζίνας. Περιστασιακά καθαρίζετε τη σκόνη χρησιμοποιώντας μια μαλακή, μη μεταλλική βούρτσα ή μια ηλεκτρική σκούπα.
- Μετά τον καθαρισμό, ενεργοποιήστε ξανά τη συσκευή και τοποθετήστε τα τρόφιμα.

# Αντιμετώπιση προβλημάτων

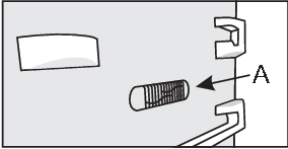
| Πρόβλημα:  | Αιτία ή λύση   |
|--|--|
| <p>Η συσκευή είναι συνδεδεμένη στο ηλεκτρικό δίκτυο, αλλά δεν λειτουργεί:</p>  | <ul style="list-style-type: none"> <li>Βεβαιωθείτε ότι υπάρχει ρεύμα στην πρίζα και ότι η συσκευή είναι ενεργοποιημένη.</li> </ul>   |
| <p>Το σύστημα ψύξης λειτουργεί συνεχώς για μεγάλο χρονικό διάστημα:</p>  | <ul style="list-style-type: none"> <li>Πολύ υψηλή θερμοκρασία περιβάλλοντος.</li> <li>Η πόρτα ανοίγει πολύ συχνά ή για πολύ ώρα.</li> <li>Η πόρτα δεν έχει κλείσει σωστά (πιθανές ακαθαρσίες στο σφραγιστικό, πόρτα που δεν ευθυγραμμίζεται, χαλασμένο σφραγιστικό κ.λπ.).</li> <li>Πολλά φρέσκα τρόφιμα εισάγονται ταυτόχρονα.</li> <li>Ο αισθητήρας ψυγείου (A) είναι φραγμένος από φρέσκα τρόφιμα. Βεβαιωθείτε ότι ο αέρας μπορεί να κυκλοφορεί γύρω από τον αισθητήρα (μόνο σε ορισμένα μοντέλα).</li> </ul> |
| <p>Η υπερβολική συσσώρευση πάγου στον πίσω τοίχο του εσωτερικού του ψυγείου μπορεί να οφείλεται στα εξής:</p>  | <ul style="list-style-type: none"> <li>Η πόρτα ανοίγει πολύ συχνά ή για πολύ ώρα.</li> <li>Ζεστά τρόφιμα τοποθετούνται στο ψυγείο.</li> <li>Τρόφιμα ή δοχεία σε επαφή με τον πίσω εσωτερικό τοίχο του ψυγείου.</li> <li>Κακή στεγανοποίηση πόρτας.</li> <li>Εάν το σφραγιστικό είναι βρώμικο ή κατεστραμμένο, καθαρίστε ή αντικαταστήστε το.</li> </ul>  |
| <p>Συσσώρευση πάγου στο εσωτερικό του καταψύκτη:</p>   | <ul style="list-style-type: none"> <li>Η πόρτα ανοίγει για πολύ ώρα ή πολύ συχνά.</li> <li>Η πόρτα έχει κακή στεγανοποίηση.</li> <li>Η πόρτα έχει κακή στεγανοποίηση (το παρέμβυσμα είναι βρώμικο, η πόρτα δεν είναι σωστά ευθυγραμμισμένη, το παρέμβυσμα έχει υποστεί ζημιά κ.λπ.).</li> <li>Αποψύξτε τη συσκευή με μη αυτόματο τρόπο.</li> </ul>   |
| <p>Συμπύκνωμα (δροσιά) στο ράφι πάνω από τα συρτάρια:</p>  | <ul style="list-style-type: none"> <li>Πρόκειται για παροδικό φαινόμενο που δεν μπορεί να αποφευχθεί πλήρως σε περιόδους υψηλής θερμοκρασίας και υγρασίας περιβάλλοντος. Υποχωρεί όταν ομαλοποιείται η θερμοκρασία και η υγρασία. Συνιστούμε να καθαρίζετε τα συρτάρια πιο συχνά και να σκουπίζετε περιστασιακά τα σταγονίδια.</li> <li>Ανοίξτε το ρυθμιστικό ελέγχου υγρασίας.</li> <li>Βάλτε τα τρόφιμα σε σακούλες ή άλλες συσκευασίες με καλό σφράγισμα.</li> </ul>  |
| <p>Σταγονίδια στον πίσω τοίχο του ψυγείου.</p>   | <ul style="list-style-type: none"> <li>Αυτό είναι φυσιολογικό. Το τμήμα του ψυγείου αποψύχεται αυτόματα, με αποτέλεσμα σταγονίδια νερού να ρέουν μέσω ενός ανοίγματος στο πίσω τοίχωμα του ψυγείου σε ένα δίσκο πάνω από τη μονάδα συμπιεστή, από τον οποίο εξατμίζονται.</li> </ul>   |
| <p>Το νερό στάζει / διαρρέει από το ψυγείο:</p>  | <ul style="list-style-type: none"> <li>Φραγμένο άνοιγμα εκκένωσης νερού ή νερό που στάζει πέρα από την υδρορροή.</li> </ul>  |

Ο πίνακας συνεχίζεται από την προηγούμενη σελίδα

| Πρόβλημα:  | Αιτία ή λύση   |
|--|--|
|  | <ul style="list-style-type: none"> <li>• Καθαρίστε το μπλοκαρισμένο άνοιγμα, π.χ. χρησιμοποιώντας ένα πλαστικό καλάμακι.</li> <li>• Εάν συσσωρευτεί ένα παχύ στρώμα πάγου, ξεπαγώστε τη συσκευή χειροκίνητα (βλ. Απόψυξη της Συσκευής).</li> </ul>   |
| Αναβοσβήνει το φως πάνω από την οθόνη επιλεγμένης θερμοκρασίας (μονάδα ελέγχου 1). | <ul style="list-style-type: none"> <li>• Η πόρτα ανοίγει πολύ συχνά ή για πολύ ώρα.</li> <li>• Η πόρτα δεν έχει κλείσει σωστά (πιθανές ακαθαρσίες στο σφραγιστικό, πόρτα που δεν ευθυγραμμίζεται, χαλασμένο σφραγιστικό κ.λπ.).</li> <li>• Παρατεταμένη διακοπή ρεύματος.</li> <li>• Πολλά φρέσκα τρόφιμα εισάγονται ταυτόχρονα.</li> </ul>  |
| Η πόρτα ανοίγει δύσκολα:   | <ul style="list-style-type: none"> <li>• Εάν προσπαθείτε να ανοίξετε την πόρτα του καταψύκτη ενώ μόλις την κλείσατε, αυτό μπορεί να είναι δύσκολο. Καθώς ανοίγετε την πόρτα, μέρος του κρύου αέρα διαφεύγει από τη συσκευή και αντικαθίσταται από ζεστό αέρα από το περιβάλλον. Όταν αυτός ο αέρας ψύχεται, δημιουργείται αρνητική πίεση που οδηγεί σε δυσκολίες καθώς προσπαθείτε να ανοίξετε την πόρτα. Μετά από λίγα λεπτά, η κατάσταση ομαλοποιείται και η πόρτα μπορεί να ανοίξει ξανά εύκολα.</li> </ul> |
| Οι πλευρές της συσκευής είναι ζεστές:  | <ul style="list-style-type: none"> <li>• Αυτό είναι φυσιολογικό. Υπάρχουν σωλήνες και αγωγοί εγκατεστημένοι στις πλευρές της συσκευής, οι οποίοι τείνουν να ζεσταίνονται κατά τη λειτουργία της.</li> </ul>  |
| Ο φωτισμός LED δεν λειτουργεί:   | <ul style="list-style-type: none"> <li>• Εάν ο φωτισμός LED δεν λειτουργεί, καλέστε έναν τεχνικό σέρβις.</li> <li>• Μην επιχειρήσετε να επισκευάσετε μόνοι σας τον φωτισμό LED, καθώς υπάρχει κίνδυνος επαφής με υψηλή τάση!</li> </ul>  |
| Η φωτεινή λυχνία πάνω από την ένδειξη 2, 3 ή 5 αναβοσβήνει (μονάδα ελέγχου 1):     | <ul style="list-style-type: none"> <li>• Βλάβη ή σφάλμα αισθητήρα θερμοκρασίας. Καλέστε ένα κέντρο σέρβις για επισκευή. Μέχρι να επισκευαστεί η συσκευή από τεχνικό, η συσκευή θα μπει σε ασφαλή λειτουργία. Η συσκευή θα διατηρήσει αυτόματα την καταλληλότερη θερμοκρασία για κάθε τμήμα.</li> </ul>   |
| Αναβοσβήνει η φωτεινή λυχνία πάνω από την ένδειξη D ή E (μονάδα ελέγχου 1):        | <ul style="list-style-type: none"> <li>• Τα πλήκτρα αισθητήρα δεν αποκρίνονται. Καλέστε ένα κέντρο σέρβις για επισκευή.</li> <li>• Μέχρι να επισκευαστεί η συσκευή από τεχνικό, η συσκευή θα μπει σε ασφαλή λειτουργία. Η συσκευή θα διατηρήσει αυτόματα την καταλληλότερη θερμοκρασία για κάθε τμήμα.</li> </ul>  |
| Αναβοσβήνει η φωτεινή λυχνία πάνω από την ένδειξη 8 (μονάδα ελέγχου 1):            | <ul style="list-style-type: none"> <li>• Η πόρτα ήταν ανοιχτή για πολύ ώρα. Κλείστε την πόρτα.</li> </ul>  |

Ο πίνακας συνεχίζεται από την προηγούμενη σελίδα

| Πρόβλημα:  | Αιτία ή λύση  |
|--|---|
|  | <ul style="list-style-type: none"> <li>• Εάν δεν λειτουργεί ούτε ο φωτισμός στο τμήμα, τότε υπάρχει σφάλμα αισθητήρα πόρτας. Καλέστε ένα κέντρο σέρβις για επισκευή. Η συσκευή θα μπει σε ασφαλή λειτουργία έως ότου επισκευαστεί. Η συσκευή θα διατηρήσει αυτόματα την καταλληλότερη θερμοκρασία για κάθε τμήμα.</li> </ul>  |
| <p>Η ένδειξη HI εμφανίζεται στη μονάδα οθόνης (μονάδα ελέγχου 3).</p>      | <ul style="list-style-type: none"> <li>• Η πόρτα ανοίγει πολύ συχνά ή για πολύ ώρα.</li> <li>• Η πόρτα δεν έχει κλείσει σωστά (πιθανές ακαθαρσίες στο σφραγιστικό, πόρτα που δεν ευθυγραμμίζεται, χαλασμένο σφραγιστικό κ.λπ.).</li> <li>• Παρατεταμένη διακοπή ρεύματος.</li> <li>• Πολλά φρέσκα τρόφιμα εισάγονται ταυτόχρονα.</li> </ul>   |
| <p>Η ένδειξη PF εμφανίζεται στη μονάδα οθόνης (μονάδα ελέγχου 3).</p>      | <ul style="list-style-type: none"> <li>• Παρατεταμένη διακοπή ρεύματος.</li> </ul>  |
| <p>Η ένδειξη E0 εμφανίζεται στη μονάδα οθόνης (μονάδα ελέγχου 3).</p>      | <ul style="list-style-type: none"> <li>• Τα πλήκτρα αισθητήρα δεν αποκρίνονται. Καλέστε ένα κέντρο σέρβις για επισκευή.</li> <li>• Μέχρι να επισκευαστεί η συσκευή από τεχνικό, η συσκευή θα μπει σε ασφαλή λειτουργία. Η συσκευή θα διατηρήσει αυτόματα την καταλληλότερη θερμοκρασία για κάθε τμήμα.</li> </ul>   |
| <p>Η ένδειξη E1 ή E2 εμφανίζεται στη μονάδα οθόνης (μονάδα ελέγχου 3).</p> | <ul style="list-style-type: none"> <li>• Βλάβη ή σφάλμα αισθητήρα θερμοκρασίας. Καλέστε ένα κέντρο σέρβις για επισκευή. Μέχρι να επισκευαστεί η συσκευή από τεχνικό, η συσκευή θα μπει σε ασφαλή λειτουργία. Η συσκευή θα διατηρήσει αυτόματα την καταλληλότερη θερμοκρασία για κάθε τμήμα.</li> </ul>  |
| <p>Η ένδειξη E9 εμφανίζεται στη μονάδα οθόνης (μονάδα ελέγχου 3).</p>      | <ul style="list-style-type: none"> <li>• Η πόρτα ήταν ανοιχτή για πολύ ώρα. Κλείστε την πόρτα.</li> <li>• Εάν δεν λειτουργεί ούτε ο φωτισμός στο τμήμα, τότε υπάρχει σφάλμα αισθητήρα πόρτας. Καλέστε ένα κέντρο σέρβις για επισκευή. Η συσκευή θα μπει σε ασφαλή λειτουργία έως ότου επισκευαστεί. Η συσκευή θα διατηρήσει αυτόματα την καταλληλότερη θερμοκρασία για κάθε τμήμα.</li> </ul> |

Εάν οι παραπάνω συμβουλές δεν επιλύσουν το πρόβλημά σας, καλέστε το πλησιέστερο εξουσιοδοτημένο κέντρο σέρβις και αναφέρετε τον τύπο, το μοντέλο και τον αριθμό σειράς που αναγράφονται στην πινακίδα ή στην ετικέτα της συσκευής που βρίσκεται στο εσωτερικό της.

# Πληροφορίες για θόρυβο συσκευής

Η ψύξη σε ψυγείοκαταψύκτες γίνεται μέσω ενός συστήματος που περιλαμβάνει συμπιεστή (και ανεμιστήρα σε ορισμένες συσκευές), ο οποίος παράγει κάποιο θόρυβο. Το επίπεδο θορύβου εξαρτάται από την εγκατάσταση, τη σωστή χρήση, και την ηλικία της συσκευής.

- Μετά τη σύνδεση της συσκευής με το ηλεκτρικό δίκτυο, η λειτουργία του συμπιεστή, ή ο ήχος των υγρών, ίσως είναι πιο δυνατά. Αυτό δεν είναι σημάδι δυσλειτουργίας και δεν θα επηρεάσει την ωφέλιμη διάρκεια ζωής της συσκευής. Με τον καιρό, η λειτουργία της συσκευής θα γίνει πιο αθόρυβη και ο θόρυβος θα καταλαγιάσει.
- Κάποιες φορές ίσως παρατηρηθεί ασυνήθιστος ή δυνατός θόρυβος κατά τη λειτουργία της συσκευής. Αυτό είναι κυρίως αποτέλεσμα κακής εγκατάστασης:
  - Η συσκευή πρέπει να στέκεται σε επίπεδη και σταθερή βάση.
  - Η συσκευή δεν πρέπει να έρχεται σε επαφή με τον τοίχο ή τα γειτονικά έπιπλα.
  - Βεβαιωθείτε ότι ο εσωτερικός εξοπλισμός είναι σταθερός στη θέση του και ότι ο θόρυβος δεν προκαλείται από δοχεία, φιάλες ή άλλα δοχεία τοποθετημένα το ένα δίπλα στο άλλο.
- Λόγω του υψηλότερου φόρτου εργασίας στο σύστημα ψύξης όταν η πόρτα ανοίγει συχνά ή για μεγάλο χρονικό διάστημα, όταν εισάγεται μεγάλη ποσότητα φρέσκων τροφίμων, ή όταν ενεργοποιούνται οι λειτουργίες εντατικής ψύξης ή κατάψυξης, η συσκευή ίσως δημιουργήσει προσωρινά περισσότερο θόρυβο.

# Προστασία περιβάλλοντος

Η συσκευασία αποτελείται από φιλικά προς το περιβάλλον υλικά που μπορούν να ανακυκλωθούν, να απορριφθούν ή να καταστραφούν χωρίς κανένα κίνδυνο για το περιβάλλον.

## Απόρριψη μιας παρωχημένης συσκευής

Για την προστασία του περιβάλλοντος, δώστε την παρωχημένη συσκευή σε ένα εξουσιοδοτημένο κέντρο συλλογής οικιακών συσκευών.

Πριν παραδώσετε την συσκευή, κάντε τα εξής:

- Αποσυνδέστε τη συσκευή από το ρεύμα;
- Μην επιτρέπετε στα παιδιά να παίζουν με τη συσκευή.



■ Το σύμβολο στο προϊόν ή στη συσκευασία του υποδηλώνει ότι το προϊόν δεν πρέπει να αντιμετωπίζεται όπως τα συνηθισμένα οικιακά απορρίμματα. Το προϊόν θα πρέπει να μεταφερθεί σε εξουσιοδοτημένο κέντρο συλλογής και επεξεργασίας αποβλήτων ηλεκτρικού και ηλεκτρονικού εξοπλισμού. Η σωστή διάθεση του προϊόντος θα βοηθήσει στην πρόληψη τυχόν αρνητικών επιπτώσεων στο περιβάλλον και την υγεία των ανθρώπων που θα μπορούσαν να συμβούν σε περίπτωση λανθασμένης απόρριψης του προϊόντος. Για λεπτομερείς πληροφορίες σχετικά με την απόρριψη και την επεξεργασία του προϊόντος, επικοινωνήστε με τον αρμόδιο δημοτικό φορέα που είναι υπεύθυνος για τη διαχείριση αποβλήτων, την υπηρεσία διάθεσης αποβλήτων ή το κατάστημα από το οποίο αγοράσατε το προϊόν.









**Hisense UK Ltd**

Unit 2 Meadow Court Millshaw Lane Leeds, West Yorkshire, LS11 8LZ, United Kingdom

**Hisense France SAS**

9 Rue des 3 Soeurs, 93420 Villepinte, France

**Hisense Germany GmbH**

Garmischer Strasse 4-6, 80339 München, Germany

**Hisense Italia SRL**

Via Montefeltro, 6/A 20156 Milano, Italia

**Hisense Iberia S.L**

Ronda Auguste y Louis Lumiere, 23 Nave 12  
Edificio Lumiere – Parque Tecnológico 46980 Paterna (Valencia). España

**Gorenje gospodinjski aparati, d.o.o.**

Partizanska cesta 12, 3320 Velenje, Slovenia

# Hisense



828249-a2

CE