

gorenje

RS BA

Uputstvo za korišćenje
Uputstvo za instalaciju
Uputstvo za konverziju

BG3xA

BG6xA

BG6xB

BG6xC

BG6xD

BG6xE

BG6xF

BG7xA

BG7xB

BG9xA

BG9xB

Korišćeni piktogrami:



Važne informacije



Savet



Povezivanje sa dovodom za gas



Povezivanje sa električnim napajanjem



Ispravno



Pogrešno

Propisi o bezbednosti

Bezbedno korišćenje	4
Deca i ranjive osobe	7

Uputstvo za korišćenje

Modeli	8
Opis	10
Informacije prema uredbi (samo EU) 66/2014	11
Upotreba	12
Tabela sa kvarovima	13

Uputstvo za instalaciju

Propisi o bezbednosti	14
Servis	15
Pripreme za instalaciju	16
Zaptivna traka	17
Povezivanje sa dovodom za gas	18
Ugrađeno	18
Povezivanje i ispitivanje	18

Uputstvo za konverziju

Uputstvo za konverziju	19
Tabela za konverziju	19
Tabela snage (kW-g/h)	20
Zamena slavina	21
Zamena vijaka za zaobilazanje	21
Proverite zaptivenost gasa i rad	22
Pokretanje	23
Provera rada	23

Razmatranja po pitanju životne sredine

Odlaganje aparata i pakovanja	24
-------------------------------	----

PAŽLJIVO PROČITATI I ČUVATI ZA BUDUĆU UPOTREBU!

Bezbedno korišćenje



- Proizvođač ne može biti smatran odgovornim ni za kakvu štetu nastalu usled nepoštovanja bezbednosnih uputstava i upozorenja.
- Šteta nastala usled nepravilnog povezivanja, nepravilnog montiranja ili nepravilne upotrebe nije pokrivena garancijom.
- **UPOZORENJE:** ovaj aparat i pristupačni delovi će se zagrejati tokom korišćenja. Ne dodirujte vrele delove. Držite decu mlađu od 8 godina podalje od uređaja osim ako su pod stalnim nadzorom.
- **UPOZORENJE:** opasnost od požara: nikad ne ostavljajte ništa na ploči.
- **OPREZ:** Proces kuvanja mora biti nadgledan. Kratkotrajni proces kuvanja mora biti stalno nadgledan.
- **UPOZORENJE:** kuvanje na masti ili ulju na ploči bez nadzora može biti opasno i može dovesti do požara.
- **NIKADA** ne pokušavajte da ugasite požar vodom. Umesto toga, isključite uređaj, a zatim pokrijte plamen, na primer poklopcem ili protivpožarnim ćebetom.
- Nikad ne flambirajte ispod kuhinjskog aspiratora. Visok plamen može da izazove požar, čak i ako je kuhinjski aspirator isključen.
- **UPOZORENJE:** koristite samo odgovarajuću zaštitu ploče koju je projektovao proizvođač uređaja za kuvanje ili kako je naveo proizvođač uređaja u uputstvu za upotrebu ili zaštitu za ploču ugrađenu u uređaj. Korišćenje neodgovarajuće zaštite može da dovede do nezgoda.
- Ploča treba da se koristi samo za pripremu hrane. Uređaj nije namenjen za zagrevanje prostorija.
- Nemojte zagrevati zatvorene konzerve na ploči. Doći će do porasta pritiska koji će dovesti do eksplozije konzerve. Možete zadobiti povrede ili opekotine.

- Nikad ne pokrivajte uređaj krpom ili nekim sličnim predmetom. Ako je uređaj i dalje vreo ili je uključen, postoji rizik od požara.
- Nemojte koristiti uređaj kao radnu površinu. Uređaj može nehotično da bude uključen ili da bude i dalje vreo, što znači da bi predmet mogao da se istopi, zagreje ili zapali.
- Nemojte koristiti uređaj na temperaturama ispod 5 °C.
- Uređaj ne bi trebalo postavljati niti koristiti napolju.
- Kada koristite ploču prvi put, primetićete „miris novog“. Ne brinite, to je normalno. Ako kuhinja ima dobro provetranje, miris će uskoro nestati.
- Ovaj uređaj nije namenjen da bude kontrolisan pomoću spoljašnjeg tajmera ili nezavisnog sistema daljinskog upravljanja.
- Nikad ne otvarajte kućište uređaja.
- Nikada nemojte da koristite čistač pod pritiskom ili paročistač za čišćenje uređaja.
- Keramička površina je izuzetno jaka, ali nije nesalomiva. Na primer, tegla sa začinima ili oštar kuhinjski pribor bi mogli da dovedu do njenog pucanja.
- Gumene stopice koje nedostaju na nosačima šerpi mogu da dovedu do ogrebotina na tacni za kapljanje ili loše sagorevanje ringle. Ako gumene stopice nedostaju, obratite se našem servisnom odeljenju.
- Redovno čistite delove ringli zbog bezbednog i ispravnog rada ringli.



- **UPOZORENJE** „U slučaju pucanja stakla vrele ploče“:
 - odmah isključite sve ringle i svaki električni grejni element i izolujte uređaj od izvora napajanja.
 - ne dodirujte površinu uređaja.
 - ne koristite uređaj.

- **OPREZ:** Korišćenje uređaja za kuvanje na gas dovodi do stvaranja toplote, vlage i proizvoda sagorevanja u prostoriji gde je postavljen.
Uverite se da je kuhinja dobro provetravana, posebno prilikom korišćenja uređaja. Držite prirodne ventilacione otvore otvorenim ili ugradite mehanički uređaj za ventilaciju (mehanički aspirator).
- Ako je dozvoljena fioka ispod uređaja (pogledajte uputstvo za instalaciju), bez međudna, ne bi je trebalo koristiti za odlaganje izuzetno zapaljivih predmeta/ materijala. Postarajte se da postoji adekvatno rastojanje od nekoliko centimetara između dna ploče i sadržaja fioka.
- Komponente ringle su vrelе tokom i neposredno nakon upotrebe. Nemojte ih dodirivati i izbegavajte kontakt sa materijalima koji nisu vatrostalni.
- Nikad ne potapajte vrelе poklopce za ringle i nosače šerpi u hladnu vodu. Brzo hlađenje može da ošteti emajl.
- Rastojanje između šerpe i dugmeta ili zida koji nije otporan na vatru bi uvek trebalo da bude veće do jednog centimetra. U slučaju manjih razdaljina, visoka temperatura bi mogla da dovede do promene boje na dugmadima ili zidu ili do promene njihove boje.
- Uvek koristite nosaše šerpi i odgovarajuće posuđe.
- Uvek postavljajte šerpu na nosač šerpi. Postavljanje šerpe direktno na poklopac za ringlu može dovesti do opasnih situacija.
- Aluminiјumske tacne ili folija nisu pogodni kao pribor za kuvanje. Mogu da ugore u poklopce za ringlu i nosače šerpi.

- Ploča može da radi efikasno samo ako su komponente ringle sklopljene korišćenjem vođica. Uverite se da su nosači šerpi pravilno postavljeni jedni na druge i da su postavljeni ravno na tacni za kapljanje. Samo onda je moguće stabilno postaviti šerpe.
- Držite rukavice za renu ili kuhinjske krpe dalje od plamena.
- Nemojte koristiti ploče za grilovanje ili za pečenje.

Deca i ranjive osobe



- Ovaj uređaj smeju da koriste deca starosti 8 i više godina, kao i lica sa smanjenim fizičkim, senzornim ili mentalnim sposobnostima ili nedovoljnim iskustvom i znanjem, pod uslovom da su pod nadzorom i da su im data uputstva o bezbednom korišćenju uređaja i da shvataju prateće rizike.
- Ne dozvolite deci da se igraju uređajem.
Ne dozvolite deci da čiste ili održavaju uređaj osim ukoliko su pod nadzorom.
- U ormarićima iznad ili iza uređaja nemojte držati predmete koji mogu biti zanimljivi deci.
- Zone za kuvanje/ringle se zagrevaju tokom korišćenja i ostaju vreli neko vreme nakon toga. Držite decu dalje od ploče tokom i neposredno nakon kuvanja.

UPUTSTVO ZA KORIŠĆENJE

Modeli

- Aa – Pomoćna ringla
- Bb – Polubrza ringla
- Cc – Brza ringla
- Dd – Ringla za vok

BG3xA

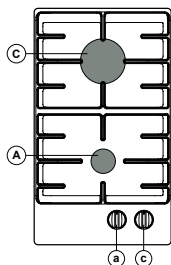

BG6xD

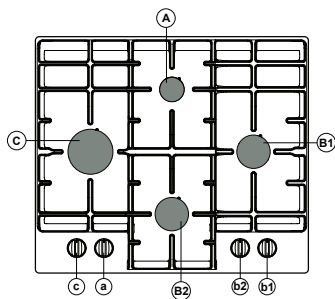

BG6xE / BG6xF

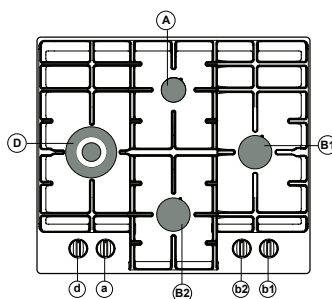

BG6xA

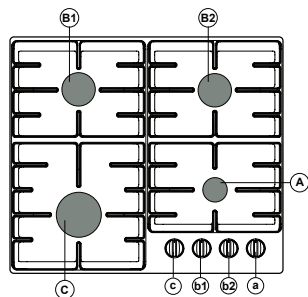

BG6xB / BG6xC

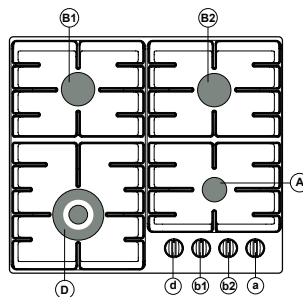

UPUTSTVO ZA KORIŠĆENJE

BG7xA

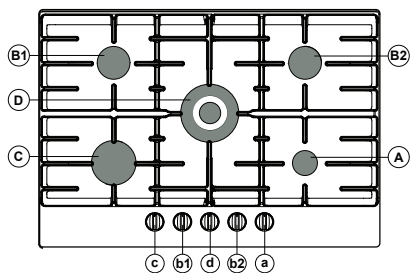

BG7xB

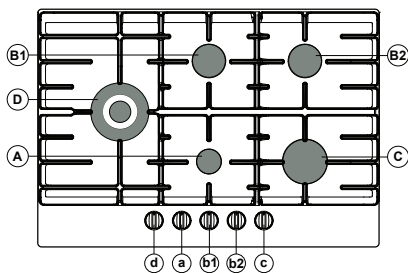

BG9xA

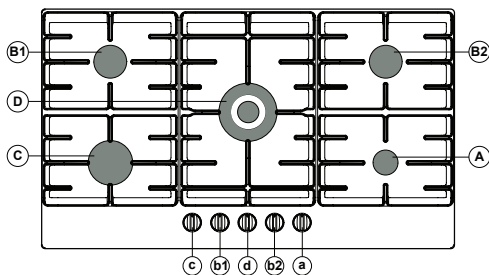

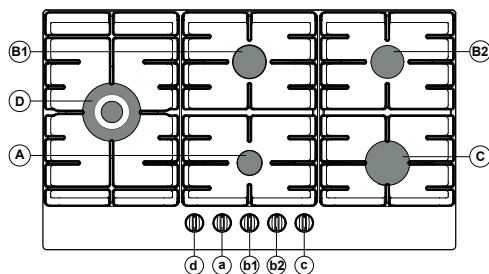

BG9xB



UPUTSTVO ZA KORIŠĆENJE

Opis

G20 / 20 mbara							
	Ringla	Snaga	BG3xA	BG6xA BG6xD	BG6xB BG6xE	BG7xA BG7xB BG9xA BG9xB	BG6xC BG6xF
Aa	Pomoćna	1,05 kW	x	x	x	x	x
Bb	Polubrzi	1,80 kW		x	x	x	x
Cc	Brza	3,00 kW	x	x		x	
Dd	Vok	3,50 kW			x		
Dd	Vok	4,05 kW				x	x

G30 / 28-30 mbara							
	Ringla	Snaga / protok mase	BG3xA	BG6xA BG6xD	BG6xB BG6xE	BG7xA BG7xB BG9xA BG9xB	BG6xC BG6xF
Aa	Pomoćna	1,05 kW / 76 g/h	x	x	x	x	x
Bb	Polubrzi	1,70 kW / 122 g/h		x	x	x	x
Cc	Brza	3,00 kW / 216 g/h	x	x		x	
Dd	Vok	3,50 kW / 252 g/h			x		
Dd	Vok	3,90 kW / 281 g/h				x	x

G30 / 50 mbara								
	Ringla	Snaga / protok mase	BG3xA	BG6xA BG6xD	BG6xB BG6xE	BG7xA BG7xB BG9xA BG9xB	BG6xC BG6xF	Saudijska Arabija
Aa	Pomoćna	1,00 kW / 72 g/h	x	x	x	x	x	76 g/h
Bb	Polubrzi	1,90 kW / 137 g/h		x	x	x	x	130 g/h
Cc	Brza	3,00 kW / 216 g/h	x	x		x		216 g/h
Dd	Vok	3,50 kW / 252 g/h			x			252 g/h
Dd	Vok	4,00 kW / 288 g/h				x	x	288 g/h

UPUTSTVO ZA KORIŠĆENJE

Informacije prema uredbi (samo EU) 66/2014

Mere prema EN60350-2 (G20-20 mbara)

Identifikacija modela		BG3xA	BG6xA BG6xD	BG6xB / BG6xC BG6xE / BG6xF	BG7xA / BG7xB BG9xA / BG9xB
Tip ploče		Gasna ploča	Gasna ploča	Gasna ploča	Gasna ploča
Broj ringli na gas		2	4	4	5
Tehnologija zagrevanja		Ringla na gas	Ringla na gas	Ringla na gas	Ringla na gas
Energetska efikasnost po ringli na gas (EE ringla na gas) u %	Polubrza ringla:	-	58,1	58,1	58,1
	Brza ringla:	57,1	57,1	-	57,1
	Ringla za vok:	-	-	55,1	55,1
Energetska efikasnost po ringli na gasnoj ploči (EE gasna ploča) u %		57,1	57,8	57,1	57,1

UPUTSTVO ZA KORIŠĆENJE

Upotreba

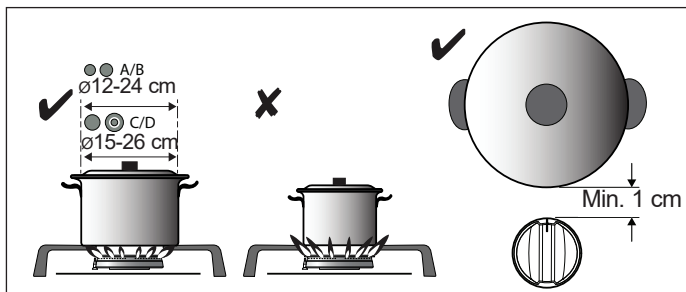

Rastojanje između šerpe i zida koji nije otporan na vatru bi uvek trebalo da bude veće do jednog centimetra. U slučaju manjih razdaljina, visoka temperatura bi mogla da dovede do promene boje na dugmadima ili zidu ili do promene njihove boje.

Kontrola:

- (1) Pritisnuti
- (2) Okrenuti ulevo + zadržati
- (3) Zadržati 3 sec.

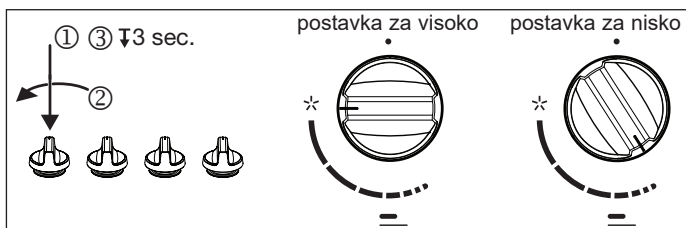

Dodaci:

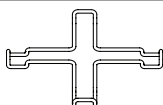

Odgovara pomoćnoj ringli

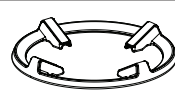

Odgovara ringli za wok

Položaj ringle:

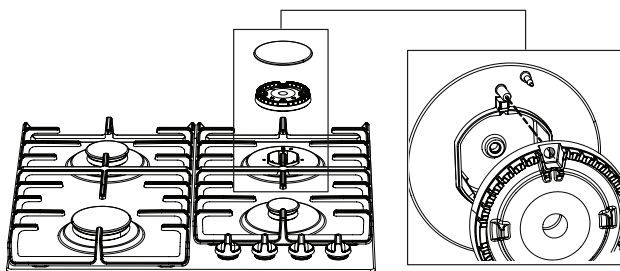

Čišćenje:

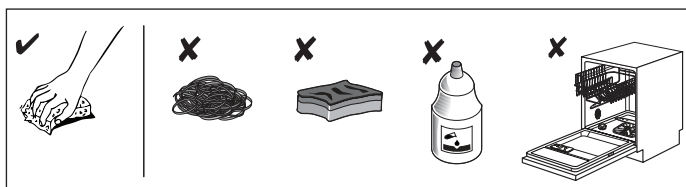

UPUTSTVO ZA KORIŠĆENJE

Tabela sa kvarovima

Sledi par saveta o ispravljanju nekih uobičajenih problema.

Šta se desilo...?	Mogući uzrok	Šta je rešenje?
Ringla neće da gori. Plamen je nepravilan / nestabilan.	Plamen je nepravilan usled pogrešne postavke jačine gasa.	Neka stručnjak proveri cevi za gas!
Planem iz ringli se iznenada mena.	Pogrešno sklopljeni delovi kuhinjske ploče.	Pravilno sklopite ringlu.
Paljenje ringle traje duže.	Pogrešno sklopljeni delovi kuhinjske ploče.	Pravilno sklopite ringlu.
Plamen se gasi ubrzo nakon paljenja.	Dugme je pritisnuto previše kratko ili previše slabo.	Držite dugme pritisnuto duže vremena.
Mreža je promenila boju u području ringle?	To je uobičajen fenomen koji nastaje usled visoke temperature.	Očistite mrežu deterdžentom za negu metala.
Električna struja je generalno prekinuta?	Možda je pregoreo osigurač.	Proverite osigurač u razvodnoj kutiji i zamenite ga ako je pregoreo.
Paljenje ringli na struju više ne radi?	Između svećice i ringle postoje ostaci hrane ili deterdženta.	Otvorite i pažljivo očistite otvor između svećice i ringle.
Poklopac ringle izgleda neprivlačno.	Uobičajena prljavština.	Očistite poklopce ringle deterdžentom za negu metala.

Poseta servisera tokom garantnog perioda će biti naplaćena ako uređaj ne radi usled pogrešne upotrebe. Čuvajte ovo uputstvo na mestu gde mu uvek možete lako pristupiti, ako predate uređaj drugoj osobi, trebalo bi da predate i uputstvo.



Ako problem potraje uprkos uputstvima iznad, pozovite ovlašćenog servisera.

Otklanjanje svih grešaka ili zahteva u garantnom roku koji su nastali usled nepravilnog spajanja ili korišćenja uređaja nije pokriveno garancijom. U takvim slučajevima, korisnik snosi troškove popravke.

Propisi o bezbednosti



- Ovaj uređaj može da priključi isključivo ovlašćeni instalater.
- Pre ugradnje, uverite se da su lokalni uslovi distribucije (napon, frekvencija, priroda gasa i pritisak gasa) i podešavanja uređaja kompatibilni.
- Ovaj uređaj mora biti uzemljen.
- Napon, frekvencija, snaga, vrsta gasa i zemlja za koju je uređaj namenjen su prikazani na nominalnoj pločici uređaja.



- Povezivanje sa električnim napajanjem Klase I – 220-240 V – 50/60 Hz – maks. 1 W.
Povezivanje sa električnim napajanjem mora biti u skladu sa nacionalnim i lokalnim propisima.
- Zidna utičnica i utikač moraju uvek biti lako dostupni.
- Ako stacionarni uređaj nije opremljen kablom i utikačem za napajanje ili drugim načinom za odvajanje od napajanja sa mogućnošću razdvajanja svih faza tako da je omogućeno razdvajanje u uslovima prekomernog napona kategorije III, potrebno je ugraditi sredstvo za razdvajanje u instalacijama u skladu sa propisima u vezi sa električnim instalacijama. Korišćenje višepolnog prekidača sa najmanje 3 mm razmaka između kontakata omogućiće ispunjavanje ovog zahteva.
- Kabl za povezivanje mora da visi slobodno i ne bi ga trebalo provlačiti kroz fioku.



- Povezivanje sa dovodom za gas od 1/2" ISO 228 / ISO 7-1 / EN 10226-1 (1/2" ISO 228 / 1/2" ISO 228 samo za FR).
Povezivanje sa dovodom za gas mora biti u skladu sa nacionalnim i lokalnim propisima. Pogledajte oznaku na uređaju za tehničke podatke o gasu.

- Ovaj uređaj nije povezan sa uređajem za evakuaciju proizvoda sagorevanja. Trebalo bi ga montirati i povezati u skladu sa trenutnim propisima za ugradnju. Potrebno je obratiti posebnu pažnju na relevantne zahteve u vezi sa ventilacijom.
- Preporučujemo da plinsku ploču povezujete pomoću fiksne cevi. Takođe je dozvoljeno povezivanje pomoću posebno projektovanog sigurnosnog creva.
- Crevo iza rerne bi trebalo da bude u potpunosti od metala.
- Nije dozvoljeno savijati sigurnosno crevo i ono ne sme da dođe u dodir sa pokretnim delovima kuhinjskih uređaja.
- Ventil za dovod gasa mora uvek biti postavljen na lako dostupnom položaju.
- Radna ploča na koju je ploča postavljena bi trebalo da bude ravna.
- Zidovi i radna ploča koji okružuju uređaj moraju biti vatrostalni do najmanje 85 °C. Iako se sam uređaj ne zagreva, toplota vrele šerpe može da dovede do promene boje ili deformacije zida.

Servis



- Oštećeni delovi mogu biti zamenjeni samo originalnim delovima.
Proizvođač može garantovati da samo originalni delovi ispunjavaju zahteve bezbednosti.
- Ako je električni kabl oštećen, mora da ga zameni proizvođač, njegov serviser ili slično kvalifikovano lice kako bi se izbegla opasna situacija.

UPUTSTVO ZA INSTALACIJU

Pripreme za instalaciju

Slobodan prostor oko uređaja

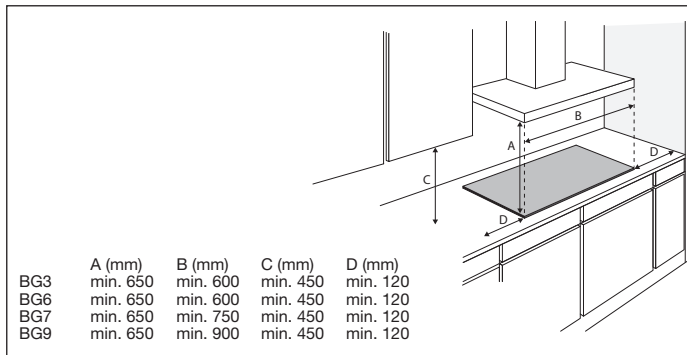

Dimenzije

Uređaj:

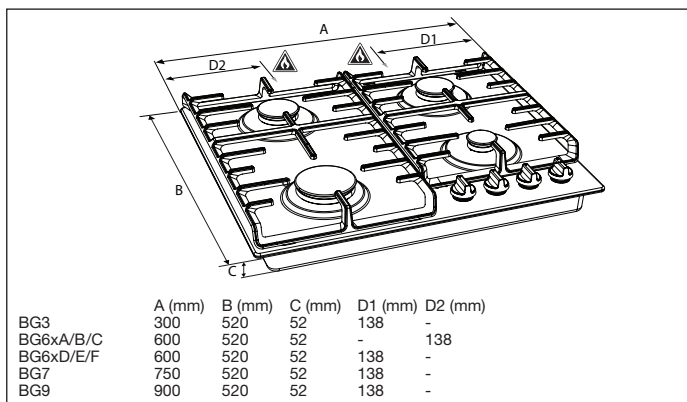

Ugrađeni:

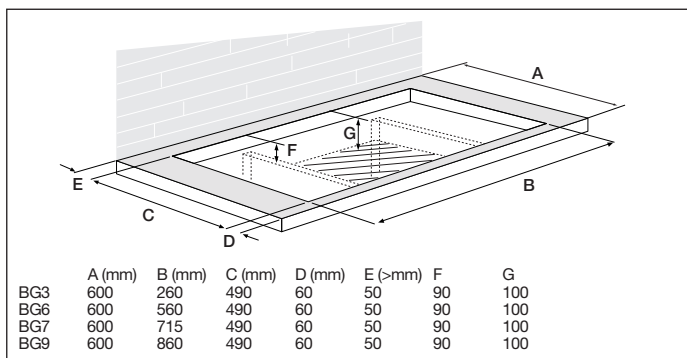

UPUTSTVO ZA INSTALACIJU

Pristupačnost

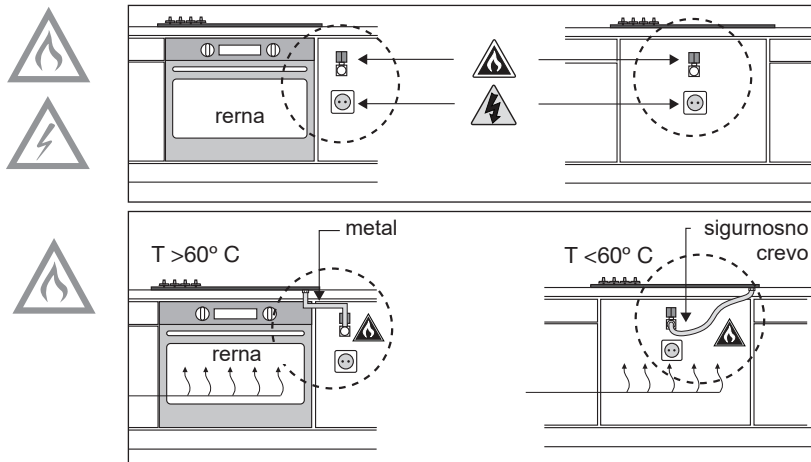

Zaptivna traka



Tacna za kapljanje od nerđajućeg čelika

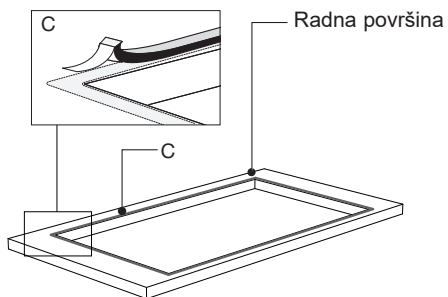

Staklena tacna za kapljanje

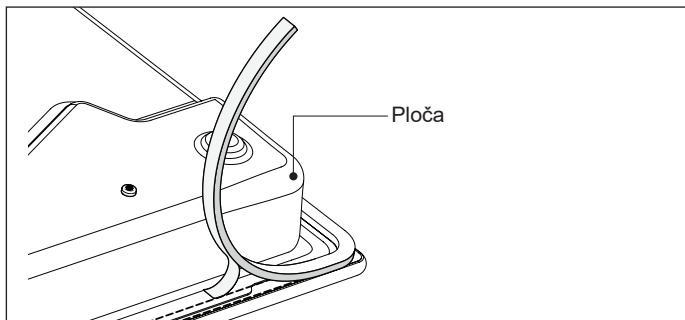

UPUTSTVO ZA INSTALACIJU

Povezivanje sa dovodom za gas

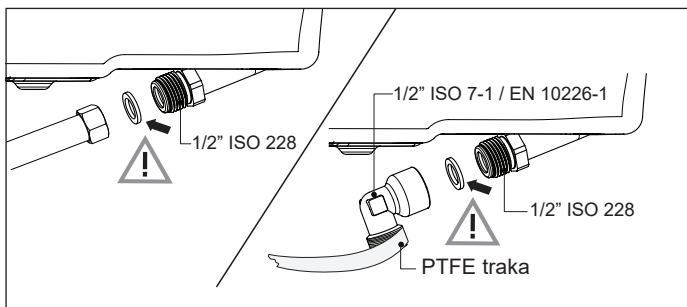

Ugrađeno

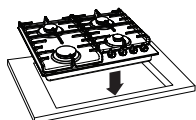

Ako je uključeno

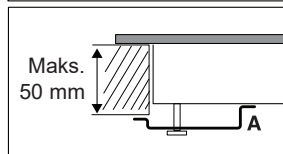
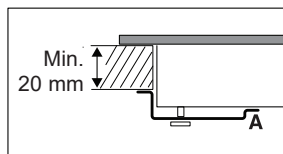
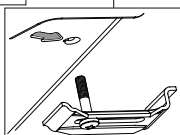
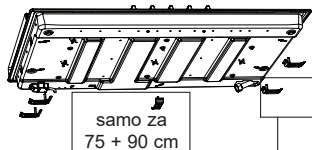

Povezivanje i ispitivanje

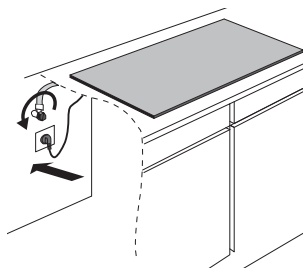

Proverite da plin ne curi na priključcima.

UPUTSTVO ZA KONVERZIJU

Uputstvo za konverziju



Podešavanje za različite tipove gasa!



Pažnja! Ako nekvalifikovana osoba obavlja ova uputstva, može doći do opasnih situacija. Dobavljač nije odgovoran za posledice (nastanak opasne situacije i/ili povrede osoba ili šteta na opremi) do kojih je došlo zato što su inženjeri koji nisu zaposleni kod dobavljača nepravilno pratili ovo uputstvo. Posledična šteta koja nastaje zbog nestručnog obavljanja ovih uputstava nije prihvaćena.

Pomoću ovog kompleta za konverziju, vaš plinska ploča može biti konvertovana za različite gasove. Pogledajte tabelu za konverziju.

Tabela za konverziju

Vrsta gasa	P mBar	Izmena	Pomoćna	Polubrza	Brza
			slavina	slavina	slavina
G20	20	-	72	97	128
Konvertovanje iz G20 / 20 mbar u:					
G20	13	Zamenite slavinu i nikakva radnja na zaobilaženju	84	115	145
G25	20	Zamenite slavinu i nikakva radnja na zaobilaženju	77	105	134
G30/G31	28-30/37	Zamenite slavinu i postavite vijak za zaobilaženje (pogledajte 3A)	50	65	85
G150	8	Zamenite slavinu i podesite zaobilaženje (pogledajte 3C)	145	200	290
G30	50	Zamenite slavinu i postavite vijak za zaobilaženje (pogledajte 3A)	43	60	75

Vrsta gasa	P mBar	Izmena	Pomoćna	Polubrza	Brza
			slavina	slavina	slavina
G30	30	-	50	65	85
Konvertovanje iz G30 / 30 mbar u:					
G20	20	Zamenite slavinu i podesite zaobilaženje (pogledajte 3C)	72	97	128

UPUTSTVO ZA KONVERZIJU

Vrsta gasa	P mBar	Izmena	Vok	Vok
			BG6xB/E slavina	BG6xC/F / BG7xA/B / BG9xA/B slavina
G20	20	-	142	150
Konvertovanje iz G20 / 20 mbar u:				
G20	13	Zamenite slavinu i nikakva radnja na zaobilaženju	155	170
G30	28-30	Zamenite slavinu i postavite vijak za zaobilaženje (pogledajte 3A)	94	100
(PL) G30	37	Zamenite slavinu i postavite vijak za zaobilaženje (pogledajte 3A)	94	94
G31	37	Zamenite slavinu i postavite vijak za zaobilaženje (pogledajte 3A)	94	100
G30	50	Zamenite slavinu i postavite vijak za zaobilaženje (pogledajte 3A)	82	90

Vrsta gasa	P mBar	Izmena	Vok	Vok
			BG6xB/E slavina	BG6xC/F / BG7xA/B / BG9xA/B slavina
G30	30	-	94	100
Konvertovanje iz G30 / 30 mbar u:				
G20	20	Zamenite slavinu i podesite zaobilaženje (pogledajte 3C)	142	150

Tabela snage (kW-g/h)

	G20 13 mbara	G30-G31 28-30 mbara	PL G30 37 mba	G30 50 mbara	Saudijska Arabija G30 50 mbara	G150 8 mbara
Pomoćna ringla	1,05	1,05 / 76	1,15 / 83	1,00 / 72	76 g/h	1,10
Polubrza ringla	1,95	1,70 / 122	1,95 / 140	1,90 / 137	130 g/h	1,85
Brza ringla	3,10	3,00 / 216	3,30 / 238	3,00 / 216	216 g/h	3,00
Ringla za vok (BG6xB/E)	3,45	3,50 / 252		3,50 / 252	252 g/h	
Ringla za vok (BG6xC/F- BG7xA/B- BG9xA/B)	4,00	3,90 / 281	3,90 / 281	4,00 / 288	288 g/h	

Sadržaj kompleta za konverziju

- Slavine za ringle i (ako je primenjivo), vijke za zaobilaženje za priključke za gas.
- Oznaka sa podacima sa izmenjenim specifikacijama gasa i postavkama.

Potreban alat:

- T1 Nasadni ključ (7 mm)
- T2 Odvijač sa ravnim vrhom (4 mm)
- T3 Klešta sa šiljatim vrhom
- T4 Vilasto-okasti ključ (7 mm)
- T5 Sprej za ispitivanje curenja

Zamena slavina



Napomena: otkaçite aparat sa napajanja.

Spreçite oštećenje radne površine. Postavite delove uređaja na zaštićenu osnovu.

Za zamenu na drugu vrstu gasa, potrebno je zameniti slavine.

Vrednosti su takođe oznaçene na slavini.

1. Skinite nosaçe šerpi, plamenike, krunice i poklopce (pogledajte sliku A1 i A2).
Povucite kontrolnu dugmad vertikalno.
2. Pomoću ključa (T1) ili vilasto-okastog ključa (T4) skinite stare slavine i postavite nove slavine unutar poklopaca za ringle (pogledajte slike A1 i A2).

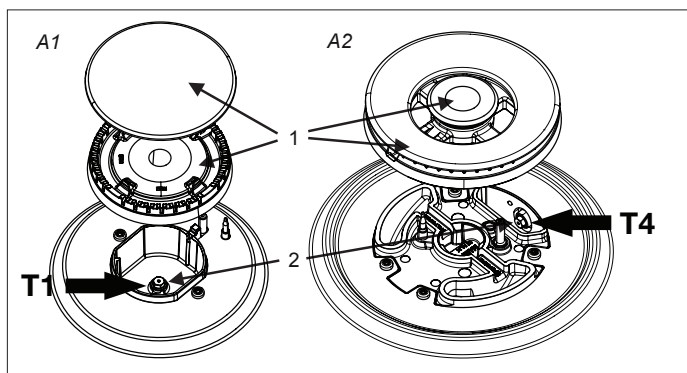

Zamena vijaka za zaobilaženje

U zavisnosti od vrste gasa na koji će aparati biti konvertovani, postoje dva načina za podešavanje vijaka za zaobilaženje.

Proverite tabelu konverzije u koloni „Izmjena“, ako vijak za zaobilaženje mora biti potpuno uvrnut (pogledajte radnju 3A), zamenjen drugim vijkom za zaobilaženje (videti radnju 3B) ili podešen (videti radnju 3C).

Vrednosti su takođe navedeno na vrhu vijaka za zaobilaženje. Vijcima za zaobilaženje možete pristupiti sa gornje strane ploçe kad skinete dugmad (B2).

UPUTSTVO ZA KONVERZIJU

3A. Pritegnite vijak za zaobilaženje (3) svih priključaka za gas do kraja korišćenjem odvijača sa ravnim vrhom (T2).

3B. Uklonite vijke za zaobilaženje korišćenjem odvijača sa ravnim vrhom (T2) i klešta sa šiljastim vrhom (T3). Postavite nove vijke za zaobilaženje pomoću klešta sa šiljastim vrhom i pritegnite vijke za zaobilaženje svih priključaka za gas, korišćenjem odvijača sa ravnim vrhom.

3C. Podesite vijke za zaobilaženje (3) svih priključaka za gas korišćenjem odvijača sa ravnim vrhom (T2) sve dok ne bude uspostavljen stabilan plamen sa minimalnim protokom gasa. Proverite da li je plamen stabilan u hladnom i vrelom stanju ringle.

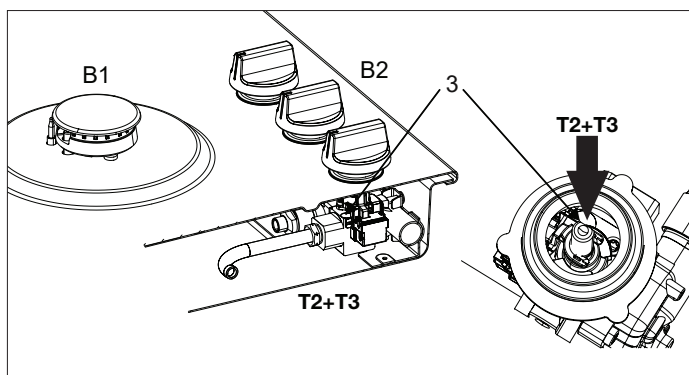

Proverite zaptivenost gasa i rad

Kada je uređaj povezan sa dovodom gasa, koristite sprej za ispitivanje curenja kako biste proverili zaptivenost gasa.

1. Zapečatite injektor.
2. Otvorite priključak za gas.



Pažnja: pritisnite i otvorite priključak da biste zaobišli termoelektrični sigurnosni uređaj i držite ga pritisnutim.

3. Poprskajte sprej za ispitivanje curenja preko spojeva za gas i proverite na curenje gasa.
4. Ponovite za svaku ringlu.

UPUTSTVO ZA KONVERZIJU

Pokretanje

1. Vratite dugmad, delove ringle i nosače šerpi.
2. Proverite da li je uređaj povezan sa odgovarajućim tipom gasa i pritiskom gasa.
3. Otvorite glavni ventil za plin.
4. Postavite utikač u strujnu utičnicu.

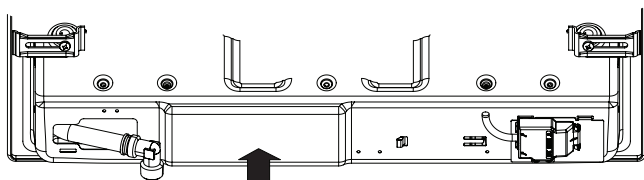

ADJUSTED FOR EINGESTELLT AUF З ПОПРАВКОЮ НА PRILAGOJEN ZA PO OČIŠTĚNÍ O PO OČIŠTENÍ O PRILAGOĐEN ZA AJUSTATE PENTRU	SKORYGOWANE O KORRIGÁLT НАСТРОЕНО ДЛЯ КЕЛЕСІ УШІН ТЕЦШЕЛГЕН	C1
GXX XX mbar		

Provera rada

1. Upalite ringle.
2. Proverite da li je profil plamena normalan, ujednačen i stabilan za potpun opseg:
 - Proverite da se plamen ne prigušuje u postavci za krčkanje;
 - Proverite da se plamen ne „odnosi“ pri maksimalnoj postavci;
 - Nikakvi dugi, žuti plamenovi ne bi trebalo da budu vidljivi tokom rada.
3. Nalepите oznaku sa podacima sa izmenjenim specifikacijama gasa i postavkama preko trenutke oznake sa podacima sa starim specifikacijama (sa donje strane uređaja blizu spoja za gas).

Odlaganje aparata i pakovanja

Tokom proizvodnje ovog aparata korišćeni su održivi materijali.

Pakovanje uređaja se može reciklirati. Moguće je da su korišćeni sledeći materijali:

- karton;
- papir;
- polietilenski film (PE);
- polistiren bez CFC (PS čvrsta pena);
- polipropilenska traka (PP).

Ove materijale odložite na odgovoran način i u skladu sa zakonskim propisima.



Za označavanje zahteva za zasebno prikupljanje električnih uređaja za domaćinstvo, na ovom proizvodu se nalazi simbol precrtane kante za otpatke.

To znači da se na kraju radnog veka proizvod ne sme odlagati na isti način kao i gradski otpad. Mora se odneti u poseban centar za sakupljanje različitog otpada koji je u nadležnosti lokalnih vlasti ili trgovcu koji pruža ovu vrstu usluge. Zasebno odlaganje uređaja za domaćinstvo kao što je ova ploča izbegava moguće neželjene posledice po životnu sredinu i zdravlje i omogućava da sastavni materijali budu ponovo upotrebljeni, što dovodi do značajnih ušteda u energiji i resursima.



imajte na umu! Ne bacajte slomljenu staklokeramičku ploču u kontejner za reciklažu stakla, već je odnesite u opštinski centar za reciklažu otpada.

Izjava o usaglašenosti



Ovim putem izjavljujemo da su naši proizvodi u skladu sa važećim evropskim direktivama, odredbama i propisima, kao i sa svim zahtevima koji se navode u navedenim standardima.

GORENJE gospodinjski aparati, d.o.o.

Adresa: Partizanska 12, 3320 Velenje, Slovenija

Telefon: +386 (0)3 899 10 00

Faks: +386 (0)3 899 28 00

www.gorenje.com

gorenje



810088

sr (01-20)