

NO

**DETALJERT
BRUKSANVISNING
FOR RIKTIG BRUK AV
APPARATET**

gorenje

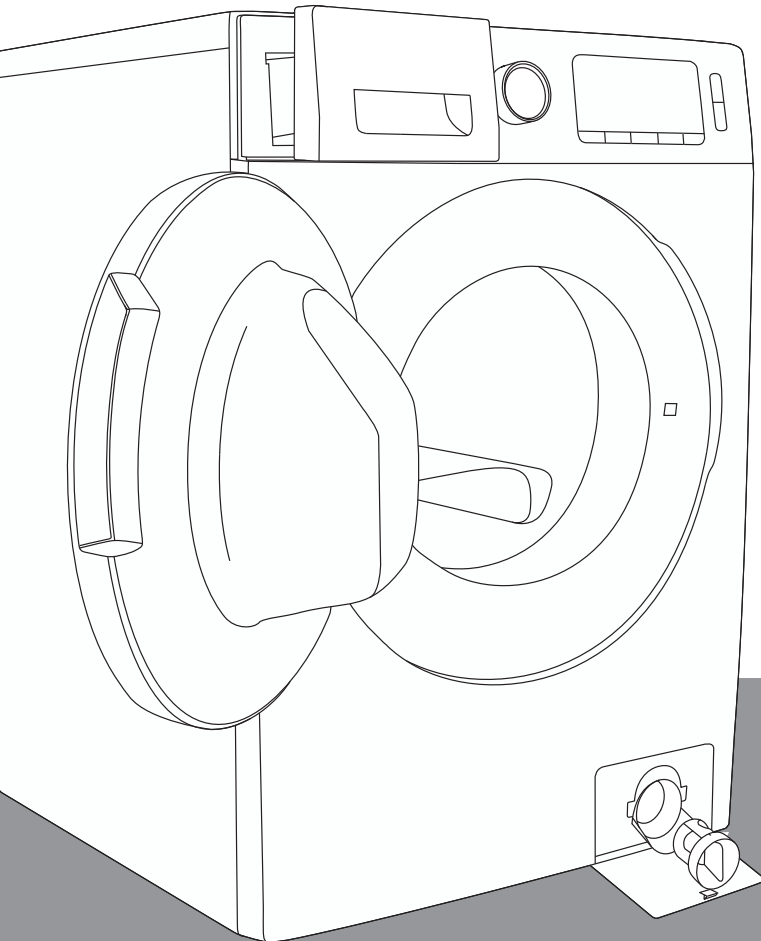

Apparatet er bare beregnet på bruk i private husholdninger.
Apparatet bør ikke brukes til tøy som ikke er egnet til maskinvask.

Følgende symboler brukes i hele bruksanvisningen, og de har denne betydningen:



Informasjon, råd, tips eller anbefaling



Advarsel – generell fare



Advarsel – fare for elektrisk støt



Advarsel – fare på grunn av varm overflate



Advarsel – brannfare



Det er viktig at du leser denne bruksanvisningen nøye.

INNHOOLD

4 SIKKERHETSREGLER 12 BESKRIVELSE AV APPARATET 13 Tekniske spesifikasjoner 14 Betjeningspanel	INNLEDNING
16 INSTALLASJON OG TILKOBLING 17 Fjerne transportbeskyttelsene/-skruene 18 Flytting og transport etter installasjon 19 Riktig plassering 19 Justere bena til apparatet 20 Justere bunnplaten 22 Koble maskinen til vanntilførselen 23 Aqua - stop 24 Koble til og sikre avløpsslangen 26 Tilslutning av apparatet til strømmettet 27 FØR FØRSTE GANGS BRUK	FØR FØRSTE GANGS BRUK
28 BRUK AV APPARATET, TRINN FOR TRINN (1 – 7) 28 Trinn 1: Følg vaskeanvisningene (vaskelappene) på tøyet 29 Trinn 2: Klargjøre tøyet 32 Trinn 3: Velge et program 36 Trinn 4: Velge tilleggsinnstillinger og -funksjoner 45 Trinn 5: Programstart 46 Trinn 6: Endre vaskeprogram eller avslutte programmet manuelt (fysisk) 47 Trinn 7: Programavslutning 48 STOPPE OG ENDRE PROGRAMMET 51 VEDLIKEHOLD OG RENGJØRING 51 Rengjøring av vaskemiddelskuffen 52 Rengjøring av inntaksslangen, nettfilteret, huset til vaskemiddelskuffen og dørpakningen av gummi 53 Rengjøre pumpefilteret 54 Rengjøring av apparatets utside	TRINNENE I VASKE PROGRAMMET
55 FEILSØKING 55 Hva skal jeg gjøre 56 Feilsøkingsoversikt 58 Service 59 ANBEFALINGER FOR VASK OG ØKONOMISK BRUK AV APPARATET 63 Tips om flekkfjerning 65 AVHENDING 66 SPESIFIKASJON	RENGJØRING OG VEDLIKEHOLD AV MASKINEN
	FEILSØKING
	DIVERSE

SIKKERHETSREGLER



Les bruksanvisningen før du tar apparatet i bruk.

Ikke bruk apparatet før du har lest og forstått denne bruksanvisningen.

Denne bruksanvisningen leveres med forskjellige typer apparater eller modeller. Derfor kan den inneholde beskrivelser av innstillinger eller utstyr som ikke finnes på ditt apparat.

Manglende overholdelse av bruksanvisningen eller feilbruk av tørketrommelen kan føre til skader på tøyet eller maskinen og dessuten skade brukeren. Oppbevar bruksanvisningen lett tilgjengelig i nærheten av apparatet.

Bruksanvisningen er tilgjengelig på vår hjemmeside www.gorenje.com.

Apparatet er kun beregnet til husholdningsbruk. Dersom apparatet brukes til profesjonelle eller kommersielle formål eller formål som overskrider normal bruk i en husholdning, eller dersom brukeren av apparatet ikke er forbruker, er garantitiden lik den minste lovbestemte garantitiden i henhold til gjeldende lovgivning.

Følg anvisningene for riktig installasjon av Gorenje-apparatet og tilkobling til vann og strøm (se kapitlet »INSTALLASJON OG TILKOBLING«).

Tilkobling til vann og strøm skal utføres av kvalifiserte fagfolk.

All reparasjon og alt vedlikehold som angår sikkerhet eller ytelse, må utføres av fagfolk med relevant kompetanse.

For å unngå fare må en **skadet strømledning** skiftes av produsenten, en servicetekniker eller en annen autorisert fagperson for å unngå all fare.

Før apparatet kobles til strømmettet, må du vente i minst to timer til det har nådd romtemperatur.

Ved feil må det bare brukes godkjente reservedeler fra autoriserte produsenter.

Ved feil tilkobling eller bruk av apparatet eller service utført av uautoriserte personer, må brukeren selv dekke utgiftene ved eventuell skade, for slik skade dekkes ikke av garantien.

Apparatet må ikke kobles til strømmettet ved hjelp av en skjøteledning.

Apparatet må ikke kobles til strømmettet ved bruk av en ekstern bryterenheter, slik som en tidsinnstilling. Det må heller ikke kobles til et strømnett som med jevne mellomrom kobles inn og ut av strømleverandøren.

Apparatet må ikke kobles til et strømuttak som er beregnet på en elektrisk barbermaskin eller hårføner.

Stikkontakten må være riktig jordet, og vannforsyningen må være uhindret.

Ikke installer apparatet i rom der temperaturen kan synke under 5°C, for deler på vaskemaskinen kan bli skadet hvis vannet fryser.

Sett apparatet på et flatt og stabilt (betong-)underlag.

Hvis apparatet plasseres på et stabilt, men opphøyd underlag, må det i tillegg sikres mot velt.

Før apparatet tas i bruk, må du fjerne transportskruene/-beskyttelsene, for hvis du slår på et blokkert apparat, kan dette føre til alvorlig skade (se kapitlet »INSTALLASJON OG TILKOBLING/Fjerne transportskruer/-beskyttelser«). Garantien er ugyldig for slike skader!

For å koble apparatet til vanntilførselen må du bruke den medfølgende inntaksslengen og pakningene. Vanntrykket må være mellom 0,1 og 1 MPa (cirka 1–10 bar eller 1–10 kp/cm²; 10–100 N/cm²).

Bruk alltid en ny vanninntaksslange for tilkobling av maskinen til vanntilførselen. Ikke bruk en gammel vanninntaksslange på nytt.

Enden av avløpsslangen må ikke plasseres i rennende avløpsvann.

Før du starter vaskeprogrammet, må du trykke på døra på det angitte stedet til den går i lås. Døra kan ikke åpnes når vaskemaskinen går.

Vi anbefaler å fjerne eventuelle urenheter fra trommelen før første gangs vask, ved hjelp av Steril Tub-programmet (se PROGRAMTABELL).

Etter programmet skruer du igjen vannkranen og trekker støpslet på apparatet ut av stikkontakten.

Bruk bare apparatet til vasking og tørking av tøy som beskrevet i bruksanvisningen. Maskinen er ikke beregnet på kjemisk rensing.

Bruk bare midler beregnet på tøypleie og vaskemaskin. Vi fraskriver oss ethvert ansvar for skader eller misfarging av pakninger og plastdeler på grunn av feil bruk av bleke- og fargemidler.

Ved avkalking må det bare brukes avkalkingsmidler med tilsatt korrosjonsbeskyttelse. (Bruk bare ikke-korrosive avkalkingsmidler.) Følg produsentens anvisninger. Avslutt avkalkingen med flere skyllesykluser, eller ved å kjøre Steril Tub-selvrengseprogrammet for å fjerne eventuelle syrerester (f.eks. eddik osv.).

 Ikke bruk vaskemidler som inneholder løsemidler, for dette kan frigjøre giftige gasser, skade apparatet og føre til brann og eksplosjon.

Ingen sølvioner frigjøres under vaskeprogrammet.

Apparatet er ikke beregnet for bruk av personer (inkludert barn) med svekkede fysiske eller mentale evner, eller personer med manglende erfaring og kunnskap. Slike personer må bli instruert i bruken.

Garantien dekker ikke forbruksvarer, mindre fargeavvik, økt driftsstøy som skyldes tørketrommelens alder og ikke påvirker maskinens funksjon, og heller ikke estetiske feil som ikke påvirker maskinens funksjon eller sikkerhet.

BARNESIKRING

Før du lukker døra til apparatet og kjører et program, må du sjekke at det ikke er annet enn klær i trommelen (f.eks. at et barn har klatret inn i trommelen og lukket døra fra innsiden).

Oppbevar vaskemiddel og tøymykner utenfor barns rekkevidde.

Aktivere barnesikringen. Se kapitlet »VELGE INNSTILLINGER/Barnesikring«.

Ikke la barn under tre år komme i nærheten av apparatet, hvis ikke de er under konstant oppsyn.

Apparatet er laget i samsvar med alle relevante sikkerhetsstandarder.

Dette apparatet kan brukes av barn fra åtte år og oppover og personer med redusert fysisk, sensorisk eller psykisk kapasitet, eller mangel på erfaring og kunnskap, men bare hvis de er under tilsyn under bruken av apparatet, har fått nødvendig opplæring i trygg bruk av apparatet og forstår faren ved bruken. La aldri barn leke med apparatet. Barn skal ikke rengjøre apparatet eller utføre vedlikeholdsarbeid uten tilsyn.

FARE PÅ GRUNN AV VARM OVERFLATE

Ved høyere vasketemperaturer vil glasset i døra bli varmt. Vær forsiktig så du ikke brenner deg. La aldri barn leke i nærheten av glassdøra.

BESKYTTELSE MOT FOR HØY VANNSTAND (NÅR APPARATET ER SLÅTT PÅ)

Hvis vannstanden i apparatet stiger over normalt nivå, aktiveres beskyttelsen mot for høy vannstand; vannet blir pumpet ut av apparatet og tilførselen stenges. Programmet avbrytes og en feilmelding vises (se FEILSØKINGSTABELL).

TRANSPORT/TRANSPORT ETTER INSTALLASJON

Hvis du har tenkt å flytte apparatet etter at det er installert, må det blokkeres ved å sette inn minst en transportbeskyttelse (se kapitlet »INSTALLASJON OG TILKOBLING/Flytting og transport«). Før du setter inn transportbeskyttelsene, må du koble apparatet fra strømmettet!

Ikke plasser apparatet bak skyvedører, dører som kan låses eller dører med hengsel på motsatt side av apparatets hengsel. Installer apparatet slik at døra alltid kan åpnes fritt.

Ikke blokker luftavtrekket (avtrekksåpning).

Ikke plasser apparatet på et langhåret teppe, for dette kan hindre luftsirkulasjonen.

Ikke koble apparatet til en pipe eller en kanal som også brukes til å avtrekk for forbrenningsprodukter av naturgass eller andre typer brennstoff fra andre apparater.

Luften i rommet der apparatet er installert, må ikke inneholde støvpartikler. Apparatet må installeres på et godt ventilert sted for å hindre tilbakestrømming av gasser fra gassapparater med åpen flamme (for eksempel ildsteder).

Pass på at det ikke samles opp fibrer rundt apparatet.

Ikke bruk apparatet til å tørke tøy som ikke er vasket på forhånd.

Tøy med flekker av olje, aceton, alkohol, oljederivater, flekkfjerningsmiddel, terpentin, voks eller voksfjerningsmiddel må først vaskes i varmt vann og vaskemiddel i apparatet før det tørkes.

Tøy med lateks, gummideler, dusj- og svømmehetter og tøy eller sengeklær med skumgummi må ikke tørkes i apparatet.

Bruk tøymykner og lignende produkter i samsvar med produsentens anvisninger.

 Fjern alle gjenstander som lightere, fyrstikker og lignende fra lommene.

BESKRIVELSE AV APPARATET

FORSIDE

- 1 Av/på- og pauseknapp
- 2 Betjeningspanel
- 3 Programvelger
- 4 Vaskemiddelskuff
- 5 Dør
- 6 Merkeplate
- 7 Pumpefilterdeksel

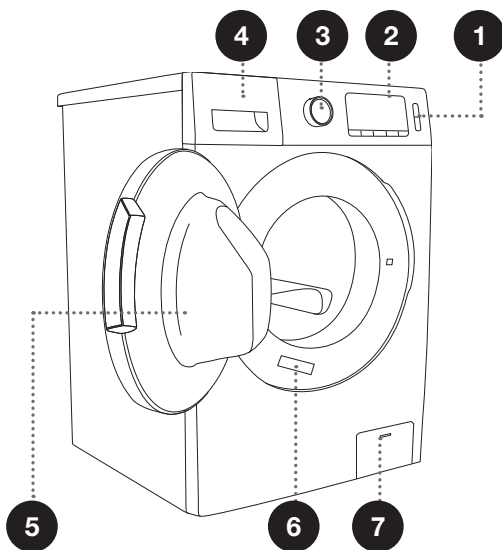

BAKSIDE

- 1 Inntaksslange
- 2 Strømledning
- 3 Avløpslange
- 4 Regulerbare ben
- 5 Transportbeskyttelser/-skruer

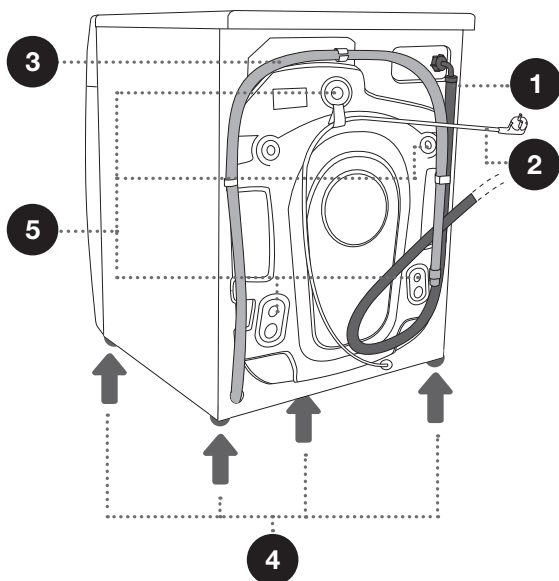



TEKNISKE SPESIFIKASJONER

(MODELLAVHENGIG)

Merkeskilt med grunnleggende informasjon om apparatet er montert på frontveggen på døråpningen (se kapitlet »BESKRIVELSE AV APPARATET«).

Maksimal tøymengde i vaskemaskinen	8 kg	10 kg
Maks. tøymengde i tørketrommelen	5 kg	7 kg
Bredde	595 mm	595 mm
Høyde	845 mm	845 mm
Apparatets dybde (a)	610 mm	660 mm
Dybde med åpen dør (b)	1050 mm	1100 mm
Apparatets vekt	X kg (avhengig av modellen)	
Merkespenning	Se merkeskiltet	
Nominell effekt	Se merkeskiltet	
Tilslutning	Se merkeskiltet	
Vanntrykk	Se merkeskiltet	
Strøm	Se merkeskiltet	
Frekvens	Se merkeskiltet	

Merkeskilt

gorenje	Washer-dryer		
Model: XXXXX	1400rpm/min		RoHS
Type: XXXXXXXX			
Washing Capacity: Xkg (2000W)			
Drying Capacity: Xkg (1700W) IPX4			
10A/220-240V~ 50Hz			
Art. No.: XXXXXX			

XXXX.XX



XXXXXXXX

BETJENINGSPANEL

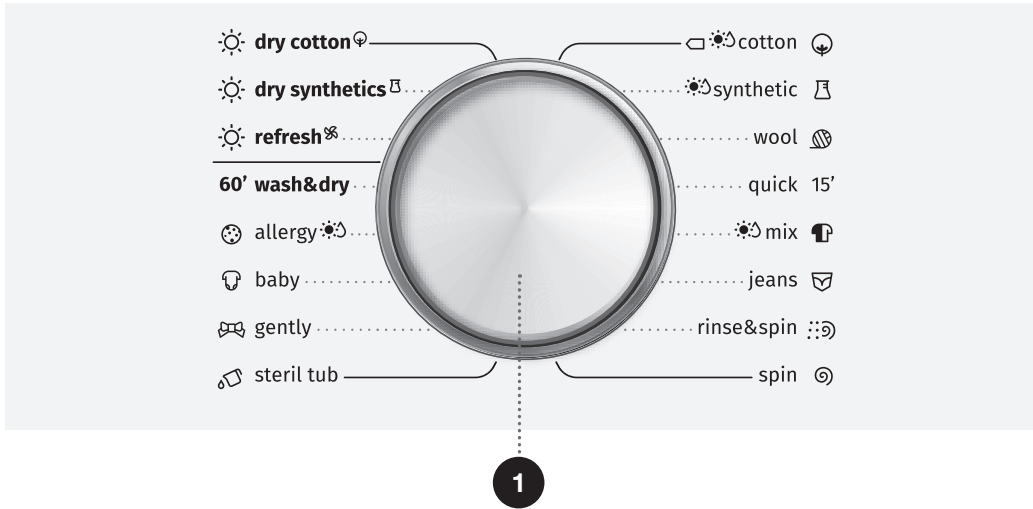

1 PROGRAMVELGER

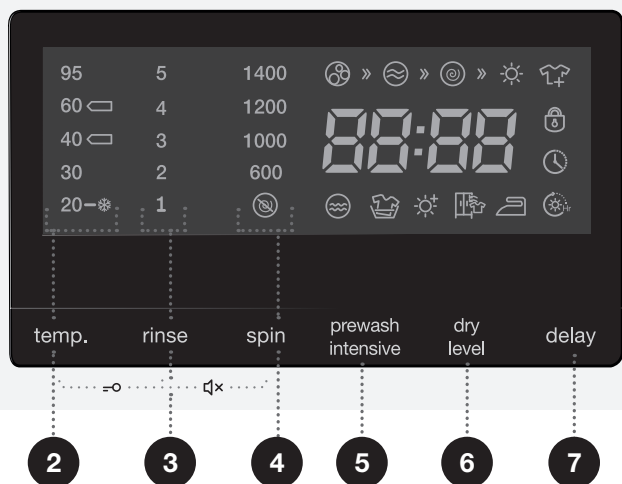

2 **TEMP.**
(VASKETEMPERATUR)
Temperaturinnstilling

2+3 **BARNESIKRING**

3 **RINSE** (skylling)

3+4 **LYD AV**

4 **SPIN**
(sentrifugeringshastighet/
utpumping)
Innstilling av
sentrifugeringshastighet

5 **PREWASH (forvask)**
INTENSIVE (intensiv)

6 **DRY LEVEL**
(tørrehetsgrad)

7 **START DELAY (utsatt start)**

8 **START/PAUSE-KNAPP**

Bruk denne knappen til å starte eller stoppe et program

Etter oppstart eller under pause vil lyset på knappen blinke. Når programmet er startet og kjører, lyser det konstant.

9 **AV/PÅ-KNAPP**

INSTALLASJON OG TILKOBLING

⚠ Fjern all emballasjen (se kapitlet »AVHENDING«). Vær forsiktig når du fjerner emballasjen så du ikke skader apparatet med en skarp gjenstand. Hold emballasjematerialet (plastposer, andre plastdeler osv.) utenfor barns rekkevidde.

Kontroller at det ikke er skader på apparatet. Hvis du tror at apparatet er skadet, må du ikke bruke det. Kontakt nærmeste servicesenter straks.

Apparatet er utstyrt med følgende løse deler:

- bruksanvisning
- garantikort
- 4 plastplugg
- nøkkel
- inntaksslange
- holder for avløpsslange
- bunnplate til apparatet

Kontroller at alle elementene over følger med.

FJERNE TRANSPORTBESKYTTELSENE/-SKRUENE

 Før du tar apparatet i bruk, må transportbeskyttelsene/-skruene fjernes. Et blokkert apparat kan bli skadet når det slås på for første gang. Garantien er ugyldig for slike skader.

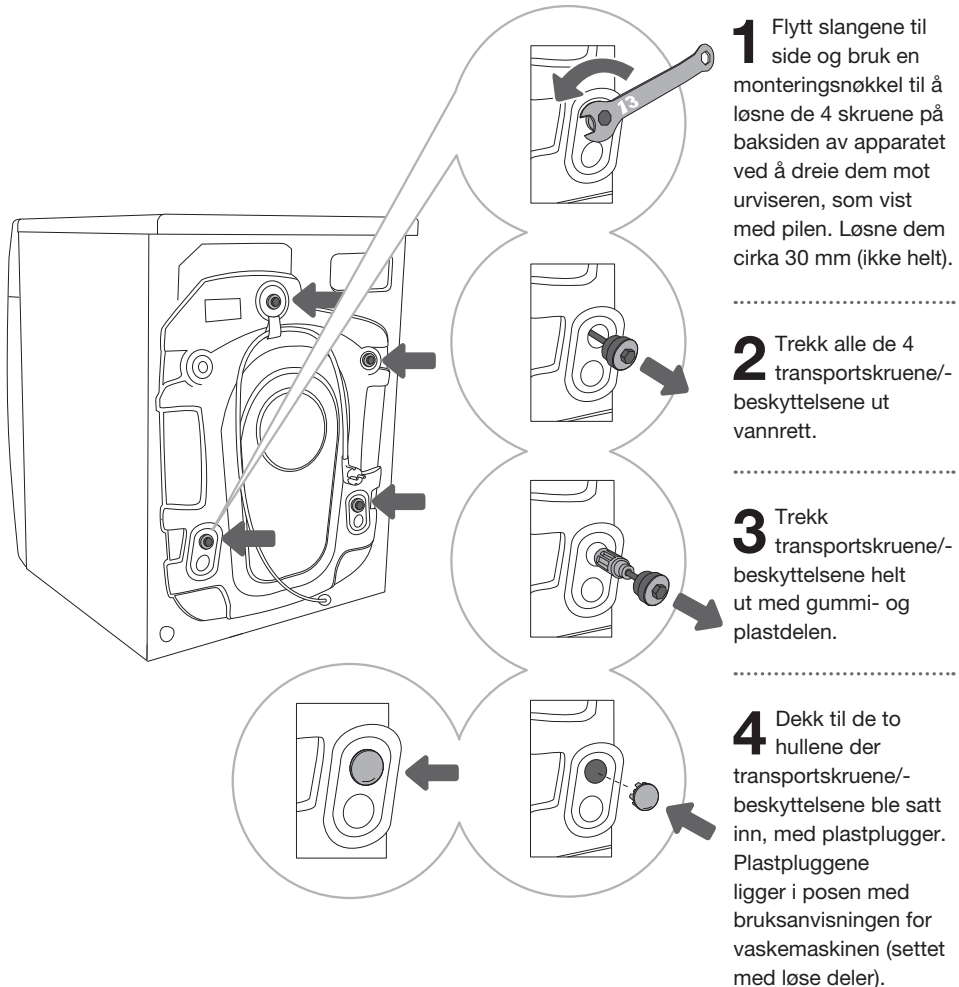

 Ta vare på transportskruene/-beskyttelsene i tilfelle du må transportere apparatet igjen senere (for å montere transportskruene/-beskyttelsene på nytt følger du prosedyren ovenfor i motsatt rekkefølge).

FLYTTING OG TRANSPORT ETTER INSTALLASJON

⚠ Hvis du vil flytte apparatet etter at det er installert, må transportskruene/-beskyttelsene monteres på nytt for å hindre vibrasjonsskade på apparatet under transport (se kapitlet »INSTALLASJON OG TILKOBLING/Fjerne transportskruene/-beskyttelsene«). Hvis du har mistet transportskruene/-beskyttelsene, kan du bestille nye fra produsenten.

⚠ Etter transport må apparatet stå stille i minst to timer før det kobles til strømmettet slik at det kommer opp i romtemperatur. Apparatet må installeres og kobles til av en opplært servicetekniker.

⚠ Les bruksanvisningen nøye før du kobler til apparatet. Reparasjon eller garantikrav på grunn av feil tilkobling eller feil bruk av apparatet dekkes ikke av garantien.

RIKTIG PLASSERING

⚠ Apparatet må plasseres på et gulv med betongunderlag. Gulvet må være rent og tørt; ellers kan maskinen gli. Du må også rengjøre undersiden av de regulerbare bena.

⚠ Apparatet må stå flatt og stabilt på et solid underlag. Vi anbefaler å installere apparatet i et hjørne.

Hvis gulvet ikke er flatt, må du ikke legge papp, tre eller andre materialer eller gjenstander under bena på apparatet; du må heller regulere apparatets posisjon ved å justere bena.

⚠ Kontroller at apparatets ventilasjonsåpninger ikke er blokkert.

⚠ Ikke plasser apparatet i et rom med høyt fuktighetsnivå.

⚠ Ikke oppbevar brennbare stoffer nær apparatet.

JUSTERE BENA TIL APPARATET

Bruk vaterpass og nøkkelen som følger med.

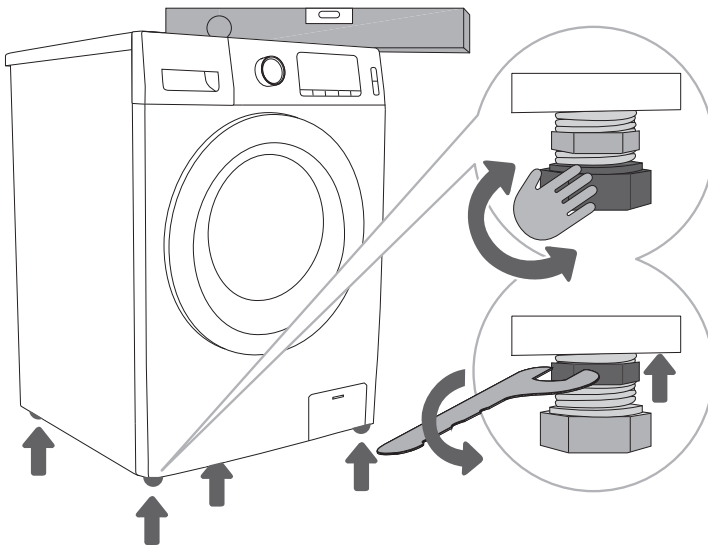

1 Drei de justerbare bena for å vatre apparatet på langs og på tvers. Bena justeres med +/- 2 cm.

2 Etter justering av høyden på bena må låsemutrene strammes godt med nøkkelen som følger med, ved å dreie dem mot undersiden av apparatet ↑ (se figur).

⚠ Feil justering av apparatet med de regulerbare bena kan forårsake vibrasjon, at apparatet gli over rommet og høy driftslyd. Feiljustering av apparatet dekkes ikke av garantien.

⚠ Noen ganger forekommer det uvanlig eller høy lyd under bruk; dette skyldes som oftest feil installasjon.

JUSTERE BUNNPLATEN

Lydisolering

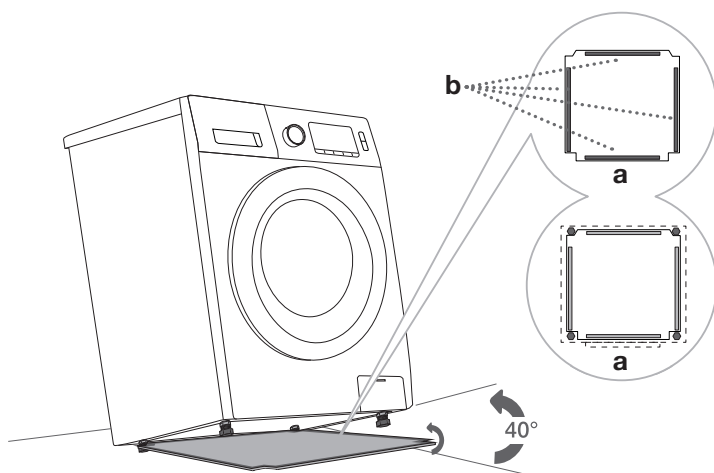

1 Fjern den dobbeltsidige teipen (b) fra bunnplaten.

2 Vipp apparatet 30° til 40° bakover. Skyv baksiden av bunnplaten mot de bakre bena. Løft bunnplaten opp og fest den til apparatbunnen på alle fire sidene.

Klaring rundt apparatet

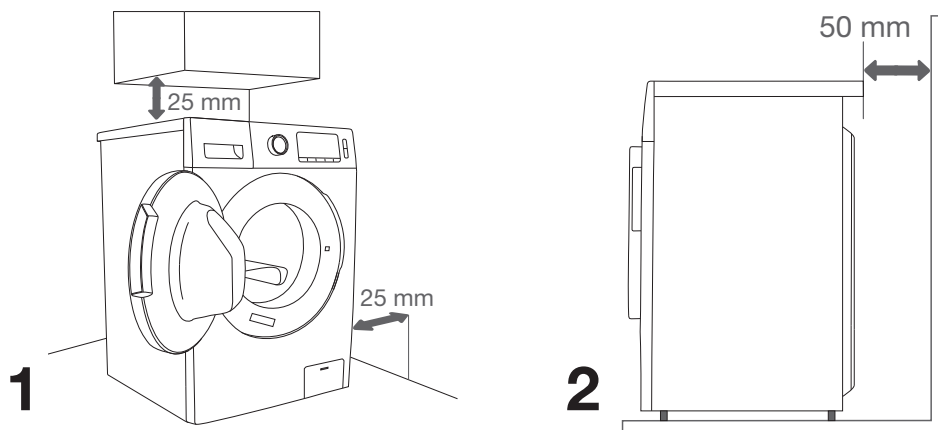

⚠ Apparatet bør ikke komme borti veggen eller tilstøtende møbler. For optimal drift av apparatet anbefaler vi avstander til veggene som vist på figuren.

Ved manglende overholdelse av de påbudte minimumsavstandene kan sikker og riktig drift av apparatet ikke garanteres. I tillegg kan det forekomme overoppheting (figur 1 og 2).

⚠ Det anbefales ikke å installere apparatet under en benkeplate.

Åpne døra til apparatet (fugleperspektiv)

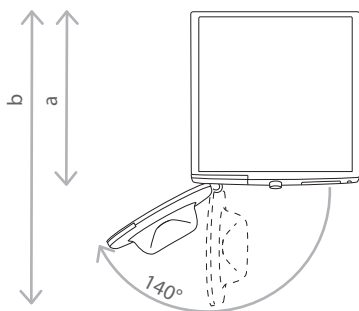

Se kapitlet »BESKRIVELSE AV APPARATET/
Tekniske spesifikasjoner«.

a = apparatets dybde

b = dybde med åpen dør

⚠ Før apparatet kobles til strømmettet, må du vente i minst to timer til det har nådd romtemperatur.

KOBLE MASKINEN TIL VANNTILFØRSELEN

Fest slangen til vannkranen ved å skru den fast på gjengene.

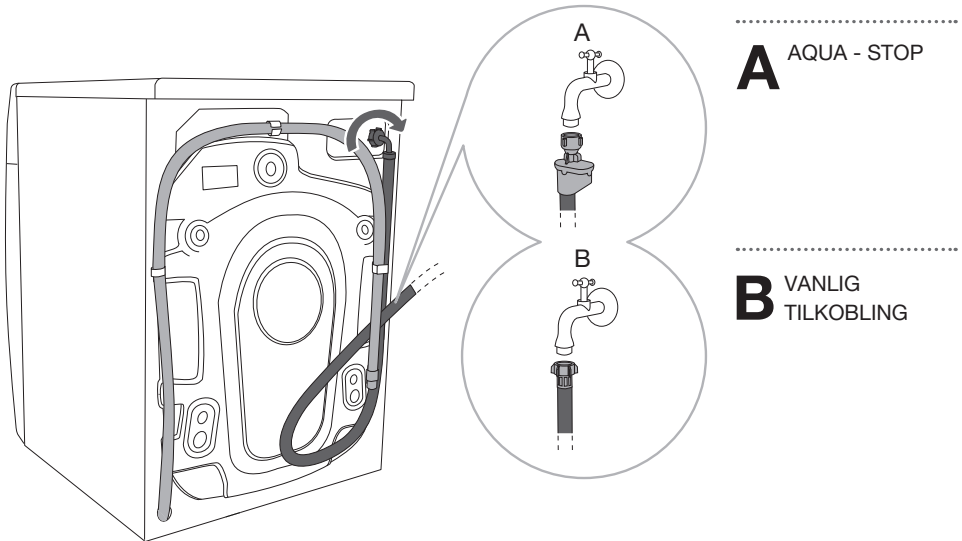

☞ For feilfri drift av apparatet må vanntrykket i vanntilførselssystemet være mellom 0,1 og 1 MPa (1–10 bar; 1–10 kp/cm²; 10–100 N/cm²). Minimum dynamisk vanntrykk kan du finne ut ved å måle vannstrømmen. På 15 sekunder skal det renne 3 liter vann når kranen er helt åpen.

☞ Stram inntaksslangen for hånd, stramt nok til at slangen er helt tett (maks. 2 Nm). Når du har koblet til slangen, må pakningen kontrolleres med hensyn til lekkasje. Ikke bruk tang eller lignende verktøy når du kobler til slangen, for dette kan ødelegge gjengene på mutteren.

☞ Bruk bare inntaksslangen som følger med apparatet. Ikke benytt brukte slanger eller andre typer slanger.

☞ Pass på at slangen ikke blir skadet. Hvis slangen er morken eller revnet, må den skiftes ut.

AQUA - STOP (BARE PÅ NOEN MODELLER)

Hvis det interne røret er skadet, aktiveres et avstengingssystem som stenger vanntilførselen til apparatet. I slike tilfeller blir kontrollglasset (a) rødt. Skift ut inntaksslangen.

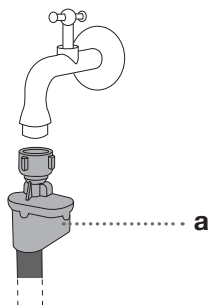

- ⚠ Ikke senk inntaksslangen med Aqua stop-systemet i vann, for den inneholder en elektrisk ventil.
- ⚠ Inntaksslangen kan kobles til uten tilbakeslagsventil.
- ⚠ Ved tilkobling av inntaksslangen må du sørge for å koble den til slik at tilstrekkelig og uhindret vanntilførsel sikres.

KOBLE TIL OG SIKRE AVLØPSSLANGEN

Led avløpsslangen ned i en utslagsvask eller et badekar, eller koble den direkte til et avløp (avløpsslange minimumsdiameter 4 cm). Den loddrette avstanden fra gulvet til enden av avløpsslangen må ikke være mer enn 100 cm og ikke mindre enn 60 cm. Slangen kan festes på tre forskjellige måter (A, B, C).

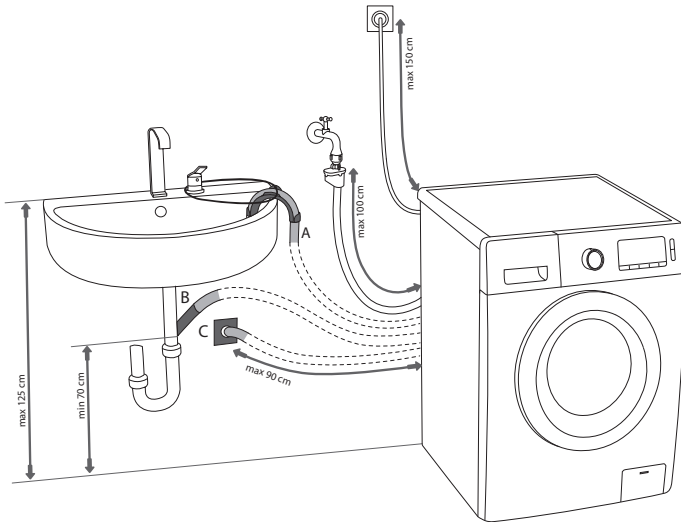

A Avløpsslangen kan ledes ned i en utslagsvask eller et badekar. B Bruk en streng gjennom åpningen i alburøret for å feste slangen og unngå at den glir ned på gulvet.

B Avløpsslangen kan også festes direkte til avløpet i utslagsvasken. Vasken må ikke være for liten. Vær forsiktig, for avløpsvannet kan være varmt.

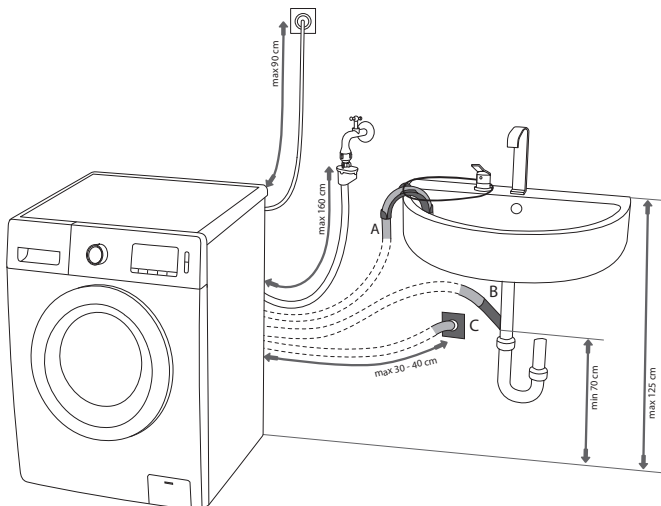

C Avløpsslangen kan også kobles til et veggavløp med en riktig installert vannlås som gir mulighet til rengjøring.

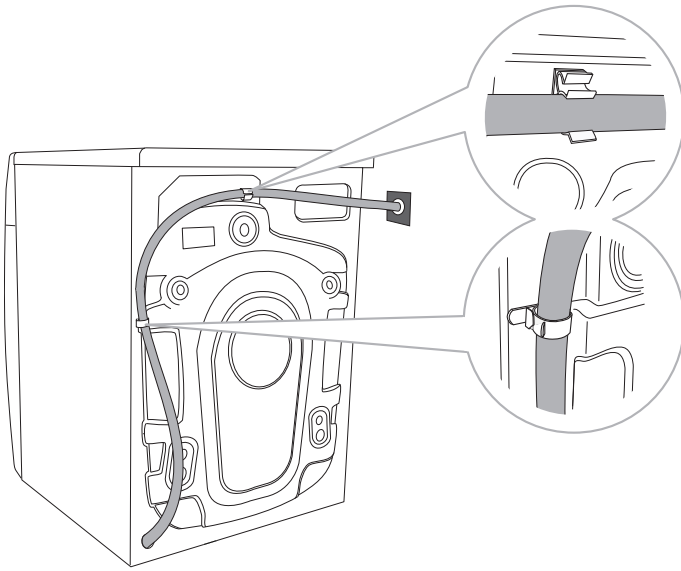

.....

D Avløpsslangen må monteres og festes på baksiden av apparatet, som vist på figuren. Maks. lengde på avløpsslangen er 2,5 m.

⚠ Pass på at avløpsslangen ikke blir skadet.

⚠ Hvis avløpsslangen ikke er riktig festet, kan riktig og sikker bruk av vaskemaskinen ikke garanteres.

TILSLUTNING AV APPARATET TIL STRØMNETTET

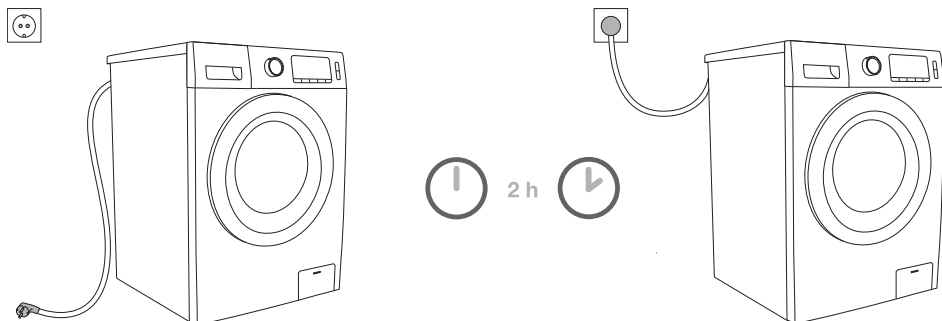

⚠ Før apparatet kobles til strømnettet, må du vente i minst to timer til det har nådd romtemperatur.

Koble apparatet til en jordet stikkontakt. Etter installering skal veggkontakten være fritt tilgjengelig. Veggkontakten skal være utstyrt med en jordingskontakt (i samsvar med gjeldende forskrifter).

Informasjon om apparatet står på merkeskiltet (se kapitlet »BESKRIVELSE AV APPARATET/ Tekniske spesifikasjoner«).

⚠ Vi anbefaler overspenningsvern for å beskytte maskinen ved lynnedslag.

⚠ Apparatet må ikke kobles til strømnettet ved hjelp av en skjøteledning.

⚡ Apparatet må ikke kobles til et strømuttak som er beregnet på en elektrisk barbermaskin eller hårføner.

⚡ Ikke koble til eller fra apparatet med våte hender.

⚡ All reparasjon og alt vedlikehold som angår sikkerhet eller ytelse, må utføres av fagfolk med relevant kompetanse.

⚡ Hvis strømledningen er skadet, skal den alltid skiftes ut av en person som er godkjent av produsenten.

FØR FØRSTE GANGS BRUK

Kontroller at apparatet er koblet fra strømmettet. Deretter åpner du døra mot deg (figur 1 og 2).



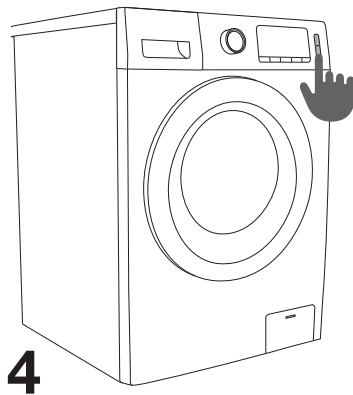
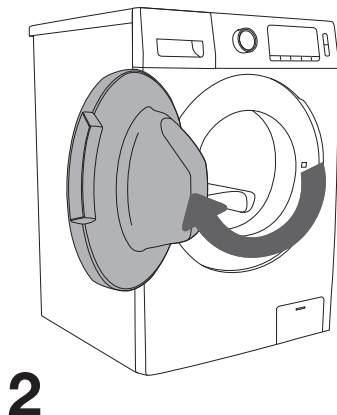
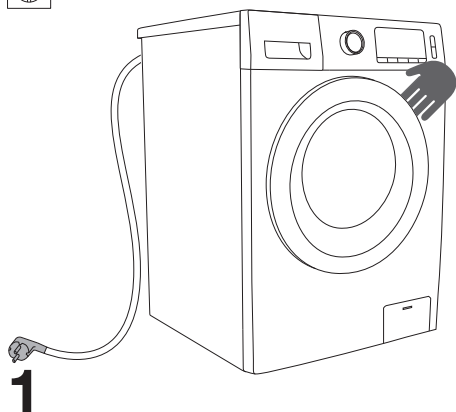























Før du tar apparatet i bruk for første gang, må du rengjøre trommelen med en myk og fuktig klut, eller bruke Steril Tub-programmet. Da må apparatet kobles til strømmettet og vannkranen være åpen. Det må ikke være tøy i trommelen; trommelen skal være tom (figur 3 og 4).



 Ikke bruk løsemidler eller rengjøringsmidler som kan skade apparatet (følg anbefalingene og advarslene på rengjøringsmiddelet).

BRUK AV APPARATET, TRINN FOR TRINN (1 – 7)

TRINN 1: FØLG VASKEANVISNINGENE (VASKELAPPENE) PÅ TØYET

Normal vask Sensitivt tøy	Maks. vasketemperatur 95°C  	Maks. vasketemperatur 60°C  	Maks. vasketemperatur 40°C  	Maks. vasketemperatur 30°C  	Håndvask 	Tåler ikke vask 
Bleking	Bleking i kaldt vann 			Tåler ikke bleking 		
Tørrens	Tørrens med alle midler 	Petroleumløse-middel R11, R113 	Tørrens i parafin, ren sprit og i R 113 	Tåler ikke tørrens 		
Stryking	Stryk på maks. 200°C 	Stryk på maks. 150°C 	Stryk på maks. 110°C 	Tåler ikke stryking 		
Tørring	Tørkes flatt (legges på et flatt underlag) 	Dryptørkes  Henges til tork 	Høy temperatur  Lav temperatur 	Tåler ikke tørketrommel 		

TRINN 2: KLARGJØRE TØYET

1. Sorter tøyet etter tekstiltype, farge, tilsmussingsgrad og tøymengde i apparatet, tillatt vasketemperatur (se PROGRAMTABELL).
2. Knepp igjen knapper og lukk glidelåser, knytt sammen bånd og vring lommer; fjern eventuelle metallklips som kan skade vasketøyet og apparatet innvendig eller stoppe til avløpet.
3. Legg ekstra sensitive klær og småting i en vaskepose som er beregnet til formålet. (Tørkeposer er tilgjengelige som ekstra tilbehør.)

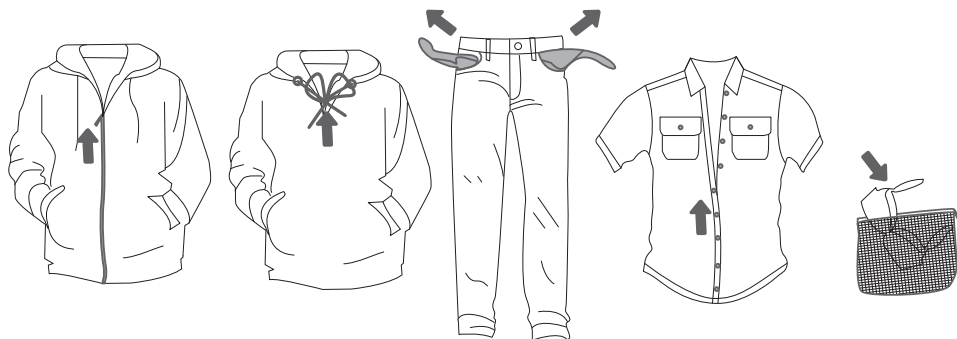

☞ For å fjerne flekker brukes et flekkfjerningsmiddel som du kan tilsette i kammeret for hovedvask i vaskemiddelskuffen.

☞ Ved farging av klær må du bare bruke farger som egner seg til bruk i vaskemaskin eller lignende apparater. Følg produsentens instruksjoner om farging. Plast- og gummideler i apparatet kan misfarges, eller ta farge fra fargemiddelet du bruker.

SLÅ PÅ APPARATET

Koble apparatet til strømnettet med strømledningen, og koble til vanntilførselen. Trykk på knappen (9) ON/OFF  for å slå på apparatet (figur 1).

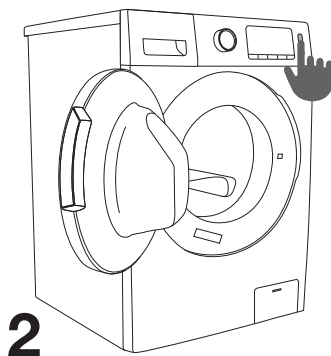
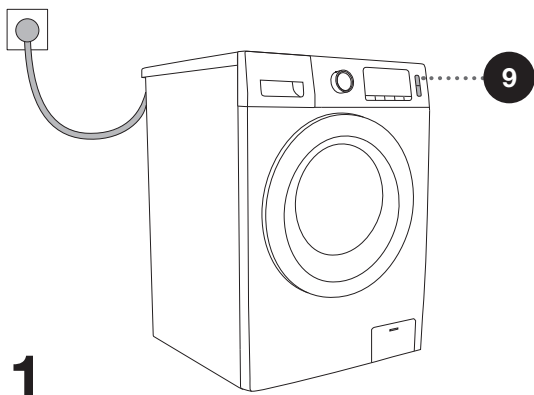

LEGGE TØY I APPARATET

Åpne døra til apparatet ved å trekke den mot deg (figur 1).

Legg tøyet inn i trommelen (når du har kontrollert at trommelen er tom) (figur 2).

Lukk døra til apparatet (figur 3). Døra er lukket når du hører et klikk.

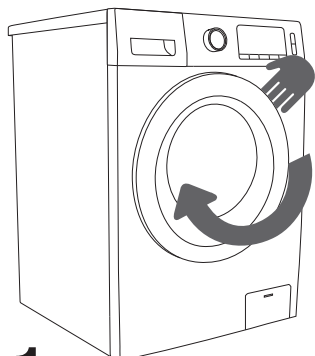

1



2

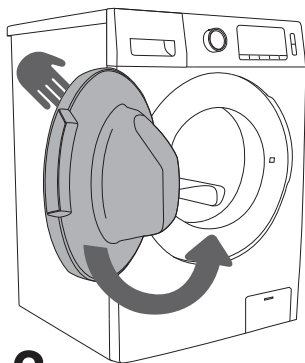

3

⚠ Prøv aldri å åpne døra med makt. Unngå å åpne døra når apparatet er i drift.

Hvis du må åpne døra når apparatet er i drift, må du følge instruksjonene i kapitlet »STOPPE OG ENDRE PROGRAMMET«.

Ikke ha for mye i trommelen! Se PROGRAMTABELL, og overhold nominell tøymengde som angitt på merkeskiltet.

Hvis apparatets trommel er for full, vil ikke tøyet bli vasket like grundig.

TRINN 3: VELGE ET PROGRAM





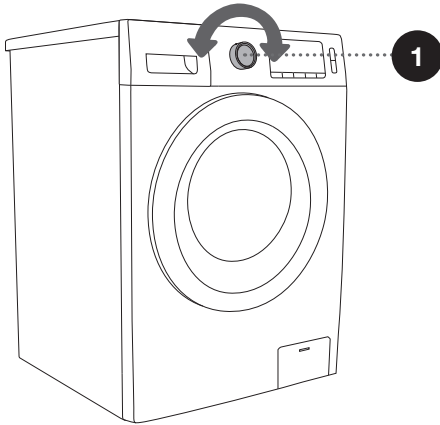
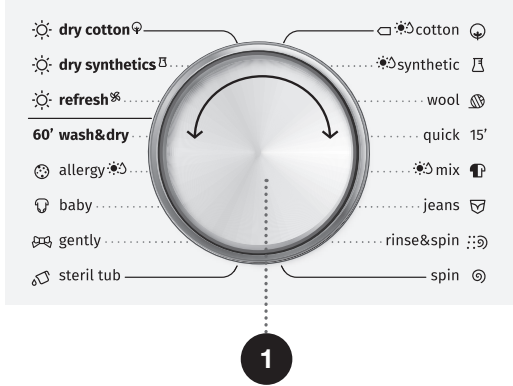

Velg program ved å dreie programvelgeren (1) mot venstre eller høyre (avhengig av tøytype og hvor skittent tøyet er). Se PROGRAMTABELL.

Når du velger et program, tennes lampen ved siden av det valgte programmet.



☀ Programvelgeren (1) dreier ikke automatisk under drift.

PROGRAMTABELL

Program	Funksjoner	Maks. tøymengde for vasking/ tørking		Maks. sentrifugeringshastighet	Programbeskrivelse
		WD85XX	WD105XX		
 Bomull (- -, 20°C, 30°C, 40°C, 60°C, 95°C)	W	8	10	1400	Programmet egner seg for ekstra skittent og middels skittent tøy av bomull og lin. Velg funksjonen forvask for ekstra skittent tøy.
	WD	5	7	1400	
 Syntetisk (- -, 20°C, 30°C, 40°C, 60°C)	W	4	5	1200	Programmet egner seg for middels skittent tøy av syntetiske tekstiler og bomull.
	WD	4	5	1400	
 Ull (- -, 20°C, 30°C, 40°C)	W	2	2	600	Programmet egner seg for maskinvaskbar ull (se vaskelapp på plagget).
15' Hurtig 15' (- -, 20°C, 30°C, 40°C)	W	1	1	1000	Programmet egner seg for bomull og blandede tekstiler. Det egner seg for nytt og lite skittent tøy.
 Blandet (- -, 20°C, 30°C, 40°C)	W	4	5	1400	Programmet egner seg for forskjellige mengder middels skittent tøy av bomull og syntetiske tekstiler.
	WD	4	5	1400	
 Jeans (- -, 20°C, 30°C, 40°C, 60°C)	W	4	4	1400	Programmet egner seg til vasking av dongeriplagg.
 Skylling og sentrifugering	W	8	10	1400	Programmet består av skylling og sentrifugering.
	WD	5	7	1400	
 Sentrifugering	S	8	10	1400	I dette programmet kan du velge sentrifugeringstid og -hastighet manuelt.
	SD	5	7	1400	









W = Vask

D = Tørking

WD = Vask og tørking

S = Sentrifugering

SD = Sentrifugering og tørking

Program	Funksjoner	Maks. tøymengde for vasking/tøking		Maks. sentrifugering-s hastighet	Programbeskrivelse
		WD85XX	WD105XX		
 Tørk bomull	D	5	7	/	I dette programmet kan du tørke vått, men sentrifugert bomulls- eller lintøy.
 Tørk syntetisk	D	3	5	/	I dette programmet kan du tørke vått, men sentrifugert syntetisk tøy.
 Oppfriskning	/	2	2	/	Programmet egner seg til oppfriskning av tøy og fjerning av eventuell lukt (luft av røyk, svette, grilling osv.).
 Vask og tørk	WD	1	1	1200	Dette programmet varer 60 minutter og egner seg for vasking og tøking av svært lite skittent tøy som du skifter daglig (t-skjorter, skjorter, skjørt osv.). Vi anbefaler at du ikke vasker og tørker mer enn 3 plagg om gangen.
 Allergi (- , 20°C, 30°C, 40°C, 60°C)	W	4	4	1400	Dette programmet egner seg til vasking av klær som krever spesielt stell, slik som klær til personer med svært ømfintlig hud eller hudallergier, ettersom det inkluderer en ekstra skyllesyklus. Kontroller at det ikke er noen vaskemiddelrester på plaggene, for dette kan forårsake hudirritasjon.
 Baby (- , 20°C, 30°C, 40°C, 60°C, 95°C)	W	4	4	1400	Dette programmet egner seg til vasking av babytøy og tøy som krever spesielt stell. Programmet fjerner effektivt bakterier og andre urenheter fra klærne.
	WD	4	4	1400	
 Skånsomt (- , 20°C, 30°C, 40°C)	W	2	2	600	Dette programmet egner seg til ømfintlig tøy og silke som tåler maskinvask (se vaskelapp).
 Steril tub (95 °C)	WD	0	0	600	Programmet brukes til rengjøring av trommelen og fjerning av eventuelle vaskemiddelrester og bakterier som kan samle seg opp og utvikles, særlig når du bruker programmene med lave vasketemperaturer. Trommelen må være tom. Du kan tilsette litt destillert (sprit) eddik (cirka 2 dl) eller natriumbikarbonat (1 spiseskje eller 15 g). Kjør dette programmet minst en gang i måneden.

W = Vask

D = Tøking

WD = Vask og tøking

S = Sentrifugering

SD = Sentrifugering og tøking

VELGE VASKEMIDLER OG TILSETNINGER

Velg alltid høyeffektive vaskemidler som ikke skummer og som er beregnet på frontbetjente apparater.

Valget av vaskemiddel avhenger av tøytype, smussnivå, tøyfarge og vasketemperatur.

☼ Det kan forekomme hvite streker på svart tøy hvis du bruker moderne fosfatfrie vaskemidler. I slike tilfeller børster du bort strekene og bruker flytende vaskemiddel.

Bruk bare vaskemiddel som er beregnet for privat bruk.

Avkalkingsmidler kan skade apparatet. Ikke bruk løsemidler.

Ikke vask klær som er rensset med løsemidler eller brennbare stoffer.

Følg produsentens instruksjoner med hensyn til dosering av vaskemiddel.

For mye vaskemiddel kan føre til skumming som i sin tur reduserer vaskeeffektiviteten. Hvis apparatet registrerer for mye skumming, kan dette føre til at sentrifugeringen ikke starter. Hvis vaskemiddelmengden er for liten, holder tøyet seg kanskje ikke hvitt etter en stund. Det kan også føre til opphopning av kalk i trommelen og i rørene.

☼ Maksimal mengde tøy for vasking og tørking i kg (for bomullsprogrammet) er angitt på merkeskiltet som er festet under døråpningen på apparatet (se kapitlet »BESKRIVELSE AV APPARATET/Tekniske spesifikasjoner«).

☼ Maksimal eller nominell tøymengde gjelder for tøy som er forberedt i henhold til normen IEC 60456.

☼ For bedre vaskeeffekt anbefaler vi å fylle trommelen 2/3 ved bruk av bomullsprogrammene.

TRINN 4: VELGE TILLEGGSSINNSTILLINGER OG -FUNKSJONER

De fleste programmene har grunninnstillinger, men disse innstillingene kan endres.

Juster innstillingene ved å trykke på den aktuelle funksjonsknappen (før du trykker på knappen (8) START/PAUSE). Funksjoner som ikke kan endres eller justeres med det valgte tørkeprogrammet, lyser svakt (dimmet).

Bestemte innstillinger kan ikke velges i kombinasjon med enkelte programmer. Slike innstillinger lyser ikke, og knappen blinker når du trykker på den (se FUNKSJONSTABELL).

Beskrivelse av lysfunksjonene for det valgte programmet:

- **Lyser** (grunn-/forhåndsinnstilling)
- **Lyser ikke** (funksjoner som ikke er valgt)

☼ Aktiver/deaktiver funksjonene ved å trykke på ønsket funksjon (før du trykker på knappen (8) START/PAUSE).

☼ Bestemte innstillinger kan ikke velges i kombinasjon med enkelte programmer. Slike innstillinger lyser ikke, og når den tilsvarende knappen trykkes inn, høres et lydssignal og lyset på knappen blinker (se FUNKSJONSTABELL).

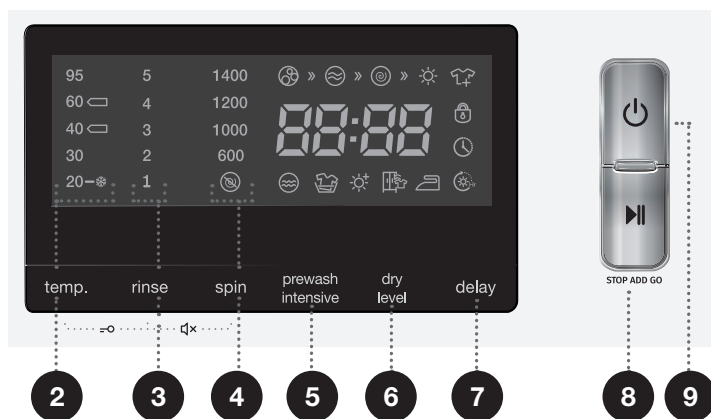

2

TEMP. (VASKETEMPERATUR)

Endre temperaturen for det valgte programmet.

Hvert program har en forhåndsinnstilt temperatur. Denne kan endres ved å trykke på posisjonen TEMP (2). (VASKETEMPERATUR).

(-- betyr kald vask)

Temperaturen vises på displayet over knappen.

3

RINSE (SKYLLING)

Endre antall skyllesykluser.

Forhåndsinnstillingen omfatter én skyllesyklus før tøymykningen.

For å øke antall skyllesykluser (1 til 5) bruker du knappen (3); men dette må gjøres før du trykker på knappen (8) START/PAUSE. Denne funksjonen kan ikke endres når programmet kjører.

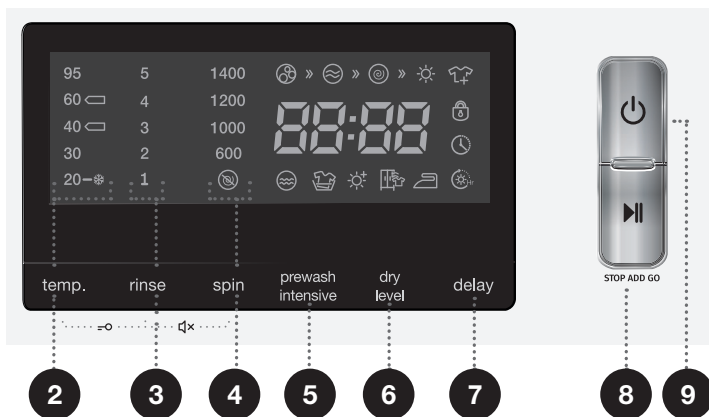
**4**

SPIN (SENTRIFUGERING)

Bruk denne til å justere sentrifugeringshastigheten. Med forhåndsinnstilt eller valgt sentrifugeringshastighet lyser den valgte sentrifugeringshastigheten på displayet.

Hvis du velger utpumping uten sentrifugering, vises ☹ på displayet.



BARNESIKRING

Dette er en sikkerhetsfunksjon. For å aktivere den trykker du samtidig på posisjonene (2) TEMP. (TEMPERATUR) og (3) RINSE (SKYLLING), og holder i minst 2 sekunder. Følgende vises på displayet: »SAFE on«. Barnesikringen slås av på samme måte. Følgende vises på displayet: »SAFE oFF«. Så lenge barnesikringen er på, kan ikke program, innstillinger eller tilleggsfunksjoner endres.

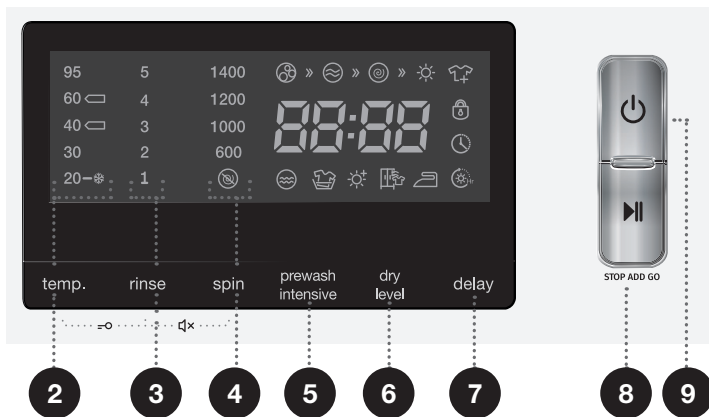

LYD AV (SLÅ AV LYDSIGNALENE)

Lyden kan også slås av ved å trykke på knappene (3) Rinse (skylning) og (4) Spin (sentrifugering) og holde i 2 sekunder. »bEEp oFF« vises på displayet.

Alle lyder unntatt alarmene blir slått av.

Gjør det samme for å slå på lydene. Da vil »bEEp on« vises på displayet. Alle lydene slås på igjen.



Denne innstillingen forblir aktiv også etter at apparatet er koblet fra strømmettet.

5

PREWASH/INTENSIVE (forvask/intensiv)

For vask av ekstra skittent tøy, særlig med gjenstridige, overfladiske flekker.

☼ Hvis du velger PREWASH, må du tilsette vaskemiddel i forvaskkammeret .

Trykk en eller flere ganger på knappen (5) for å velge Prewash (forvask) eller Intensive (intensiv). Det aktuelle symbolet for forvask  eller for intensiv vask  vises på displayet.

Velg **prewash (forvask)** for å forbedre vaskeeffekten eller for flekkfjerning, eller for vask av ekstra skittent tøy.



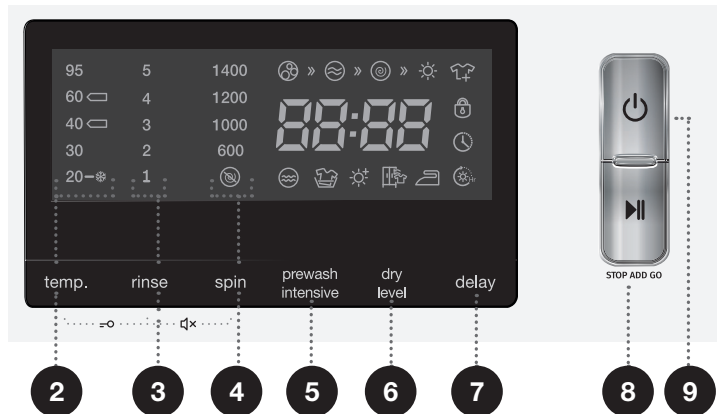

Velg **intensive (intensiv)** vask for å forbedre vaskeeffekten og for flekkfjerning.



6

DRY LEVEL (tørrhetsgrad)

Trykk på knappen DRY LEVEL (6) (tørrhetsgrad) for å velge mellom følgende tørrehetsgrader:

- Iron dry (stryketørt) ; etter ferdig tørking er tøyet fremdeles litt fuktig.
- Cupboard dry (skaptørt) ; plaggene kan tas på rett etter tørkingen.
- Extra dry (ekstra tørt) ; plaggene kan legges sammen og oppbevares i skapet rett etter tørking
- Timed drying (tidsinnstilt tørking) ; tørketiden kan velges blant følgende alternativer: 30', 1 h, 1.5 h, 2 h, 3 h, 4 h). Velg tørketid avhengig av tøytype.



Ikonet for det valgte tørkeprogrammet lyser, og tørketiden vises på displayet. Apparatet vil automatisk justere tørketiden etter tøymengden i apparatet.

Før du velger tørkeprogram, må du kontrollere følgende:

- Passer tøytypen til maskintørking (se programtabell)?
- Er vannkranen åpen?
- Hvis du vil tørke tøyet separat, tar du det sentrifugerte tøyet ut av apparatet og tørker det med ønsket tørkeprogram.
- Ved tørking av mindre plagg kan programtiden være kortere enn først angitt.
- For å tørke håndvasket tøy anbefaler vi bruk av programmet »Spin+Dry level«.
- Etter tørkeprogrammet fortsetter apparatet med anti-krøllprogrammet en stund.
- Tøy som henger fast i trommelveggen etter endt vaskeprogram/sentrifugeringssyklus, kan bli dårligere tørket på grunn av dette. Derfor anbefaler vi å løsne tøyet manuelt før tørkeprogrammet startes.
- For mye tøy i maskinen kan redusere tørkeeffekten.
- Under tørking av plagg av ulike materialer, kan tørkingen bli mindre effektiv.
- Hvis en feil vises på displayet, må du sjekke feilsøkingstabellen.

Hvis tøyet ikke er godt nok sentrifugert eller tørket og det fremdeles drypper, egner det seg ikke til maskintørking!

Tabellen angir beregnet tørketid for forskjellige tøymengder. Den faktiske tørketiden avhenger imidlertid av typen plagg:

Beregnet tørketid (min)			
Tøyets vekt (kg)	Skaptørt 	Stryketørt 	Ekstra tørt 
< 1,5	60-90	40-70	80-110
1,5-3	100-140	80-120	120-160
3-4,5	150-190	150-170	190-210
4,5-7	210-250	190-230	230-270

UTSATT START (DELAY)

Bruk denne funksjonen for å utsette starten av programmet en bestemt tid. Funksjonen kan bare velges før et program startes. Trykk på posisjonen (7) DELAY. »-:--« vises på displayet. Hvis du for eksempel velger et program med en varighet på 2:39, vises tiden på displayet. Trykk på posisjonen (7) DELAY for å utsette starten med inntil 24 timer i trinn på 1 eller 2 timer (avhengig av det valgte programmet).

Hvis ingen knapper trykkes inn i løpet av 5 sekunder, vises den faktiske vasketiden.

For å justere innstillingen for utsatt start, trykker du på posisjonen DELAY (7).

Funksjonen aktiveres når du trykker på knappen START/PAUSE (8). Apparatet begynner å telle ned den innstilte utsatte starten. Når nedtellingen kommer til null, starter det valgte vaskeprogrammet automatisk.

- Trykk på knappen ON/OFF (9) og hold den inne i 3 sekunder for å avbryte. Velg program og funksjoner på nytt, og trykk deretter på posisjonen DELAY (7) for å velge en ny utsettelsestid. Bekreft deretter innstillingen med knappen START/PAUSE (8).
- Hvis det skjer et strømbrudd før den utsatte tiden er omme, vil nedtellingen fortsette fra det punktet da den ble avbrutt, når strømmen kommer tilbake.

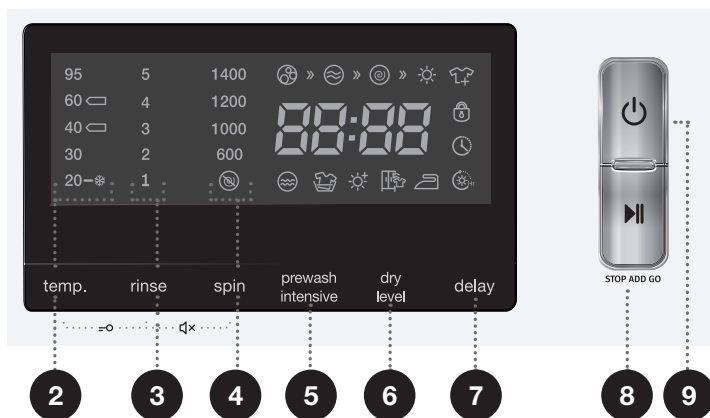

Ikke bruk flytende vaskemidler sammen med funksjonen Utsatt start.

☀ Når apparatet slås av, går alle tilleggsfunksjonene tilbake til grunninnstillingene eller kundefinerte innstillinger, unntatt lydsignalinnstillingen.

TABELL OVER FUNKSJONER

PROGRAM	FUNKSJONER	FUNKSJONER – VASK					
		☒ FORVASK	☒ HOVEDVASK	☒ TØYMYKNING	☒ SLÅ AV LYDSIGNAL	☒ BARNESIKRING	TEMP. (VALG AV TEMPERATUR)
Bomull	W	☑	☑	•	•	•	•
	WD	☑	☑	•	•	•	•
Syntetisk	W	☑	☑	•	•	•	•
	WD	☑	☑	•	•	•	•
Ull	W	☑	☑	•	•	•	•
15' Hurtig 15'	W	☑	☑	•	•	•	•
Blandet	W	☑	☑	•	•	•	•
	WD	☑	☑	•	•	•	•
Jeans	W	☑	☑	•	•	•	•
Skylling og sentrifugering	W	-	-	•	•	•	-
	WD	-	-	•	•	•	-
Sentrifugering	S	-	-	-	•	•	-
	SD	-	-	-	•	•	-
Tørk bomull	D	-	-	-	•	•	-
Tørk syntetisk	D	-	-	-	•	•	-
Oppfriskning	/	-	-	-	•	•	-
Vask og tørk	WD	-	☑	•	•	•	-
Allergi	W	•	☑	•	•	•	•
Baby	W	•	☑	•	•	•	•
	WD	•	☑	•	•	•	•
Skånsomt	W	-	☑	•	•	•	•
Steril tub	WD	-	-	-	•	•	-

W = Vask

D = Tørking

WD = Vask og tørking

S = Sentrifugering

SD = Sentrifugering og tørking

FUNKSJONER - VASK						FUNKSJONER - TØRKing			
SKYLLING	SENTRIFUGERING	INTENSIV	FORVASK	TØRK	UTSATT START	SKAPTØRT	STRYKETØRT	EKSTRA TØRT	TIDSINNSTILT TØRKing
•	•	•	•	-	•	-	-	-	-
•	•	•	•	•	•	•	•	X	•
•	•	•	•	-	•	-	-	-	-
•	•	•	•	•	•	•	•	X	•
•	•	-	-	-	•	-	-	-	-
•	•	-	-	-	•	-	-	-	-
•	•	•	•	•	•	•	•	-	-
•	•	•	•	•	•	•	•	X	•
•	•	•	•	-	•	-	-	-	-
•	•	-	-	-	•	-	-	-	-
•	•	-	-	•	•	•	•	X	•
-	•	-	-	•	•	•	•	X	•
-	-	-	-	•	•	X	•	•	•
-	-	-	-	•	•	X	•	•	•
-	-	-	-	-	•	-	-	-	-
-	-	-	-	-	•	-	-	-	X
•	•	•	•	-	•	-	-	-	-
•	•	•	•	-	•	-	-	-	-
•	•	•	•	•	•	•	•	X	•
•	•	-	-	-	•	-	-	-	-
-	-	-	-	-	•	-	-	-	X

- Tilleggsfunksjoner
- Kan ikke velges
- ✓ Vaskemiddel påkrevd
- x standard

TIDSOPTIMERING UNDER FREMDRIFTEN AV PROGRAMMET

I det tidlige stadiet av vaskeprogrammet bruker apparatet avansert teknologi for å registrere tøymengden. Etter at tøymengden er registrert, tilpasser apparatet programtiden.

TRINN 5: PROGRAMSTART

Når du har valgt program og tilleggsfunksjoner og tilsatt vaskemiddel i vaskemiddelskuffen, trykker du på knappen **START/PAUSE** (8).

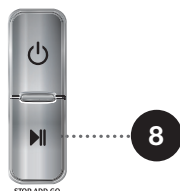



På displayet vises programmene med ikoner ut fra rekkefølgen, fra venstre til høyre. Tiden som gjenstår før programmet er ferdig, vises også.

Symbolene for de valgte funksjonene lyser.

Når du har trykt på knappen (8) PAUSE/STOP, kan sentrifugeringshastigheten justeres (unntatt for Steril tub selvrenseprogram og **SPIN** (SPINNING RATE/DRAIN), og barnesikring kan aktiveres eller deaktiveres. Men ingen andre innstillinger kan endres.

Når programmet starter, vises »-- --« på displayet, noe som betyr at tøyet veies. Programtid (timer : minutter) vil justeres automatisk ut fra tøyetets vekt.

Når programmet har startet, lyser ikonet  for låst dør på displayet. Når programmet er ferdig, forsvinner ikonet.

Hvis du trykker på knappen PAUSE (8) mens programmet kjører, og alle betingelser er oppfylt for at du skal kunne åpne døra, forsvinner også ikonet .

Hvis ikonet  blinker, betyr dette at døra ikke kan åpnes; da må du ikke prøve å åpne døra med makt.

 Hvis noe blinker på displayet, er vaskemaskindøra åpen eller ikke ordentlig lukket. Lukk døra til vaskemaskinen, og trykk på knappen **START/PAUSE** (8) en gang til for å fortsette vaskeprogrammet.

TRINN 6: ENDRE VASKEPROGRAM ELLER AVSLUTTE PROGRAMMET MANUELT (FYSISK)

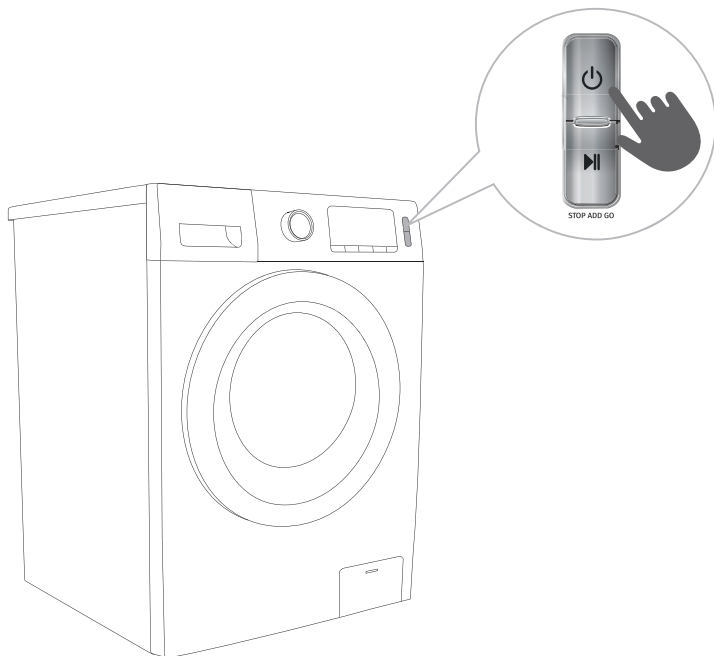

1 For å stoppe og avbryte et vaskeprogram trykker du på knappen ON/OFF (9) og holder den inne i over 2 sekunder.

2 Programmet settes på pause gjenstående programtid \square blinker på displayet. Samtidig pumper apparatet vannet ut av trommelen. Når vannet er pumpet ut, vil døra til apparatet låses opp. Hvis vannet i apparatet er varmt, vil apparatet automatisk avkjøle det og pumpe det ut.

3 For å velge et nytt program trykker du en gang til på knappen ON/OFF (9), og deretter velger du program og tilleggsfunksjoner. Trykk på knappen START/PAUSE (8) uten å ha i nytt vaskemiddel.

TRINN 7: PROGRAMAVSLUTNING

Et lydsignal varsler når vasken er ferdig. På displayet vises »End«. Apparatet slås av automatisk hvis du ikke gjør noe i løpet av 2 minutter.



1. Åpne døra til apparatet.
2. Ta tøyet ut av maskinen.
3. Lukk døra!
4. Steng vannkranen.
5. Slå av apparatet (trykk på knappen ON/OFF (9)).
6. Trekk støpselet ut av stikkontakten.

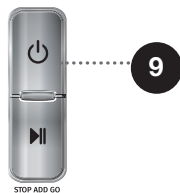

STOPPE OG ENDRE PROGRAMMET

MANUELL STOPP OG TILBAKESTILLING

For å stoppe og avbryte (tilbakestille) et vaskeprogram trykker du på knappen (9) ON/OFF og holder den inne i over 3 sekunder. Alle lysene slås av. De vil tennes på nytt når apparatet slås på igjen (ved å trykke på ON/OFF-knappen (9)). Samtidig pumper apparatet vannet ut av trommelen. Når vannet er pumpet ut, vil døra til apparatet låses opp. Hvis vannet i apparatet er varmt, vil apparatet automatisk avkjøle det og pumpe det ut.

START/PAUSE-KNAPP ►||

Du kan alltid stoppe programmet ved å trykke på knappen (8) START/PAUSE. Programmet er **satt på pause** når gjenstående programtid blinker på displayet. Hvis det ikke er mer vann i trommelen og vanntemperaturen ikke er for høy, vil døra låses opp etter en viss tid, og den kan da åpnes. For å gjenoppta programmet lukker du døra og trykker deretter på knappen (8) **START/PAUSE**.



LEGG I/TA UT TØY MENS APPARATET ER I DRIFT

Etter en viss tid kan døra til apparatet åpnes hvis vannstanden og temperaturen er under en forhåndsdefinert terskel.

Hvis betingelsene nedenfor er oppfylt, låses den elektroniske dørlåsen opp, og døra til apparatet kan åpnes.

- Vanntemperaturen i trommelen må være passende.
- Vannstanden i trommelen må være under et visst nivå.
- Ikonet  må lyse.

For å legge i eller ta ut tøy fra apparatet mens programmet kjører, gjør du følgende:

1. Trykk på knappen (8) **START/PAUSE**.
2. Hvis alle betingelsene for opplåsing av den elektroniske dørlåsen er oppfylt, kan du åpne døra til apparatet og legge i eller ta ut tøy fra trommelen:
 - Hvis vanntemperaturen i trommelen er over den tillatte temperaturen, lyser ikke ikonet , og ikonet for dørlåsen  blinker ikke. Dette betyr at det ikke kan legges tøy i trommelen. Da må du vente til vannet i trommelen er avkjølt. Når vannet er avkjølt til en passende temperatur, kan du åpne døra til apparatet og ta ut tøy fra trommelen.
3. Lukk døra til apparatet!
4. Trykk på knappen **START/PAUSE** (8).

Programmet fortsetter.

 Hvis du legger i store mengder tøy under vaskingen, kan tøyet bli vasket mindre effektivt, ettersom apparatet i utgangspunktet registrerte en lavere vekt på tøyet og tilsatte mindre vann. For lite vann i forhold til tøymengden kan også føre til skade på tøyet (gnidning av tørt tøy), og vasketiden kan bli lengre.

 Vaskeprogrammet vil fortsette fra det punktet da vaskingen ble avbrutt.

FEIL

Ved feil avbrytes programmet.

Blinkende signallamper og et lydsignal varslar om slike hendelser (se FEILSØKINGSTABELL), og feilen vises på displayet (F:XX).

STRØMBRUDD

Ved strømbrudd avbrytes vaskeprogrammet. Når strømmen er kommet tilbake, fortsetter programmet fra det punktet da det ble avbrutt.

ÅPNE DØRA MANUELT VED STRØMBRUDD - I EN PROGRAMPAUSE

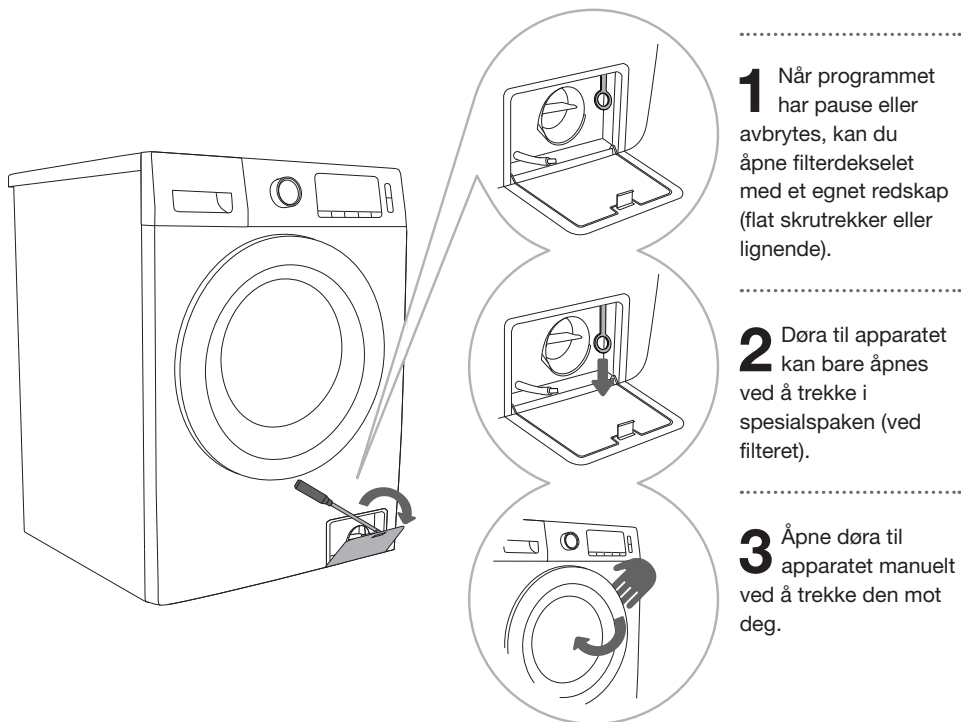

ÅPNE DØRA (PAUSE/AVBRYT – SKIFTE PROGRAM)

Døra til apparatet kan åpnes dersom vannstanden i apparatet er lav nok og vanntemperaturen ikke er for høy. Ellers må det brukes manuell (fysisk) avslutning (se kapitlet »STOPPE OG ENDRE PROGRAMMET/Manuell (fysisk) avslutning av programmet«).

⚠ Hvis det fremdeles er vann i vaskemaskinen etter et strømbrudd, må du ikke åpne døra før du manuelt har tømt vannet ut av apparatet via pumpefilteret (se kapitlet »RENGJØRING OG VEDLIKEHOLD/Rengjøre pumpefilteret«).

VEDLIKEHOLD OG RENGJØRING

⚠ Koble apparatet fra strømmen før rengjøring.

☹ Barn skal ikke rengjøre apparatet eller utføre vedlikeholdsoppgaver uten tilsyn av voksne.

RENGJØRING AV VASKEMIDDELSKUFFEN

☹ Vaskemiddelskuffen bør rengjøres minst to ganger i måneden.

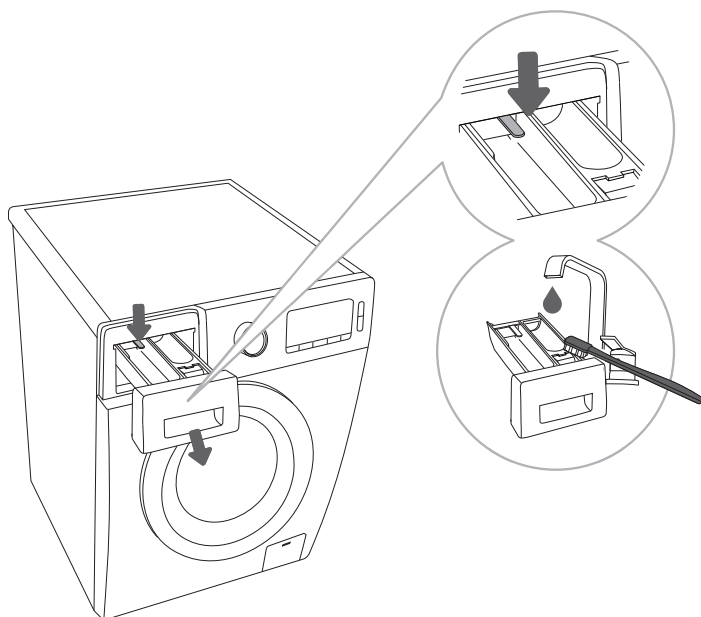

.....
1 Trykk på den lille tappen for å trekke vaskemiddelskuffen helt ut.
.....

2 Vask skuffen under rennende vann med en børste, og tørk den godt. Fjern også eventuelle vaskemiddelrester fra bunnen av innspyingsområdet.
.....

3 Ta tøymyknerdelen ut av vaskemiddelskuffen. Vask alle delene under rennende vann, og sett tøymyknerdelen tilbake på plass i vaskemiddelskuffen. Sett deretter vaskemiddelskuffen tilbake på plass i huset.

☹ Ikke vask vaskemiddelskuffen i oppvaskmaskin.

RENGJØRING AV INNTAKSSLANGEN, NETTFILTERET, Huset TIL VASKEMIDDELSKUFFEN OG DØRPAKNINGEN AV GUMMI

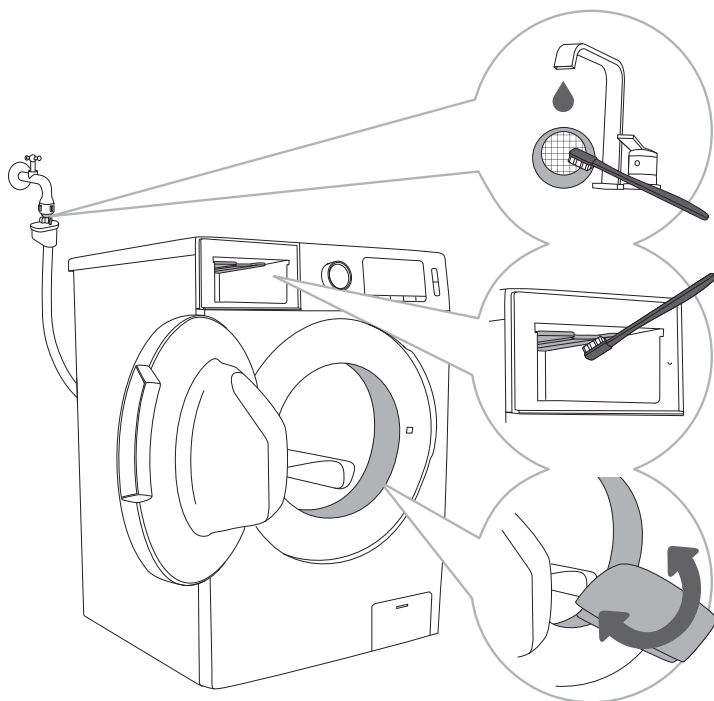

.....

1 Vask vanninntaksslangens nettfiler ofte under rennende vann.

.....

2 Bruk en børste til å rengjøre hele skylledelen av apparatet, særlig dysene på oversiden av skyllekammeret.

.....

3 Etter hver vask må du tørke av dørpakningen av gummi for å forlenge levetiden.

RENGJØRE PUMPEFILTERET

⚠ Under rengjøring kan det lekke ut litt vann. Det anbefales derfor å legge en vannoppsugende klut på gulvet.

Kontroller at vannet er avkjølt før du lar det renne ut av apparatet.

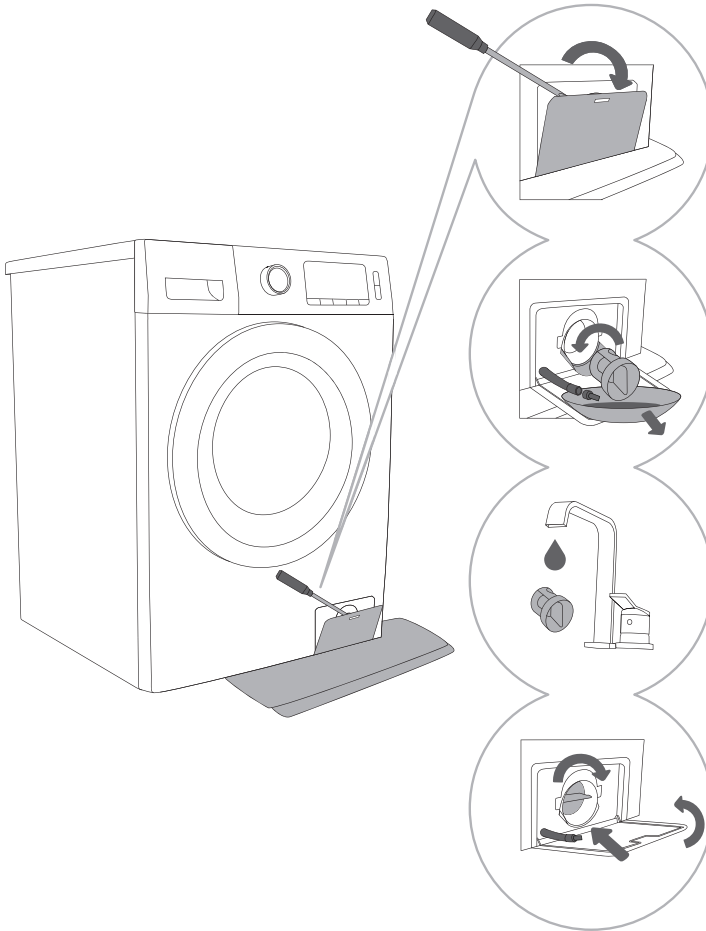

1 Åpne pumpefilteret med et egnet redskap (flat skrutrekker eller lignende).

2 Trekk ut vannutløpstuten før du rengjør pumpefilteret.

Drei pumpefilteret langsomt mot urviseren. Ta ut pumpefilteret for å la vannet renne sakte ut.

3 Rengjør filteret under rennende vann.

4 Sett pumpefilteret tilbake på plass som vist på figuren, og fest det ved å dreie det med urviseren. For å få god tetting må overflaten på filterpakningen være ren.

⚠ Pumpefilteret må rengjøres innimellom, særlig etter vasking av fleece, ull eller gammelt tøy.

⚠ Rengjør også pumpefilteret dersom apparatet ikke klarer å starte sentrifugeringssyklusen eller hvis det er avfall i pumpen (knapper, mynter, hårnåler eller hårklemmer osv.).

RENGJØRING AV APPARATETS UTSIDE

⚠ Koble alltid apparatet fra strømmettet før rengjøring.

Rengjør utsiden av apparatet og displayet med en myk og fuktig bomullsklut og vann. Tørk deretter av apparatet med en tørr, myk klut.

⚠ Ikke bruk løsemidler, skurende rengjøringsmidler eller rengjøringsmidler som kan skade apparatet (følg anbefalingene og advarslene på rengjøringsmiddelet).

Hvis nødvendig kan du vaske døra til apparatet med en fuktig klut, og deretter tørke av den med en tørr og myk klut.

☹ Ikke rengjør apparatet med vannstråler!

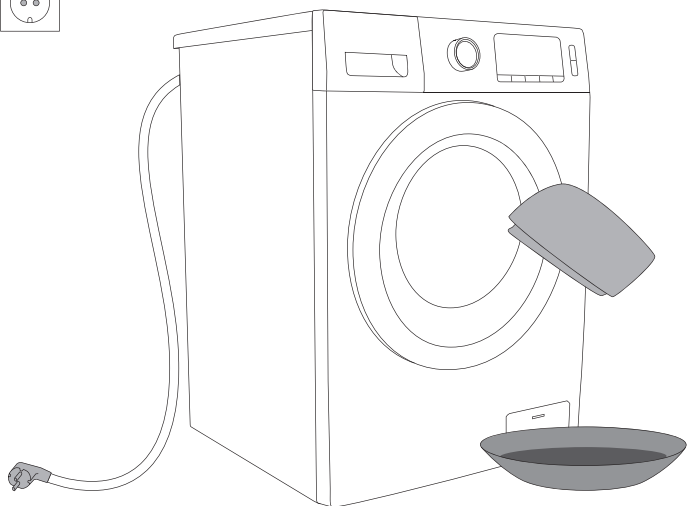

FEILSØKING

HVA SKAL JEG GJØRE

Apparatet kontrollerer automatisk gjennomføringen av spesielle funksjoner under vaskesyklusen. Hvis det registreres noe unormalt, vises dette med (F:XX) på displayet. Apparatet rapporterer feilen helt til det slås av. Forstyrrelser fra omgivelsene (f.eks. kraftnettet) kan føre til forskjellige feilmeldinger (se FEILMELDINGSTABELL).

I slike tilfeller:

- Slå av apparatet og vent en liten stund.
- Slå på apparatet igjen og gjenta vaskeprogrammet.
- De fleste feilene kan løses av brukeren (se FEILSØKINGSTABELL).
- Hvis feilen oppstår igjen, kontakter du nærmeste serviceavdeling.
- Reparasjoner skal alltid utføres av autorisert tekniker.
- Reparasjon eller garantikrav på grunn av feil tilkobling eller feil bruk av apparatet dekkes ikke av garantien. I slike tilfeller må reparasjonskostnadene dekkes av brukeren.

⚠ Garantien dekker ikke feil eller defekter som skyldes forstyrrelser fra omgivelsene (lynedslag, strømbrudd, naturkatastrofer osv.).

FEILSØKINGSOVERSIKT

For vaskeprogrammene

Feilmelding på displayet	Problem/feil	Hva skal jeg gjøre?
F01	Feil i vanninntak	Kontroller: <ul style="list-style-type: none">• Er vanntilførselskranen åpne og er trykket for lavt?• Er inntaksslangen i klem?• Er filteret på inntaksslangen tilstoppet?• Er slangen frosset?
F03	Avløpsfeil	Kontroller: <ul style="list-style-type: none">• Er slangen i klem, strømmer vannet gjennom den?• Er filteret på avløpsslangen tilstoppet?• Er slangen frosset?
F04/F05/F06/ F07/F23	Feil på elektronisk modul	Slå av apparatet ved å trykke på knappen ON/OFF (9) og holde den inne i minst 3 sekunder. Trykk en gang til på START/PAUSE-knappen (8). Hvis feilen gjentar seg, må du kontakte et autorisert serviceverksted.
F24	Vannstanden når overløpsnivået	Stopp programmet ved å trykke på knappen START/PAUSE (8). Start programmet på nytt. Hvis apparatet fortsetter å pumpe vann inn i trommelen, må du stenge vannkranen og kontakte en servicetekniker.
F13	Feil under låsing av døra.	Døra er lukket, men kan ikke låses. Slå av vaskemaskinen. Slå på apparatet igjen og start vaskeprogrammet på nytt. Hvis feilen gjentar seg, må du kontakte et autorisert serviceverksted.
F14	Feil under opplåsing av døra.	Døra er lukket, men kan ikke låses opp. Slå av apparatet, og slå det deretter på igjen. Hvis feilen gjentar seg, må du kontakte et autorisert serviceverksted. For å åpne døra, se kapitlet »STOPPE OG ENDRE PROGRAM/Åpne døra manuelt«.
Unb	Ubalansealarm	<ul style="list-style-type: none">• Slå av apparatet ved å trykke på knappen ON/OFF (9) og holde den inne i minst 3 sekunder.• Åpne døra og fordel tøyet bedre i trommelen.• Trykk på knappen SPIN (4) og start sentrifugeringssyklusen på nytt.• Hvis feilen gjentar seg, må du kontakte et autorisert serviceverksted.

For tørkeprogrammene

Feil	Hva skal jeg gjøre (anbefalt)?
Apparatet utfører ikke tørkeprogrammet.	Kontroller: <ul style="list-style-type: none">• Har du stilt inn/valgt tørkeprogram?• Er vannkranen åpen?• Er døren lukket godt igjen?• Er det for mye tøy i trommelen ut fra informasjonen i tabellen? Tørk tøyet separat.
Tørkingen er ikke effektiv.	Kontroller: <ul style="list-style-type: none">• Er det for mye tøy i apparatet? Dette kan føre til dårlig tørking av klærne. Del tøymengden i to og tørk i to omganger.• Tørket du forskjellige typer tøy (tøy som er lettere å tørke og tøy som tar lengre tid å tørke) sammen?
Tørketiden er for lang.	Kontroller: <ul style="list-style-type: none">• Er det for mye tøy i apparatet? Dobbeltsjekk egnetheten til tøyprogrammene ved hjelp av programtabellen, og tørk litt av tøyet separat.• Er tøyet godt nok sentrifugert?• Tørker du forskjellige tykke plagg sammen?

SERVICE

Før du tar kontakt med en tekniker

Når du kontakter et servicesenter, må du oppgi apparattype (1), kode/ID (2), modellnummer (3) og serienummer (4).

Type, kode/ID, modell og serienummer står på merkeskiltet som er plassert ved døråpningen til tørketrommelen.

⚠ Ved feil må det bare brukes godkjente reservedeler fra autoriserte produsenter.



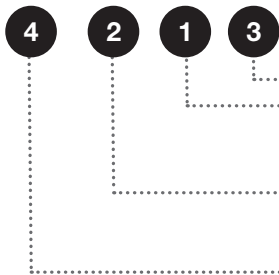
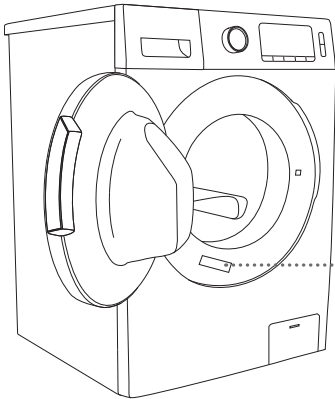

⚠ Reparasjon eller garantikrav på grunn av feil tilkobling eller feil bruk av apparatet dekkes ikke av garantien. I slike tilfeller må reparasjonskostnadene dekkes av brukeren.



gorenje Washer-dryer
1400rpm/min

Model: XXXXX
Type: XXXXXXXX

Washing Capacity: Xkg (2000W)
Drying Capacity: Xkg (1700W) IPX4
10A/220-240V~ 50Hz
Art. No.: XXXXXXX



XXXXXX



XXX3XXXX

Du finner mer utstyr og hjelpemidler til vedlikehold på vår hjemmeside: www.gorenje.com.

ANBEFALINGER FOR VASK OG ØKONOMISK BRUK AV APPARATET

Vask nye kulørte plagg separat den første gangen.

Vask ekstra skittent tøy i mindre mengder med mer vaskepulver eller med forvask.

Bruk et spesiell flekkfjerningsmiddel på gjenstridige flekker før vask. Vi anbefaler å ta en titt på TIPS OM FLEKKFJERNING.

Hvis tøyet er lite skittent, anbefaler vi et program uten forvask, bruk av kortere programmer og lavere vasketemperatur.

Hvis du ofte vasker tøy ved lave temperaturer og flytende vaskemidler, kan det dannes bakterier som lager ubehagelig lukt i apparatet. For å hindre dårlig lukt anbefaler vi at man av og til kjører programmet Steril Tub selvrensprogram (se PROGRAMTABELL).

Unngå å kjøre maskinen med lite tøy; dette fører til unødvendig energibruk og dårligere ytelse av apparatet.

Løsne sammenbrettet tøy før du legger det i vaskemaskinen. Bruk alltid vaskemiddel beregnet på maskinvask.

Tilsett pulver eller flytende vaskemiddel etter anvisningene fra produsenten, vasketemperaturen og det valgte vaskeprogrammet.

Ved bruk av svært konsentrerte vaskemidler, bør det benyttes spesielle doseringsbeger (følger med vaskemiddelet), og det bør has rett i apparatets trommel.

Hvis vannets hardhet er over 14 °dH, bør du bruke vannavherder. Varmeelementskade på grunn av feil bruk av vannavherder dekkes ikke av garantien. Sjekk informasjon om vannets hardhet hos det lokale vannverket eller lokale myndigheter.

Bruk av klorbaserte blekemidler frarådes, for de kan skade varmeelementet.

Hvis du bruker avkalkingsmiddel eller farge, må du bare bruke en type som egner seg til bruk i apparatet.

Ikke bruk løsemidler eller lignende kjemiske stoffer (f.eks. malingstynner, terpentiner, bensin osv.)!

Ikke legg harde klumper med vaskepulver i vaskemiddelskuffen, for de kan tilstoppe rørene i apparatet.

Når du bruker flytende tøypleieprodukter, anbefaler vi at du fortynner dem med vann for å hindre at vaskemiddelskuffen går tett.

Flytende vaskemidler er beregnet for vaskeprogram uten forvask.

Ved høyere sentrifugeringshastigheter blir det mindre restfuktighet i tøyet. Dermed vil tørking i en tørketrommel bli mer økonomisk og raskere.

Vannets hardhet	Hardhetsnivåer			
	°dH (°N)	m mol/l	°fH(°F)	p.p.m.
1 – bløtt	< 8,4	< 1,5	< 15	< 150
2 – normalt	8,4 - 14	1,5 - 2,5	15 - 25	150 - 250
3 – hardt	> 14	> 2,5	> 25	> 250

☼ Sjekk informasjon om vannets hardhet hos det lokale vannverket eller lokale myndigheter.

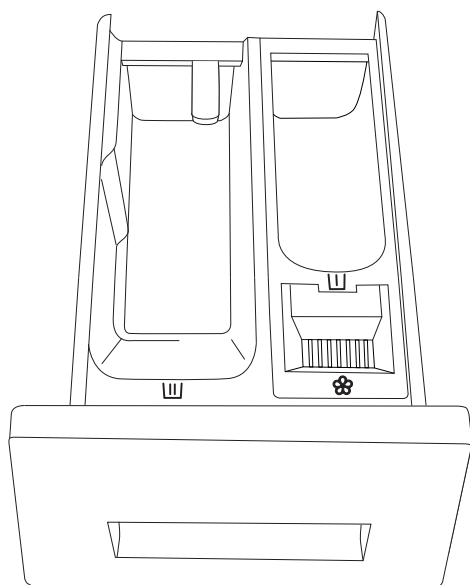

Symboler for kamrene i vaskemiddelskuffen

U	Forvask
W	Hovedvask
☼	Tøymykning

☼ Vi anbefaler tilsetning av pulver rett før vaskesyklusen. Hvis du tilsetter det før, må du passe på at vaskemiddelkammeret i vaskemiddelskuffen er helt tørt før du tilsetter pulveret; ellers kan pulveret størkne før vaskeprosessen starter.

☼ Hell tøymykner ned i vaskemiddelskuffen, i kammeret med symbolet ☼ . Følg anbefalingene på emballasjen til tøymykneren.

☼ Ikke fyll tøymyknerkammeret over maks.-merket (maksimalt angitt nivå). Hvis det fylles for mye i, kan tøymykneren bli tilsatt tøyet for raskt, og dette fører til dårligere vaskeresultat.

Oppbevar vaskemiddel og tilsetninger utenfor barns rekkevidde.

Flytende vaskemidler kan brukes til forvask, men da må det brukes vaskemiddel i pulverform til hovedvasken.

TIPS OM FLEKKFJERNING

Før du bruker spesielle flekkfjerningsmidler, kan du prøve naturlige metoder som ikke skader miljøet, på mindre vanskelige flekker.

Men husk at rask handling er nødvendig! Væt flekken med en svamp eller et papirhåndkle, skyll med kaldt (lunkent) vann – men aldri med varmt vann!

Flekker	Flekkfjerning
Søle	Når flekken er tørr, skraper du den først av plagget før du vasker det i apparatet. Ved gjenstridige flekker legger du det i bløt i et flekkfjerningsmiddel med enzymer før du vasker plagget. Hvis flekken ikke er gjenstridig, vasker du tøyet med flytende vaskemiddel eller vaskepulver og vann før vasken.
Antiperspirant	Før vasking i apparatet påfører du flytende vaskemiddel på tøyet. Bruk flekkfjerningsmiddel på gjenstridige flekker.
Te	Skyll tøyet eller legg det i bløt i kaldt vann, og tilsett flekkfjerner hvis nødvendig.
Sjokolade	Skyll tøyet eller legg det i bløt med lunkent såpevann. Deretter har du på sitronjus og skyller.
Blekk	Før vasking i apparatet påføres flekkfjerningsmiddel på flekken. Du kan også bruke denaturert sprit. Vreng plagget og legg et papirhåndkle under flekken. Bruk alkohol på baksiden av flekken. På slutten av prosessen skyller du plagget grundig.
Tusjpenner	Fortynn litt stivelse i vann, og legg det på flekken. Når det tørker, skraper du det av med en kniv, og deretter vasker du plagget i apparatet.
Babymat (urin, søle, matflekker)	Før du vasker plagget i apparatet, legger du flekkene i bløt i lunkent vann i minst en halv time. For enklere flekkfjerning kan du tilsette et enzymbasert flekkfjerningsmiddel.
Gras	Før du vasker plagget i apparatet, legger du tøyet i bløt i et enzymbasert flekkfjerningsmiddel.
Egg	Legg plagget i bløt i et enzymbasert flekkfjerningsmiddel. La det ligge i bløt i kaldt vann i minst 30 minutter eller noen timer dersom flekkene er gjenstridige. Deretter vasker du det i apparatet.
Kaffe	Legg plagget i saltvann. Hvis flekken ikke er ny, legger du plagget i bløt med en blanding av glyserin, ammoniakk og alkohol.
Skokrem	Bruk matolje på flekken og skyll.
Blod	Friske flekker – skyll plagget i kaldt vann og vask det i apparatet. Tørket flekk – Legg plagget i bløt i et enzymbasert flekkfjerningsmiddel. Deretter vasker du det i apparatet.
Lim, tyggegummi	Legg plagget i en pose, og deretter i fryseren til flekken blir hard. Deretter fjerner du den med en uskarp kniv. Deretter fortynner du flekken med en forvaskflekkfjerner og skyller grundig. Så vasker du tøyet som vanlig.
Sminke	Bruk en flekkfjerner til forvasken, og deretter vasker du tøyet i apparatet.
Smør	Før vasking i apparatet påføres flekkfjerningsmiddel på flekken. Deretter skyller du med varmt vann (så varmt som tekstilet tåler).

Flekker	Flekkfjerning
Melk	Legg plagget i bløt i et enzymbasert flekkfjerningsmiddel. La det ligge i bløt i minst 30 minutter eller noen timer dersom flekkene er gjenstridige. Deretter vasker du det i apparatet.
Fruktjus	Legg en blanding av salt og vann på flekken. Vent til det har gjort sin virkning og skyll. Du kan påføre natriumbikarbonat, destillert eddik eller sitronjus på flekken før du vasker plagget i apparatet. Bruk glyserin til gamle flekker. Etter 20 minutter skyller du med kaldt vann, og deretter vasker du tøyet i apparatet.
Vin	Legg tøyet i kaldt vann i minst 30 minutter. Bruk også flekkfjerner. Deretter vasker du det i apparatet.
Voks	Legg plagget i fryseren til voksen stivner. Deretter skraper du den av. Fjern resten av voksen ved å legge et papirhåndkle på flekken og deretter varme det opp med et strykejern til papiret suger opp voksen.
Svette	Før vasking i apparatet gnir du flytende vaskemiddel grundig inn i flekken.
Tyggegummi	Legg plagget i fryseren til tyggegummien stivner. Deretter skraper du den av. Deretter vasker du det i apparatet.

AVHENDING

Emballasjen er laget av miljøvennlige materialer som kan resirkuleres, kastes eller destrueres uten å skade miljøet. Derfor er emballasjematerialene merket for dette formålet.



symbolet på produktet eller emballasjen indikerer at produktet ikke skal behandles som vanlig husholdningsavfall. Produktet må leveres til et godkjent mottak for elektrisk og elektronisk avfall.

Ved **avhending** av apparatet etter endt levetid, må alle vaskemiddelrester og strømledningen fjernes, og dørlåsen og bryteren må ødelegges for å hindre at døra kan gå i lås (barns sikkerhet).

Dette apparatet er merket i samsvar med EU-direktivet om elektronisk og elektrisk avfall (WEEE).

Riktig **avfallshåndtering** av produktet bidrar til å forebygge eventuelle negative konsekvenser for miljø og helse. Slike negative konsekvenser kan bli resultatet ved feil avhending av produktet. Vennligst ta kontakt med lokale renovasjonsmyndigheter, renovasjonsfirma eller forretningen der du kjøpte produktet for mer informasjon om avfallshåndtering av produktet.

SPESIFIKASJON

I henhold til forordning (EU) nr. 90/60/EF

Modellnavn	WD85XX	WD105XX
Energieffektivitet		
A (maksimal effektivitet) til G (lavest effektivitet)	A	
Vask, sentrifugering, tørking	5,44 kWh	6,80 kWh
Vask, sentrifugering	0,82 kWh	0,92 kWh
Vaskeklasse:		
A (maksimal effektivitet) til G (lavest effektivitet)	A	
Klasse for vannuttrekning		
A (maksimal effektivitet) til G (lavest effektivitet)	A	
Restfuktighet	44 %	
Maksimal sentrifugeringshastighet	1400 (o/min)	
Tøymengde/kapasitet		
Vask	8 kg	10 kg
Tørking	5 kg	7 kg
Vannforbruk		
Vask, sentrifugering, tørking	121 l	160 l
Vask, sentrifugering	60 l	70 l
Programtid		
Vask, sentrifugering, tørking	648 min	675 min
Vask, sentrifugering	315 min	315 min
Programmer er spesifisert på merkeskilt og vaskelapp	Hovedvask (Bomull 60°C, 1400 o/min) Tørk (Cotton Dry+Time dry til »-- --« vises)	
Beregnet årlig forbruk for en husholdning med 4 personer, der tørketrommelen alltid brukes (200 sykluser)		
Energiforbruk	1212 kWh/år	1360 kWh/år
Vannforbruk	24200 l	32000 l
Beregnet årlig forbruk for en husholdning med 4 personer, der tørketrommelen aldri brukes (200 sykluser)		
Energiforbruk	164 kWh/år	184 kWh/år
Vannforbruk	12000 l	14000 l

Energiforbruket for tørkeprogrammet ble målt under forhold som er spesifisert i henhold til EN50229-standarden.

1. Den første tørkesyklusen må gjennomføres med en 7 kg tøymengde (tøyet består av to 2 laken, 12 putetrekk og 26 håndklær) ved å velge Cotton Dry + Time Dry til »--- --« vises.
2. Den andre tørkesyklusen må gjennomføres med en 3 kg tøymengde (tøyet består av to 2 laken, 4 putetrekk og 4 håndklær) ved å velge Cotton Dry + Time Dry til »-- ---« vises.

(For å justere vekten kan 1 eller 2 håndklær legges til eller fjernes.)

 På grunn av forskjeller når det gjelder betingelser og type og mengde tøy, sentrifugering, spenningssvingninger og omgivelsestemperatur, kan programtiden og strømforbruket avvike fra det som er angitt i tabellen.

Vi forbeholder oss retten til å foreta endringer i bruksanvisningen.

WD



801633

no (11-19)