

# **gorenje**



**Шырын сыққыш**

**JC 400 E**

**Пайдалану жөніндегі басшылық KZ**

## Жалпы сипаттама

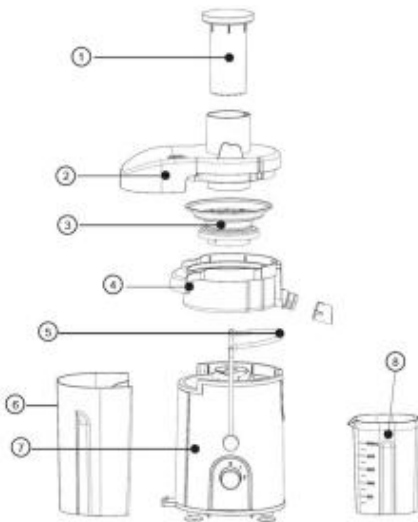

1. Итергіш
2. Беру камерасы
3. Сүзгі
4. Шырынға арналған тостаған
5. Бекіткіштер
6. Жұмсағына арналған контейнер
7. Электрлік қозғалтқыш блогы
8. Шырынға арналған құмыра

## Маңызды

Аспапты алғаш қолданар алдында осы нұсқаулықпен мұқият танысып шығыңыз және оны алдағы уақытта анықтамалық материал ретінде қолдану үшін сақтап қойыңыз.

## Маңызды ескертулер

Аспапты жалғау алдында аспапта көрсетілген номиналды кернеудің жергілікті электр желісінің кернеуіне сәйкес келетініне көз жеткізіңіз.

Егер желілік шнур немесе аспаптың басқа да бөлшектері бүлінген болса, аспапты қолданбаңыз. Желілік шнур бүлінген жағдайда ол дәл сондай түрімен және тек білікті маманмен ауыстырылуы тиіс. Аспапты қауіпсіз пайдалануды қамтамасыз ету үшін шнурды тек авторлық құқығы бар Gorenje сервис орталығында немесе жоғары біліктілігі бар қызметкерлер жұмыс жасайтын сервис орталықта ауыстырыңыз.

Бұл аспапты 8 жастан асқан балалар қолдана алады; физикалық, сезімталдық және ақыл-ой қабілеттері шектелген адамдар; құрылғымен жұмыс жасау тәжірибесі жоқ және оны қалай қолдану керегін білмейтін адамдар тек бақылаумен және қауіпсіз қолдануды және оған байланысты қауіптерді қамтамасыз ететін адамдардың бақылауымен және басшылығымен ғана қолдана алады. Балаларға аспаппен ойнауға рұқсат етпеңіз.

Тазалауды және қызмет көрсетуді 8 жасқа толмаған балалар орындамауы не болмаса ересектердің бақылауымен жасауы тиіс.

Қосылған аспапты қараусыз қалдырмаңыз. Сүзгіден сызат анықтаған кезде немесе сүзгінің кез келген басқа да зақымдалуы кезінде аспапты қолдануды тоқтатыңыз және жақын жердегі Gorenje сервис орталығына хабарласыңыз.

Аспап жұмыс жасап тұрған кезде тағамдарды жүктеу саңылауына саусағыңызбен немесе басқа да заттармен итермеңіз. Бұл мақсатта тек итергішті қолданған жөн.

Сүзгі негізіндегі кішкене жүздерге қолыңызды тигізбеңіз. Олар өте өткір.

Шу деңгейі:  $L_c < 80$  дБ(A)

**Назар аударыңыз: Аспап тек үйде қолдануға ғана арналған.**

Gorenje компаниясының арнайы ұсыныстары жоқ басқа өндірушілердің қандай да бір керек-жарақтарын немесе бөлшектерін қолдануға тыйым салынады. Мұндай керек-жарақты қолданған кезде кепілдік міндеттемелері күшін жояды.

Аспапты қосу алдында бөлшектердің барлығының дұрыс орнатылғанына көз жеткізіңіз.

Аспапты бекіткіштің екеуі де блокталып тұрған кезде қолдануға болады.

Бекіткіштерді аспап өшірілген және сүзгі айналуын тоқтатқан соң ғана блоктан шығаруға болады.

Үлкен жүктемемен жұмыс жасау кезінде шырын сыққышты 40 секундтан артық уақытқа қоспаңыз және қолданып болған соң суытып алыңыз. Осы нұсқаулықта берілген рецепттердің бірде біреуі шырын сыққышқа шектен тыс жүктеме түсірмейді.

Аспап жұмыс жасап тұрған кезде жұмсағына арналған контейнерді ағытып алмаңыз.

Жұмысты аяқтағаннан кейін аспапты электр желісінің розеткасынан ажыратыңыз.

Аспапты қауіпсіз пайдалану үшін аспапты қосымша уақыт релесіне жалғауға тыйым салынады.

**Бұл жабдық Электрлік және электронды жабдықтардың қалдықтары туралы 2012/19/EU еуропа деректемесіне сәйкес таңбаланған (Waste Electrical and Electronic Equipment – WEEE).**

**Осы директива барлық ЕО елдерінде қолданылатын электрлік және электронды жабдықтардың қалдықтарын жинау және кәдеге жарату бойынша талаптарды анықтайды.**

### **Аспапты жұмысқа дайындау**

Барлық алмалы-салмалы бөлшектерді жуыңыз.

Желілік шнурды аспаптың артқы бөлігінде орналасқан шнурды сақтауға арналған бөліктен шығарып алыңыз.

Шырынға арналған ыдысты аспапқа орнатыңыз. Сығылған өнімдерге арналған контейнерді орнатыңыз, оны алға қарай сәл қисайтыңыз. Алдымен жоғарғы бөлігін салыңыз, содан соң төменгі бөлігін итеріңіз.

Шырын дайындау кезінде сығылған өнімдерге арналған контейнерді тазалау үшін аспапты өшіріп, контейнерді ақырын ажыратып алыңыз.

Ескертпе: Шырын дайындауды жалғастырмас бұрын жұмсағына арналған контейнерді қайта орнатыңыз.

Сүзгіні шырынға арналған ыдысқа салыңыз. Қақпағын жауып, орнына орнатыңыз.

Сүзгінің жетекті білікке сенімді бекітілгеніне көз жеткізіңіз (сырт өткен дыбыс шығуы тиіс). Қолданар алдында сүзгіні тексеріп алыңыз.

Қандай да бір сызаттар немесе зақымдалулар болған кезде аспапты қолдануға тыйым салынады, жақын жердегі Gorenje сервис орталығына немесе құрылғыны сатып алған жерге хабарласыңыз. Бекіткіштің екеуін де қақпаққа орнатып, оларды блоктаңыз (сырт өткен дыбыс шығуы тиіс). Итергіш саңылауларын жүктеу бөлігінің ішіндегі кішкене томпақтармен сәйкестендіріңіз, содан соң итергішті жүктеу саңылауына салыңыз.

Қақпақтың жоғарғы бетіндегі бекіткіштің блокталғанына көз жеткізіңіз. Ішіндегісінің шашырамауы немесе тоңазытқышқа салу кезінде төгілмеуі үшін шырынға арналған тостағанды қақпақпен жабыңыз.

## Аспапты пайдалану

Аспап бөлшектердің барлығы дұрыс орнатылған және қапқақты бекіткіштер тығыз ұстап тұрған жағдайда ғана жұмыс жасайды. Көкөністерді және/немесе жеміс-жидектерді беруге арналған камераға салмас бұрын оларды жуыңыз және тураңыз.

Шырынға арналған тостағанның шүмек астына орнатылғанына көз жеткізіңіз.

Аспапты қосу үшін режимдерді ауыстырып қосқышты 1 (төмен жылдамдық) немесе 2 (әдеттегі жылдамдық) күйіне бұраңыз.

- 1 (төмен жылдамдық) күйі қарбыз, жүзім, қызанақ, қияр және таңқурай сияқты жұмсақ жемістер мен көкөністерді дайындау үшін аса ыңғайлы.

- 2 (жоғары жылдамдық) күйі көкөністер мен жемістердің кез келген түрінен шырын дайындау үшін ыңғайлы.

Алдын ала туралған бөліктерді жүктеу саңылауына салыңыз және итергіш көмегімен айналып тұрған сүзгіге ақырын итеріп жіберіңіз.

Итергішке көп күш салмаңыз, өйткені бұл алынған өнім сапасына әсер етуі мүмкін және тіпті сүзгіні тоқтатуға себеп болуы мүмкін.

Беру камерасына саусағыңызды немесе бөгде заттарды салмаңыз.

Ингредиенттердің барлығы өңделгеннен және шырын беру тоқтағаннан кейін аспапты өшіріңіз және сүзгі айналуын тоқтатқанша күтіңіз.

## Кеңестер

Балғын жемістер мен көкөністерді қолданған дұрыс, өйткені олардың құрамында шырын көбірек болады.

Шырын сыққышқа көбінесе ананас, қызылша, балдыркөк, алма, қияр, сәбіз, шпинат, қауын, қызанақ, анар, апельсин және жүзім сай келеді.

Жемістер мен көкөністердің қабығын немесе цедрасын тазалау қажет емес. Апельсин, ананас немесе шикі қызылша сияқты қабығы қалың жемістер мен көкөністерді ғана тазалау қажет болады.

Шырынның қышқыл болмауы үшін цитрустердің қабығын қабық астындағы ақ қабатымен бірге алып тастаңыз.

Шырынды дайындау кезінде алма шырынының консистенциясының алманың қандай сұрыбының қолданылатынына байланысты екенін ұмытпаңыз. Алма шырынды болған сайын шырын да соғұрлым сұйық болады. Алманың өзіңіз қалаған шырын пайда болатын сұрыбын таңдаңыз.

Алма шырыны өте тез қышқылданады. Оған бірнеше лимон шырынын қосу арқылы қышқылданудың алдын алуға болады.

Банан, папайя, авокадо, інжір және манго сияқты құрамында крахмал бар жемістер шырын сыққышта шырын дайындау үшін жарамсыз. Олардан шырын алу үшін асхана комбайнын, блендерді немесе бар блендерін қолданыңыз.

Сүтшөптің жапырақтары мен сабақтары шырын сыққышта шырын алу үшін мінсіз болып табылады.

Шырынды дайындап соң бірден ішіп алыңыз. Біраз уақыт ауада тұрған кезде шырын дәмі мен нәрлік құндылығын жоғалтады.

Шырынның барынша көп мөлшерін алу үшін итергішті жаймен басыңыз.

Шырын сыққыш қант құрағы сияқты өте қатты және/немесе талшықты / крахмалды жемістер мен көкөністерге сай келмейді.

## Тазалау

Аспапты тазалау үшін абразивтік жабыны бар губканы, абразивтік тазалау құралдарын немесе бензин немесе ацетон түріндегі еріткіштерді қолдануға тыйым салынады. Аспапты қолданып болған соң бірден тазалап алған жөн.

Аспапты өшіріңіз, желілік ашаны электр желісінің розеткасынан ажыратыңыз және сүзгі айналуын тоқтатқанша күтіңіз.

Ластанған бөлшектерді электрлік қозғалтқыш блогынан алыңыз. Аспапты келесі тәртіппен бөлшектерге бөліңіз:

Сығылған өнімдерге арналған контейнерді ағытып алыңыз;

Итергішті ағытып алыңыз;

Бекіткіштерді ашыңыз;

Қапқақты алыңыз.

Шырынға арналған ыдысты сүзгімен бірге алыңыз.

Бөлшектердің барлығын щеткамен сұйық жуу құралы қосылған жылы суда жуыңыз және кран астында шайып алыңыз.

Ескертпе: Барлық алмалы-салмалы бөлшектерді ыдыс жуу машинасында жууға болады. Алмалы-салмалы пластик бөлшектерді ыдыс жуу машинасының жоғарғы түбіне орналастырыңыз. Олардың қыздыру элементтерінен жеткілікті қашықтықта орналасқанына көз жеткізіңіз.

Электрлік қозғалтқыш блогын тазалау үшін дымқыл шүберекті қолданыңыз. Электрлік қозғалтқыш блогын суға батыруға немесе ағын сумен жууға тыйым салынады.

## **Қоршаған ортаны қорғау**

Қызмет ету мерзімі аяқталғаннан кейін аспапты тұрмыстық қалдықтармен бірге лақтырмаңыз.

Оны одан әрі жою үшін мамандандырылған жерге жіберіңіз. Осылайша қоршаған ортаны қорғауға көмектесесіз.

## **Кепілдік және қызмет көрсету**

Қосымша ақпарат алу үшін немесе қандай да бір мәселелер туындаған жағдайда өз еліңіздегі Сатып алушыларды қолдау қызметіне хабарласыңыз (орталық телефонының нөмірі кепілдік талонында көрсетілген). Егер мұндай орталық еліңізде болмаса, жергілікті Gorenje сауда ұйымына немесе Gorenje Domestic Appliances компаниясының сатып алушыларды қолдау бөліміне хабарласыңыз.

Авторлық құқығы бар сервис орталықтарының мекенжайлары мен телефон нөмірлері “Кепілді міндеттемелер” кітапшасында немесе кепілдік талонында көрсетілген.

**Тек үйде қолдануға арналған!**

**Өндіруші өзгерістер енгізуге құқылы!**

Импорттаушы: «Горенье БТ» ЖШҚ  
119180, Мәскеу, Якиманская жағ., 4-үй, 1-құр.

**GORENJE АСПАПТЫ ТИМДІ  
ҚОЛДАНУДЫ ТІЛЕЙДІ!**

**Өндіруші өзгерістер енгізуге құқылы!**