

Γενική περιγραφή

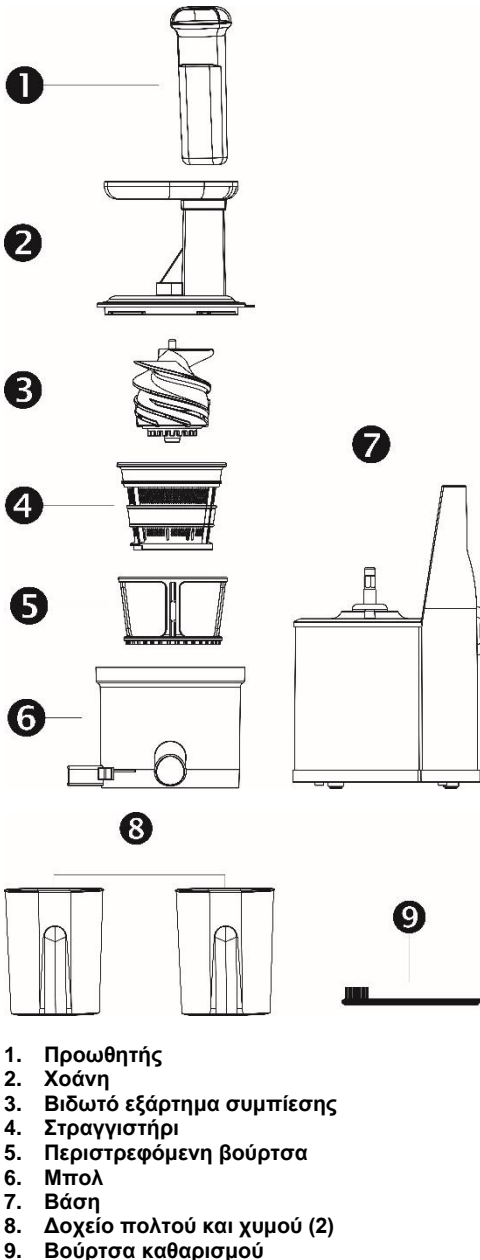

Σημαντική ειδοποίηση

Διαβάστε προσεκτικά το παρόν εγχειρίδιο χρήσης πριν χρησιμοποιήσετε τη συσκευή και αποθηκεύστε το για μελλοντική αναφορά.

Κίνδυνος

Μη βυθίζετε ποτέ τη μονάδα του μοτέρ σε νερό ή άλλο υγρό και μην την ξεπλένετε κάτω από τη βρύση.

Προειδοποίηση

Ελέγξτε αν η τάση που αναγράφεται στη βάση της συσκευής αντιστοιχεί στην τάση του δικτύου τροφοδοσίας πριν συνδέσετε τη συσκευή.

Μη χρησιμοποιείτε τη συσκευή αν το φις, το καλώδιο ρεύματος ή άλλα εξαρτήματα έχουν υποστεί ζημιά. Αν το καλώδιο τροφοδοσίας υποστεί ζημιά, θα πρέπει να αντικατασταθεί από την Gorenje, ένα κέντρο επισκευών εξουσιοδοτημένο από την Gorenje ή από άτομα με παρόμοια προσόντα, προκειμένου να αποφευχθούν πιθανοί κίνδυνοι.

Αυτή η συσκευή δεν προορίζεται για χρήση από άτομα (συμπεριλαμβανομένων των παιδιών) με περιορισμένες σωματικές, αισθητήριες ή διανοητικές ικανότητες ή από άτομα χωρίς εμπειρία και γνώση, εκτός και αν τη χρησιμοποιούν υπό επιτήρηση ή έχουν λάβει οδηγίες σχετικά με τη χρήση της συσκευής από άτομο υπεύθυνο για την ασφάλειά τους.

Τα παιδιά πρέπει να βρίσκονται υπό επιτήρηση για να διασφαλιστεί ότι δεν παίζουν με τη συσκευή.

Μην αφήνετε ποτέ τη συσκευή να λειτουργεί χωρίς επίβλεψη.

Αν ανιχνεύσετε ρωγμές στο φίλτρο ή αν το φίλτρο έχει υποστεί ζημιά με

οποιοδήποτε τρόπο, μη χρησιμοποιείτε πλέον τη συσκευή και επικοινωνήστε με το πλησιέστερο κέντρο επισκευών της Gorenje.

Μην τοποθετείτε ποτέ στον σωλήνα τροφοδοσίας τα δάχτυλά σας ή οποιοδήποτε αντικείμενο ενώ η συσκευή λειτουργεί.

Για το σκοπό αυτό, χρησιμοποιήστε μόνο τον προωθητή.

Η βάση ζυγίζει 6,5 κιλά, σηκώνετε τη μονάδα με τα δύο χέρια.

Μην ξεπλύνετε με νερό άνω των 80°C

Στάθμη θορύβου: Lc < 80 dB(A)

ΠΡΟΣΟΧΗ: Αυτή η συσκευή προορίζεται μόνο για οικιακή χρήση.

Μη χρησιμοποιείτε ποτέ αξεσουάρ ή εξαρτήματα από άλλους κατασκευαστές ή που δεν συστήνει συγκεκριμένα η Gorenje

. Αν χρησιμοποιήσετε τέτοια αξεσουάρ ή εξαρτήματα, η εγγύησή σας καθίσταται άκυρη. Βεβαιωθείτε ότι όλα τα εξαρτήματα έχουν τοποθετηθεί σωστά πριν ενεργοποιήσετε τη συσκευή.

Μην αποσυναρμολογείτε κατά τη λειτουργία.

Διατηρείτε τη βάση διαρκώς στεγνή.

Μη λειτουργείτε τον αποχυμωτή για περισσότερο από 10 λεπτά συνεχόμενα όταν στύβετε μεγάλη ποσότητα χυμού και αφήνετέ τον να κρυώσει αρκετά μετά τη χρήση. Καμία από τις συνταγές σε αυτό το εγχειρίδιο χρήσης δεν συνιστά μεγάλες ποσότητες.

Μη χρησιμοποιείτε τη συσκευή αν το περιστρεφόμενο περίβλημα ή το προστατευτικό κάλυμμα έχει υποστεί ζημιά ή έχει εμφανείς ρωγμές.

Αποσυνδέετε πάντα τη συσκευή μετά τη χρήση.

Μη συνδέετε ποτέ αυτήν τη συσκευή σε εξωτερικό χρονοδιακόπτη ή σύστημα απομακρυσμένου ελέγχου, προκειμένου να αποφύγετε μια επικίνδυνη κατάσταση.

Αυτή η συσκευή φέρει σήμανση σύμφωνα με την Ευρωπαϊκή Οδηγία 2012/19/ΕΕ για τα Απόβλητα Ηλεκτρικού και Ηλεκτρονικού Εξοπλισμού (WEEE).

Αυτή η κατευθυντήρια γραμμή αποτελεί το πλαίσιο επιστροφής και ανακύκλωσης αποβλήτων ηλεκτρικού και ηλεκτρονικού εξοπλισμού με πανευρωπαϊκή ισχύ.

Προετοιμασία για χρήση

Πλύνετε όλα τα αποσπώμενα μέρη (βλ. κεφάλαιο «Καθαρισμός»).

Κάτω από το μπολ, υπάρχει ένα πέλμα από καουτσούκ που επιτρέπει στον χυμό να εξέρχεται μόνο από το στόμιο εκροής χυμού. Πριν ξεκινήσετε να παρασκευάζετε χυμό, θα πρέπει να τοποθετήσετε το πέλμα από καουτσούκ όπως φαίνεται στην εικόνα.



Οδηγίες συναρμολόγησης και αποσυναρμολόγησης

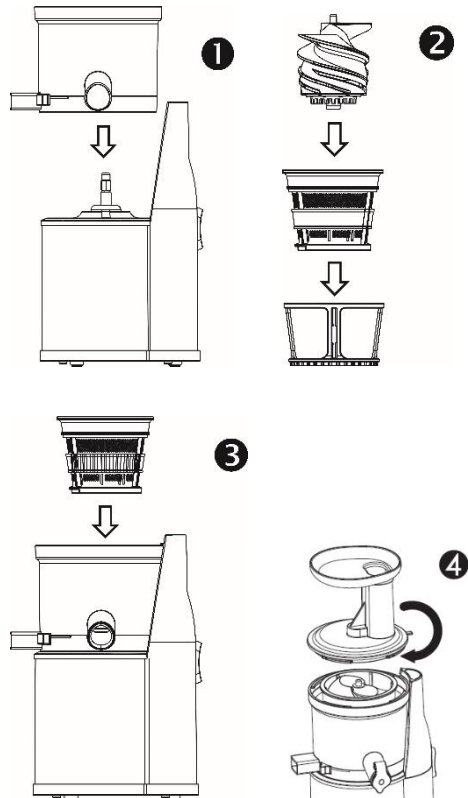

Για την αποσυναρμολόγηση χρησιμοποιήστε την αντίστροφη σειρά.

Χρήση της συσκευής

Ο αποχυμωτής μάς επιτρέπει να ρυθμίσουμε την ποσότητα του πολτού εντός του χυμού. Η ποσότητα του πολτού μπορεί να ρυθμιστεί όπως φαίνεται στην παρακάτω εικόνα.

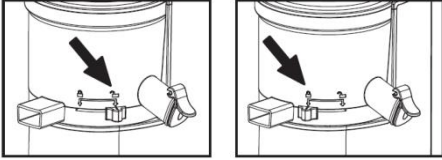

Λιγότερος.....Πολτός.....Περισσότερος



Το μηχάνημα έχει τρεις (3) ρυθμίσεις

1. Κουμπί ON (ΕΝΕΡΓΟΠΟΙΗΣΗ) – Εκκίνηση μοτέρ: έναρξη παραγωγής χυμού
2. Κουμπί REV – Αντίστροφη λειτουργία. Να χρησιμοποιείται μόνο όταν κάποιο αντικείμενο έχει κολλήσει και θέλετε να το ξεμπλοκάρετε.
3. Κουμπί OFF (ΑΠΕΝΕΡΓΟΠΟΙΗΣΗ) – Βρίσκεται στο κέντρο. Αυτό το κουμπί απενεργοποιεί το μηχάνημα.

Ξεπλύνετε καλά τα πάντα πριν τα τοποθετήσετε στο μηχάνημα. Αφού ξεπλύνετε, τοποθετήστε το υλικό στο μηχάνημα χρησιμοποιώντας τον προωθητή. Αφαιρέστε τυχόν σκληρούς σπόρους πριν από τη χρήση.

Κόψτε ή χωρίστε τυχόν σκληρά υλικά, όπως το καρότο, σε λεπτές φέτες πριν από την εισαγωγή στο μηχάνημα.

Μετά τη χρήση, απενεργοποιήστε και βγάλτε το μηχάνημα από την πρίζα. Στεγνώστε τα χέρια σας πριν αγγίξετε τον διακόπτη λειτουργίας.

Μην πιέζετε τα φρούτα κατά τη διάρκεια παραγωγής χυμού για να αποφύγετε την πρόκληση ζημιάς στο βιδωτό εξάρτημα συμπίεσης και στο φίλτρο micro-mesh.

Συμβουλές

Χρησιμοποιείτε φρέσκα φρούτα και λαχανικά, καθώς περιέχουν περισσότερο χυμό. Ο ανανάς, το παντζάρι, το κοτσάνι σέλινου, το μήλο, το αγγούρι, το καρότο, το σπανάκι, το πεπόνι, η ντομάτα, το

ρόδι, το πορτοκάλι και το σταφύλι είναι ιδιαίτερα κατάλληλα για επεξεργασία στον αποχυμωτή. Δεν χρειάζεται να αφαιρείτε λεπτές φλούδες ή φλοιούς. Αφαιρείτε μόνο τις χοντρές φλούδες, π.χ. από πορτοκάλι, ανανά και άψητο παντζάρι. Αφαιρείτε επίσης την ψίχα των εσπεριδοειδών γιατί είναι πικρή.

Όταν ετοιμάζετε χυμό μήλου, να θυμάστε ότι η πυκνότητα του χυμού εξαρτάται από το είδος του μήλου που χρησιμοποιείτε. Όσο πιο ζουμερό το μήλο, τόσο πιο αραιός ο χυμός. Επιλέξτε ένα είδος μήλου που παράγει τον τύπο χυμού που προτιμάτε.

Ο χυμός μήλου αποκτά καφέ χρώμα πολύ γρήγορα. Για να επιβραδύνετε αυτήν τη διαδικασία, προσθέστε μερικές σταγόνες χυμό λεμονιού.

Τα φρούτα που περιέχουν άμυλο, όπως η μπανάνα, η παπάγια, το αβοκάντο, το σύκο και το μάνγκο, δεν είναι κατάλληλα για επεξεργασία στον αποχυμωτή. Χρησιμοποιήστε έναν επεξεργαστή τροφίμων, μπλέντερ τροφίμων ή ραβδομπλέντερ για να επεξεργαστείτε αυτά τα φρούτα.

Ο αποχυμωτής μπορεί επίσης να επεξεργαστεί τα φύλλα και το κοτσάνι των φύλλων, π.χ. του μαρουλιού.

Πίνετε τον χυμό αμέσως μετά την παραγωγή του. Αν εκτεθεί στον αέρα για κάποιο χρονικό διάστημα, ο χυμός χάνει τη γεύση και τη θρεπτική του αξία.

Καθαρισμός

Μη χρησιμοποιείτε ποτέ συρμάτινα σφουγγαράκια, διαβρωτικά καθαριστικά ή δραστικά υγρά, όπως βενζίνη ή ακετόνη, για να καθαρίσετε τη συσκευή.

Είναι ευκολότερο να καθαρίσετε τη συσκευή αμέσως μετά τη χρήση.

Απενεργοποιήστε και αποσυνδέστε το μηχάνημα

Αποσυναρμολογήστε το μηχάνημα με αντίστροφη σειρά συναρμολόγησης!

Χρησιμοποιήστε τη βούρτσα για να καθαρίσετε καλά μετά τη λειτουργία.

Μη χρησιμοποιείτε μεταλλικό σφουγγάρι για τον καθαρισμό, θα προκαλέσει ζημιά στο μηχάνημα.

Μη χρησιμοποιείτε το πλυντήριο πιάτων για να καθαρίσετε το προϊόν.

Μην ξεπλένετε τη βάση απευθείας με νερό, χρησιμοποιήστε στεγνή πετσέτα ή βρεγμένη πετσέτα για να την καθαρίσετε.

Περιβάλλον

Μην απορρίπτετε τη συσκευή μαζί με τα συνήθη οικιακά απορρίμματα στο τέλος του κύκλου ζωής της. Αντ' αυτού, παραδώστε τη σε ένα επίσημο σημείο συλλογής για ανακύκλωση. Με αυτόν τον τρόπο, θα βοηθήσετε στη διατήρηση του περιβάλλοντος.

Εγγύηση και επισκευές

Αν χρειάζεστε πληροφορίες ή αν αντιμετωπίζετε κάποιο πρόβλημα, επικοινωνήστε με το κέντρο εξυπηρέτησης πελατών της Gorenje στη χώρα σας (μπορείτε να βρείτε τον αριθμό τηλεφώνου στο παγκόσμιο φυλλάδιο εγγύησης). Αν δεν υπάρχει κέντρο εξυπηρέτησης πελατών στη χώρα σας, μεταβείτε στον τοπικό αντιπρόσωπο της

Gorenje ή επικοινωνήστε με το τμήμα επισκευών οικιακών συσκευών της Gorenje.

Αποκλειστικά για προσωπική χρήση!

**Η GORENJE
ΣΑΣ ΕΥΧΕΤΑΙ ΝΑ ΕΥΧΑΡΙΣΤΗΘΕΙΤΕ
ΤΗ ΝΕΑ ΣΑΣ ΣΥΣΚΕΥΗ**

**Διατηρούμε το δικαίωμα για οποιοσδήποτε
τροποποιήσεις!**