

UK

**ДОКЛАДНІ ІНСТРУКЦІЇ**  
З ВИКОРИСТАННЯ  
ВБУДОВУВАНОЇ  
СКЛОКЕРАМІЧНОЇ  
ВАРИЛЬНОЇ ПОВЕРХНІ

**gorenje**

BY

**STARCK®**

**Дякуємо** за вашу довіру та придбання нашого приладу.

Цей докладний посібник з інструкціями покликаний спростити для вас користування цим виробом. За допомогою цих інструкцій ви зможете швидко навчитися користуватися новим приладом.

Переконайтеся, що ви одержали непошкоджений прилад. Якщо ви виявили пошкодження, спричинене під час транспортування, зверніться до торгового представника, у якого ви придбали товар, або регіонального складу компанії, з якого він був відправлений. Відповідний номер телефону можна знайти на рахунку-фактурі або товарній накладній.

Інструкція з експлуатації також доступна на нашому веб-сайті:

[www.gorenje.com](http://www.gorenje.com) / < <http://www.gorenje.com> />



Важлива інформація



Порада, примітка

# ЗМІСТ

<b>4 ВБУДОВУВАНА СКЛОКЕРАМІЧНА ВАРИЛЬНА ПОВЕРХНЯ</b>	ВСТУП	
5 Технічні характеристики		
.....		
<b>6 ВАЖЛИВІ ІНСТРУКЦІ З ТЕХНІКИ БЕЗПЕКИ</b>		
.....		
<b>8 ПІДГОТОВКА ПРИЛАДУ ПЕРЕД ПЕРШИМ ВИКОРИСТАННЯМ</b>	ПІДГОТОВКА ПРИЛАДУ ДО ПЕРШОГО ВИКОРИСТАННЯ	
.....		
<b>9 ВАРИЛЬНА ПОВЕРХНЯ</b>	ОСОБЛИВОСТІ РОБОТИ ВАРИЛЬНОЇ ПОВЕРХНІ	
9 Склокерамічна варильна поверхня		
10 Поради щодо вибору посуду		
10 Поради щодо економії енергії		
.....		
<b>11 КЕРУВАННЯ ВАРИЛЬНОЮ ПОВЕРХНЕЮ</b>		
11 Блок керування		
12 Увімкнення приладу		
13 Автоматичне швидке нагрівання		
14 Розширена зона приготування (залежно від моделі)		
14 Зона нагрівання високої потужності		
15 Замок від дітей		
16 Функції таймера		
17 Вимкнення конфорки		
17 Індикатор залишкового тепла		
18 Повне вимкнення варильної поверхні		
18 Ксимальний час приготування їжі		
.....		
<b>19 ТЕХНІЧНЕ ОБСЛУГОВУВАННЯ Й ЧИЩЕННЯ</b>	ТЕХНІЧНЕ ОБСЛУГОВУВАННЯ Й ЧИЩЕННЯ	
.....		
<b>21 ТАБЛИЦЯ УСУНЕННЯ НЕСПРАВНОСТЕЙ</b>	УСУНЕННЯ НЕСПРАВНОСТЕЙ	
.....		
<b>22 ВСТАНОВЛЕННЯ ВБУДОВУВАНОЇ ПОВЕРХНІ</b>	ВСТАНОВЛЕННЯ ТА ПІДКЛЮЧЕННЯ	
.....		
<b>24 ПІДКЛЮЧЕННЯ ВАРИЛЬНОЇ ПОВЕРХНІ ДО ЕЛЕКТРОМЕРЕЖІ</b>		
.....		
<b>26 УТИЛІЗАЦІЯ</b>	РІЗНЕ	

# ВБУДОВУВАНА СКЛОКЕРАМІЧНА ВАРИЛЬНА ПОВЕРХНЯ

(ОПИС ОБЛАДНАННЯ ТА ФУНКЦІЙ — ЗАЛЕЖНО ВІД МОДЕЛІ)

Оскільки прилади, на які розрахована ця інструкція, можуть мати різне обладнання, деякі функції або обладнання, що описуються в цьому посібнику, можуть бути відсутні у вашому приладі.

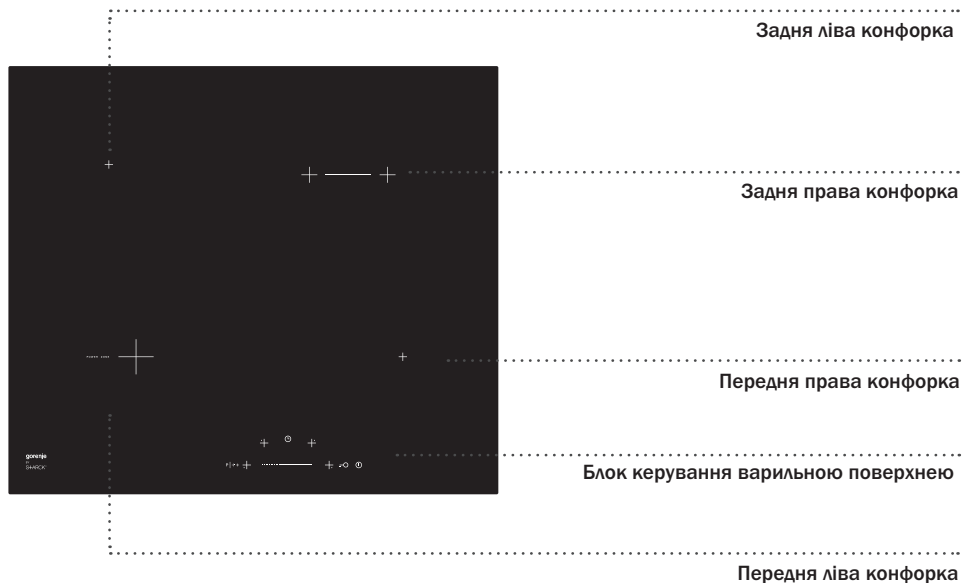

# ТЕХНІЧНІ ХАРАКТЕРИСТИКИ

(ЗАЛЕЖНО ВІД МОДЕЛІ)

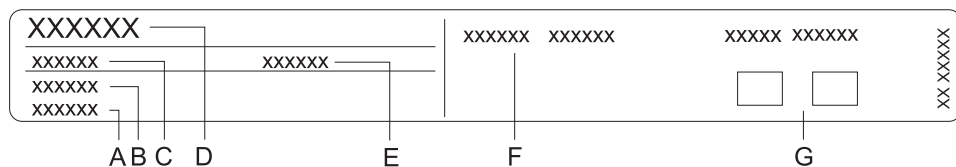

- A Серійний номер
- B Код/ідентифікатор
- C Тип
- D Марка
- E Модель
- F Технічні дані
- G Символи відповідності

Паспортну табличку, що містить основну інформацію про прилад, прикріплено до нижньої частини варильної поверхні.

# ВАЖЛИВІ ІНСТРУКЦІЇ З ТЕХНІКИ БЕЗПЕКИ



**УВАЖНО ПРОЧИТАЙТЕ ІНСТРУКЦІЇ ТА ЗБЕРЕЖІТЬ ЇХ ДЛЯ ПОДАЛЬШОГО ВИКОРИСТАННЯ.**

Цей прилад можна використовувати дітям віком від 8 років, а також особам з обмеженими фізичними, тактильними або розумовими здібностями чи з нестачею досвіду та знань, якщо вони перебувають під наглядом або отримали вказівки стосовно безпечного використання приладу та розуміють пов'язану з цим небезпеку. Не дозволяйте дітям грати з приладом. Чищення приладу та догляд за ним не слід доручати дітям без нагляду.

**ПОПЕРЕДЖЕННЯ.** Прилад і його відкриті деталі можуть сильно нагріватися під час використання. Будьте обережні, не торкайтеся зон нагрівання. Діти молодше 8 років мають перебувати під постійним наглядом.

**ПОПЕРЕДЖЕННЯ.** Небезпека пожежі! Не зберігайте на варильній поверхні жодних предметів.

**ПОПЕРЕДЖЕННЯ.** Залишення варильної поверхні без нагляду під час приготування їжі з використанням жиру або олії є небезпечним і може спричинити пожежу. Ніколи не намагайтеся гасити вогонь водою. У разі займання вимкніть прилад і накрийте полум'я кришкою або вологою тканиною.

**ПОПЕРЕДЖЕННЯ.** Якщо на склокерамічній варильній поверхні утворилася тріщина, вимкніть прилад, щоб запобігти ураженню електричним струмом. Вимкніть усі конфорки відповідними елементами керування та видаліть запобіжник або вимкніть головний автоматичний вимикач, щоб повністю відключити прилад від електромережі.

Не використовуйте пароочишувачі та очишувачі високого тиску для очищення приладу, оскільки це може призвести до ураження електричним струмом.

Прилад не розрахований на керування за допомогою зовнішніх таймерів чи спеціальних систем керування.

**Цей прилад призначено для побутового використання.** Не використовуйте пристрій для будь-яких інших цілей, наприклад обігріву приміщення.

**Прилад повинен підключати** до електромережі лише уповноважений спеціаліст з обслуговування. Втручання в прилад або його некваліфікований ремонт можуть призвести до серйозних травм або пошкодження виробу.

Якщо поряд із варильною поверхнею до розетки підключено інший електричний прилад, переконайтеся, що його шнур живлення не контактує із зонами нагрівання.

Якщо **шнур живлення** пошкоджено, він підлягає заміні виробником або уповноваженим спеціалістом з обслуговування для запобігання небезпеці.

Використання склокерамічної варильної поверхні для зберігання предметів може призвести до подряпин або інших її пошкоджень. Ніколи не нагрівайте їжу на варильній поверхні в алюмінієвій фользі або пластикових контейнерах. Фольга та контейнери можуть розплавитись і спричинити пожежу або пошкодження варильної поверхні.



**Уважно прочитайте інструкції, перш ніж підключати прилад. Несправності, викликані неправильним підключенням або неналежним використанням приладу, не підлягають гарантійному ремонту або будь-якому іншому гарантійному обслуговуванню.**

# ПІДГОТОВКА ПРИЛАДУ ПЕРЕД ПЕРШИМ ВИКОРИСТАННЯМ

---

Якщо ваша варильна поверхня виготовлена зі склокераміки, промийте її вологою тканиною з використанням невеликої кількості миючої рідини. Не використовуйте агресивні очисні засоби, як-от абразивні миючі засоби та губки для миття посуду, що можуть залишати подряпини, або засоби для усунення плям.



# ВАРИЛЬНА ПОВЕРХНЯ

---

## СКЛОКЕРАМІЧНА ВАРИЛЬНА ПОВЕРХНЯ

- Конфорки швидко досягають заданої потужності або температури, тоді як область навколо них залишається холодною.
- Варильна поверхня стійка до температурних коливань.
- Вона також ударостійка. Навіть якщо помістити посуд на поверхню необережно, вона не буде пошкоджена.
- Використання склокерамічної варильної поверхні для зберігання предметів може призвести до подряпин або інших її пошкоджень.
- Не використовуйте алюмінієвий або пластиковий посуд на гарячих конфорках. Не кладіть на склокерамічні конфорки пластмасові предмети або алюмінієву фольгу.
- Не користуйтеся склокерамічною варильною поверхнею з тріщинами або пошкодженнями. Поверхня може тріснути в разі падіння на неї гострого предмета. Наслідки подібних випадків можуть бути помітні одразу або трохи згодом. Якщо на конфорці з'явилися видимі тріщини, прилад слід негайно відключити від мережі живлення.

## ПОРАДИ ЩОДО ВИБОРУ ПОСУДУ

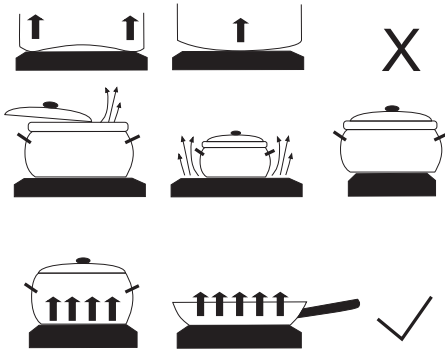

- Використовуйте високоякісний кухонний посуд із плоским рівним дном.
- Діаметр дна посуду повинен відповідати діаметру варильної зони.
- Посуд із загартованого скла зі спеціальним шліфованим дном придатний для нагрівання на конфорках у тому разі, якщо його діаметр відповідає діаметру зони приготування. Посуд із більшим діаметром може тріснути внаслідок теплового навантаження.
- Переконайтеся, що каструля або сковорода розміщена в центрі конфорки.

- Під час використання скороварки стежте за нею до досягнення потрібного рівня тиску. Спочатку ввімкніть конфорку на максимальну потужність; потім, згідно з інструкціями виробника скороварки, використайте відповідний датчик для своєчасного зменшення потужності нагрівання.
- Переконайтеся, що в скороварці (або іншому посуді) достатньо рідини. Через надмірне нагрівання використання на конфорці порожнього посуду може призвести до пошкодження як самого посуду, так і зони приготування.
- Використовуючи спеціальний посуд, слід дотримуватись інструкцій виробника.

## ПОРАДИ ЩОДО ЕКОНОМІЇ ЕНЕРГІЇ

- Діаметр дна каструлі або сковороди повинен відповідати діаметру конфорки. Якщо посуд замалий, частина тепла втрачається, а конфорка може бути пошкоджена.
- Під час готування їжі рекомендуємо накривати посуд кришками.
- Розмір посуду повинен відповідати кількості їжі, що в ньому готується. У разі приготування невеликої кількості їжі у великій каструлі або сковороді витрачається більше енергії.
- Якщо приготування страви займає тривалий час, використовуйте скороварку.
- Овочі, картоплю та ін. можна готувати в невеликій кількості води. Їжа готуватиметься швидше з щільно закритою кришкою. Після того як вода закипить, зменште потужність до рівня, достатнього для підтримання повільного кипіння.

# КЕРУВАННЯ ВАРИЛЬНОЮ ПОВЕРХНЕЮ

## БЛОК КЕРУВАННЯ

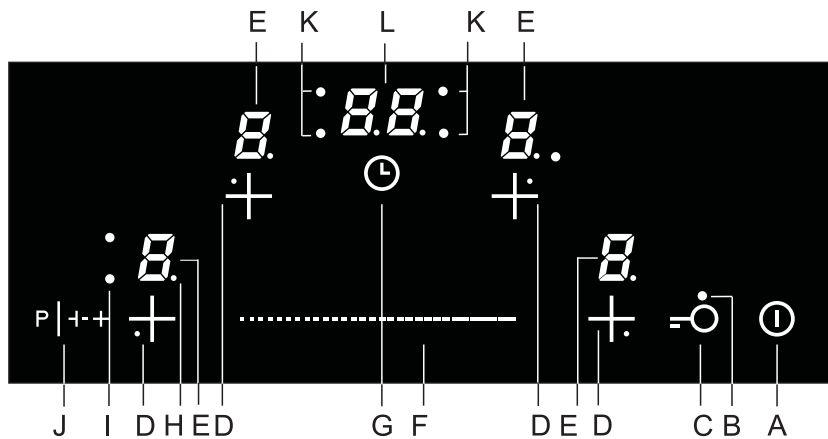

### Опис сенсорних кнопок:

- A Кнопка ввімкнення та вимкнення варильної поверхні
- B Сигнальний індикатор блокування
- C Кнопка блокування
- D Кнопки вибору конфорок
- E Дисплеї рівнів потужності/залишкового тепла
- F Повзунок налаштування
- G Кнопка таймера вимкнення
- H Десяткова точка, що вказує на активацію функції
- I Сигнальний індикатор додаткової зони нагрівання
- J Кнопка ввімкнення та вимкнення додаткової зони нагрівання; кнопка підсилення потужності
- K Індикатор конфорки, керованої таймером
- L Дисплей таймера

# УВІМКНЕННЯ ПРИЛАДУ

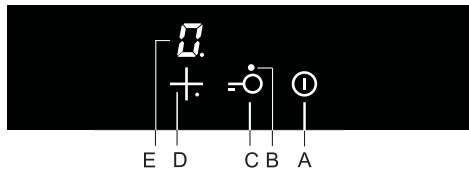

Щоб увімкнути варильну поверхню, торкніться кнопки увімкнення/вимкнення (A). На всіх індикаторах рівня потужності протягом 10 секунд відобразиться значення "0", а десяткова точка (M) почне блимати. У цей час виберіть конфорку, торкнувшись сенсорної кнопки (D). На дисплеї вибраної конфорки (E) засвітиться десяткова точка (H).

Торкайтеся повзунка (F), щоб установити рівень потужності (від 1 до 9). Коли ви торкаєтесь повзунка вперше, цей рівень вибирається залежно від частини повзунка, якої ви торкнулися. Біля повзунка засвіяться контрольні індикатори, які відобразять встановлений рівень потужності.



Якщо протягом 10 секунд не буде увімкнено жодну конфорку, варильна поверхня вимкнеться.

## Зміна налаштувань конфорок

Виберіть конфорку, торкнувшись кнопки (D). На дисплеї вибраної конфорки (E) засвітиться десяткова точка (H). Торкайтеся повзунка (F) для регулювання рівня потужності.

## Режим постійного підігріву/розігрівання

Зона постійного підігріву призначена для розігрівання або підтримання теплими вже приготованих страв. Щоб активувати режим постійного підігріву/розігрівання, торкніться початку повзунка та оберіть значення **1** між **0** і **1**.

# АВТОМАТИЧНЕ ШВИДКЕ НАГРІВАННЯ

Усі конфорки обладнані спеціальним механізмом, який на початку приготування їжі встановлює максимальну потужність нагрівання незалежно від фактичного режиму потужності. Невдовзі потужність нагрівання конфорки повертається до початково встановленого рівня (від 1 до 8).

**Функція автоматичного швидкого нагрівання підходить** для страв, які потрібно нагріти, а потім готувати протягом тривалого часу без необхідності постійного нагляду.

**Функція автоматичного швидкого нагрівання не підходить** для тушкування, смаження або пасерування; для їжі, яку необхідно постійно перевертати, поливати або мішати; або їжі, яка повинна довше кипіти у скороварці.

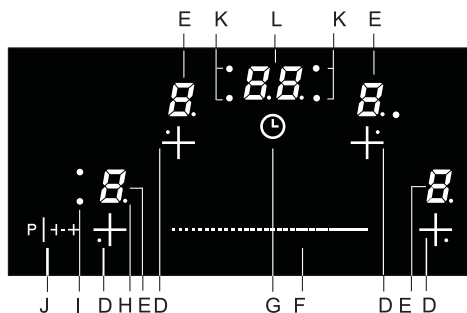

**Щоб активувати функцію автоматичного швидкого нагрівання**, виберіть бажану конфорку (D) і встановіть нульове значення "0" на повзунку (F).

Після цього натисніть крайню праву точку повзунка (не проводячи по ньому пальцем). Відобразяться символи "A" і "9". Використовуйте повзунк (F) для зниження потужності до необхідного рівня. Символ "A" та обраний рівень потужності відобразяться почергово. Коли час нагрівання в режимі підсилення потужності спливе, конфорка автоматично перемкнеться на обраний рівень, який тепер відобразиться постійно.

**Функцію автоматичного швидкого нагрівання можна вимкнути**, вибравши відповідну конфорку та знизивши рівень потужності до "0". Після цього встановіть новий рівень потужності.

Тип продуктів/спосіб приготування	Кількість	Рівень потужності	Час готування (у хвиликах)
Суп/розігрівання	0,5 - 1 л	A 7 - 8	4 - 7
Молоко/розігрівання	0,2 - 0,4 л	A 1 - 2	4 - 7
Рис/готування	125 - 250 г прибл. 300 - 600мл води	A 2 - 3	20 - 25
Варена картопля/ціла, неочищена	750 г - 1,5кг	A 5 - 6	25 - 38
Свіжі нарізані овочі/готування	0,5 - 1 кг прибл. 400 - 600мл води	A 4 - 5	18 - 25

- У таблиці наведені приклади страв, для яких особливо підходить функція автоматичного швидкого розігрівання.
- Указані значення є приблизними та залежать від інших параметрів приготування (наприклад, типу та якості посуду, кількості доданої води тощо).
- Відповідно до кількості їжі, що готується, слід використовувати менші або більші конфорки.

## РОЗШИРЕНА ЗОНА ПРИГОТУВАННЯ (залежно від моделі)

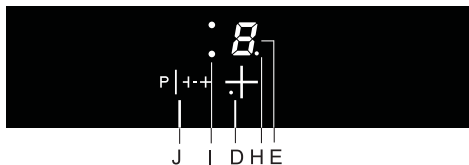

### Вмикання розширеної зони приготування (додаткової конфорки)

- Щоб розширити вже обрану зону приготування зі встановленим рівнем потужності, можна ввімкнути додаткову конфорку. Для цього натисніть кнопку (J). Поряд із дисплеєм засвітиться сигнальний індикатор (I).
- Для обох конфорок вибирається один рівень потужності.
- Якщо зона приготування має третю конфорку, ввімкніть її, знову натиснувши кнопку (J). Поряд із дисплеєм рівня потужності засвіяться два сигнальні індикатори (I).

### Вимикання розширеної зони приготування (додаткової конфорки)

- Виберіть відповідну зону приготування (поряд із дисплеєм рівня потужності з'явиться десяткова точка). Поряд із дисплеєм засвіяться два сигнальні індикатори (I).
- Щоб вимкнути додаткову конфорку (конфорки), натисніть кнопку (J) поряд із вибраною зоною приготування.

## ЗОНА НАГРІВАННЯ ВИСОКОЇ ПОТУЖНОСТІ

У деяких моделях функцію підсилення потужності (Power Boost) можна ввімкнути на передній лівій конфорці, позначеній символом "P". Ця функція забезпечує швидше нагрівання посуду та їжі.

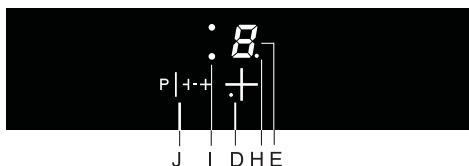

### Активація функції підсилення потужності (Power Boost)

- Виберіть передню ліву конфорку. Біля дисплея рівня потужності засвітиться десяткова точка.
- Натисніть кнопку вмикання додаткової конфорки/підсилення потужності (J). На дисплеї рівня потужності з'явиться символ "P", і конфорка незабаром перейде на роботу з додатковою потужністю нагрівання.

### Вимкнення функції підсилення потужності (Power Boost)

Функцію підсилення потужності можна вимкнути у два способи:

- Виберіть передню ліву конфорку та натисніть кнопку (J). Функцію підсилення потужності буде вимкнено, і потужність нагрівання повернеться до рівня, встановленого до її активації. Якщо до активації цієї функції для рівня потужності було встановлено значення "0", після її деактивації конфорка вимкнеться.
- Виберіть передню ліву конфорку та натисніть кнопку (-). Функцію підсилення потужності буде деактивовано, і конфорка повернеться до рівня потужності "9". Цей рівень можна знизити до бажаного за допомогою кнопки (-).



Конфорка з активованою функцією підсилення потужності (Power Boost) споживає велику кількість теплової енергії. З цієї причини прилеглу задню конфорку неможна одночасно ввімкнути на повну потужність; за активованої функції Power Boost її потужність буде обмежена рівнем 7. Якщо на передній лівій конфорці функцію підсилення потужності активовано в той час, коли задню конфорку встановлено на рівень потужності 8 або 9, або під час роботи функції автоматичного швидкого розігрівання, потужність задньої лівої конфорки буде автоматично встановлено на рівень 7.



Кожна конфорка має вбудовану систему захисту від перегріву. Якщо на конфорці немає посуду або теплопередача для приготування їжі недостатня, нагрівання автоматично припиняється через декілька секунд. Це особливо важливо, якщо на конфорці активовано функцію Power Boost, оскільки в цьому випадку вона працює з набагато більшою потужністю та більш схильна до перегріву.

## ЗАМОК ВІД ДІТЕЙ

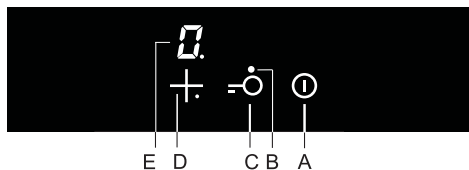

Ця функція захищає конфорку від випадкового вмикання або зміни режиму потужності. Щоб активувати замок від дітей, натисніть і потримайте протягом трьох секунд кнопку (C). Над нею засвітиться сигнальний індикатор. Замок від дітей можна активувати незалежно від того, чи ввімкнено варильну поверхню.



Замок запобігає активації та використанню всіх кнопок, окрім головної кнопки вимкнення та самої кнопки замка. Якщо варильну поверхню заблоковано, її керування обмежено тільки можливістю вимкнути всі конфорки за допомогою головної кнопки вимкнення; при цьому кнопка замка від дітей залишається активованою. Якщо за активованого замка від дітей для будь-якої з конфорок встановлено таймер, відлік заданого часу відбудуватиметься як завжди. Коли таймер досягне нуля, конфорка вимкнеться.

Замок від дітей можна вимкнути в будь-який час, натиснувши кнопку (C). Сигнальний індикатор (B) над сенсорною кнопкою зникне.

# ФУНКЦІЇ ТАЙМЕРА

Час приготування можна встановити в діапазоні від 1 до 99 хвилин. Ця функція має два режими роботи:

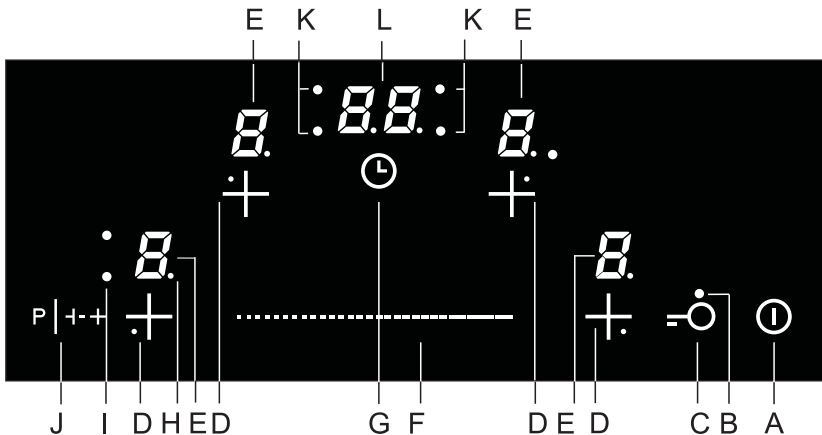

## А ТАЙМЕР ЗВОРОТНОГО ВІДЛІКУ

Щоб активувати таймер приготування або зворотного відліку, натисніть кнопку (G). На дисплеї таймера (L) з'явиться значення "00" і засвітиться десяткова точка (H).

- Використовуйте повзунк (F) для вибору часу в межах від 1 до 99 хвилин.
- Після закінчення заданого часу впродовж двох хвилин лунатиме сигнал, однак конфорка не вимкнеться.
- Вимкніть сигнал, натиснувши будь-яку кнопку, або він вимкнеться автоматично через певний час.
- Таймер зворотного відліку залишиться активованим, навіть якщо вимкнути варильну поверхню за допомогою кнопки (A).

## В ТАЙМЕР ВИМКНЕННЯ ДЛЯ ВИБРАНОЇ КОНФОРКИ

Ця функція дає змогу встановлювати час приготування для вибраної конфорки із заданим рівнем потужності. Коли встановлений час мине, зона нагрівання автоматично вимкнеться.

Щоб активувати таймер приготування або зворотного відліку, натисніть кнопку (G). На дисплеї таймера (L) з'явиться значення "00" і засвітиться десяткова точка (H). Торкніться сенсорної кнопки (G) ще раз. Почне блимати точка (K) для відповідної конфорки.

- Доки горить десяткова точка, за допомогою повзунка (F) ви можете встановити час у межах від 1 до 99 хвилин.
- Зворотний відлік починається після встановлення потрібного значення. Точка (K), що вказує на конфорку, для якої встановлено таймер, продовжить блимати.
- Після закінчення вибраного часу пролунає звуковий сигнал, і конфорка вимкнеться. На дисплеї годинника відобразиться значення "00". Вимкніть сигнал, натиснувши будь-яку кнопку, або він вимкнеться автоматично через певний час.



Тривалість приготування їжі можна налаштовувати окремо для кожної конфорки. Якщо активовано кілька таймерів, відобразиться той час, який мине першим. Блимаючий сигнальний індикатор позначає відповідну конфорку.



### Змінення часу готування

- Час готування, що залишився, можна змінювати будь-коли під час приготування.
- Торкніться кнопки таймера вимкнення (D), щоб вибрати дисплей таймера для потрібної конфорки. Загориться відповідний сигнальний індикатор (K).
- Скористайтеся повзунком (F) для вибору нового часу готування.

### Відображення часу готування, що залишився

Якщо активовано кілька таймерів, час готування, що залишився, можна відобразити, торкнувшись кнопки (G).

### Скидання налаштувань таймера

- Виберіть потрібний дисплей таймера, натиснувши кнопку (G) (див. розділ "Змінення встановленого часу готування"). Відобразиться встановлене налаштування таймера, і загориться точка, що позначає відповідну конфорку.
- Скористайтеся повзунком (F) для вибору значення "00" або одночасно торкніться лівого та правого країв повзунка (F) для негайного відновлення значення "00".

## ВИМКНЕННЯ КОНФОРКИ

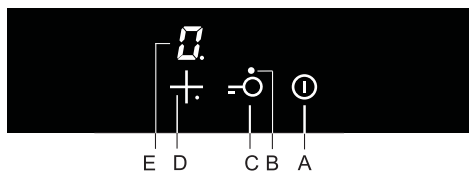

Щоб вимкнути конфорку, натисніть відповідну кнопку (D) і встановіть рівень потужності "0". Для цього проведіть пальцем ліво по повзунку або торкніться його крайньої лівої точки.

## ІНДИКАТОР ЗАЛИШКОВОГО ТЕПЛА

Після вимкнення гарячої конфорки або всієї варильної поверхні відображаються такі символи:

- "H" — конфорка гаряча;
- "h" — конфорка холодне, але її ще неможна торкатися.

Тривалість відображення цих символів залежить від встановленого рівня потужності та часу роботи конфорки. У деяких випадках після зникнення символу "H" або "h" конфорка ще може бути гарячою (наприклад, у разі аварійного вимкнення живлення, якщо на конфорці залишається гарячий посуд тощо). Увага: існує ризик отримання опіків! Якщо до аварійного вимкнення живлення конфорки ще були гарячими, символ "H" або "h" на дисплеї продовжить блимати. Це означає, що конфорка може бути гарячою або ні залежно від тривалості відключення живлення.



Прилад пройшов тестування на заводі, під час якого конфорки нагрівались. Тому після його першого підключення вдома на дисплеї деякий час може блимати символ "H".



Навіть коли символ "H" зникає, конфорка може залишатися гарячою. Існує небезпека опіків!

## МАКСИМАЛЬНИЙ ЧАС ПРИГОТУВАННЯ ЇЖІ

З метою безпеки час приготування для кожної конфорки має обмеження. Максимальний час приготування залежить від рівня потужності, встановленого останнього разу.

Якщо рівень потужності не змінювався, конфорка вимкнеться автоматично після досягнення максимального часу приготування.

Рівень потужності	u	1	2	3	4	5	6	7	8	9	P
Максимальний час роботи (у годинах)	6	6	6	5	5	4	1,5	1,5	1,5	1,5	1,5

## ПОВНЕ ВИМКНЕННЯ ВАРИЛЬНОЇ ПОВЕРХНІ

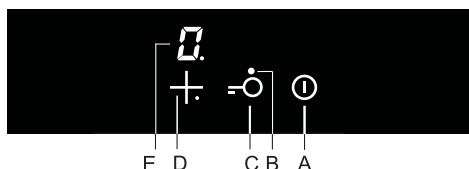

Щоб вимкнути варильну поверхню, торкніться кнопки ввімкнення/вимкнення (A). Пролунає звуковий сигнал, після чого вимкнуться всі індикатори, крім індикаторів залишкового тепла конфорок ("H").

# ТЕХНІЧНЕ ОБСЛУГОВУВАННЯ Й ЧИЩЕННЯ



Обов'язково від'єднайте прилад від джерела живлення й дайте йому охолонути.

Не слід дозволяти дітям чистити або обслуговувати прилад без належного нагляду.

Після кожного використання зачекайте, поки склокерамічна поверхня охолоне, і тільки тоді починайте чищення. Інакше всі залишкові забруднення пригорять і пристануть до гарячої поверхні під час наступного використання приладу.

Для регулярного обслуговування склокерамічної поверхні використовуйте спеціальні засоби для догляду, які створюють захисну плівку та запобігають налипанню бруду на поверхні.



**Перед кожним використанням** склокерамічної поверхні витирайте з неї пил або інші забруднення, які можуть її подряпати. Ці забруднення слід видаляти як із самої варильної поверхні, так і з дна посуду.



Металеві й абразивні губки, а також порошки можуть подряпати варильну поверхню. Її також можуть пошкодити агресивні спреї та неналежні рідкі засоби для чищення.



Символи та позначення можуть стиратися за використання агресивних або абразивних миючих засобів чи посуду з грубим або пошкодженим дном.

Для видалення **незначних забруднень** використовуйте м'яку вологу тканину. Потім витріть поверхню насухо.

**Плями від води** можна видалити за допомогою слабкого оцтового розчину. Проте не використовуйте такий розчин для чищення корпусу (лише в деяких моделях), оскільки він може потьмяніти. Не використовуйте агресивні спреї та засоби для видалення вапняного нальоту.

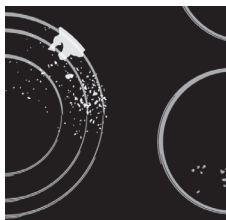

Для видалення **стійкого бруду** використовуйте спеціальні миючі засоби для склокерамічних поверхонь. Дотримуйтесь інструкцій виробника. **Після чищення завжди ретельно видаляйте будь-які залишки миючих засобів, оскільки вони можуть пошкодити склокерамічну поверхню під час нагрівання конфорок.**



Видаляйте застарілі та пригорілі залишки скребком. Щоб не травмуватися, будьте обережні під час використання скребка.



**Використовуйте скребок, тільки якщо бруд не вдається видалити вологою тканиною або спеціальними миючими засобами для склокерамічних поверхонь.**



Тримайте скребок під **правильним кутом** (від 45 до 60 °). Для видалення бруду в області символів і позначень переміщуйте скребок, **обережно натискаючи** на скло. Слідкуйте, щоб пластикова ручка скребка (у деяких моделях) не стикалася з гарячою конфоркою.



**Не натискайте на скло скребком, встановивши його перпендикулярно відносно скла, і не дряпайте варильну поверхню його кінчиком або лезом.**

**Цукор і цукровмісні продукти харчування** можуть завдати значної шкоди склокерамічному покриттю; тому їх слід негайно видаляти зі склокерамічної поверхні скребком, навіть якщо варильна зона ще гаряча.



Зміни блиску елементів графічного оформлення або втрата кольору вважаються не пошкодженням приладу, а радше результатом нормальної експлуатації варильної поверхні. Найчастіше така зміна кольору є результатом пригорання до поверхні залишків їжі або спричиняється використанням посуду з деяких матеріалів (наприклад, алюмінію або міді). Зміни кольору важко позбавитися повністю.

**Примітка.** Зміна кольору та інші подібні дефекти впливають лише на зовнішній вигляд приладу й не погіршують його функціональних характеристик. На виправлення таких дефектів гарантія не поширюється.

# ТАБЛИЦЯ УСУНЕННЯ НЕСПРАВНОСТЕЙ

## Порада

Якщо для рівня потужності всіх зон нагрівання встановлено значення "00", варильна поверхня вимкнеться через 10 секунд.

Якщо будь-яку кнопку натиснути й утримувати довше 10 секунд, варильна поверхня вимкнеться, пролунає звуковий сигнал і на дисплеї з'явиться символ "F".

Якщо на кілька кнопок поставити предмет або пролити рідину, варильна поверхня через деякий час вимкнеться автоматично, або на дисплеї з'явиться незвичайний символ.

Слідкуйте за тим, щоб поверхня навколо сенсорної панелі була сухою та чистою. Яскраве світло, що блимає, може заважати роботі сенсорних кнопок.

Якщо кнопки не реагують або на дисплеях з'являються незвичайні символи, на кілька хвилин від'єднайте варильну поверхню від електромережі (вимкніть запобіжник або головний вимикач), потім знову під'єднайте її до електромережі та ввімкніть головний вимикач.

Якщо проблему не вдається вирішити попри виконання наведених вище рекомендацій, викличте вповноваженого спеціаліста з обслуговування. Несправності, викликані неправильним підключенням або неналежним використанням приладу, не підлягають гарантійному ремонту або будь-якому іншому гарантійному обслуговуванню. У такому разі вартість ремонту сплачує користувач.



Перед початком ремонту необхідно відключити прилад від джерела живлення, видаливши запобіжник або витягнувши головний кабель із мережевої розетки.

# ВСТАНОВЛЕННЯ ВБУДОВУВАНОЇ ПОВЕРХНІ

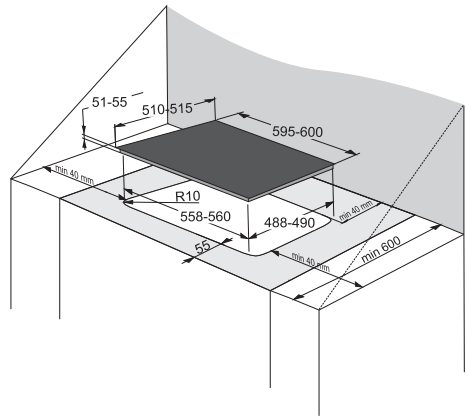
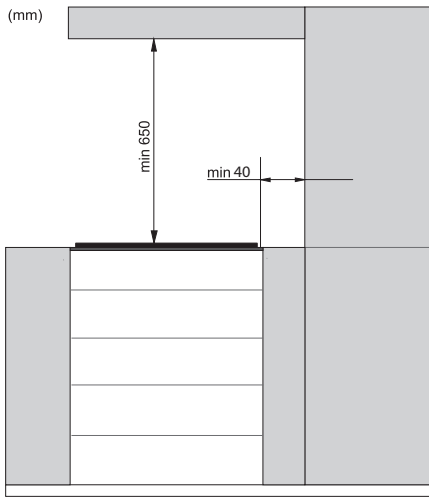

- Після встановлення вбудовуваної варильної поверхні з її нижньої сторони мають бути доступні два передні фікуючі елементи.
- Використання твердого дерев'яного обрамлення на кухонній стільниці за зоною нагрівання допускається тільки якщо зазор між обрамленням і варильною поверхнею є не меншим, ніж це зазначено у монтажних схемах.
- Під варильну поверхню можна встановлювати духовку, якщо вона належить до типів **EVP4**, **EVP2**, **EVP3** та ін., обладнаних охолоджувальним вентилятором.

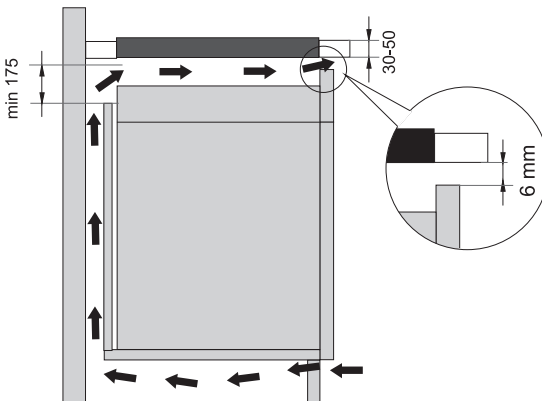

## ВСТАНОВЛЕННЯ ПІНОПЛАСТОВОЇ ПРОКЛАДКИ

 Деякі прилади постачаються вже зі встановленою пінопластовою прокладкою!

Перш ніж установити склокерамічну поверхню в кухонну стільницю, прикріпіть пінопластову прокладку, що йшла в комплекті з приладом, до його нижньої частини.

- Зніміть із прокладки захисну плівку.
- Приєднайте прокладку до нижнього боку скла на відстані 2–3 мм від краю. Вона має бути приєднана по всьому периметру скла без накладання в кутках.
- Під час приєднання прокладки слідкуйте, щоб скло не стикалося з гострими предметами, оскільки це може призвести до його пошкодження.

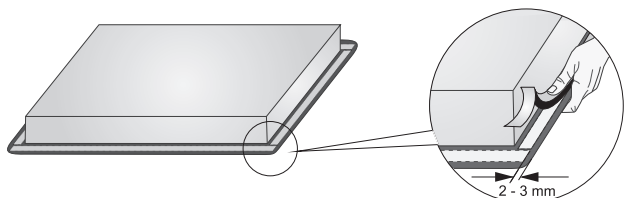

**Не встановлюйте прилад без пінопластової прокладки!**

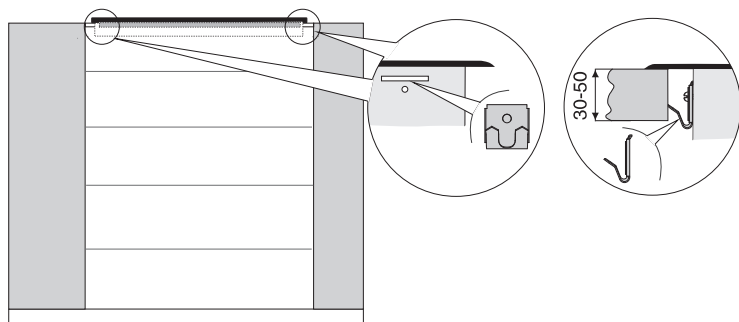

- Кухонна стільниця має бути цілком рівною.
- Поверхню вирізу стільниці слід захистити.
- Приєднайте кріпильні елементи (4 шт) за допомогою гвинтів (4 шт), що входять до складу комплекту, до отворів на передній і задній стінках варильної поверхні.
- Вставте варильну поверхню у виріз стільниці та сильно натисніть на неї зверху.
- Для затягнення фіксатора використовуйте шурупи довжиною не більше 6,5 мм.

# ПІДКЛЮЧЕННЯ ВАРИЛЬНОЇ ПОВЕРХНІ ДО ЕЛЕКТРОМЕРЕЖІ

---

- Електромережа має бути захищена відповідно до чинних стандартів.
- Перед підключенням приладу переконайтеся, що напруга, зазначена на паспортній табличці, відповідає напрузі вашої електромережі.
- Електрообладнання повинно включати перемикач для від'єднання всіх полюсів приладу від електромережі, при цьому мінімальний зазор між його контактами у вимкненому стані має становити 3 мм. Відповідними пристроями є плавкі запобіжники, вимикачі струмового захисту тощо.
- Підключення має бути здійснене з урахуванням струмових характеристик і запобіжників.
- Після встановлення електрообладнання всі струмопровідні та ізольовані частини необхідно захистити, щоб запобігти доторканню до них.



**Ремонт приладу мають здійснювати лише уповноважені спеціалісти. Неправильне підключення може призвести до знищення деталей приладу. На такі випадки гарантія не поширюється.**

**Перед проведенням ремонту або технічного обслуговування відключіть прилад від електромережі.**



## СХЕМА ПІДКЛЮЧЕННЯ:

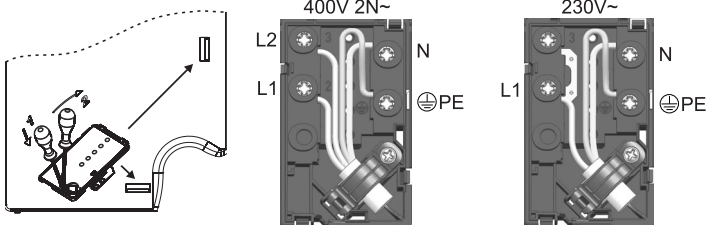

У спеціальні отвори на затискачі встановлюються перемички (мостові з'єднання). З'єднувальні гвинти клеми послаблені й не потребують відкручування. Під час затягування гвинтів буде чутне незначне клацання; це означає, що їх потрібно затягувати до кінця.

Для підключення можна використовувати:

- з'єднувальні кабелі типу H05 RR-F 4 x 1,5 із гумовою ізоляцією та жовто-зеленим захисним проводом;
- з'єднувальні кабелі з ізоляцією з ПВХ, типу H05 VV-F 4 x 1,5 із жовто-зеленим кабелем заземлення; або інші придатні кабелі аналогічного типу або вищої якості.

Для надійної фіксації шнура живлення протягніть його через утримувач (затискувач). Переконайтеся, що кабель позаду варильної поверхні не контактує з її задньою стінкою, оскільки вона може нагріватися під час використання.

Після з'єднання приладу ввімкніть усі нагрівальні елементи та перевірте їх функціонування впродовж приблизно трьох хвилин.

# УТИЛІЗАЦІЯ

---



Упаковка виробу виготовлена з нешкідливих для довкілля матеріалів, які можна повторно переробити, відновити або утилізувати, не завдаючи шкоди навколишньому середовищу. На пакувальних матеріалах містяться відповідні позначки.

Символ на виробі або його пакуванні вказує, що виріб не можна утилізувати як звичайні побутові відходи. Його слід здати до авторизованого центру збору та обробки відпрацьованого електричного та електронного обладнання.

Належна утилізація цього виробу допоможе уникнути будь-яких негативних впливів на навколишнє середовище та здоров'я людей, які можуть виникнути в разі його неправильної утилізації. Для отримання докладної інформації щодо утилізації та переробки цього виробу зверніться до відповідного органа муніципальної влади, місцевої служби утилізації відходів або магазину, де було придбано виріб.

*Ми зберігаємо за собою право на будь-які зміни та помилки в інструкціях із використання*



SVK\_SS



uk (12-15)