

LT

IŠSAMI VERTIKALUS ŠALDIKLIO IR ŠALDYTUVO NAUDOJIMO INSTRUKCIJA

gorenje

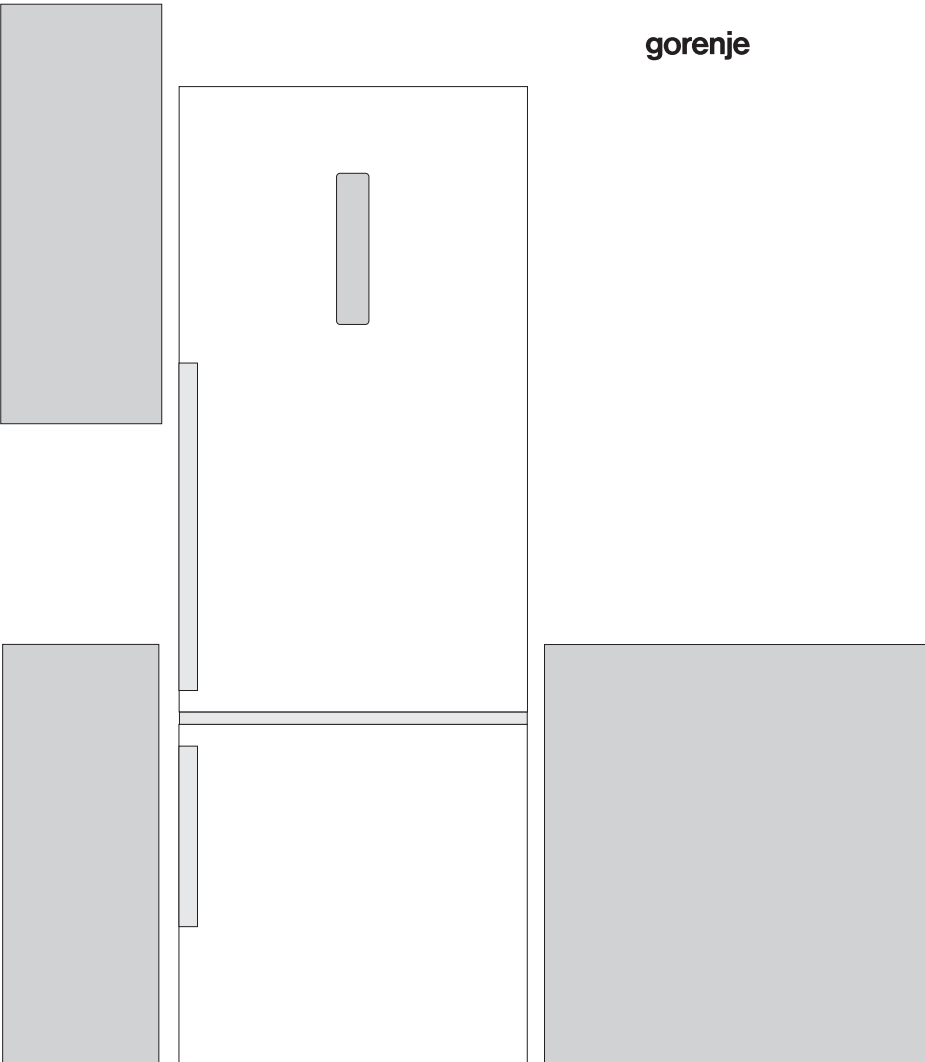

Dėkojame Jums už pasitikėjimą,
kurį parodė mums įsigydami šį prietaisą.
Linkime Jums susirasti daug malonumo jos
naudojimo.

Prietaisas skirtas tik naudojimui buityje.

Šaldytuvo šaldiklis (toliau: prietaisas)
susideda iš dviejų dalių: viršutinė dalis yra
šaldytuvas, o
apatinė dalis – šaldiklis.

Šaldytuvas skirtas laikyti šviežių maistą
aukštesnėje nei 0°C temperatūroje.

Šaldiklis skirtas šaldyti šviežius maisto
produktus ir ilgai saugoti šaldytus maisto
produktus (iki vienerių metų, priklausomai
nuo maisto rūšies).

TURINYS

4 SVARBU PASTABOS IR NURODYMAI	IVADAS
7 KELETAS PATARIMŲ, KAIP TAUPYTI ENERGIJĄ SU SAVO ŠALDYTUVU-ŠALDIKLIU “COMBO”	
8 PRIETAISO APRAŠYMAS	PRIETAISO APRAŠYMAS
9 MONTAVIMAS IR PRIJUNGIMAS	
12 DURELIŲ ATIDARYMO KRYPTIESKEITIMAS	
14 PRIETAISO NAUDOJIMAS	
25 PRIETAISO VIDAUS ĮRENGIMAS	
30 REKOMENDUOJAMAS MAISTO PRODUKTŲ PASKIRSTYMAS PRIETAISE	
31 MAISTO LAIKYMAS ŠALDYTUVE	MAISTO LAIKYMAS IR ŠALDYMAS
32 MAISTO LAIKYMAS „FRESHACTIVE“ STALČIUJE	
33 MAISTO LAIKYMAS „ZEROZONE“ STALČIUJE	
34 MAISTO LAIKYMAS „ZEROZONE“ SKYRIUJE	
36 MAISTO PRODUKTŲ UŽŠALDYMAS IR LAIKYMAS	
36 Šaldymo procesas 37 Svarbūs įspėjimai dėl šviežių maisto produktų užšaldymo 37 Pramoniniu būdu užšaldyto maisto laikymas 38 Šaldytų maisto produktų saugojimo laikas 38 Šaldyto maisto atitirpinimas	
39 PRIETAISO ATITIRPINIMAS	PRIETAISO ATITIRPINIMAS IR VALYMAS
40 PRIETAISO VALYMAS	
41 GEDIMŲ ŠALINIMAS	ĮVAIRI INFORMACIJA
43 INFORMACIJA APIE PRIETAISO KELIAMĄ TRIUKŠMĄ	

SVARBU PASTABOS IR NURODYMAI



Ne jaunesni kaip 8 metų vaikai, ribotų fizinių, jutiminių arba protinių gebėjimų asmenys ir turintieji per mažai patirties ir žinių gali naudoti prietaisą tik prižiūrėti kito asmens arba išmokyti saugaus darbo su prietaisu ir suprantantys jo keliamus pavojus.

Vaikams negalima žaisti su prietaisu.

Vaikams be priežiūros draudžiama siurbti ir imtis naudotojo atliekamos priežiūros darbų.

Prieš prijungdami prietaisą prie maitinimo tinklo atidžiai perskaitykite naudojimo instrukcijas, kuriose aprašytas prietaisas ir jo teisingas ir saugus naudojimas. Šios instrukcijos taikomos keletui prietaiso tipų / modelių, todėl čia aprašytos įrangos jūsų prietaise gali nebūti. Instrukcijoje aprašytas NO FROST (neužšalantis) modelis / šaldiklio modelis su ventiliatoriumi, kuriame atitirpinimas yra automatinis.

Nuimkite pakuotę, skirtą apsaugoti prietaisą ar jo dalis vežant.

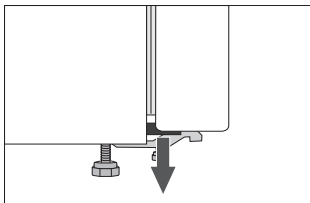

Durų kampuose yra pritvirtinti tarpikliai. Išimkite juos ir įdėkite pridedamus kaiščius į lizdus (tik kai kuriuose modeliuose).

Prieš prijungdami prietaisą prie elektros tinklo, leiskite jam pastovėti vertikaliajoje padėtyje maždaug 2 valandas. Tai padės sumažinti gedimų galimybę dėl transporto poveikio aušinimo sistemai eksploatacijos metu.

Prietaisas turi būti jungiamas į tinklą laikantis visų taikytinų saugos standartų ir reglamentų.

Prietaisas negali būti naudojamas lauke, ir turi būti apsaugotas nuo lietaus.

Šiame prietaise nelaikykite sprogstamųjų medžiagų, tokių kaip aerozolių balionėliai su degiomis suslėgtomis dujomis.

Prieš valydami prietaisą, atjunkite prietaisą nuo maitinimo tinklo (ištraukite maitinimo laidą iš sieninio lizdo).

Jei maitinimo laidas pažeistas, jį turi pakeisti aptarnavimo technikas ar kitas tinkamai apmokytas asmuo.

Jei prietaisas bus ilgą laiką nenaudojamas, įjunkite jį atitinkamu mygtuku ir atjunkite nuo elektros tinklo.

Ištuštinkite prietaisą, atitirpinkite, išvalykite jį ir palikite pravertą.

Jei diodų apšvietimas neveikia, skambinkite techninės priežiūros specialistui. Nebandykite patys remontuoti diodų apšvietimo, nes kontaktuose su aukšta įtampa yra pavojus!

Jei „VitaLED“ apšvietimas neveikia, skambinkite techninės priežiūros specialistui.

Siekiant apsaugoti aplinką, pasenusį prietaisą atiduokite į buitinės technikos surinkimo centrą.

Pakuotė yra pagaminta iš aplinkai nekenksmingų medžiagų, kurias galima būti perdirbti, išmesti arba sunaikinti be jokio pavojaus aplinkai.

Techninių duomenų plokštelė yra prietaiso viduje. Jei techninių duomenų plokštelės kalba nėra jūsų šalies kalba, pakeiskite ją kita pateikta plokštele.

ĮSPĖJIMAS! Ventilacijos angos šaldytuvo korpuse ar viduje turi būti neužblokuotos.

ĮSPĖJIMAS! Negalima naudoti jokių mechaninių priedų šaldytuvo atšildymui, išskyrus tuos, kuriuos aiškiai rekomenduoja gamintojas.

ĮSPĖJIMAS! Negalima pažeisti šaldymo grandinės.

ĮSPĖJIMAS! Nenaudokite elektros prietaisų šaldytuvo maisto laikymo skyriuose, nebent juos rekomenduoja gamintojas.



Šis ant produkto arba jo pakuotės esantis simbolis nurodo, kad su šiuo produktu negalima elgtis kaip su buitinėmis šiukšlėmis. Jį reikia perduoti atitinkam surinkimo punktui, kad elektros ir elektronikos įranga būtų perdirbta. Tinkamai išmesdami šį produktą, jūs prisidėsite prie apsaugos nuo galimo neigiamo poveikio aplinkai ir žmonių sveikatai, kurį gali sukelti netinkamas šio produkto išmetimas. Dėl išsamesnės informacijos apie šio produkto išmetimą, prašom kreiptis į savo miesto valdžios įstaigą, buitinių šiukšlių išmetimo tarnybą arba parduotuvę, kurioje pirkote šį produktą.

KELETAS PATARIMŲ, KAIP TAUPYTI ENERGIJĄ SU SAVO ŠALDYTUVU-ŠALDIKLIU “COMBO”

- Laikykitės įdiegimo instrukcijų.
- Niekada neatidarykite prietaiso durelių dažniau nei būtina.
- Kartais patikrinti, ar oras gali laisvai cirkuliuoti už prietaiso.
- Kondensatorius, pritvirtintas prie prietaiso galinės sienelės, visą laiką turi būti švarus (žr. skyrių “Prietaiso valymas”)
- Jei tarpinė yra sugadinta arba jos nėra, pakeiskite ją kuo greičiau.
- Laikykite maistą uždaroje talpose ar kitose tinkamose pakuotėse.
- Prieš dėdami maistą į šaldytuvą, palikite jį atvėsti iki kambario temperatūros.
- Atšildykite savo užšaldytą maistą šaldytuvo skyriuje.
- Ištraukite stalčius iš šaldiklio, kaip aprašyta instrukcijoje, norėdami panaudoti visą vidų.
- Standartinį šaldiklį atitirpinkite tada, kai 3-5 mm storio šerškno sluoksnis sukaups ant šaldiklio paviršių.
- Įsitinkinkite, kad lentynos išdėstytos tolygiai ir kad maistas yra išdėstytas taip, kad oras cirkuliuotų laisvai (paisykite rekomenduojamų maisto išdėstymo taisyklių, kurios nurodytos instrukcijose).
- Prietaisuose, kuriuose įmontuoti ventiliatoriai, neblokuokite ventiliatorių plyšių.
- Jei ventiliatoriaus arba jonizatoriaus nereikia, išjunkite juos, taip sumažinsite energijos suvartojimą.

PRIETAISO APRAŠYMAS

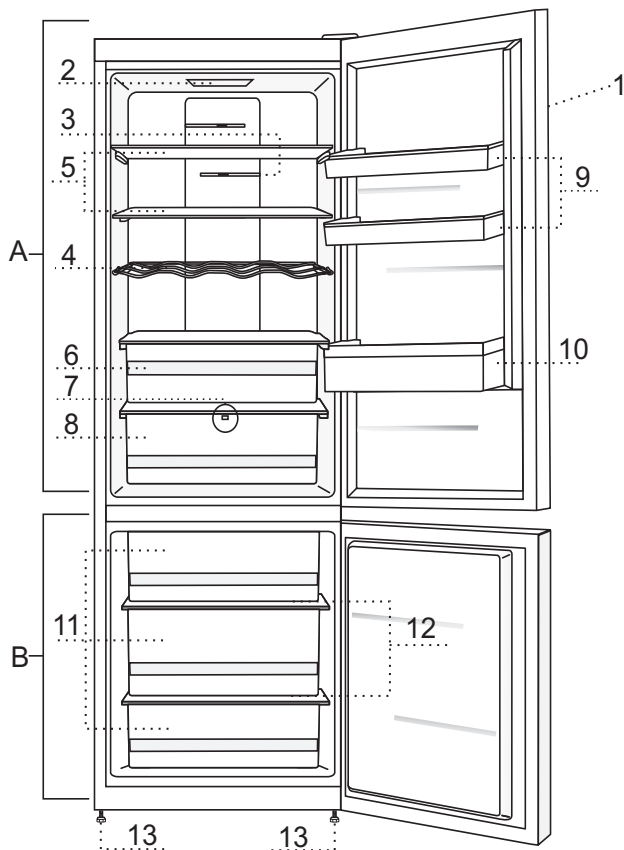

A Šaldytuvas

- 1 Valdymo įtaisas
- 2 Šaldytuvo vidaus diodų apšvietimas
- 3 „IonAir“ oro jonizatorius (+ įjungimo / išjungimo jungiklis)
- 4 Medinė butelių lentyna
- 5 Ištraukiama stiklinė lentynėlė (reguliuojamo aukščio)
- 6 "FreshActive/ZeroZone" stalčius
- 7 „VitaLED“ apšvietimas
- 8 CrispActive/CrispZone vaisių ir daržovių stalčius su drėgmės kontrole
- 9 SimpleSlide reguliuojamo aukščio durelių dėtuvė
- 10 Butelių dėtuvė

B Šaldiklis/ZeroZone**

- 11 Šaldiklio stalčiai/„ZeroZone“ plotas
- 12 Stiklo lentynos
- 13 Kojelė

- Prietaiso vidaus įranga gali skirtis priklausomai nuo prietaiso modelio.
- Stalčiai yra apsaugoti nuo ištraukimo. Norėdami ištraukti nuo prietaiso stalčių, atidarykite jį ir pakelkite priekinę dalį į viršų, tada ištraukite.

** Šaldiklis/„ZeroZone“ yra reguliuojamas plotas, kuris gali būti naudojamas kaip šaldymo kamera arba kaip „ZeroZone“. Kai prietaisas įjungiamas pirmą kartą, šis skyrius veikia kaip šaldiklis.

- Tik kai kuriuose modeliuose.

MONTAVIMAS IR PRIJUNGIMAS

PATALPOS PASIRINKIMAS

- Statykite prietaisą gerai vėdinamame sausame kambaryje. Prietaisas veiks teisingai, jei aplinkos temperatūra bus lentelėje nurodytame intervale. Prietaiso klasė nurodyta ant tipo plokštelės / etiketės su pagrindine informacija.
Prietaisui garantija negalios laikant netinkamoje klimato klasėje!

Klasė	Temperatūra
SN (nenormalus)	nuo +10°C iki +32°C
N (normali)	nuo +16°C iki +32°C
ST (subtropinis)	nuo +16°C iki +38°C
T (tropinis)	nuo +16°C iki +43°C

Dėmesio: Patalpa, kurioje stovi prietaisas, turi būti pakankamai didelė. Kiekvienam 8 g šaldalo turėtų būti bent 1 m³ ploto. Šaldalo kiekis nurodytas normų lentelėje prietaiso viduje.

PRIETAISO MONTAVIMAS

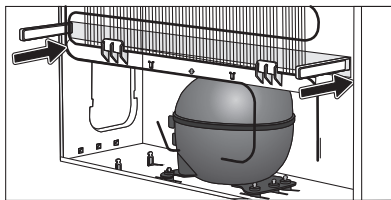
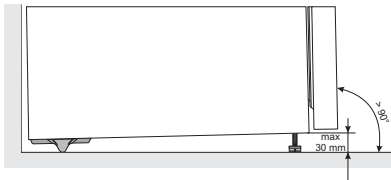

Prietaisą turi montuoti ne mažiau kaip du asmenys, kad būtų išvengta fizinių sužalojimų ar prietaiso sugadinimo.

- Prietaisas turi stovėti ant kieto, lygaus ir stabilaus pagrindo. Priekyje prietaiso yra dvi reguliuojamos kojėlės, kurias galima naudoti prietaisui išlyginti. Galinėje dalyje yra ratukai, leidžiantys lengviau pastatyti prietaisą.
- Turėtų būti paliktas ne mažiau kaip 5 cm tarpas tarp prietaiso ir bet kokių spintelių virš jo, siekiant, kad aušinimo kondensatorius gerai veiktų.
- Prietaisas tiekiamas su dviem tarpinėmis, kurios turi būti sumontuotos korpuso apatinėje dalyje, kad nebūtų galima pristumti prietaiso per arti prie sienos. Taip pat prietaisas gali būti statomas be tarpiklių, tačiau tai gali padidinti energijos suvartojimą.
- Saugokite prietaisą nuo tiesioginių saulės spindulių ir nelaikykite šalia bet kokių šilumos šaltinio. Jei negalima išvengti, sumontuokite izoliacines plokštes.

- Prietaisas gali stovėti atskirai, arba gali būti statomas šalia virtuvės baldų arba prie sienos. Nepamirškite tarpo, kurio reikia visiškai atidaryti dureles, kad būtų galima ištraukti stalčius ir lentynas (žr. montavimo schemą).

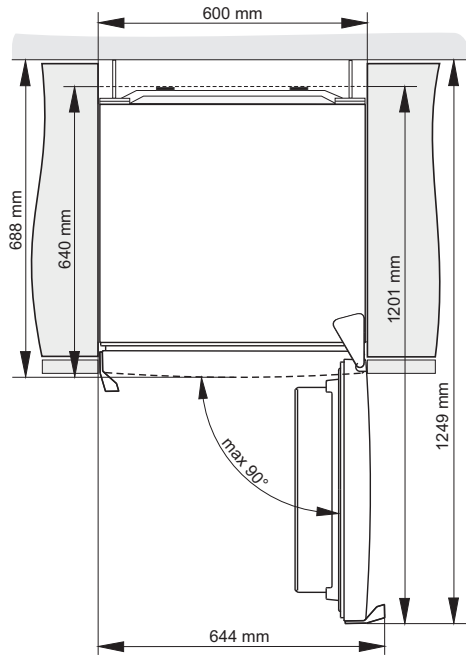

Pastaba: Dedant prietaisus vienas šalia kito, reikia įsigyti ir sumontuoti įtaisą nuo rasojimo.

Kodas komplekto užsakymui:

sausa patalpa (santykinė oro drėgmė mažesnė kaip 60 %)	Prietaisų aukštis 1850 mm	Prietaisų aukštis 2.000 mm
PLASTIKINĖ PLOKŠTELĖ	576604	576606
Plastplate		
BALTA	672114	672118
PILKA	672115	672117
JUODA	672116	672120
drėgna patalpa (santykinė oro drėgmė didesnė kaip 60 %) *	Prietaisų aukštis 1850 mm	Prietaisų aukštis 2.000 mm
METALINĖ PLOKŠTELĖ (INOX)	558776*	558855*

*** Saugumo sumetimais prietaisą gali įrengti tik įgaliotas priežiūros meistras!**

PRIETAISO PAJUNGIMAS

- Prijunkite prietaisą prie elektros tinklo pateiktu laidu. Sienos kištukinis lizdas turi būti įrengtas su įžeminimo kontaktu (apsauginis lizdas). Prietaiso nurodyta nominali įtampa ir dažnis nurodyta ant tipo plokštelės / etiketės su pagrindine informacija.
- Prietaisas turi būti jungiamas į tinklą laikantis visų taikytinų saugos standartų ir reglamentų. Prietaisas gali atlaikyti trumpalaikius nuokrypius nuo vardinės įtampos, bet ne daugiau kaip +/- 6%.

DURELIŲ ATIDARYMO KRYPTIESKEITIMAS

Reikalingi įrankiai: raktas Nr. 8, „Phillips“ atsuktukas, sūkio momentas 25, plokščias atsuktukas.

Procedūra, norint pakeisti durelių atidarymo kryptį, turėtų atlikti ne mažiau kaip du asmenys.

1. Nuimkite viršutinio vyro dangtelį (A) ir gaubtelį nuo jungties (B1).
2. Ištraukite kištuką (C), atsukite viršutinį vyrį (D) ir nuimkite viršutines dureles (E).
3. Nuimkite šoninius skydelius (F) ir (G), nusukite ir nuimkite vidurinį skydelį (H).
4. Perkelkite viršutinį vyrį (A) ir jungtį bei kabelį į priešingą pusę. Pakeisti visus tris skydelius (F) (G) ir (H). Patikrinkite, ar kabelis eina per skydelių griovelius, kaip tai darėte prieš išardymą.
5. Tada nuimkite kaiščius (I), atsukite vidinį lankstą (J) ir nuimkite apatines dureles (K) nuo apatinio vyro (L).
6. Pakreipkite prietaisą atgal, atsukite apatinius vyrius (L) ir kojeles (M) ir sumontuokite jas į priešingą pusę. Patikrinkite, ar įdėta poveržlė, kaip buvo prieš išardymą.
7. Perkelkite durų vyrį (N) ir laikiklį (S) į priešingą pusę.
8. Įdėkite vidurio vyrių (J) ant apatinių durelių (K) ir uždėkite apatines dureles ant apatinių vyrių (L). Pritvirtinkite vidurinį vyrių (tuo metu durelės turi būti atidarytos). Nepamirškite įdėti poveržles (O) ir dengiančius kaiščius (I), kaip jie buvo sudėti prieš išmontavimą.
9. Uždėkite viršutines dureles (E) ant vidurinių vyrių (J). Nuimkite dengiamuosius kaiščius (P) ir (B2). Prijunkite jungtį (C) ir pritvirtinkite viršutinį vyrį.
10. Sumontuokite viršutinę jungtį (A), jungties dangtelį (B1), ir dengiančius gaubtelius (P) ir (B2).
11. Rankenos pusės (R) keitimas: nuimkite dangtelius/gaubtelius, atsukite varžtus ir uždėkite rankeną ant priešingos pusės. Perkelkite dangtelius/gaubtelius į priešingą pusę.

Pastaba: 11 veiksmą (rankenos pakeitimas) prietaisuose su integruota rankena galima praleisti.

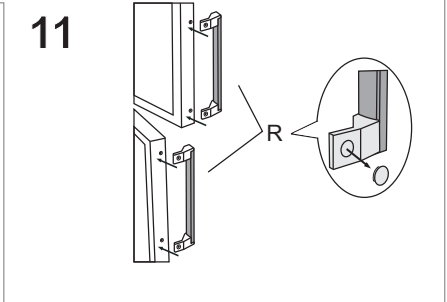
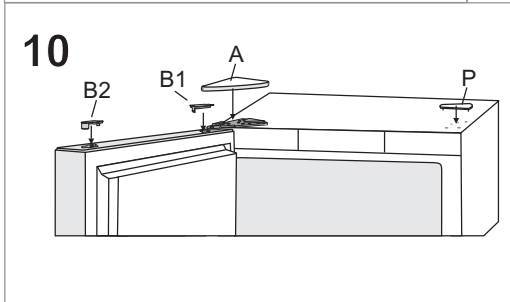
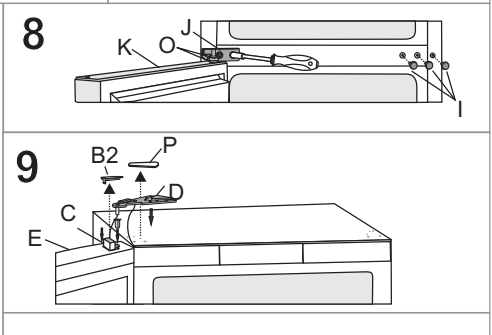
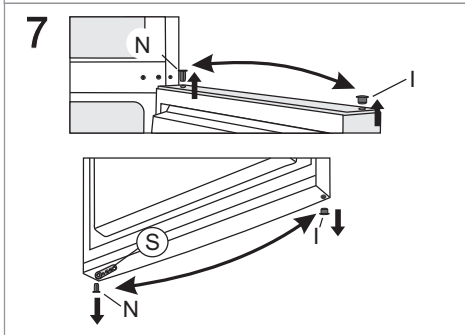
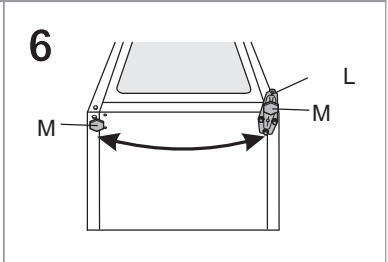
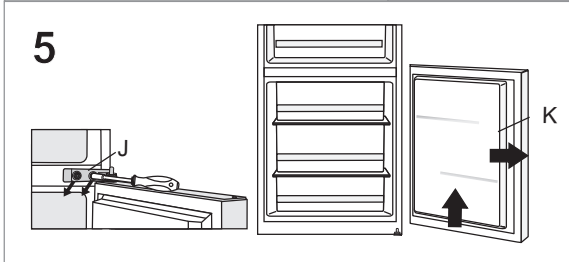
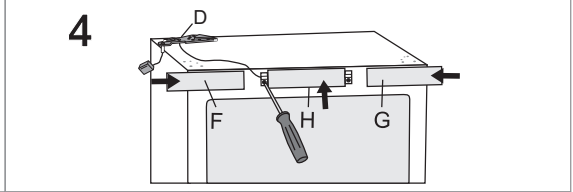
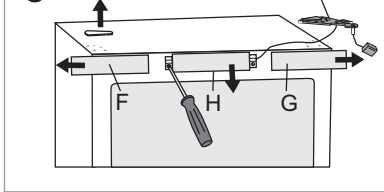
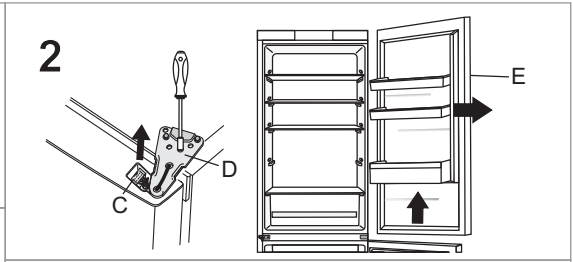
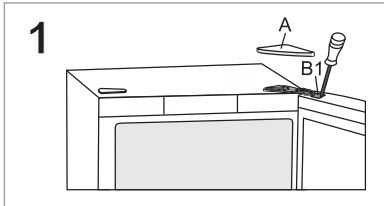

PRIETAISO NAUDOJIMAS

VALDYMO ĮTAISAS 1

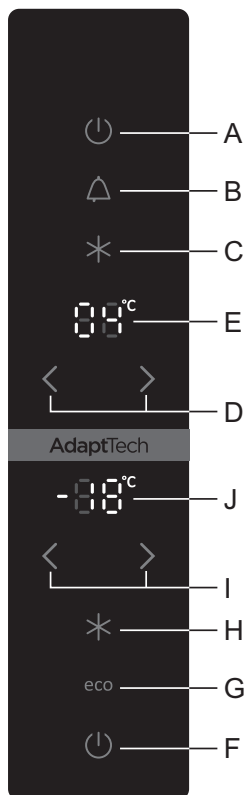

- A Prietaiso įjungimo mygtukas ir šaldytuvo skyriaus išjungimo mygtukas
- B Akustinės signalizacijos išjungimo mygtukas
- C „Super cool“ funkcijos įjungimo / išjungimo mygtukas
- D Šaldytuvo skyriaus temperatūros mygtukai
- E Šaldytuvo temperatūros ekranas
- F Šaldiklio skyriaus mygtukas ir prietaiso išjungimo mygtukas
- G ECO funkcijos įjungimo / išjungimo mygtukas
- H „Super Freeze“ funkcijos įjungimo / išjungimo mygtukas
- I Šaldiklio skyriaus temperatūros mygtukai
- J Šaldiklio skyriaus temperatūros indikatorius

PRIETAISO ĮJUNGIMAS / IŠJUNGIMAS

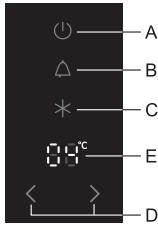

Prietaiso įjungimas: Įjunkite prietaisą paliesdami mygtuką **A**.

Šiame modelyje galima įjungti tik mygtuką ant šaldiklio, o šaldytuvo skyrius yra išjungtas. Šis nustatymas gali būti padarytas dviem būdais:

- trumpai paspauskite **F** mygtuką, norėdami įjungti tik šaldiklį; arba
- pirmiausia trumpai paspauskite mygtuką **A**, norėdami įjungti visą prietaisą. Tada paspauskite ir palaikykite (tris sekundes) **A** klavišą šaldiklio skyriuje, kad jį išjungtumėte.

Kai dar kartą paspaudžiamas mygtukas **A**, šaldytuvo skyrius bus įjungtas vėl.

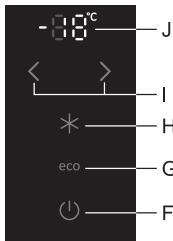

Prietaiso išjungimas: Norėdami išjungti prietaisą, paspauskite ir laikykite nuspaudę mygtuką **F** apie tris sekundes (atsargiai: prietaisas liks įjungtas į tinklą, t.y. prietaise vis dar bus elektros srovė).

TEMPERATŪROS REGULIAVIMAS

- Nustatyti temperatūrą šaldytuvo skyriaus galima mygtukais **D**:
< mažesnė temperatūra ; > aukštesnė temperatūrą.
- Temperatūrą šaldytuvo skyriuje galima nustatyti nuo +1°C iki +9°C.
- Paspaudus vieną iš **D** mygtukų, naujausias temperatūros nustatymas ima mirksėti ekrane **E**, tuomet **D** klavišais nustatykite norimą temperatūrą. Praėjus trimis sekundėms po paskutinio mygtuko paspaudimo, naujausias temperatūros nustatymas išsaugomas šaldytuvo skyriuje.
- Rekomenduojamas nustatymas yra 4 °C.

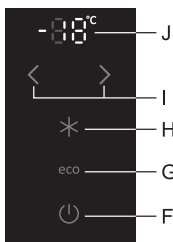

- Šaldiklio temperatūrą galite nustatyti mygtukais **I**:
 < žemesnė temperatūra ;
 > aukštesnė temperatūra.
- Temperatūrą šaldytuvo skyriuje galima nustatyti nuo -24°C iki -16°C.
- Paspaudus vieną iš **I** mygtukų, naujausias temperatūros nustatymas ima mirksėti ekrane **J**, tuomet **I** klavišais nustatykite norimą temperatūrą. Praėjus trims sekundėms po paskutinio mygtuko paspaudimo, naujausias temperatūros nustatymas išsaugomas šaldiklio skyriuje.
- Rekomenduojamas nustatymas yra -18 °C.

ŠALDIKLIO GALIOS PADIDINIMO FUNKCIJA („SUPER FREEZE“)

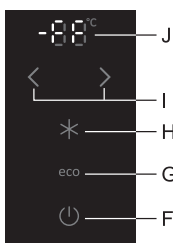

- Naudokite šį nustatymą įjungdami prietaisą pirmą kartą, prieš valymą ir 24 val. prieš įdedant didesnę kiekį valgių į šaldiklį.

Šaldiklio sustiprinimo funkcijos („Super Freeze“) įjungimas: Paspauskite mygtuką **H**. **J** ekrane pasirodys **FF**.

Jei stiprinimo ciklo funkcija nėra išjungta rankiniu būdu, ji įsijungs automatiškai (po maždaug 2 dienų). Tada šaldiklio skyrių temperatūra grįžta į senesnią nustatytą vertę.

EKSTREMALUS UŽŠALDYMAS (VIRŠUTINIS ŠALDIKLIO STALČIUS)

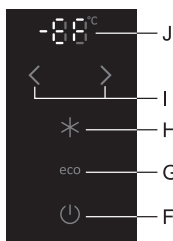

- Norėdami greitai sušaldyti šviežius maisto produktus, naudokite „**XtremeFreeze**“ funkciją, kuri veikia tik viršutiniame šaldiklio stalčiulyje. Jos metu toje prietaiso dalyje intensyviai pučiamas šaltas oras. Greitesnio užšaldymo metu maiste ilgesnį laiką išliks daugiau vitaminų, mineralų, ir maistinių medžiagų.

Šaldiklio sustiprinimo funkcijos („XtremeFreeze“) įjungimas: Paspauskite **H** mygtuką palaikykite jį bent 3 sekundes. **J** ekrane pasirodys **EF**.

- Naudojant šį nustatymą, kompresorius veiks nuolat, o šaldiklio temperatūra gerokai sumažės.
- Jei šis nustatymas nėra išjungtas rankiniu būdu (paspaudus mygtuką H) jis išsijungs automatiškai po maždaug vienos dienos. Temperatūra šaldiklio skyriuje grįš į naujausią nustatymą.
- Naudokite šį nustatymą užšaldyti mažesnį maisto kiekį (iki 2 kilogramų) viršutiniame stalčiuje. Kai užšaldote didelį kiekį maisto, nustatymas turėtų būti aktyvuotas 12 valandų prieš dedant maistą į šaldiklį.

ŠALDIKLIO GALIOS PADIDINIMAS (SUPER AUŠINIMAS) (ŠALDYTUVO SKYRIUS)

- Naudokite šį nustatymą įjungdami prietaisą pirmą kartą, prieš valymą ir prieš įdedant didesnį kiekį valgių į šaldiklį.

Šaldiklio sustiprinimo funkcijos („Super cool“) įjungimas: Paspauskite mygtuką **C**.

Jei funkcija nėra išjungta rankiniu būdu, jis bus išjungtas automatiškai po maždaug šešių valandų. Šaldytuvo skyriaus temperatūra grįš į naujausią nustatymą.

AUKŠTOS TEMPERATŪROS SIGNALIZACIJA

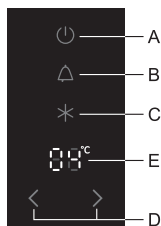

Jei temperatūra prietaiso viduje yra per aukšta, bus aktyvuotas akustinis signalas (**pypsėjimas su pertrūkiais**) ir lemputė **B** pradės mirksėti.

- Patvirtinkite ir išjunkite garsinį signalą, paspausdami mygtuką **B**.
- Garso signalas bus įjungiamas kas 24 valandas, jei prietaiso temperatūra vis dar nėra pakankamai žema, kad būtų išvengta maisto sugedimo. Signalinė lemputė užgesa automatiškai, kai šaldytuvo temperatūra nukrenta iki tokio lygio, kad nebelieka maisto sugedimo pavojaus.

- Prietaisą įjungus pirmą kartą, yra 24 valandų uždelsimas, kurio metu šaldytuve signalizacija neveikia, nes prietaiso temperatūrai pasiekti nustatytą lygį užtrunka šiek tiek laiko. Taigi, išvengiama be reikalo įjungiamo pavojaus signalo.

Pravirų šaldytuvo durelių signalizacija: jei šaldytuvo ar šaldiklio skyriaus durelės yra atidarytos daugiau nei 2 minutes, bus įjungtas garsinis signalas ir mirksės **B** mygtukas. Kai durelės uždaromos, signalas išjungiamas. Jis gali būti išjungtas rankiniu būdu, paspaudžiant mygtuką **B**.

„ECO“ FUNKCIJA

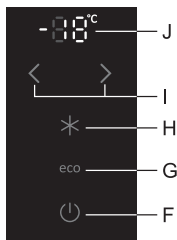

Norėdami įjungti „Eco“ funkciją, spauskite **G** mygtuką. Kai ši funkcija įjungta, prietaisas veiks su optimaliais nustatymais.

APSAUGINIS BLOKAS (SAUGOS UŽRAKTAS NUO VAIKŲ)

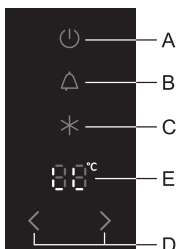

Naudokite šią funkciją, jei nenorite rankiniu būdu reguliuoti prietaiso nustatymų. Norėdami įjungti, paspauskite ir palaikykite **B** mygtuką (tris sekundes), ekrane **E** pasirodys **LL**.
Bus užrakinti visi mygtukai, išskyrus **B**.
Norėdami išjungti apsaugos užraktą, paspauskite **B** mygtuką ir palaikykite tris sekundes.

VALDYMO ĮTAISAS 2

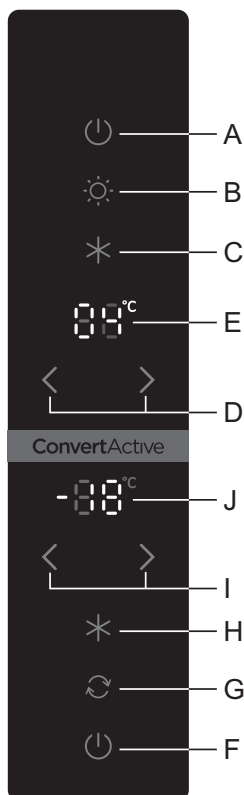

- A Prietaiso įjungimo mygtukas ir šaldytuvo skyriaus išjungimo mygtukas
- B „VitaLED“ įjungimo / išjungimo mygtukas
- C „Super cool“ funkcijos įjungimo / išjungimo mygtukas
- D Šaldytuvo skyriaus temperatūros mygtukai
- E Šaldytuvo temperatūros ekranas
- F Šaldiklio skyriaus mygtukas ir prietaiso išjungimo mygtukas
- G Šaldiklio / „ZeroZone“ įjungimo / išjungimo mygtukas
- H „Super Freeze“ funkcijos įjungimo / išjungimo mygtukas
- I Šaldiklio skyriaus temperatūros mygtukai**
- J Šaldiklio skyriaus temperatūros indikatorius**

PRIETAISO ĮJUNGIMAS / IŠJUNGIMAS

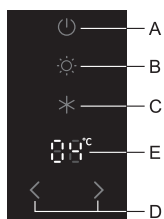

Prietaiso įjungimas: Įjunkite prietaisą paliesdami mygtuką **A**.

Šiame modelyje galima įjungti tik mygtuką ant šaldiklio, o šaldytuvo skyrius yra išjungtas. Šis nustatymas gali būti padarytas dviem būdais:

- trumpai paspauskite **F** mygtuką, norėdami įjungti tik šaldiklį; arba
- pirmiausia trumpai paspauskite mygtuką **A**, norėdami įjungti visą prietaisą. Tada paspauskite ir palaikykite (tris sekundes) **A** klavišą šaldiklio skyriuje, kad jį išjungtumėte.

Kai dar kartą paspaudžiamas mygtukas **A**, šaldytuvo skyrius bus įjungtas vėl.

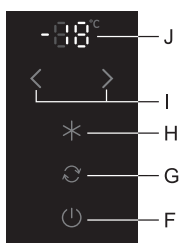

Prietaiso išjungimas: Norėdami išjungti prietaisą, paspauskite ir laikykite nuspaudę mygtuką **F** apie tris sekundes (atsargiai: prietaisas liks įjungtas į tinklą, t.y. prietaise vis dar bus elektros srovė).

TEMPERATŪROS REGULIAVIMAS

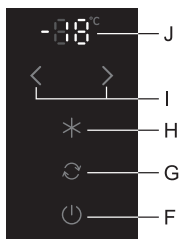
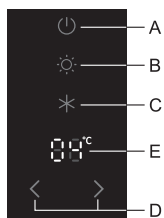

- **Šaldytuvo skyrius:** paspauskite **D** klavišus, norėdami nustatyti šaldytuvo skyriaus temperatūrą nuo 1°C iki 9°C. Įjungus „ZeroZone“, temperatūrą galima nustatyti nuo 4°C iki 9°C.
- **Šaldiklio skyrius:** paspauskite klavišą **I**, norėdami nustatyti šaldiklio temperatūrą nuo -24°C iki -16°C. Ekranas **J** mirksės tol, kol šaldiklio temperatūra pasieks nustatytą lygį.
- **„ZeroZone“ (žr. „ZeroZone“ skyrių):** paspauskite klavišą **I**, norėdami nustatyti „ZeroZone“ skyriaus temperatūrą nuo -2°C iki 3°C. Ekranas **J** mirksės tol, kol „ZeroZone“ skyriaus temperatūra pasieks nustatytą lygį.

- < žemesnė temperatūra;
- > aukštesnė temperatūra.

Nustatinėjant temperatūrą, mirksės temperatūros indikatorius **E** arba **J**. Po 3 sekundžių išsaugomi vėliausi nustatymai.

„VITALED“ FUNKCIJA

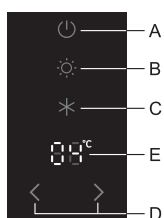

„VitaLED“: spauskite **B** mygtuką įjungti arba išjungti „VitaLED“. Įjungus „VitaLED“, užsidega **B** mygtukas. Įjungus „VitaLED“ funkciją, užsidega oranžinė **LED** lemputė vaisių ir daržovių stalčiuje. Nutrūkus maitinimui, „VitaLED“ funkcija bus išjungta. „VitaLED“ skyriuje maistas ilgiau išlieka šviežias bei išsaugo skonį ir maistines medžiagas. Naudokite jį tik kai reikia, nes jis padidina energijos suvartojimą.

INTENSYVUS AUŠINIMAS (ŠALDYTUVO SKYRIUS)

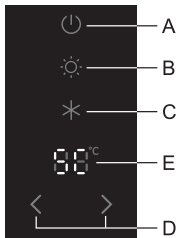

- Naudokite šį nustatymą įjungdami prietaisą pirmą kartą, prieš valymą ir prieš įdedant didesnę kiekį valgių į šaldiklį.

Šaldiklio sustiprinimo funkcijos („Super cool“) įjungimas:

Paspauskite mygtuką **C**.

Ekране **E** pasirodys tekstas **SC**.

Jei funkcija nėra išjungta rankiniu būdu, jis bus išjungtas automatiškai po maždaug šešių valandų. Šaldytuvo skyriaus temperatūra grįš į naujausią nustatymą.

INTENSYVUS UŽŠALDYMAS (ŠALDIKLIO SKYRIUS)

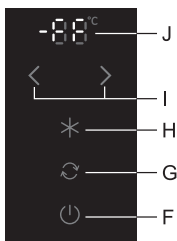

- Naudokite šį nustatymą įjungdami prietaisą pirmą kartą, prieš valymą ir 24 val. prieš įdedant didesnę kiekį valgių į šaldiklį.

Šaldiklio sustiprinimo funkcijos („Super Freeze“) įjungimas: Paspauskite mygtuką **H**. **J** ekrane pasirodys **FF**.

Jei stiprinimo ciklo funkcija nėra išjungta rankiniu būdu, ji įsijungs automatiškai (po maždaug 2 dienų). Tada šaldiklio skyrių temperatūra grįžta į neseniai nustatytą vertę.

**** Jei apatinis skyrius veikia kaip „ZeroZone“, H klavišas neturi jokios funkcijos.**

EKSTREMALUS UŽŠALDYMAS (VIRŠUTINIS ŠALDIKLIO STALČIUS)

- Norėdami greitai sušaldyti šviežius maisto produktus, naudokite „XtremeFreeze“ funkciją, kuri veikia tik viršutiniame šaldiklio stalčiuje. Jos metu toje prietaiso dalyje intensyviai pučiamas šaltas oras. Greitesnio užšaldymo metu maiste ilgesnį laiką išliks daugiau vitaminų, mineralų, ir maistinių medžiagų.

Šaldiklio sustiprinimo funkcijos („XtremeFreeze“) įjungimas:

Paspauskite **H** mygtuką palaikykite jį bent 3 sekundes. **J** ekrane pasirodys **EF**.

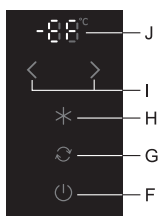

- Naudojant šį nustatymą, kompresorius veiks nuolat, o šaldiklio temperatūra gerokai sumažės.
- Jei šis nustatymas nėra išjungtas rankiniu būdu (paspaudus mygtuką **H**) jis išsijungs automatiškai po maždaug vienos dienos. Temperatūra šaldiklio skyriuje grįš į naujausią nustatymą.
- Naudokite šį nustatymą užšaldyti mažesnių maisto kiekių (iki 2 kilogramų) viršutiniame stalčiuje. Kai užšaldote didelį kiekį maisto, nustatymas turėtų būti aktyvuotas 12 valandų prieš dedant maistą į šaldiklį.

AUKŠTOS TEMPERATŪROS SIGNALIZACIJA

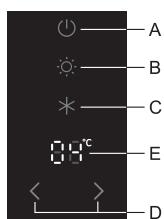

Jei temperatūra prietaiso viduje yra per aukšta, bus aktyvuotas akustinis signalas (**pypsėjimas su pertrūkiais**) ir temperatūros ekranas pradės mirksėti.

- Išjunkite aliarmą atidarydami ir uždarydami dureles.
- Garso signalas bus įjungiamas kas 24 valandas, jei prietaiso temperatūra vis dar nėra pakankamai žema, kad būtų išvengta maisto sugedimo. Signalinė lemputė užgesa automatiškai, kai šaldiklio temperatūra nukrenta iki tokio lygio, kad nebelyka maisto sugedimo pavojaus.

- Prietaisą įjungus pirmą kartą, yra 24 valandų uždelsimas, kurio metu šaldytuve signalizacija neveikia, nes prietaiso temperatūrai pasiekti nustatytą lygį užtrunka šiek tiek laiko. Taigi, išvengiama be reikalo įjungiamo pavojaus signalo.

Atvirų durelių signalas: jei šaldytuvo ar šaldiklio skyriaus durelės yra atidarytos daugiau nei dvi minutes, bus įjungtas garsinis signalas. Kai durelės uždaromos, signalas išjungiamas.

APSAUGINIS BLOKAS (SAUGOS UŽRAKTAS NUO VAIKŲ)

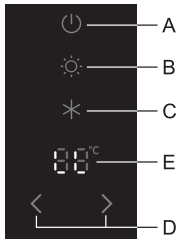

Naudokite šią funkciją, jei nenorite rankiniu būdu reguliuoti prietaiso nustatymų. Norėdami įjungti, paspauskite ir palaikykite **B** mygtuką (tris sekundes), ekrane **E** pasirodys **LL**.

Bus užrakinti visi mygtukai, išskyrus **B**. Norėdami išjungti apsaugos užraktą, paspauskite **B** mygtuką ir palaikykite tris sekundes.

„ZEROZONE“ SKYRIAUS VALDYMAS

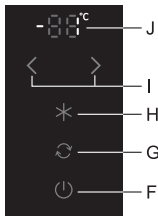

- Visą šaldiklio gali būti paversta „ZeroZone“. Šiame skyriuje temperatūra yra apie 0°C arba šiek tiek žemesnė. Todėl šiame skyriuje negalima laikyti maisto produktų, kurie yra jautrūs žemai temperatūrai. Toks maistas gali užšalti. Prieš pereinant prie „ZeroZone“ funkcijos, ištuštinkite šaldiklio skyrių, kad šaldyti maisto produktai neatšiltų ir nesugestų.
- **„ZeroZone“ įjungimas / išjungimas:** Paspauskite **G** mygtuką palaikykite jį 5 sekundes. Įsijungus programai, **G** mygtukas nuolat degs.

- **Temperatūros nustatymas „ZeroZone“:** paspauskite klavišą **I**, norėdami nustatyti temperatūrą nuo -2°C iki +3°C.
- **„ZeroZone“ gali veikti net tada, kai šaldytuvo skyrius yra išjungtas.**

Perjungus iš šaldiklio „ZeroZone“ funkcijos, gali tekti palaukti kelias valandas, kol temperatūra padidės iki nustatytos vertės. Ekranas **J** tuo metu mirksės.

- Temperatūra yra apytikslė ir priklauso nuo temperatūros nustatymo šaldytuvo skyriuje, aplinkos temperatūros, dažno durelių darinėjimo ir įdėto maisto kiekio. Jei „ZeroZone“ skyriuje yra aukštesnė temperatūra, tai šaldytuvo skyriuje temperatūra taip pat yra aukštesnė, ir atvirkščiai. Pakeiskite nustatymą į darbinės sąlygas.
- Jei apatinis skyrius veikia kaip „ZeroZone“, temperatūra šaldytuvo skyriuje gali būti nustatoma tik intervale nuo 4°C iki 9°C. Rekomenduojame tokį nustatymą naudoti tik tada, kai aplinkos temperatūra yra nuo 16°C iki 32°C. Esant aukštesnei temperatūrai, neįmanoma garantuoti pakankamai žemos prietaiso temperatūros.

PRIETAISO VIDAUS ĮRENGIMAS

(* Įranga priklauso nuo modelio)

LENTYNA

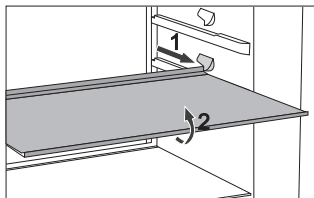

- Norint lengviau pasiekti maistą ir tvarkos sumetimais lentynas galima iš dalies ištraukti.
- Lentynos gali būti koreguojamos pagal atitiktų jūsų pageidavimus, naudojant kreipiklius šaldytuvo viduje. Norėdami išimti lentynas iš šaldytuvo, traukite jas tol, kol leis kreipiklis. Tada šiek tiek pakelkite priekinėje dalyje ir ištraukite visai. Laikykite greitai gendančius produktus lentynos gale, kur temperatūra yra mažiausia.

VIELINĖ BUTELIŲ LENTYNA

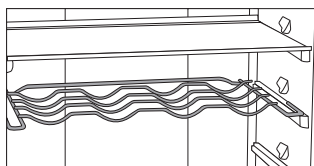

- Kai kuriuose modeliuose taip pat yra vielinis butelių laikiklis. Butelių laikiklis yra apsaugotas nuo netyčinio ištraukimo. Jį galima ištraukti tik jei jis yra tuščias. Norint jį ištraukti, šiek tiek pakelkite už galo ir patraukite jį link savęs. Padėkite butelių laikiklį taip, kad butelių ilgis netrukdytų tinkamai uždaryti durelių. Laikiklyje gali būti tokia didžiausia apkrova: devyni 0,75 litro buteliai arba 13 kilogramų bendros masės – žr. etiketę prietaiso viduje dešinėje pusėje.
- Skardines taip pat galima dėti ant butelių laikiklio (išilgai arba skersai).

„CRISPACTIVE“ VAISIŲ IR DARŽOVIŲ STALČIUS SU DRĖGMĖS KONTROLE*

- „CrispActive“ stalčius skirtas laikyti vaisius ir daržoves. Įjungus „VitaLED“ funkciją, stalčiuje užsidega speciali oranžinė lemputė, kurios bangų ilgis yra panašus kaip ir saulės. Todėl daržovių ir vaisių fotosintezė ir vitamino C sintezė vyksta toliau. Šitaip maistas liekai šviežias ir išlaiko spalvą, aromatą, maistines medžiagas ir t.t.
- Dėtuvėje yra integruotas drėgmės reguliatorius, kuris leidžia nustatyti drėgmę pagal laikomo maisto rūšį.

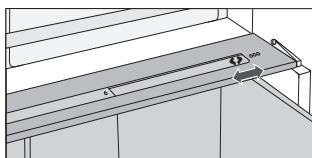

Mažesniems kiekiams maisto – pastumkite valdymo slankiklį **į dešinę**, **didesniems kiekiams maisto** – pastumkite valdymo slankiklį **į kairę**;

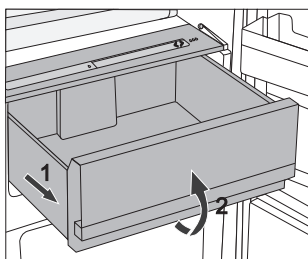

- Kaip ištraukti dėtuvę:
 - Ištraukite dėtuvę iki pat galo. Tada pakelkite priekinę dalį ir visiškai ištraukite.

„CRISPZONE“ VAISIŲ IR DARŽOVIŲ STALČIUS SU DRĖGMĖS KONTROLE*

- Dėtuvė šaldytuvo apačioje skirta laikyti vaisiams ir daržovėms. Ji suteikia drėgmės ir apsaugo maistą nuo išdžiūvimo.

Laikykite maistą tinkamose pakuotėse, neleiskite jam išskirti ar sugerti kvapų.

Dėtuvėje yra integruotas drėgmės reguliatorius, kuris leidžia nustatyti drėgmę pagal laikomo maisto rūšį.

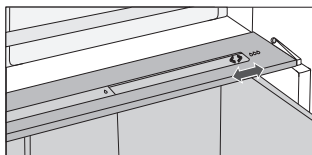

Mažesniems kiekiams maisto – pastumkite valdymo slankiklį **į dešinę, didesniems kiekiams maisto** – pastumkite valdymo slankiklį **į kairę**;

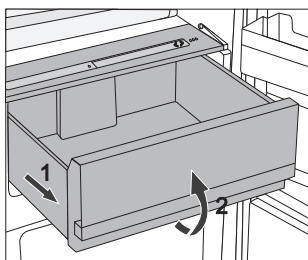

- Kaip ištraukti dėtuvę:
 - Ištraukite dėtuvę iki pat galo. Tada pakelkite priekinę dalį ir visiškai ištraukite.

ŠALDYTUVO DURELIŲ VIDINĖ PUSĖ

Ant šaldytuvo durelių montuojami skyriai (lentynos arba dėtuvės), skirti laikyti sūrį, sviesto, kiaušinius, jogurtą ir įvairius mažesnius paketus, tūbeles, skardine, ir t.t. Apatinėje durelių dalyje yra butelių lentyna.

REGULIUOJAMAS DURELIŲ DĖŽĖS

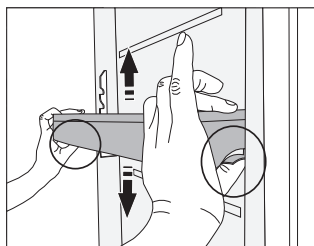

Durelių dėžių aukštį galima reguliuoti nenuimant dėžių nuo prietaiso. Tiesiog patraukite abu svertus abiejose dėžių pusėse link savęs ir pastumkite dėžę aukštyn arba žemyn.

Norėdami išimti dėtuvę iš prietaiso, pakelkite ją iki galo ir ištraukite.

DĒTUVĖ („MULTIBOX“)*

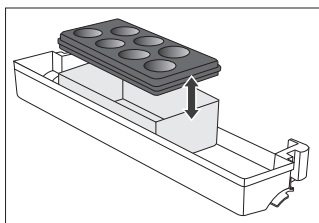

- „MultiBox“ dėtuvė yra patogus būdas laikyti maistą su stipriais ar aštriais kvapais, pvz. nokintą arba pelėsinį sūrį, dešreles, svogūnus, sviestą ir kt.
- Silikono dangtis nepraleidžia oro, yra sandarus, ir apsaugo maistą nuo išdžiūvimo ir kvapo pasklidimo visame šaldytuvo skyriuje.
- Silikono dangtis taip pat gali būti naudojamas kaip kiaušinių arba ledų padėklas.

- Lankstus dangtis gali būti naudojamas kaip kiaušinių dėklas, įdėkite jį tiesiai į durelių dėžę apačioje ir naudokite atvirą apatinę „MultiBox“ dėtuvės dalį laikyti mažesnes maisto pakuotes – pastas, uogienes, mažesnes tūbeles ir t.t.

VENTILIATORIUS

- Šaldiklyje įmontuotas ventiliatorius tolygiau paskirsto temperatūrą ir sumažina kondensaciją (rasą) ant laikymo paviršių.

JONIZATORIUS („IONAIR“)

- Oro jonizatorius šaldytuvo skyriuje pašalina bakterijas, virusus, dujas ir nemalonus kvapus, ir visada užtikrina šviežią orą šaldytuve. Maistas ilgiau išliks šviežias ir skanus.
- Oro jonizatorius gali būti įjungtas/išjungtas jungikliu ant ventiliatoriaus korpuso arba aušinimo bokšto šono (priklausomai nuo modelio).

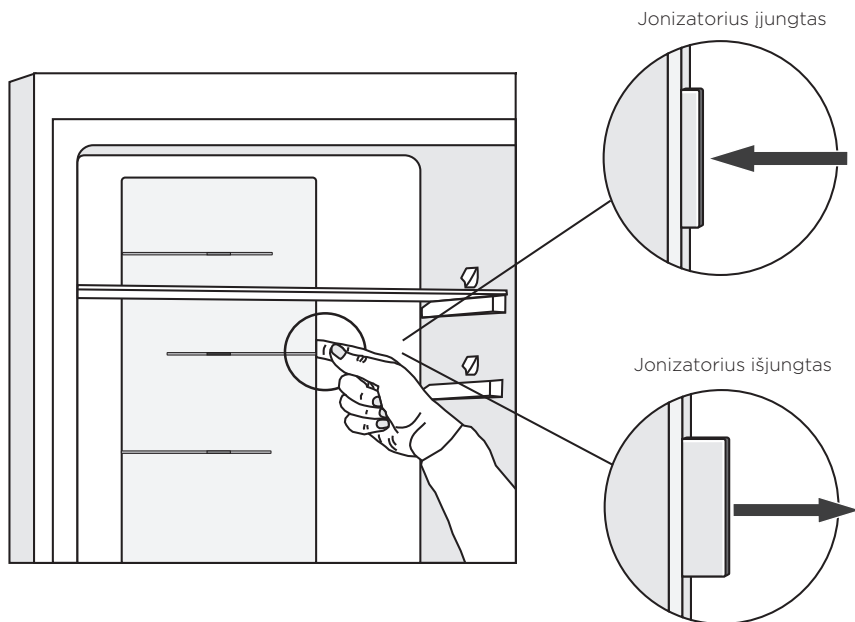

ADAPTIVE INTELLIGENT TECHNOLOGY

Naujoviška jutiklinė technologija leidžia reguliuoti prietaiso veikimą pagal vartotojo įpročius ar elgesį. Adaptyvūs pažangios sistemos monitoriai kasdien ir kas savaitę analizuoja ir įrašinėja prietaiso naudojimo ypatumus ir pritaiko prietaiso veikimą pagal įsivaizduojamus naudojimo būdus. Jei prietaisas gali numatyti dažnesnį durelių atidarymą, prieš atidarymą jis automatiškai sumažina temperatūrą, siekiant, kad maistas nesusiltų, jei durelės yra varstomos dažniau. Į šaldytuvą ar šaldiklį taip pat galima dėti didesnius maisto kiekius ir juos atvėsinti arba užšaldyti intensyviau.

REKOMENDUOJAMAS MAISTO PRODUKTŲ PASKIRSTYMAS PRIETAISE

Šaldytuvo skyriai:

- **viršutinė dalis:** konservuotas maistas, duona, vynas, pyragai ir t.t.
- **vidurinė dalis:** pieno produktai, paruošti patiekalai, desertai, gaivieji gėrimai, alus, virtas maistas, ir t.t.
- **FreshActive/ZeroZone stalčius:** - mėsa, mėsos produktai, delikatesai;
- **CrispActive/CrispZone vaisių ir daržovių stalčius:** švieži vaisiai, daržovės, salotos, šakniavaisiai, bulvės, svogūnai, česnakai, pomidorai, tropiniai vaisiai, rauginti kopūstai, ropės ir t.t.

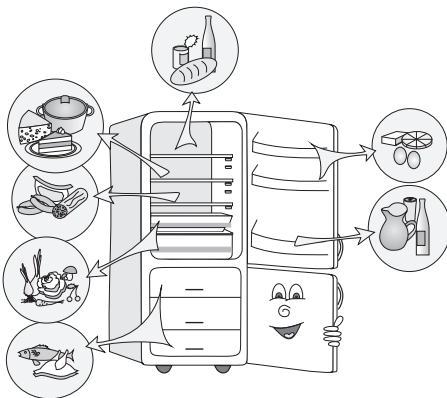

Šaldytuvo skyriai ant durelių:

- **viršutinė / vidurinė durelių dėtuovė:** kiaušiniai, sviestas, sūris ir t.t.
- **apatinė durelių dėtuovė:** gėrimai, skardinės, buteliai ir kt.

Šaldiklis/ZeroZone

- **Šaldiklis:** šaldytų maisto produktų užšaldymas ir laikymas;
- **ZeroZone:** mėsa, mėsos produktai, delikatesai.

MAISTO LAIKYMAS ŠALDYTUVE

SVARBŪS ĮSPĖJIMAI DĖL MAISTO SAUGOJIMO



Teisingas prietaiso naudojimas, tinkama pakuotė, tinkama temperatūra, ir maisto higienos normų laikymasis turi lemiama įtaką šviežio maisto užšaldymo arba šaldytų maisto produktų laikymo kokybei.

Atkreipkite dėmesį į maisto galiojimo datas, nurodytas ant pakuotės.

Šaldytuve maistas turėtų būti laikomas uždaruose induose ar atitinkamoje pakuotėje, kad neiškristų ar neskleistų kvapų.

Nelaikykite šaldytuve degių, garuojančių ir sprogstančių medžiagų.

Buteliai su dideliu alkoholio kiekiu turi būti sandariai uždaromi ir saugomi vertikaliajame padėtyje.

Kai kurie organiniai tirpalai, eteriniai aliejai, citrinų ir apelsinų žievelės, sviesto rūgštis ir t.t. gali sugadinti plastikinius paviršius, jei liesis su jais ilgą laiką, sugadindama šias medžiagas ir sukeldama priešlaikinį jų senėjimą.

Nemalonus kvapas įspėja, kad prietaise trūksta švaros ar genda jo turinys (žr. Prietaiso valymas).

Jei išvykstate iš namų ilgesnį laiką, išimkite greitai gendančius produktus iš šaldytuvo.

MAISTO LAIKYMO LAIKAS

Rekomenduojamas produktų laikymas šaldytuve

Maisto rūšis	Laiko
kiaušiniai, marinatai, rūkyti mėsos produktai	iki 10 dienų
sūris	iki 10 dienų
šakniavaisiai	iki 8 dienų
Sviestas	iki 7 dienų
desertai, vaisiai, paruošti valgyti maisto produktai, žalios mėsos gabaliukai	iki 2 dienų
žuvis, žalia smulkinta mėsa, jūros gėrybės	iki 1 dienos

MAISTO LAIKYMAS „FRESHACTIVE“ STALČIUJE

FreshActive stalčiuje, kuris yra šalčiausia šaldytuvo dalis, maistas lieka šviežias ilgiau nei įprastiniame šaldytuve, jame išlieka daugiau skonio ir maistingų medžiagų.

Maisto gedimas ir masės praradimas sulėtėja, todėl vaisiai ir daržovės ilgiau išlieka švieži ir natūralūs.

Kad prietaisas veiktų kuo optimaliau, stalčius turi būti visiškai uždarytas.

- Pirkdami maisto produktus patikrinkite, ar jie yra švieži, nes tai lems maisto produktų kokybę, taip pat ir tai, kaip ilgai juos bus galima laikyti šaldytuve.
- Maistas turi būti laikomas uždaruose induose ar atitinkamoje pakuotėje, kad neiškristų ar neskleistų kvapų.
- Išimkite maistą iš stalčių 30-60 minučių prieš vartodami, kad kambario temperatūroje išryškėtų aromatas ir skonis.
- Maistas, kuris yra jautrus žemoms temperatūroms ir netinka saugojimui „**FreshActive**“ stalčiuje, yra šis: ananasai, avokadai, bananai, alyvuogės, bulvės, baklažanai, agurkai, pupelės, paprikos, melionai, arbūzai, moliūgai, moliūgai, cukinijos ir t.t.

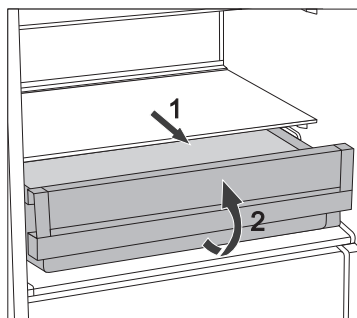

- Norint išimti stalčių:
 - Ištraukite stalčių, kol jis bus blokuojamas.
 - Tada pakelkite priekinę dalį ir ištraukite visai.

MAISTO LAIKYMAS „ZEROZONE“ STALČIUJE

„ZeroZone“ skyriuje galima laikyti daug įvairių šviežių maisto produktų iki trijų kartų ilgiau nei įprastame šaldytuve. Maistas ilgiau išliks šviežias, ir išlaikys skonį ir maistingąsias medžiagas. Stalčiaus temperatūra priklauso nuo temperatūros nustatymo šaldytuvo skyriuje, aplinkos temperatūros, durelių darinėjimo dažnio ir įdėto maisto kiekio. Norint, kad „ZeroZone“ skyriuje temperatūra būtų apie 0 °C, rekomenduojame nustatyti 4 °C arba žemesnę šaldytuvo skyriaus temperatūrą. Temperatūra „ZeroZone“ stalčiuje gali nukristi žemiau 0 °C. Todėl temperatūrai jautraus maisto nedėkite viršutinėse šaldytuvo dalyse. Kad prietaisas veiktų kuo optimaliau, stalčius turi būti visiškai uždarytas.

- Pirkdami maisto produktus patikrinkite, ar jie yra švieži, nes tai lems maisto produktų kokybę, taip pat ir tai, kaip ilgai juos bus galima laikyti šaldytuve.
- Maistas turi būti laikomas uždaruose induose ar atitinkamoje pakuotėje, kad neiškristų ar neskleistų kvapų ir drėgmės.
- Išimkite maistą iš stalčių 30-60 minučių prieš vartodami, kad kambario temperatūroje išryškėtų aromatas ir skonis.
- Maistas, kuris yra jautrus žemoms temperatūroms ir netinka saugojimui „ZeroZone“ stalčiuje, yra šis: ananasai, avokadai, bananai, alyvuogės, bulvės, baklažanai, agurkai, pupelės, paprikos, melionai, arbūzai, moliūgai, moliūgai, cukinijos ir t.t.

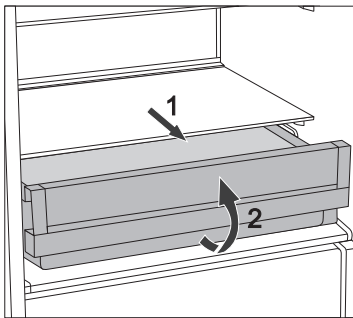

- Norint išimti stalčių:
 - Ištraukite stalčių, kol jis bus blokuojamas.
 - Tada pakelkite priekinę dalį ir ištraukite visai.

MAISTO LAIKYMAS „ZEROZONE“ SKYRIUJE

„ZeroZone“ skyriuje galima laikyti daug įvairių šviežių maisto produktų iki trijų kartų ilgiau nei įprastame šaldytuve. Maistas ilgiau išliks šviežias, ir išlaikys skonį ir maistingąsias medžiagas.

- Pirkdami maisto produktus patikrinkite, ar jie yra švieži, nes tai lems maisto produktų kokybę, taip pat ir tai, kaip ilgai juos bus galima laikyti šaldytuve.
- Maistas turi būti laikomas uždaruose induose ar atitinkamoje pakuotėje, kad neiškristų ar neskleistų kvapų.
- Išimkite maistą iš stalčių 30-60 minučių prieš vartodami, kad kambario temperatūroje išryškėtų aromatas ir skonis.
- Maistas, kuris yra jautrus žemoms temperatūroms ir netinka saugojimui „FreshZone“ stalčiuje: ananasai, avokadai, bananai, alyvuogės, bulvės, baklažanai, agurkai, pupelės, paprikos, melionai, arbūzai, moliūgai, moliūgai ir t.t.

APYTIKRIŠ SAUGOJIMO LAIKAS „ZEROZONE“ STALČIUJE/SKYRIUJE*

Maisto rūšis	Laiko
dešrelės, šalta mėsa, jautiena, kiauliena, elniena, žalia mėsa	iki 7 dienų
Paukštiena	iki 5 dienų
žuvis	iki 4 dienų
jūros gėrybės	iki 3 dienų
Daržovės:	
kopūstai, česnakai, morkos	iki 180 dienų
salierų, žolės	iki 30 dienų
žaliosios salotos, žiediniai kopūstai, trūkažolių, rabarbarai	iki 21 dienų
brokoliai, šparagai, kopūstai, kininiai kopūstai, ropiniai kopūstai, ridikėliai	iki 14 dienų
svogūnai, grybai, špinatai, žirniai	iki 7 dienų
Vaisiai:	
obuoliai	iki 180 dienų
kriaušės, kiviai	iki 120 dienų
vynuogės, svarainiai	iki 90 dienų
persikai	iki 30 dienų
raudonieji serbentai, agrastai, slyvos	iki 21 dienų
abrikosai, mėlynės, vyšnios	iki 14 dienų
avietės, braškės	iki 3-5 dienų
Kita:	
pienas	iki 7 dienų
sviestas	iki 30 dienų
sūris	iki 30 dienų

* priklausomai nuo maisto kokybės ir šviežumo

MAISTO PRODUKTŲ UŽŠALDYMAS IR LAIKYMAS

ŠALDYMO PROCESAS



Didžiausias kiekis šviežių maisto produktų, kurie gali būti iš karto įdėti, nurodytas ant prietaiso lentelėje. Jei dedamo maisto kiekis viršija nurodytą kiekį, šaldymo kokybė yra prastesnė, be to, jau sušaldyto maisto kokybė pablogės.

- Norėdami panaudoti visą šaldiklio tūrį, išimkite visus stalčius. Dėkite maistą tiesiai ant lentynų šaldiklio apačioje. Neišimkite apatinio stalčiaus iš A+++ energijos klasės NEAPŠERKŠNIJANČIŲ prietaisų.
- Įjunkite šaldiklio energijos didinimą 24 valandas prieš užšaldant šviežią maistą:
- paspauskite mygtuką **H**.

Praėjus šiam laikui, įdėkite šviežius maisto produktus į šaldymo kamerą.

Švieži maisto produktai neturi liestis su jau sušaldytu maistu.

Tinkamiausias didesnių kiekių šviežių ingredientų užšaldymo skyrius yra viršutinis arba viršutinis ir vidurinis prietaisuose HZF3769E, kurių energinio naudingumo klasė yra A+++.

- Užšaldant mažus maisto kiekius (1-2 kg), „Super Freeze“ funkcija nėra būtina.
- Po 24 valandų maistą galima perkelti į kitas šaldiklio dalis ir šaldymo procesą galima kartoti, jei reikia.

SVARBŪS ĮSPĖJIMAI DĖL ŠVIEŽIŲ MAISTO PRODUKTŲ UŽŠALDYMO



Šaldykite tik maistą, kuris tinka šaldyti šaldiklyje. Patikrinkite, ar maistas, kurį užšaldysite, yra aukštos kokybės ir šviežias.

Pasirinkite tinkamą pakuotę ir teisingai ją naudokite.

Pakuotė neturėtų būti pralaidi drėgmei, ji turėtų būti sandari ir apsaugoti maistą nuo išdžiūvimo ir vitaminų praradimo.

Paženklinkite maistą, nurodydami jo tipą, dydį ir užšaldymo datą.

Labai svarbu, kad maistas būtų sušaldytas kuo greičiau. Todėl, paketai turėtų būti maži. Atšaldykite maisto prieš užšaldant.

PRAMONINIU BŪDU UŽŠALDYTO MAISTO LAIKYMAS

- Laikykite ir naudokite šaldytą maistą, laikydamiesi gamintojo nurodymų. Temperatūra ir galiojimo data nurodyta ant pakuotės.
- Rinkitės tik maistą su nepažeista pakuotė, saugomą šaldikliuose -18°C arba žemesnėje temperatūroje.
- Nepirkite maisto padengto šerkšnu, nes tai reiškia, kad jis keletą kartų buvo iš dalies atšildytas ir kad jis yra prastesnės kokybės.
- Apsaugokite maistą nuo atšildymo vežant. Temperatūros padidėjimo atveju maisto laikymo laikas bus trumpesnis, o kokybė suprastės.

ŠALDYTŲ MAISTO PRODUKTŲ SAUGOJIMO LAIKAS

REKOMENDUOJAMAS PRODUKTŲ LAIKYMAS ŠALDIKLYJE

Maisto rūšis	Laiko
vaisiai, jautiena	nuo 10 iki 12 mėnesių
daržovės, veršiena, paukštiena	nuo 8 iki 10 mėnesių
elniena	nuo 6 iki 8 mėnesių
kiauliena	nuo 4 iki 6 mėnesių
malta mėsa	4 mėnesių
duona, pyragaičiai, paruoštas valgyti maistas, liesa	3 mėnesių
kepenėlės	2 mėnesių
rūkyta dešra, riebi žuvis	1 mėnesiai

ŠALDYTO MAISTO ATITIRPINIMAS

Maistą užšaldžius mikroorganizmai nežūva. Maistą atšildžius ar atitirpinus bakterijos atsigauna ir maistas greitai ima gesti. Iš dalies ar visiškai atšildytą maistą kuo greičiau suvartokite.

Dalinis atšildymas sumažina maisto produkto, ypač vaisių, daržovių ir paruoštų valgyti patiekalų maistinę vertę.

PRIETAISO ATITIRPINIMAS

AUTOMATINIS ŠALDYTUVO ATITIRPINIMAS

Šaldytuvo nereikia atitirpinti, nes ledas ant galinių vidaus sienelių atitirpinamas automatiškai.

Visas sukauptas ledas ištirps, kai kompresorius bus neaktyvus. Lašai išteka per šaldytuvo galinės sienelės angą į dėklą, įtvirtintą virš kompresoriaus, o iš ten jie išgaruoja.

Jei ant galinės šaldytuvo vidaus sienelės susidaro per didelis ledo sluoksnis (3-5 mm), išjunkite prietaisą ir atitirpinkite rankiniu būdu.

NEAPŠERKŠNIJANČIO ŠALDIKLIO „NO FROST” ATITIRPINIMAS

- „NO FROST“ šaldiklis atitirpinamas automatiškai. Ant sienelių gali atsirasti atsitiktinis šerkšnas, kuris išnyks automatiškai.
- Ledas arba šerkšnas šaldiklio skyriuje gali kauptis dėl netinkamo prietaiso naudojimo (per dažnai varstomos durelės, per ilgai paliekamos praviros durelės netinkamai uždaromos durelės ir pan.). Tokiu atveju išjunkite prietaisą, išimkite maistą iš šaldiklio ir apsaugokite nuo atitirpinimo.
Nuvalykite ir nusausinkite prietaiso vidų. Prieš dėdami maistą į šaldiklį, įjunkite prietaisą ir pasukite ratuką į norimą nustatymą.

PRIETAISO VALYMAS

Prieš valydami, išjunkite prietaisą iš elektros tinklo.

- išjunkite prietaisą (žr. skyrių „Prietaiso įjungimas/išjungimas“) ir ištraukite maitinimo laidą iš sieninio lizdo.

- Naudokite minkštą šluostę valyti visus paviršius. Valikliai, kurių sudėtyje yra abrazyvinių medžiagų, rūgščių ar tirpiklių, netinka valyti, nes jie gali pažeisti paviršių.

Valykite prietaiso išorę vandeniu ar lengvu muilo tirpalu. Laku dengtus ir aliuminio paviršius galima valyti šiltu vandeniu, į kurį pridėta švelnaus ploviklio. Leidžiama naudoti valiklius su mažu alkoholio kiekiu (pvz., langų valiklius).

Nenaudokite valiklių, kurių sudėtyje yra alkoholio, skirtus plastikinių medžiagų valymui.

Prietaiso vidus gali būti valomas šiltu vandeniu, į kurį galima pridėti šiek tiek **acto**.

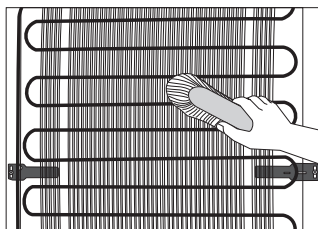

- **Kondensatorius**, sumontuotas ant (išorinės) galinės sienelės visada turi būti švarus, be dulkių, apnašų ar sancaupų nuo virtuvės dūmų. Retkarčiais nuvalykite dulkes naudodami minkštą ne metalinį šepetį ar dulkių siurbį.
- Po valymo vėl įjunkite aparatą ir sudėkite maistą.

GEDIMŲ ŠALINIMAS

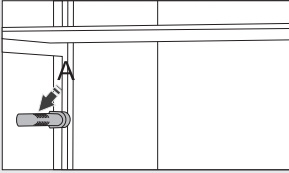
Problema:	Priežastis ar taisymas:
Prietaisas prijungtas prie elektros tinklo, bet neveikia.	<ul style="list-style-type: none"> Patikrinkite, ar yra įtampa maitinimo lizde ir ar prietaisas yra įjungtas.
Šaldymo sistema veikia nepertraukiamai ilgą laiką:	<ul style="list-style-type: none"> Per aukšta aplinkos temperatūra. Durėlės darinėjamos per dažnai ar per ilgai. Durėlės uždarytos neteisingai (galimi nešvarumai ant sandariklio, išsiklaipiusios durėlės, sugadinti sandarikliai ir t.t.). Iš karto sudėtas per didelis kiekis šviežių maisto produktų. Jutiklį šaldytuve (A) užblokavo švieži maisto produktai. Patikrinkite, ar oras gali cirkuluoti aplink jutiklį (tik kai kuriuose modeliuose). Nepakankamas kompresoriaus ir kondensatoriaus aušinimas. Patikrinkite oro cirkuliaciją už prietaiso ir išvalykite kondensatorių.
	
Ant galinės sienelės šaldytuvo viduje susikaupė pernelyg daug ledo. Taip gali būti dėl toliau išvardytų priežasčių:	<ul style="list-style-type: none"> Durėlės darinėjamos per dažnai ar per ilgai. Šaldytuve įdėtas šiltas maistas. Maistas liečiasi su galine vidine šaldytuvo sienele. Prasto durėlių uždarymo. Jei sandariklis suteptas ar sugadintas, nuvalykite ar pakeiskite jį.
Šaldiklyje ledas arba šerkšnas gali kauptis dėl toliau išvardytų priežasčių:	<ul style="list-style-type: none"> Durėlės darinėjamos per dažnai ar per ilgai. Netinkamai uždarytos durėlės. Prastas durėlių sandariklis. Jei sandariklis suteptas ar sugadintas, nuvalykite ar pakeiskite jį.
Kondensatas (rasa) ant lentynos virš stalčių:	<ul style="list-style-type: none"> Tai praeinantis reiškinys, tačiau jo nepavyks visiškai išvengti, kai aplinkos temperatūra aukšta, o drėgmė didelė. Jis sumažėja, kai drėgmė ir temperatūra normalizuojasi. Rekomenduojame valyti stalčius dažniau ir kartkartėmis nuvalyti lašus. Atidarykite drėgmės kontrolės slankiklį. Sudėkite maistą į maišelius ar kitą hermetišką pakuotę.
Iš šaldytuvo teka vanduo:	<ul style="list-style-type: none"> Užsikimšusi vandens išleidimo anga arba vanduo varva vandens latakais. Išvalykite užsikimšusią angą, pavyzdžiui, plastikiniu šiaudeliu. Jei susikaupia storas ledo sluoksnis, prietaisas turi būti atitirpinamas rankiniu būdu (žr. „Prietaiso atitirpinimas“).
Temperatūros ekranas mirksės:	<ul style="list-style-type: none"> Durėlės darinėjamos per dažnai ar per ilgai. Durėlės uždarytos neteisingai (galimi nešvarumai ant sandariklio, išsiklaipiusios durėlės, sugadinti sandarikliai ir t.t.). Ilgas laikotarpis dingus elektrai. Iš karto sudėtas per didelis kiekis šviežių maisto produktų.

Problema:	Priežastis ar taisymas:
Dureles sunku atidaryti:	<ul style="list-style-type: none"> • Jei bandote atidaryti šaldiklio dureles, ką tik jas uždarę, tai gali būti sunku. Kai atidarote dureles, vėsus oras išeina iš prietaiso, ir jis pakeičiamas šiltu oru iš aplinkos. Kai oras aušta, susidaro neigiamas slėgis, kuris sukelia sunkumą bandant atidaryti duris. Po kelių minučių būklė normalizuojasi ir duris galima vėl lengvai atidaryti.
Neveikia diodų apšvietimas:	<ul style="list-style-type: none"> • Jei diodų apšvietimas neveikia, skambinkite techninės priežiūros specialistui. • Nebandykite patys remontuoti diodų apšvietimo, nes kontaktuose su aukšta įtampa yra pavojus!
Neveikia „VitaLED“ apšvietimas:	<ul style="list-style-type: none"> • Jei „VitaLED“ apšvietimas neveikia, skambinkite techninės priežiūros specialistui.
Klaidos kodas rodomas ekrane (tik kai kuriuose modeliuose):	<ul style="list-style-type: none"> • Jei ekrane pasirodo E, skambinkite techninės priežiūros specialistui.

Jeigu netinka nė vienas iš minėtų sprendimų, prašome skambinti į artimiausią įgaliotą techninės priežiūros centrą, nurodykite prietaiso tipą, modelį ir serijos numerį, nurodytus lentelėje, esančioje prietaiso viduje.

INFORMACIJA APIE PRIETAISO KELIAMĄ TRIUKŠMĄ

Aušinimas šaldytuvuose-šaldikliuose vyksta, aušianti sistema, kurioje taip pat yra kompresorius (ir kai kuriuose prietaisuose taip pat ventiliatorius), kuris kelia nedidelį triukšmą. Skleidžiamas triukšmo lygis daugiausia priklauso nuo prietaiso pastatymo vietos ir prietaiso amžiaus.

- Prijungus prietaisą prie tinklo, kompresoriaus veikimas arba tekančio skysčio garsas gali būti šiek tiek garsesnis. Tai nėra gedimo požymis, ir neturės įtakos naudingam prietaiso veikimui. Vėliau prietaisui veikiant šis triukšmas sumažėja.
- Kartais prietaisui veikiant gali atsirasti neįprastas ar stiprus triukšmas; dažniausiai taip būna dėl netinkamo pastatymo.
 - Prietaisas turi stovėti ant kieto, lygaus ir stabilaus pagrindo.
 - Prietaisas negali liestis su siena ar baldais.
 - Patikrinkite, ar vidaus įranga tvirtai laikosi savo vietoje ir ar triukšmą kelia ne skardinės, buteliai arba kiti indai, sudėti vienas šalia kito.
- Dėl didelės šaldymo sistemos apkrovos, dažniau varstant dureles arba laikant jas praviras ilgesnį laiką, kai dedama daug šviežio maisto arba įjungus aktyvaus šaldymo arba aušinimo funkcijas, prietaisas kurį laiką gali kelti didesnę triukšmą.

MES PASILIEKAME TEISĘ DARYTI PAKEITIMUS, KURIE NETURI ĮTAKOS PRIETAISO VEIKIMUI.

Prietaiso naudojimo instrukcijas taip pat galite rasti mūsų tinklalapyje [www.gorenje.com /](http://www.gorenje.com/)
< [http://www.gorenje.com /](http://www.gorenje.com/)>

COMBI_FS600_SUPERIOR



It (07-18)