

FI

KÄYTTÖ- JA ASENNUSOHJEET

Keraaminen keittotaso HC 6412S

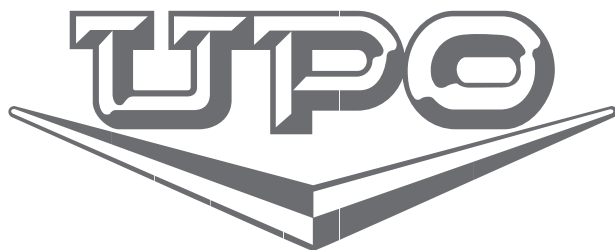

Keraaminen keittotaso

Hyvä asiakas!



Keraaminen keittotaso on tarkoitettu kotitalouskäyttöön.

Tuotteemme on pakattu ympäristöystävällisiin materiaaleihin, jotka voidaan kierrättää, hävittää tai hajottaa ilman haittaa ympäristölle.

Käyttöohjeet

Käyttöohjeet on tarkoitettu laitteen käyttäjälle. Ohjeissa esitellään laitteen käyttötavat ja toiminnot. Ohjeet koskevat useita eri laitemalleja, joten niissä saattaa esiintyä kuvauksia toiminnoista, joita ei ole hankkimassasi mallissa.

Liitäntäohjeet

Laitteen liitännät on tehtävä laitteen mukana tulevien ohjeiden ja asianmukaisten määräysten ja standardien mukaisesti. Liitännän voi suorittaa asennusoikeudet omaava henkilö.

Arvokilpi

Laitteen perustiedot on merkitty keittotason alapuolella olevaan arvokilpeen.

Paloturvallisuus

Työtasoon sijoitettavan keittotason toisella puolella voi olla sitä korkeampi keittiökaluste, kunhan keittotason toisella puolella oleva keittiökaluste ei ole sitä korkeampi.

Myynti- ja markkinointi:

Gorenje Oy / Upo
Atomitie 5 A
00370 Helsinki

www.upo.fi

Tärkeää - Lue ennen laitteen käyttöä.....	3
Laitteen kuvaus	5
Keittoalueet	6
Keittoalueiden käyttö	8
Puhdistus ja hoito	14
Asennus	15
Laitteen kytkeminen sähköverkkoon.....	17
Tekniset tiedot	19

Tärkeää - Lue ennen laitteen käyttöä

Turvallisuustoimenpiteitä

- Tätä laitetta voivat käyttää 8-vuotiaat tai sitä vanhemmat lapset sekä henkilöt, joilla on heikentyneet fyysiset, aistilliset tai henkiset kyvyt tai kokemuksen tai tiedon puutetta, jos heitä valvotaan tai jos heille on annettu laitteen turvalliseen käyttöön liittyviä ohjeita, ja jos he ymmärtävät käyttöön liittyvät riskit. Lapset eivät saa leikkiä laitteella. Lapset eivät saa suorittaa puhdistusta tai huoltoa ilman valvontaa.
- VAROITUS: Laite ja sen osat kuumenevat käytön aikana. Vältä koskemasta lämpövastuksia. Alla 8-vuotiaat lapset tulisi pitää loitolla, ellei heitä valvota jatkuvasti.
- VAROITUS: Tulipalon vaara: älä säilytä esineitä keittopinnoilla.
- VAROITUS: Valvomaton ruoanlaitto liedellä rasvan tai öljyn kanssa voi olla vaarallista ja voi aiheuttaa tulipalon. Älä koskaan yritä sammuttaa tulipaloa vedellä, vaan sammuta laite ja peitä liekki sitten kannella tai kostealla liinalla.
- Käytön jälkeen sammuta liesielementti säätimestä äläkä luota astiantunnistimeen.
- VAROITUS: Jos pinnassa on säröjä, sammuta laite välttääksesi mahdollisen sähköiskun.
- Älä puhdistu keittotasoa höyry- tai korkeapainepuhdistimilla, sillä ne voivat aiheuttaa sähköiskun.
- Laitetta ei ole tarkoitettu ohjattavaksi ulkoisilla ajastimilla tai erityisillä ohjausjärjestelmillä.

Varoituksia

- Sähköliitännät saa suorittaa ainoastaan valtuutettu sähköasentaja tai alan ammattilainen!
- Laitteen omavaltainen tai epäammattimainen korjaus voi aiheuttaa vakavan loukkaantumisen vaaran tai vahingoittaa tuotetta. Korjauksia saa suorittaa vain valtuutettu sähköasentaja tai alan ammattilainen.
- Laite on tarkoitettu ainoastaan ruoanvalmistukseen. Älä käytä sitä mihinkään muuhun tarkoitukseen, esim. huoneen lämmittämiseen. Älä aseta tyhjiä keittoastioita keittoalueille.
- Jos toinen sähkölaite on kytketty laitteen lähellä olevaan AC-pistorasiaan, varmista että virtajohto ei tule kosketuksiin kuumien keittoalueiden kanssa.

- Älä säilytä laitteen alla lämpötilaherkkiä tavaroita, kuten pesu- ja puhdistusaineita, spraypulloja yms.
- Keraamisen liedien käyttö säilytystilana voi aiheuttaa naarmuja tai muita vahinkoja liedelle. Älä koskaan lämmitä ruokaa liedellä alumiinifoliossa tai muovirasioissa. Folio tai rasiat voivat sulaa, mikä voi aiheuttaa tulipalon tai vahingoittaa liettä.



Symboli joka on merkitty tuotteeseen tai sen pakkaukseen, osoittaa, että tätä tuotetta ei saa käsitellä talousjätteenä. Tuote on sen sijaan luovutettava sopivaan sähkö- ja elektroniikkalaitteiden kierrätyksestä huolehtivaan keräyspisteeseen. Tämän tuotteen asianmukaisen hävittämisen varmistamisella autetaan estämään sen mahdolliset ympäristöön ja terveyteen kohdistuvat haittavaikutukset, joita voi aiheutua muussa tapauksessa tämän tuotteen epäasianmukaisesta jätekäsittelystä. Tarkempia tietoja tämän tuotteen kierrättämisestä saa paikallisesta kunnantoimistosta, talousjätehuoltopalvelusta tai liikkeestä, josta tuote on ostettu.

Laitteen kuvaus

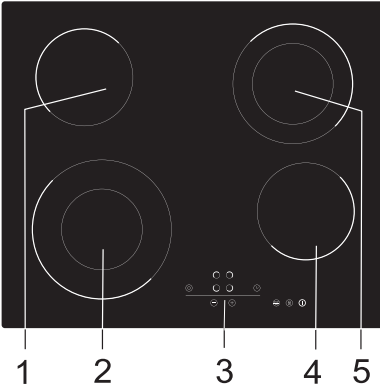

1. Keittoalue takana vasemmalla
2. Keittoalue edessä vasemmalla
3. Keittotason käyttöpaneeli
4. Keittoalue edessä oikealla
5. Keittoalue takana oikealla

Keittotason käyttöpaneeli

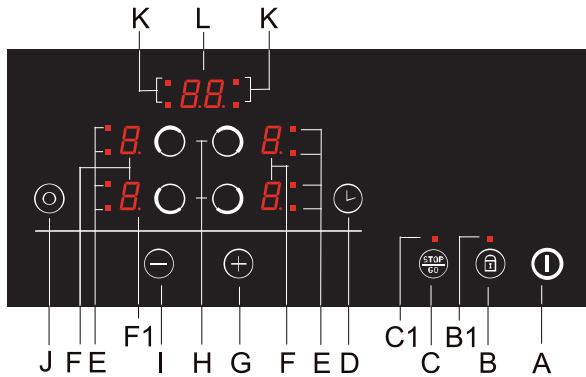

- | | |
|--|--------------------------------------|
| A Keittotason virtakytkin | G Keittoalueen tehon lisäys |
| B Turvalukko (lapsilukko) | H Keittoalueen valinta |
| B1 Turvalukon (lapsilukon) merkkivalo | I Keittoalueen tehon vähennys |
| C Stop & Go -taukotoiminto (ruoanvalmistuksen tilapäinen keskeytys) | J Laajennettu keittoalue |
| C1 Stop & Go -merkkivalo | K Ajustimen merkkivalo |
| D Hälytys tai Ajustin | L Aikanäyttö |
| E Laajennetun keittoalueen merkkivalo | |
| F Tehotason / jälkilämmön näytöt | |
| F1 Aktivoidun toiminnon merkkivalo | |

Ennen laitteen käyttöä ensimmäistä kertaa

Tärkeitä varoituksia

Puhdista lasikeraaminen pinta kostealla pyyhkeellä ja käsiastianpesuaineella. Älä käytä voimakkaita tai hankaavia puhdistusaineita, jotka voivat naarmuttaa pintaa, hankaavia pesusieniä tai tahrannoistaineita.

- Älä käytä keittoalueita ilman keittoastioita äläkä käytä keittotasoa huoneilman lämmittämiseen!
- Varmista, että keittoalueet ja keittoastian pohja ovat puhtaat ja kuivat ja että lämpöä siirtyy riittävästi niiden välillä kuumennuspinnan vaurioitumisen estämiseksi.
- Keittoalueille jäänyt rasva tai öljy ovat herkästi syttyviä, joten ole erityisen varovainen käyttäessäsi ruoanlaitossa rasvaa tai öljyä (esim. valmistaessasi ranskalaisia perunoita), äläkä jätä keittotasoa hetkeksikään ilman valvontaa.

Tärkeitä keraamista keittotasoa koskevia varoituksia

- Keittoalue saavuttaa valitun tehotason tai lämpötilan nopeasti, mutta keittoalueita ympäröivä alue pysyy kylmänä.
- Taso kestää hyvin lämpötilan vaihtelut.
- Keittoastiat voidaan asettaa keittotasolle jämäkästi ilman että keittotaso vaurioituu.
- Lasikeraamista keittotasoa ei saa käyttää työtasona. Terävät esineet saattavat naarmuttaa tason pintaa.
- Älä valmista ruokaa kuumilla keittotasolla alumiinisissa tai muovisissa astioissa. Älä aseta lasikeraamiselle tasolle muovisia esineitä tai alumiinifoliota.
- Älä koskaan käytä lasikeraamista keittotasoa, jos se on haljennut tai rikkiöntunut. Keittoalueelle tippuva terävä esine voi rikkoa keittotason / lasikeraamisen paneelin. Rikkiöntumisen voi havaita heti tai vasta jonkin ajan päästä. Jos keittotasossa on halkeama, irrota se välittömästi virtalähteestä.
- Jos keittotasolle tippuu sokeria tai sokeripitoista ruokaa, puhdista taso välittömästi.

Keittoastiat

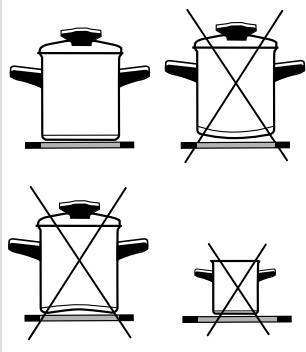

Keittoastioiden käyttöä koskevia vinkkejä

Käytä laadukkaita keittoastioita, joissa on tasainen pohja.

- Lämpö siirtyy parhaiten, kun keittoastian pohjan ja keittoalueen halkaisija on yhtä suuri ja kun keittoastia sijoitetaan keittoalueen keskelle.
- Käyttäessäsi karkaistusta lasista (Pyrex) valmistettua tai keraamista astiaa noudata astian valmistajan ohjeita.
- Älä jätä painekeitintä ilman valvontaa, ennen kuin tarvittava paine on saavutettu. Keittoalueen tehotasoa tulisi asettaa aluksi suurimmalle tasolle. Paineen noustessa tehotasoa voidaan laskea tunnistinten avulla painekeittimen valmistajan ohjeiden mukaisesti.
- Varmista, että painekeittimessä tai muussa ruoanvalmistusastiassa on aina riittävästi vettä, sillä tyhjän astian käyttäminen keittotasolla johtaa ylikuumentumiseen, mikä vaurioittaa keittoastiaa ja keittoaluetta.
- Karkaistusta lasista (Pyrex) valmistetut keittoastiat, joissa on erityinen harjattu pohja, sopivat käytettäväksi keittotasolla, jos niiden halkaisija vastaa keittoalueen halkaisijaa. Keittoastiat, joissa on suurempi halkaisija, voivat rikkoontua lämpökuormituksen vuoksi.
- Käytettäessä erityisiä tai epätavallisia keittoastioita on noudatettava astian valmistajan ohjeita.
- Jos käytät tehokkaasti heijastavaa (kirkas metallipinta) tai paksupohjaista keittoastiaa lasikeraamisella tasolla, keittoaikaa voidaan pidentää useilla minuuteilla (jopa 10 minuutilla). Jos haluat kypsentää suurempaa ruokamäärää, sinun kannattaa käyttää keittoastiaa, jossa on tasainen ja tumma pohja.
- Älä käytä saviastioita, sillä ne voivat naarmuttaa lasikeraamista keittotasoa.

Energiansäästö

- Keittoastian pohjan halkaisijan tulisi vastata keittoalueen halkaisijaa. Jos astia on liian pieni, lämpöä menee hukkaan. Liian pienen astian käyttö voi lisäksi vahingoittaa keittoaluetta.
- Sulje astia kannella ruoanvalmistuksen aikana aina kun mahdollista.
- Astia tulee mitoittaa valmistettavaan ruokamäärään nähden. Jos suuressa astiassa valmistetaan pieni määrä ruokaa, energiaa menee hukkaan.
- Pitkän valmistusajan vaatimat ruokalajit tulisi valmistaa painekeittimessä.
- Monet vihannekset, kuten perunat jne. voidaan valmistaa pienessä vesimäärässä. Kannen on kuitenkin oltava tiukasti paikoillaan. Kun vesi kiehuu, vähennä tehotasoa siten, että lämpötila pysyy juuri kiehumispisteen yläpuolella.

Keittoalueiden käyttö

Keittotason virrankytkentä

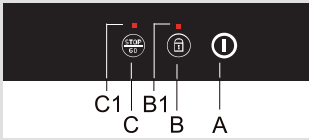

Keittoalueiden virrankytkentä

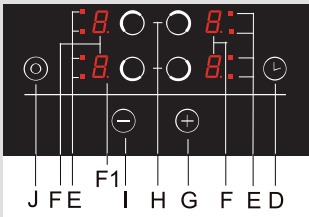

- Keittotason ohjausvalitsimet ovat kosketusherkkiä ja ne aktivoituvat, kun kosketat niiden merkittyä pintaa sormellasi vähintään sekunnin ajan.
- Kun valinta aktivoituu, kuulet merkkiään.
- Älä aseta käyttöpaneelin päälle esineitä (tämä voi johtaa virheilmoituksiin).
- Varmista, että ohjausvalitsimien pinta on aina puhdas.
- Paina virtakytkintä (A) vähintään sekunnin ajan. Kun keittotaso aktivoituu, kaikkien tehotasonäyttöjen (F) vieressä näkyy "0" ja desimaalipiste (F1) vilkkuu.



Seuraava asetus on tehtävä seuraavien 10 sekunnin kuluessa, muussa tapauksessa keittotaso sammuu automaattisesti.

- Jos keittotaso käynnistettiin virtakytkimestä (A), haluttu keittoalue voidaan aktivoida seuraavien 10 sekunnin kuluessa. Tämä tapahtuu painamalla valitsinta (H). Desimaalipisteen (F1) merkkivalo syttyy valitun keittoalueen tehotasonäytön vieressä.
- Voit asettaa tehotason 1–9 painamalla "+"-valitsimella (G). Jos painat ensimmäiseksi "-"-valitsinta (I), tulee tehotasoksi heti 9.



Kun "+"- (G) tai "-"-valitsinta (I) painetaan ja pidetään painettuna, tasot alkavat automaattisesti laskea tai nousta. Tehotasoa voidaan muuttaa myös painamalla näitä kahta valitsimia useita kertoja. Tällöin tehotaso muuttuu asteittain.



Asetukset voi tehdä vain yhdelle valitulle keittoalueelle kerrallaan. Desimaalipiste (F1) ilmaisee kyseisen keittoalueen.

Keittoalueen tehotason muuttaminen

- Valitse keittoalue painamalla / koskettamalla valitsinta (H). Desimaalipisteen (F1) merkkivalo syttyy valitun keittoalueen (F) vieressä.
- Muuta tehotasoa painamalla "+"- (G) tai "-"-valitsinta (I).

Keittoalueen lämpimänäpito -toiminto

- Lämpimänäpito -toiminnon tarkoituksena on pitää jo valmistettu ruoka lämpimänä.
- Lämpimänäpito aktivoidaan painamalla "-"-valitsinta (I), kunnes tehotasoksi tulee 1¹.

Keittoalueiden sammuttaminen

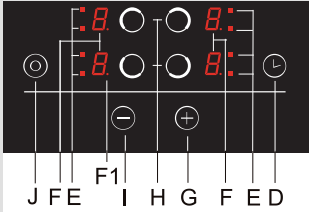

- Valitse keittoalue painamalla kyseisen alueen valitsinta (H). Desimaalipisteen (F1) merkkivalo syttyy valitun keittoalueen (F) vieressä.
- Aseta tehotosoksi "0" painamalla "-"-valitsinta (I).
- Pikasammutus: tehotosoksi voidaan valita välittömästi "0" painamalla samanaikaisesti "+"- (G) ja "-"-valitsimia (I).

Keittotason sammuttaminen

- Keittotason virta voidaan katkaista milloin tahansa painamalla virtakytkintä (A).
- Kaikki merkkivalot sammuvat jälkilämmön merkkivaloja lukuun ottamatta. Ne palavat edelleen lämpimien keittoalueiden viereisissä näytöissä.
- Jos keittoalue sammutetaan ennen ruoan valmistumista, ruoka voidaan kypsentää jälkilämmön avulla, mikä säästää energiaa.

Lapsilukon ottaminen käyttöön

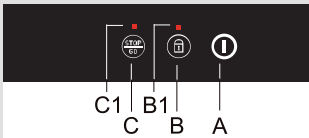

Keittoalueiden käyttö voidaan estää ottamalla käyttöön turvalukko (lapsilukko). Näin lapset eivät voi ottaa keittotasoa käyttöön.

Turvalukon ottaminen käyttöön

- Voit aktivoida turvalukon painamalla valitsinta (B) noin kolmen sekunnin ajan. Merkkivalo (B1) syttyy.
- Turvalukko voidaan aktivoida keittoalueen ollessa käytössä.
- Turvalukko estää valitsimien aktivoitumisen virtakytkintä (A) ja turvalukkoa (B) lukuun ottamatta.

Turvalukon poistaminen käytöstä

- Turvalukko voidaan poistaa käytöstä painamalla valitsinta (B) kolmen sekunnin ajan. Turvalukon poistuessa käytöstä kuuluu merkkiääni ja valitsimen yläpuolella oleva merkkivalo sammuu.

Jälkilämmön merkkivalot

Heti kun kuuma keittoalue tai koko keittotasoa on sammutettu, kunkin keittoalueen näyttöön tulee seuraavat merkinnät:

- "H" jos keittoalue on edelleen kuuma;
- "h" jos keittoalue on jäähtymässä ja sitä voi koskettaa.

Tämän näytön kesto määräytyy tehotason mukaan ja riippuu siitä, miten kauan keittoalue on ollut päällä. "H"- tai "h"-merkkien sammussa keittoalueet voivat joissakin tapauksissa (sähkökatkos, keittoalueelle jätetty kuuma pannu) olla edelleen kuumia. Ole varovainen, että et polta itseäsi. Jos sähkökatkos tapahtui keittoalueiden ollessa kuumia, "H"- tai "h"-merkkivalot vilkkuvat. Ne varoittavat sinua siitä, että keittoalue saattaa olla vielä kuuma. Kuumuus riippuu sähkökatkoksen pituudesta.

Lisäteho eli kiehutusautomaatiikka

Kun tämä toiminto on päällä, haluttu keittoalue toimii tietyin ajan täydellä teholla. Tämän jälkeen keittoalueen tehotaso palautuu automaattisesti alussa valitulle tasolle ja jatkaa sillä. Lisätehotoiminto voidaan ottaa käyttöön kullakin keittoalueella millä tahansa tehotasolla lukuun ottamatta tehotasoa "9", sillä keittoalue toimii tällöin jo valmiiksi täydellä teholla.



Laite on testattu tehtaalla. Testiin sisältyy kaikkien kuumennus- ja lämpimänäpitoalueiden kuumentaminen, joten H-symboli voi vilkkua näytössä hetken, kun laite kytketään sähköverkkoon ensimmäisen kerran.

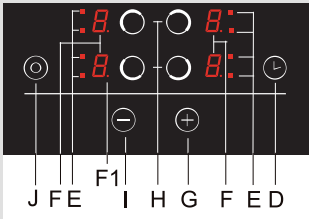

Lisätehotoiminnon ottaminen käyttöön

- Aseta tehotasoksi 9.
- Paina "+"-valitsinta (G). "A" - ja "9"-merkkivalot näkyvät näytössä vuorotellen.
- Pienennä tehotasoa tasolle, jolla haluat jatkaa ruoan valmistusta.

Näytössä näkyvät vuorotellen "A" ja valittu tehotaso. Kun lisätehotoiminnon käyttöaika loppuu, keittoalueen tasoksi muuttuu automaattisesti alussa valittu taso, jonka merkintä näkyy näytössä jatkuvasti.



Jos tehotasoa muutetaan lisätehotoiminnon ollessa käytössä jollakin tietyllä keittotasolla, lisätehotoiminto poistuu käytöstä välittömästi.

Ruoka / keittotila	Määrä	Tehotaso	Valmistusaika (minuuttia)
keitto / uudelleenlämmitys	0,5 - 1 litraa	A7 - 8	4 - 7
maito / uudelleenlämmitys	0,2 - 0,4 litraa	A1 - 2	4 - 7
riisi / haudutus	125–250 g noin 300–600 ml vettä	A2 - 3	20 - 25
keitetyt uuniperunat	750 g – 1,5 kg noin 600–900 ml vettä	A5 - 6	25 - 38
tuoreet vihannekset / kiehutus	0,5–1 kg noin 400–600 ml vettä	A4 - 5	18 - 25

- Alla on esimerkkejä ruoista, joiden kanssa voidaan käyttää lisätehoa.
- Arvot ovat summittaisia ja vaihtelevat muiden parametrien (esim. astioiden tyyppin ja laadun sekä lisätyn veden määrän) mukaan.
- Pienten määrien kanssa suositellaan pienten keittoalueiden ja suurten määrien kanssa suurten keittoalueiden käyttöä.
- **Keitä kannellisissa astioissa takavasemmalla ja etuoikealla olevilla pienillä keittoalueilla tai etuvasemmalla olevalla kaksoiskeittoalueella.**

Keittoalueen laajennus (vaihtelevat mallin mukaan)

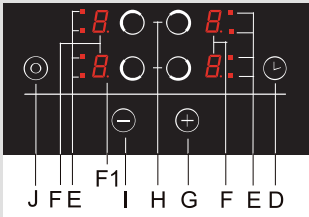

Rajoitettu käyttöaika

Lisätehoiminto sopii

- ruoille, jotka ovat kylmiä valmistuksen alkuvaiheessa ja joita pitää kuumentaa nopeasti ja sen jälkeen kypsytää pidemmän aikaa. Lisätehoiminnon ansiosta ruoan kypsymistä ei tarvitse valvoa jatkuvasti (esim. haudutettu naudanliha).

Lisätehoimintoa ei suositella

- paistettaville, keitettävälle tai haudutettaville ruoille, joita täytyy käänellä usein ja joihin on lisättävä vettä tai runsaasti nesteitä sisältäviä ruoka-aineita tai leivonnaisia. Toimintoa ei suositella myöskään painekeitTIMessä pitkiä aikoja kypsennettäville ruoille.

Keittoalueen laajennuksen ottaminen käyttöön

- Valitulla keittoalueella (desimaalipisteen merkkivalo syttyä valitun alueen näytössä) voidaan ottaa käyttöön ylimääräinen kuumennusalue painamalla painiketta (J). Näytön viereinen merkkivalo (E) syttyy.
- Valitse keittoalue kahta kuumennusalueita varten.
- Jos keittoalueella on kolmaskin kuumennusalue, sekin voidaan ottaa käyttöön painamalla valitsinta (J) uudelleen.

Ylimääräisen kuumennusalueen poistaminen käytöstä

- Valitse keittoalue (desimaalipisteen merkkivalo syttyä valitun keittoalueen näytössä).
- Ylimääräinen kuumennusalue voidaan poistaa käytöstä painamalla valitun keittoalueen valitsinta (J) useita kertoja.

Paremmen turvallisuuden takaamiseksi keittotaso on varustettu toiminnolla, joka rajoittaa keittotason käyttöaika kunkin keittoalueen osalta erikseen. Käyttöaika riippuu viimeisestä tietynt keittoalueen tehotason asetuksiin tehdystä muutoksesta. Jos tehotasoa ei ole muutettu vähään aikaan, keittoalue sammuu automaattisesti jonkin ajan kuluttua tehotasosta riippuen (mitä korkeampi tehotaso, sitä lyhyempi käyttöaika – katso alla oleva taulukko).

Tehotaso	u	1	2	3	4	5	6	7	8	9
Enimmäiskäyttöaika tunteina	6	6	6	5	5	4	1,5	1,5	1,5	1,5

Ruoanvalmistuksen tilapäinen keskeytys – STOP & GO -taukotoiminto (vaihtelevat mallin mukaan)

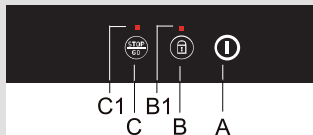

STOP & GO -taukotoiminnon avulla voit hetkellisesti keskeyttää ruoan kypsennyksen (muiden kiireellisten tehtävien vuoksi), mutta säilyttää samalla kaikki asetukset.

STOP & GO -taukotoiminnon ottaminen käyttöön

- Ruoan kypsennyksen voi keskeyttää hetkellisesti painamalla STOP & GO -valitsinta (C).
- Valitsimen yläpuolelle syttyy merkivalo (C1).
- Keittoalueet eivät ole toiminnassa, mutta kaikki asetukset pysyvät ennallaan. Kirjaimet S, t, O ja P näkyvät näytössä vuorotellen.

Ruoan kypsennyksen jatkaminen

- Keittotasoa jatkaa toimintaansa, kun STOP & GO -valitsinta (C) painetaan uudelleen.
- Merkivalo (C1) sammuu.



Jos STOP & GO -taukotoimintoa ei poisteta käytöstä 10 minuutin kuluessa, koko keittotasoa sammuu automaattisesti.

Ohjelman ajastin (vaihtelevat mallin mukaan)

Keittotasossa on kaksi eri ajastintoimintoa:

- A** Hälytystoiminto – ajan laskeminen ilman kytkemistä pois toiminnasta
- B** Katkaisuaajastin – ajan laskeminen ja valittujen keittoalueiden kytkeminen pois toiminnasta.

A Hälytystoiminto – ajan laskeminen ilman keittoalueen kytkemistä pois toiminnasta

Ajastin ilmoittaa, kun aika on kulunut loppuun, mutta ei sammuta keittoaluetta. Hälytyksen ajastin voidaan asettaa keittotason ollessa päällä.

- Aktivoi ajastin painamalla ajastimen valitsinta (D). Ajastimen näytössä (L) näkyy merkintä "00" ja desimaalipiste (F1) palaa.
- Aseta aika 1 minuutin ja 99 minuutin välille painamalla "+"- (G) ja "-" (I) -valitsinta.
- Kun asetettu aika on kulunut loppuun, hälytys soi, mutta keittoalue ei sammuu.
- Hälyttimen äänen ja hälyttimen voi sammuttaa painamalla mitä tahansa valitsinta. Muussa tapauksessa hälytys sammuu jonkin ajan päästä.
- Hälytys on aktiivinen myös sen jälkeen, kun keittoalue on sammutettu valitsimella (A).

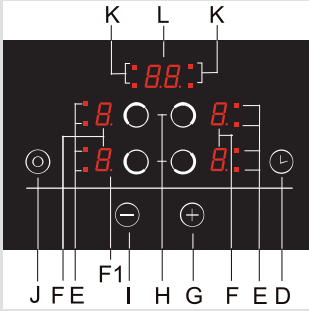

B Ajastin, jossa on keittoalueen kytkeminen pois toiminnasta

Katkaisuajastin helpottaa ruoanvalmistusta, sillä voit asettaa kypsennysajan tiettyä keittoaluetta varten. Jotta katkaisuajastinta voidaan käyttää, tehotason on oltava jo asetettuna (katso kohta Keittoalueiden virrankytkentä).

- Aktivoi ajastin painamalla ajastimen valitsinta (D). Ajastimen näytössä (L) näkyy merkintä "00" ja desimaalipiste (F1) palaa. Kun painat valitsinta (D) uudestaan, valitun keittoalueen osoittava piste (K) alkaa vilkkua.
- Niin kauan kun desimaalipiste palaa, "+"- (G) ja "-"-valitsimilla (I) voidaan asettaa aika 1 minuutin ja 99 minuutin välille. JOS valitsinta painetaan ja pidetään painettuna, ajastimen aika-asetus alkaa muuttua jonkin ajan kuluttua suuremmin portain.
- Kun arvo on asetettu, ajan laskeminen alkaa. Vastaava piste (K) vilkkuu edelleen valitun keittoalueen kohdalla.



Kypsennysaika voidaan asettaa jokaisen keittoalueen osalta erikseen. Jos ohjelmoituina on useita ajastimia, lähimpänä nolaa oleva aika näkyy näytössä. Vilkkuva merkkivalo (L) osoittaa sitä koskevan keittoalueen.

Aika-asetuksen muuttaminen

- Aika-asetusta voidaan muuttaa milloin tahansa käytön aikana.
- Painamalla ajastinta (D) näet valitun keittoalueen jäljellä olevan ajan. Vastaava merkkivalo (K) vilkkuu.
- Aseta uusi kypsennysaika painamalla "+"- (G) tai "-"-valitsimilla.

Jäljellä olevan kypsennysajan tarkistaminen

Jos asetettuina on useita aikoja, jäljellä olevan kypsennysajan saa näkyviin painamalla valitsinta (D).

Ajastimen kytkeminen pois toiminnasta

Kun asetettu aika on kulunut loppuun, hälytys soi ja keittoalue sammuu. Ajastimen näytössä vilkkuu arvo "00". Hälyttimen voi sammuttaa painamalla mitä tahansa valitsinta. Muussa tapauksessa hälytys sammuu itsestään jonkin ajan kuluttua.

Ajastimen poistaminen käytöstä ennen asetetun ajan kulumista:

- Valitse haluttu ajastinnäyttö (katso kohta Ajastinasetuksen muuttaminen) – asetettu aika ja valitun keittoalueen osoittava piste vilkkuvat.
- Aseta arvoksi "00" painamalla "-"-painiketta (I) tai aseta arvoksi heti nolla painamalla "+"- (G) ja "-"-valitsimia (I) samanaikaisesti.

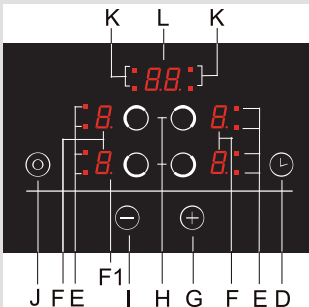

Puhdistus

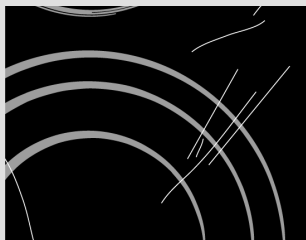

kuva 1



kuva 2

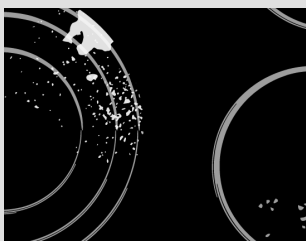

kuva 3



kuva 4

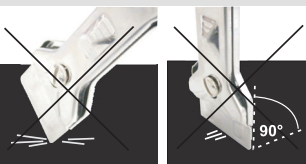

Otoda **keraamisen keittotason** jokaisen käyttökerran jälkeen, että taso **jäähtyy**, ennen kuin puhdistat sen. Muutoin pienimmätkin ruoanlaitosta jääneet tahrat palavat kiinni kuumaan pintaan laitteen seuraavan käyttökerran yhteydessä. **Käytä keraamisen keittotason säännölliseen puhdistamiseen ja hoitoon erikoispuhdistusaineita**, jotka muodostavat pintaan liialta suojaavan kalvon. Ennen jokaista käyttöä pyyhi tason pinnalta ja keittoastian pohjasta pöly ja muut hiukkaset, sillä ne saattavat naarmuttaa pintaa (Kuva 1).

Huomio: teräsvillan, hankaavien puhdistussientien ja -aineiden käyttö voi naarmuttaa tason pintaa. Myös liian voimakkaat suihkeet tai sopimattomat tai huonosti ravistellut (sekoitetut) nestemäiset puhdistusaineet voivat vahingoittaa keittotason pintaa (Kuva 2).

Pinta voi olla kulunut johtuen syövyttävien tai hankaavien puhdistusaineiden tai pohjasta vaurioituneiden keittoastioiden käytöstä (kuva 2).

Vaaleat tahrat voidaan poistaa määrällä ja pehmeällä liinalla, minkä jälkeen pinta pyyhitään kuivaksi (kuva 3).

Veden jättämät tahrat voidaan poistaa miedolla etikkaliuoksella. Sillä ei saa kuitenkaan puhdistaa kehystä (vain joissakin malleissa), sillä se voi menettää kiiltonsa. Älä käytä voimakkaita suihkeita tai kattilakiven poistoaineita (Kuva 3).

Suuret tahrat voidaan poistaa erityisillä lasikeraamisille keittotasolle tarkoitetuilla puhdistusaineilla ja välineillä. Näiden tuotteiden käytössä on noudatettava niiden valmistajan antamia ohjeita.

Poista huolellisesti kaikki puhdistusainejäämät keittotason pinnalta, sillä ne voivat vahingoittaa keraamista keittotasoa, kun keittoalueita kuumennetaan (kuva 3).

Poista sitkeät ja palaneet tahrat kaapimella (kuva 4). Käsittele kaavinta varovaisesti, ettei loukkaa itseäsi.



Käytä kaavinta vain silloin, kun likaa ei voi poistaa määrällä liinalla tai lasikeramiikkapinnalle tarkoitettu erikoispuhdistusaineella.

Pidä kaavinta **oikeassa kulmassa** (45° - 60°). **Paina kaavinta kevyesti** lasia vasten ja liu'uta sitä pinnan päällä poistaaksesi lian. Varmista, ettei kaapiminen muovinen kädensija (joissakin malleissa) joudu kosketuksiin kuumen keittoalueen kanssa.



Älä paina kaavinta kohtisuoraan lasia vasten, äläkä raavi lieden pintaa sen kärjellä tai terällä.



kuva 5

Sokeri ja sokeripitoiset ruoat voivat vaurioittaa lasikeraamista pintaa pysyvästi (Kuva 5). Ne pitää poistaa lasikeraamiselta pinnalta mahdollisimman nopeasti, vaikka keittoalue olisikin vielä kuuma (Kuva 4). **Lasikeraamisen keittotason värimuutoksilla** ei ole mitään vaikutusta keittotason toimintaan tai sen pinnan kestävyYTEEN. Useimmiten niitä ilmenee palaneiden ruokajälkien seurauksena tai käytettäessä alumiinista tai kuparista valmistettuja keittoastioita. Näitä värimuutoksia on vaikea poistaa.

Huomio: Kaikki kuvaillut viat ovat enimmäkseen esteettisiä haittoja, eivätkä ne vaikuta suoraan laitteen toimintaan. Takuu ei kata tällaisten vikojen korjausta.

Asennus

Tärkeitä varoituksia

- Laitteen voi asentaa keittiön työtasoon ja liittää verkkovirtaan asennusoikeudet omaava henkilö.
- Paneelit ja huonekaluverhoilut, jotka ovat keittotason viereisessä keittiökaapissa, on käsiteltävä korkeita lämpötiloja (100°C) kestäville aineilla, tai muutoin niiden värit saattavat haalistua tai vahingoittua.
- Keittotaso on tarkoitettu asennettavaksi keittiökalusteen päällä olevalle työtasolle, jonka leveys on vähintään 600 mm.
- Keittotaso täytyy asentaa siten, että etuosan kahteen kirstyshelaan pääsee käsiksi alakautta.
- Roikkuvat tai seinälle ripustettavat keittiövälineet on asennettava riittävän etäälle keittotasosta, jotta ne eivät häiritse ruoanvalmistusta.
- Keittotason ja liesituulettimen välisen etäisyyden on oltava vähintään liesituulettimen asennusohjeiden mukainen. Vähimmäisetäisyys on 650 mm.
- Laitteen reunan ja vieressä olevan korkean keittiökalusteen väliin on jätävä tilaa vähintään 40 mm.
- Keittotason takana olevilla työtasolla voidaan käyttää massiivipuusta valmistettuja levyjä tai koristelista, kunhan vähimmäisetäisyys on sama kuin asennusohjeissa.
- Keittotason ja takaseinän vähimmäisetäisyys on ilmaistu keittotason asennuskuivissa.

Vaahтомуovitiivisteiden asentaminen

Ennen laitteen asentamista keittiön työpöydän aukkoon toimitettu vaahтомуovitiiviste tulee kiinnittää keraamisen (lasi) keittotason alapuolelle (katso yllä olevaa kuvaa). **Älä asenna laitetta ilman vaahтомуovitiivistettä!**

Tiiviste tulee kiinnittää laitteeseen seuraavasti:

- Poista tiivisteestä suojakalvo.
- Kiinnitä sitten tiiviste lasin alapuolelle noin 2-3 millimetriä reunasta (kuvassa näytetyllä tavalla). Tiiviste tulee kiinnittää lasin reunan koko pituudelta, eikä se saa mennä kulmissa limittäin.
- Varmista tiivistettä asentaessasi, ettei lasi pääse minkään terävän esineen kanssa kosketuksiin.

HUOMAA!

Joissakin laitteissa tiiviste on jo asennettuna!

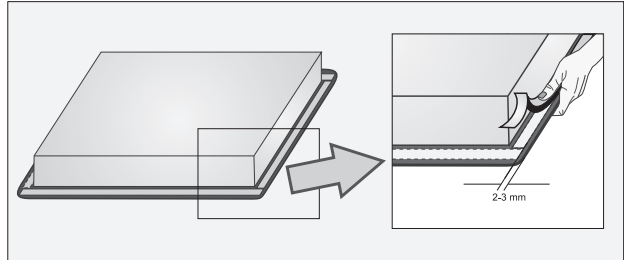

Työtason asennusaukon mitat

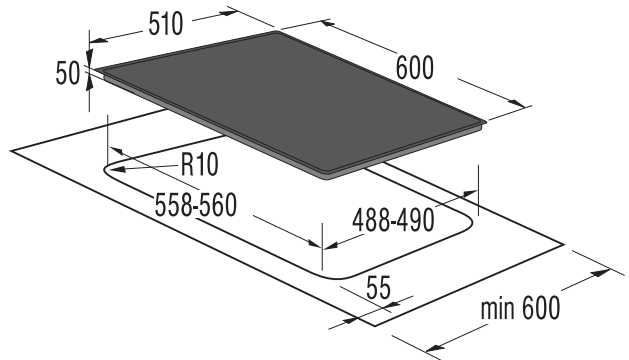

- Keittotaso voidaan asentaa 30–50 mm paksuun työtaseen.
- Keittotason alapuolella olevassa keittiökaluusteessa ei saa olla laatikkoa. Jos keittiökaluusteessa on vaakasورا levy, se on asennettava vähintään 60 mm:n päähän pöytälevyn alapinnasta. Suojalevyn ja keittotason väliseen tilaan ei saa laittaa esineitä eikä niitä saa säilyttää siellä.
- Kalusteen takalevyssä tulee olla vähintään 175 mm:n levyinen aukko koko kalusteen leveydeltä.

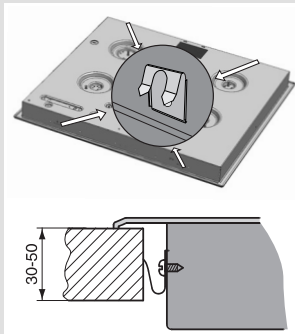

Asennusvaiheet

- Varmista, että työtaso on täysin vaakasuorassa.
- Suojaa leikatun aukon reunat.
- Kiinnitä kiinnityshelat (4x - SVK6...600 mm; 6x - SVK7...750 mm; 6x - SVK8...850 mm) toimitukseen sisältyvien ruuvien (4x - SVK6...600 mm; 6x - SVK7...750 mm; 6x - SVK8...850 mm) avulla keittotason vasempaan ja oikeaan sivuun sekä valmiiksi tehtyyn aukkoon.
- Kytke keittotaso verkkovirtaan (katso ohjeet keittotason liittämisestä verkkovirtaan).
- Aseta keittotaso leikattuun aukkoon ja paina keittotasoa tiukasti työtasoa kohti ylhäältä päin.
- Liitäntäruuvit eivät saa olla pidempiä kuin 6,5mm.

Laitteen kytkeminen sähköverkkoon

Tärkeitä varoituksia

- Laitteen liittäminen voi tehdä vain valtuutettu ammattilainen.
- Maadoitusuojauksen on oltava kaikkien asianmukaisten määräysten mukainen.
- Liitännät tulevat näkyviin, kun liitäntärasian kansi avataan / poistetaan.
- Ennen kuin kytket laitteen sähköverkkoon, varmista, että arvokilvessä mainittu jännite vastaa kotisi virransyöttöä.
- Laitteen perustiedot sisältävä arvokilpi sijaitsee keittotason alapuolella.
- Sähköjohdoissa tulee olla virrankatkaisin, jonka avulla laitteen voi tarvittaessa eristää verkkovirrasta. Liitäntöjen etäisyyden on oltava vähintään 3 mm. Katkaisija voi olla sulake, virtasuojakytkin jne.
- Liitäntä on valittava verkkovirtakapasiteetin ja sulaketehon mukaisesti.
- Tulipalon vaaran vähentämiseksi tämäntyyppiset laitteet voidaan asentaa työtasoon laitetta korkeamman keittiökaapin (asennettuna) viereen. Laitteen toiselle puolelle asennettavan keittiökaapin korkeus ei saa kuitenkaan tässä tapauksessa ylittää laitteen korkeutta.
- Virtajohdot ja eristetyt osat on suojattava suoralta kontaktilta.

HUOMIO!

- Laitte on irrotettava sähköverkosta ennen korjaustoimenpiteitä (muuta kuin tavalliseen käyttöön liittyviä toimenpiteitä). Laitteen kytkentä on tehtävä asianmukaisen kytkentäkaavion ja verkkovirran mukaan. Kytke maadoitusjohto (PE) pistokkeeseen, jossa on maadoitusmerkintä.
- Virtajohto on ohjattava kulkemaan kiristysliitännän / vedonpoistolaitteen läpi. Liitäntä suojaa johtoa irtaamasta vahingossa.
- Tarkista laitteen kytkennän jälkeen, että se toimii asianmukaisesti kytkemällä kaikki liedet päälle noin kolmen minuutin ajaksi.

- Väärä kytkentä voi vahingoittaa laitetta, eikä takuu kata väärästä asennuksesta johtuvia vikoja.
- Ennen kuin kytket laitteen sähköverkkoon, varmista, että arvokilvessä mainittu jännite vastaa kotisi virransyöttöä. Valtuutetun asentajan tulee tarkistaa liitäntäjännite (230 V vaiheen ja nollajohdon välillä) jännitemittarin avulla.
- Laitteen takana oleva virtajohto on sijoitettava siten, että se ei pääse kosketuksiin laitteen takalevyn kanssa, koska takalevy saattaa kuumentua käytön aikana.

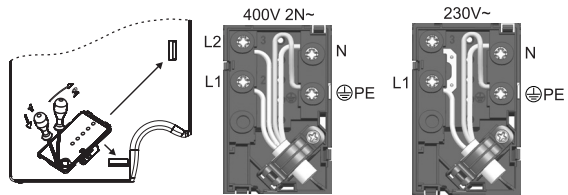

HUOM:

Kytkennäkiinnikkeet on jo asennettu oikeille paikoilleen liittimessä. Liitäntöjen ruuvit ovat auki, joten ruuveja ei tarvitse lainkaan löysentää. Saatat ruuveja kiristäessäsi kuulla pienen napsahduksen, mikä tarkoittaa sitä, että ruuvit on kiristetty kokonaan kiinni.

Kytkennässä voidaan käyttää seuraavia vaihtoehtoja:

- Malli H05 RR-F 4x1,5, kumpipäällysteiset liitäntäkaapelit, joissa on keltavihreä maadoituskaapeli,
- Malli H05 VV-F 4x1,5, PCV-eristetyt liitäntäkaapelit, joissa on keltavihreä maadoitusjohto tai muu vastaava tai tehokkaamman suojan tarjoava johto.

SVK67CS_UPO



392246

fi (01-14)