

SV

Installations- och bruksanvisning

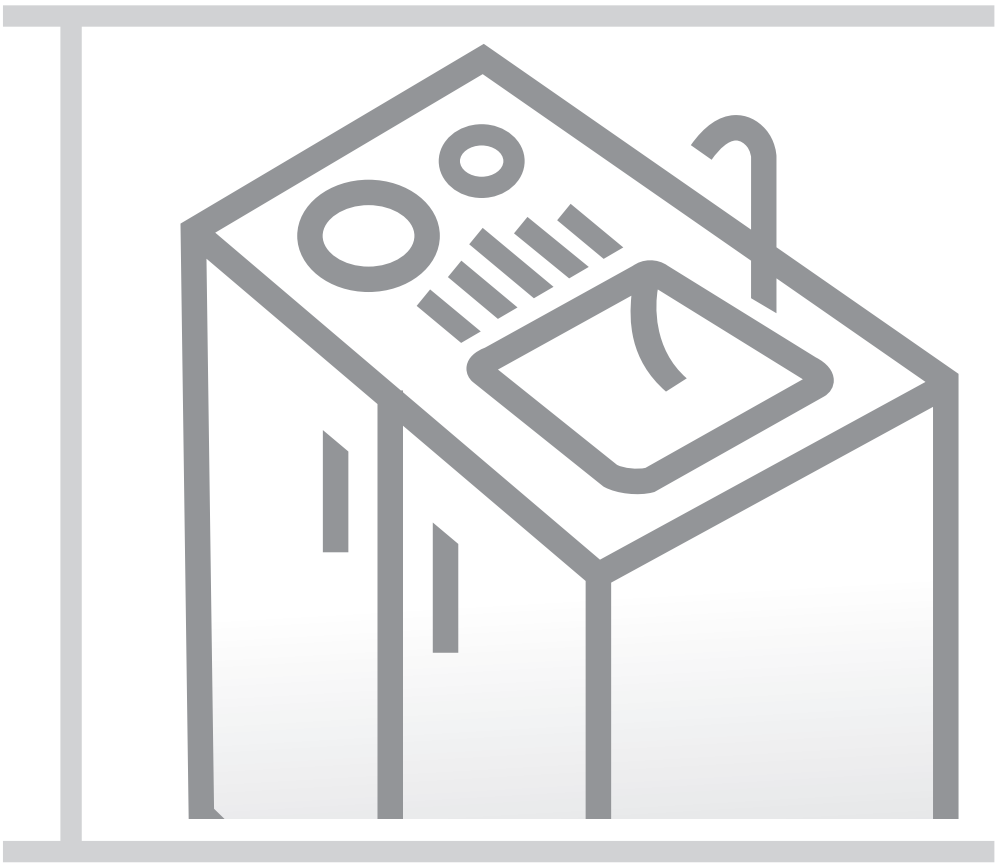

Minikök

Tack för att du visar förtroende för oss genom att köpa detta minikök.
Vi hoppas att det ska fungera ändamålsenligt i många år.

Miniköket är avsett att användas i hemmet. Det består av en spis (två spispplattor), ett kylskåp och en diskbänk.

Säkerhetsföreskrifter	3	Beskrivning av miniköket	8
Före användning	4	Spispplattor	9
Spis		Använda spispplattorna	
Kylskåp		Speciell varning beträffande spispplattorna	
Vi bryr oss om miljön		Kokplattor – användning	
Energispartips	5	Använda spispplattorna	
Kylskåp		Extra snabb spispplatta	
Spis		Kontrollampa	
Råd vid inköp av kokkärl		Kylskåp	10
Råd för effektiv användning av kokkärlen		Kylskåp (A)	
Viktigt!	6	Frys (B)	
Spis		Driftstyrning	
Kylskåp		Användning	
Placering och installation	7	Rengöring och underhåll	14
Att placera miniköket på rätt plats		Spispplattor	
Placering		Kylskåp	
Anslutning till elnätet		Diskbänk	
Koppla in vattenavrinningen		Felsökningsguide	15

Säkerhetsföreskrifter

- Denna apparat kan användas av barn från 8 år och uppåt och av personer med nedsatt fysisk, sensorisk eller mental förmåga, eller bristfällig erfarenhet och kunskap, om de övervakas eller har instruerats om hur man använder apparaten på ett säkert sätt och så att de förstår riskerna. Barn ska inte leka med apparaten. Barn får inte utföra rengöring och underhåll utan tillsyn.
- **WARNING:** Apparaten och dess tillgängliga delar blir varma under användning. Undvik att vidröra värmeelementen inuti ugnen. Barn som är yngre än 8 år ska hållas på avstånd om de inte är kontinuerligt övervakade.
- **WARNING:** Brandfara: Placera inga tomma kokkäril på värmezonerna.
- **WARNING:** Övervakad tillagning på en häll med fett eller olja kan vara farligt och orsaka eldsvåda. Försök aldrig släcka eld med vatten, utan stäng av apparaten och täck sedan flammorna med ett lock eller en fuktig trasa.
- Efter användning, stäng av hällen med kontrollerna och inte via kokkärilsensorn.
- **WARNING:** Om ytan har spruckit, stäng av apparaten för att undvika risken för elektrisk stöt.
- Metallföremål, t.ex. knivar, gafflar, skedar och lock, ska inte placeras på hällen, eftersom de kan bli varma.
- Använd aldrig ångtvättar eller högtryckstvättar för att rengöra spisen. Risk för elektrisk stöt.
- Apparaten är inte avsedd att kontrolleras av externa timers eller andra speciella kontrollsystem.
- Använd inte apparaten utomhus.

Före användning

Den här bruksanvisningen har tagits fram som vägledning för den som ska använda miniköket. Läs igenom bruksanvisningen noggrant och bekanta dig med köket, så att du kan använda det rätt och på ett säkert sätt.

Bruksanvisningen har tagits fram för flera olika kylskåpsmodeller. Det kan därför hända att den beskriver funktioner som inte finns på ditt kylskåp samt tillbehör som inte medföljer.

Spis

Vrid på spisplattorna på högsta effekt i tre till fem minuter utan att ställa några grytor eller kastruller ovanpå dem. Genom att göra detta förstärks det skyddande skiktet på spisplattan.

Kylskåp

- Innan du sticker in kontakten i vägguttaget bör du låta kylskåpet stå i cirka två timmar. Det minskar risken för att kylskåpet inte fungerar som det ska till följd av eventuell påverkan på kylsystemet under transporten.
- Rengör kylskåpet ordentligt, speciellt invändigt (läs mer i avsnittet Rengöring och underhåll).
- Om tillbehören på insidan av kylskåpet är felplacerade sätter du dem på rätt plats med hjälp av avsnittet "Beskrivning av miniköket" (vilka tillbehör som medföljer varierar beroende på modell).

Vi bryr oss om miljön

Emballage

- Vi använder miljövänligt emballage till våra produkter. Produkten kan antingen återvinnas eller kasseras på ett sätt som inte belastar miljön. Av det skälet finns det tydlig information på de olika förpackningsmaterialen.
- Instruktionerna är tryckta på returpapper eller papper som inte har blekts med klor.
- Vi är tacksamma om du inte belastar miljön i onödan när din produkt inte fungerar längre. Ring till närmaste auktoriserade hämtservice för förbrukade vitvaror.

- Det mesta av emballaget består av plaster, till exempel polyeten med hög densitet (PE-HD), polyeten med låg densitet (PE-LD), polypropylen (PP) och polystyrol (PS), liksom papper, kartong och liknande material.



Symbolen på produkten eller emballaget anger att produkten inte får hanteras som hushållsavfall. Den skall i stället lämnas in

på uppsamlingsplats för återvinning av el- och elektronikkomponenter. Genom att säkerställa att produkten hanteras på rätt sätt bidrar du till att förebygga eventuellt negativa miljö- och hälsoeffekter som kan uppstå om produkten kasseras som vanligt avfall. För ytterligare upplysningar om återvinning bör du kontakta lokala myndigheter eller sophämtningstjänst eller affären där du köpte varan.

i Energipartips

Genom att använda produkten på rätt sätt och följa våra rekommendationer kan du sänka dina elkostnader betydligt.

Kylskåp

- Undvik att öppna kylskåpsdörren ofta, speciellt vid fuktig och varm väderlek. Låt inte dörren stå öppen i onödan.
- Kontrollera med jämna mellanrum att kylskåpet inte blir för varmt (luften kan cirkulera fritt bakom kylskåpet).
- Ställ in termostaten på lägre effekt så snart det har blivit tillräckligt kallt inne i kylskåpet (hur lång tid detta tar beror på hur mycket varor som finns i det, omgivande temperatur o.s.v.)
- Innan du sätter in förpackningar med färsvaror i kylskåpet bör du se till att de håller samma temperatur som omgivningen.
- Is- och frostlager höjer energiförbrukningen. Se därför till att frosta av kylskåpet när lagret är 3 – 5 mm tjockt.
- Kondensorn på den bakre väggen bör alltid hållas ren från damm och smuts.

Spis

Kokkärlets botten är för tunn och blir skev när den värms upp. Följden blir att det går åt mer energi och att värmen fördelas ojämnt.

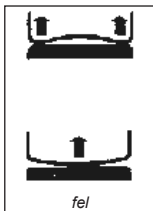

Kokkärlet är för stort eller för litet. Ugnsfast glas som sticker ut över kanten kan gå sönder. Kokkärlet med för liten diameter förbrukar onödigt mycket energi och ger således en onödigt hög uppvärmningskostnad.

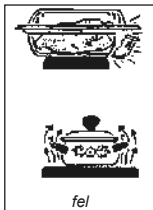

Kokkärlet med lämplig storlek. Nedan får du några viktiga tips om hur du använder din nya spis och medföljande tillbehör på ett sätt som ger lägsta möjliga energiförbrukning

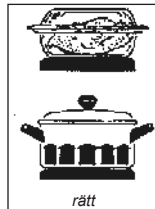

Följ den enkla regeln:

Ju högre kvalitet det är på kokkärlet, desto lägre blir energiförbrukningen!

Råd vid inköp av kokkärlet

- Kokkärlet som är av hög kvalitet har en tjock botten. Om kokkärlets botten är ojämn, leder det till ökad energiförbrukning och längre tillagningstid.
- När du köper nya kokkärlet bör du noggrant kontrollera om diametern som anges avser ovansidan eller undersidan. Den senare är vanligtvis mindre.
- Du kan sänka energiförbrukningen ytterligare genom att använda tryckkokare, eftersom maten tillagas i ett slutet kärl och under tryck. Dessutom bevaras vitaminerna om tillagningstiden är kortare.

Råd för effektiv användning av kokkärlet

- Bästa värmeöverföringen får du om botten på kokkärlet har samma diameter som spisplattan, och om kokkärlet placeras mitt på spisplattan.
- Det är alltid att föredra att använda stora kokkärlet framför små om kokkärlets diameter skiljer sig från spisplattans. Om du använder för små kokkärlet går det nämligen åt mer energi och fläckar kan brännas in i spisplattan.
- Använd om möjligt alltid lock till kokkärlet.
- Storleken på kokkärlet bör alltid motsvara den mängd mat som ska tillagas. För stora kastruller innebär onödigt hög energiförbrukning.
- Sänk effekten mot slutet av tillagningstiden och stäng av spisplattan innan maten är färdiglagad för att istället använda eftervärmningen.

- Tillsätt alltid tillräckligt med vatten när du använder tryckkokaren vid matlagning. För lite vatten kan göra att kastrullen och spisplattan tar skada.
- Ugnsfasta glasformar kan med fördel användas om den nedre diametern är samma som diametern på spisplattan. Om formen sticker ut över kanten på spisplattan kan den emellertid gå sönder på grund av den termiska spänning som uppstår.
- Om du använder speciella kokkärl bör du alltid följa tillverkarens anvisningar.

Viktigt!

- Spisen och kylskåpet bör anslutas till elnätet även utbildad elektriker.
- Överlåt även reparationer till en fackman.
- Denna maskin är en avancerad apparat, denna skall endast användas av personer som noggrant har läst igenom och förstått bruksanvisningen och som har möjlighet och kunskap till att följa anvisningarna i denna. På så sätt undviks skador på både produkt och apparat.
Håll alltid barn under uppsikt som befinner sig i apparatens närhet och låt dem aldrig leka med eller använda apparaten.
- Låt aldrig barn leka med apparaten.
- Apparaten får inte regleras med en extern timer eller ett separat fjärrstyrt system.

Spis

- För att undvika eventuell fara bör du låta en elektriker installera spisen.
- Reparationer som utförs av personer som saknar den rätta utbildningen för detta kan leda till att personen i fråga får en stöt eller medföra kortslutning. Försök inte reparera spisen själv, eftersom det kan leda till att du skadar dig eller att apparaten skadas. Alla former av reparationsarbete bör utföras av utbildad servicepersonal.
- Hett fett är väldigt lättantändligt. Var därför extra försiktig när du steker i fett eller olja. Gå inte ifrån spisen medan du steker.
- Varning! låt inte små barn uppehålla sig i närheten av spisen, eftersom de inte förstår att de kan bränna sig om de tar på plattorna. Äldre barn får endast använda spisen i vuxens närhet.
- Risk för brännskador: spisplattorna och matlagningstillbehören kan bli väldigt varma vid matlagning. Använd grytlapp

och –handskar när du tar i varma köksredskap för att undvika att du bränner dig.

- Sladdar från apparater som står intill spisen kan skadas av värmen från spisplattorna och förorsaka kortslutning. Se därför till att inga sladdar ligger i närheten av spisen.
- Denna spis är endast avsedd att användas i hemmet. Använd aldrig spisen för andra ändamål!

Kylskåp

- Om du har ett gammalt obrukbart kylskåp hemma som är utrustat med ett lås som inte går att öppna från insidan (lås, bult), måste du se till att låset inte fungerar. På så sätt förhindrar du att barn kan låsa in sig själva i kylskåpet av misstag med risk för kvävning.
- Ta inte på kylelementen medan kylskåpet är i gång, särskilt inte om dina händer är blöta – huden kan fastna på de kalla ytorna.
- Frys inte in flaskor fyllda med vätska, speciellt inte alkoholfria drycker, till exempel mineralvatten, mousserande vin, öl, cola o.s.v. – vätskan expanderar när den fryser och glasflaskorna kan sprängas.
- Ät inte frusen mat (bröd, frukt, grönsaker) – du kan få köldskador.
- Om maten luktar illa eller har en konstig färg bör du slänga den – risken är stor att maten är skämd och den kan vara farlig att äta.
- Dra ut kontakten från vägguttaget innan du låter en utbildad tekniker reparera kylskåpet, liksom vid rengöring och när du byter ut glödlampan.
- Frosta inte av kylskåpet med andra elektriska apparater (hårtork o.s.v.), och skrapa aldrig bort is eller frost från kylelementen med vassa verktyg.

- Av miljöskäl måste du vara försiktig när du till exempel flyttar på kylskåpet så att du inte skadar den bakre väggen (kondensorn eller rören) eller någon del av kylsystemet inuti kylskåpet. Använd inga vassa föremål för att ta bort frost på kylelementen. Använd endast de verktyg som medföljer eller verktyg som rekommenderas av Gorenje.
- Kylskåpet är utrustat med ett kylsystem som är fyllt med kylmedel och olja. Om

kylsystemet skulle skadas är det viktigt att du är försiktig när du hanterar kylskåpet, samt att du följer gällande miljöföreskrifter när du kasserar det.

- Om den medföljande elsladden skadas måste den bytas ut av tillverkaren eller dennes serviceombud eller av annan kvalificerad person, för att undvika alla risker.
- Märkplåten sitter på insidan av kylskåpet eller utanpå den bakre väggen.

Placering och installation

Att placera miniköket på rätt plats

Placera miniköket i ett torrt rum med god luftcirkulation. Vilken omgivningstemperatur som tillåts beror på vilken modell det är på kylskåpet/ vilken klassning det har. Dessa uppgifter finns angivna på kylskåpets märkplåt. Placera inte miniköket tätt intill apparater som avger värme (till exempel en spis, element, vattenkokare eller liknande), och utsätt det inte för direkt solljus.

Klass	Omgivande temperatur
SN (subnormal)	od + 10°C do + 32°C
N (normal)	od + 16°C do + 32°C
ST (subtropisk)	od + 16°C do + 38°C
T (tropisk)	od + 16°C do + 43°C

Placering

- Placera köksenheten på ett stadigt och jämnt underlag.
- På minikökets framsida finns det tre skruvfötter, två av dessa används för att ställa in så att kylskåpet står jämnt, medan det tredje är till för att ställa hela miniköket vågrätt.
- Luftventilerna sitter på framsidan och intill vreden till spisplattorna. Det gör att miniköket kan skjutas in så att det står nära väggen.
- Det här miniköket har brandskyddsklassning Y, vilket innebär att andra köksenheter kan placeras på båda sidorna om miniköket. Den ena köksenheten måste vara av samma höjd som miniköket, den andra kan vara högre.

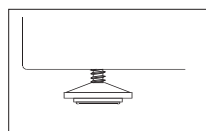

Anslutning till elnätet

Stick in kontakten till spishällen och kylskåpet i vägguttaget. Elsladden måste ha ett jordningsstift (säkerhetskontakt). Den nominella spänningen och frekvensen finns angiven på märkplåten/-arna till spishällen och kylskåpet. Du måste följa de aktuella standarderna och föreskrifterna när du ansluter enheten till elnätet. Detsamma gäller för jordningen. Kylskåpet klarar av tillfälliga spänningsfall/-höjningar på mellan -6 och +6 %.

Om det inte följer med någon elsladd till miniköket måste en särskild anordning användas, med vilken samtliga poler från huvudledningen skiljs åt, vid permanent installation av apparaten. Avståndet mellan kontaktarna i öppet läge får då som lägst vara 3 mm.

För att byta ut en skadad elsladd krävs en speciell anordning. Du måste därför tillkalla en tekniker som har godkänts av Gorenje.

Koppla in vattenavrinningen

Koppla diskbänken till vattenavrinningen enligt gällande föreskrifter. Låt en fackman utföra arbetet, eftersom denne samtidigt kan kontrollera om diskbänken läcker eller inte.

Beskrivning av miniköket

Spisen som ingår i miniköket är placerad ovanför kylskåpet. Under diskbänken finns ett utrymme som kan användas för förvaring av diverse hushållsattiraljer, alternativt fastsättning av hållare till soppåse.

Miniköket med vred i anslutning till spisplattorna tillverkas i två olika versioner – för högerhänta och vänsterhänta.

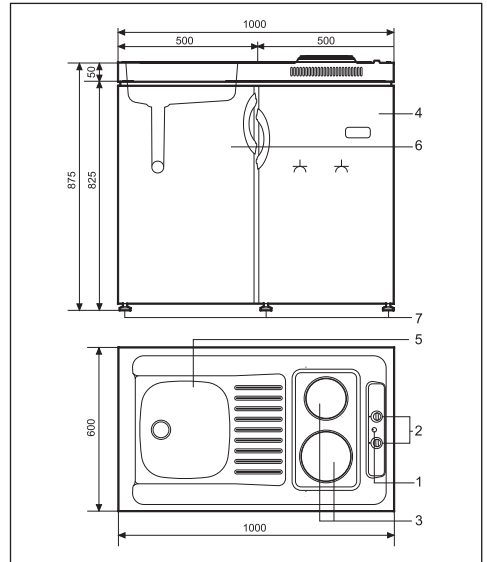
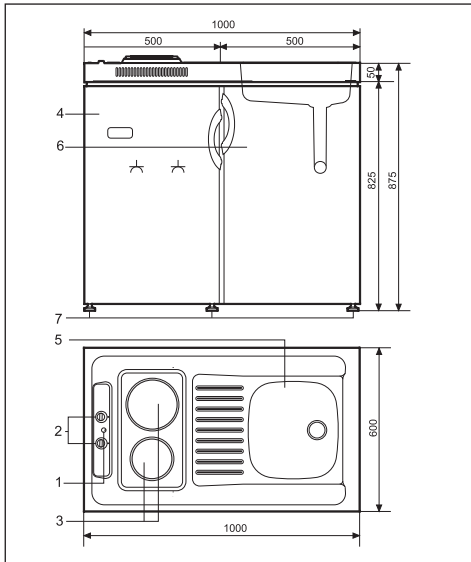

- 1 - Kontrollampa
- 2 - Vred till spisplattorna
- 3 - Spisplatta
- 4 - Kylskåp

- 5 - Diskbänk
- 6 - Utrymme med flera funktionsmöjligheter
- 7 - Skruvfötter
- 8 - Timer

Spisplattor

Vreden till spisplattorna sitter antingen uppe på spishällen eller bredvid plattorna.

Vreden har markeringar som går från 1 till 3 och som anger effekt. Läge 1 har den lägsta uppvärmningseffekten, läge 3 har högst uppvärmningseffekt. I läge 0 är spisplattan avstängd. Mellan dessa siffror finns det markeringar som löper diskontinuerligt (stegvis).

Använda spisplattorna

Viktiga varningar!

- Slå aldrig på en platta om det inte står något kokkärl på denna, och använd aldrig spisplattorna för att värma upp rummet!
- Håll plattorna och kokkärlen rena, eftersom smuts kan påverka tillagningsresultatet.
- **Het olja eller hett fett är väldigt lättantändligt. Lämna därför aldrig spisen när du använder mycket olja (pommes frites) i matlagningen.**

Speciell varning beträffande spisplattorna

- Ställ aldrig blöta kokkärl eller grytlock med kondens på insidan på spisplattan. Fukt kan skada spisplattorna.
- Ställ aldrig varma kokkärl på avstängda spisplattor för att de ska svalna. Kondensen som bildas under kokkärlet kan göra att spisplattan börjar rosta.

Kokplattor – användning

- Före användning av kokplattorna ska timern ställas in på den tid som man önskar använda kokplattorna. (0 – 120 min.)

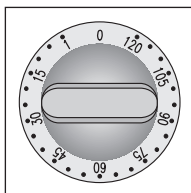

Använda spisplattorna

- Effekten på spisplattorna regleras med hjälp av vreden som sitter på manöverpanelen.
- Symbolerna intill vreden anger vilken spisplatta som det aktuella vredet reglerar.
- Uppvärmningseffekten regleras stegvis. (0-3)
- Vi rekommenderar att du stänger av spisplattan tre till fem minuter innan tillagningstiden har gått ut och avslutar tillagningen på eftervärmen.
- Följande är anvisningar för rekommenderad effekt:

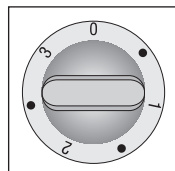

Steg	Lämpligt för
S	
0	spisplattan avstängd, tillagning på eftervärme
•	bibehålla temperaturen, sjudning, små livsmedelsmängder (lägsta effekt)
1	sjudning
•	sjudning av stora kvantiteter, stekning av stora stycken på låg värme
2	stekning, tillagning av bas till soppa
•	stekning
3	kokning, bryning, stekning (högsta effekt)

Extra snabb spisplatta

Express-plattan har en högre effekt än den vanliga spisplattan, vilket betyder att den värms upp mycket snabbare.

Den har en röd punkt i mitten. Punkten kan försvinna med tiden om plattan måste rengöras ofta.

Kontrollampa

Kontrollampan sitter intill vredet för val av spisplatta och tänds när respektive spisplatta är påslagen.

Kylskåp

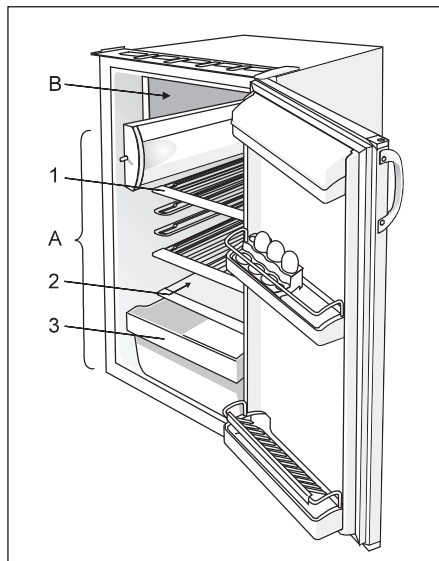

Kylskåp (A)

Kylskåpet används för korttidsförvaring (några dagar) av färskvaror.

Frys (B)

Frysen används till att frysa nyligen tillagad mat och tidigare frysta produkter.

Öppna frysdörren

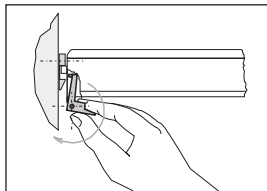

Hylla (1)

(antal hyllor beror på vilken modell du har)

Hyllan kan placeras i valfritt spår inuti kylskåpet. Det finns ett skydd som gör att den inte går att dra ut. Om du vill ta ut hyllan, lyfter du upp den något i bakänden och drar därefter ut den.

Glashyllor (finns endast på vissa modeller) skyddas med hjälp av mellanlägg av plast. Innan du drar ut hyllan måste du flytta mellanläggen mot dig. Om du vill kan du ta bort mellanläggen. Vi rekommenderar emellertid att du låter dem sitta kvar om du skulle behöva flytta kylskåpet vid ett senare tillfälle.

Livsmedel med kort hållbarhetstid bör förvaras längst in i kylskåpet, eftersom det är den del av hyllan som är kallast.

Frosta av vattenavrinningen (2)

Kontrollera regelbundet att avtappningshålet till defrostern och avrinningsrännan inte har täppts till av exempelvis matrester. Om de är igentäppta tar du ett sugrör och rengör dem.

Frukt- och grönsakslåda (3)

Lådan är placerad längst ned i kylskåpet, under glashyllan, och används till förvaring av frukt och grönsaker. Luftfuktigheten i lådan gör att frukt och grönt som förvaras i den får en längre hållbarhet.

Kylskåpsdörrens insida

På insidan av kylskåpsdörren finns det ett antal hyllor eller hållare för förvaring av ägg, ost, smör och yoghurt samt andra mindre förpackningar, tuber, konserver o.s.v. På den nedre hyllan förvaras flaskor.

Kylskåpsbelysning

Lampan som lyser upp kylskåpet invändigt tänds när kylskåpsdörren öppnas. De olika lägena på termostatvredet inverkar inte på lampans funktion.

OBS!

- Kylskåpet fås med olika tillbehör beroende på vilken modell du väljer.
- Dörrhandtagen har olika utformning på de olika modellerna.
- Tillbehör som kryddhållare, tubhållare eller extra hyllplan och utdragbara lådor finns att köpa hos auktoriserade Gorenje-återförsäljare.

Driftstyrning

Temperaturen i kylskåpet ställs in med hjälp av termostattvredet som sitter längst upp till höger i kylskåpet.

Vrid vredet medurs från läget **STOP (0)** till 7 och tillbaka.

Val av temperatur

- Ju högre siffra du ställer vredet på (mot 7), desto lägre blir temperaturen i samtliga av kylskåpets tre delar. Temperaturen i kylskåpet kan till och med sjunka ned under 0° C.
- Om den omgivande temperaturen är normal rekommenderar vi att du ställer vredet på 4 (mellan min och max).
- Om den omgivande temperaturen stiger eller sjunker påverkas även temperaturen i kylskåpet (välj rätt inställning med termostattvredet).
- I läget **STOP (0)** är inte kylskåpet på (kylsystemet är avstängt). Det får dock fortfarande ström (lampen lyser till exempel när du öppnar kylskåpsdörren).
- Temperaturen i kylskåpet och i frysfacket påverkas även av hur ofta du öppnar kylskåpsdörren.

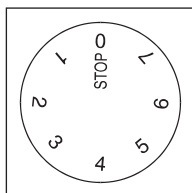

Användning

Förvaring av färskvaror

Genom att använda kylskåpet på rätt sätt, välja rätt förpackning till maten och hålla god hygien vid mathanteringen höjs kvaliteten på livsmedel som förvaras i kylskåpet avsevärt.

- Livsmedel som förvaras i kylskåpet bör förpackas ordentligt för att förhindra att olika fuktighetsnivåer och lukter blandas (i påsar av polyetenplast eller plastfolie, aluminiumfolie, vaxat papper eller förvaring i behållare med lock eller i flaskor/burkar).
- Innan du sätter in varorna i kylskåpet bör du ta bort onödigt förpackningsmaterial (till exempel kartongen till yoghurt i 4-pack/8-pack).

- Fyll kylskåpet på ett systematiskt sätt och se till att olika livsmedel inte kommer i kontakt med varandra (de kan ta lukt). Se till att luften kan cirkulera runt förpackningarna.
- Förvara aldrig lättantändliga, flyktiga eller explosiva ämnen i kylskåpet.
- Drycker med en hög alkoholhalt ska förvaras stående och i tätslutande flaskor.
- Inga livsmedel får ligga mot kylskåpets bakre vägg.
- Låt varm mat svalna innan du sätter in den.
- Fräsiga och ömtåliga matprodukter bör förvaras i den kallaste delen av kylskåpet.
- Undvik att öppna dörren alltför ofta.
- Ställ termostattvredet i det läge som ger den lägsta temperaturen. Ställ om termostaten efter hand för att undvika att matvarorna i kyldelen fryser till.
- Kontrollera temperaturen i de olika delarna med en termometer. Placera termometern i ett glas fyllt med vatten. Temperaturen är mest tillförlitlig om den inte har skiftat på ett par timmar.
- Vissa organiska lösningar, till exempel flyktiga oljor i citron- och apelsinskal, syra i smör o.s.v., kan orsaka skador om de kommer i kontakt med plasttytor eller packningar under längre tid.
- Om det luktar illa i kylskåpet tyder det på att det finns skämda livsmedel i det eller att kylskåpet behöver göras rent. Du kan få bort den dåliga lukten helt eller delvis genom att tvätta av kylskåpet på insidan med en mild lösning bestående av vatten och vinäger. Vi rekommenderar även att du använder aktiva kolfilter för att rena luften eller för att ta bort lukt.
- Om du ska åka på långsemester bör du se till att ta ut livsmedel med kort hållbarhetstid ur kylskåpet innan du åker.

Antal dagar som färskvaror kan förvaras i kylskåpet

Typ av livsmedel	Förvaringstid (dagar)													
	1	2	3	4	5	6	7	8	9	10	11	12	13	14
Smör	+	+	+	+	+	+	+	=	=	=	=	=		
Ägg	+	+	+	+	+	+	+	+	+	+	=	=	=	=
Kött: färskt, ej skuret i bitar rökt	+	+	=											
	+	=												
	+	+	+	+	+	+	+	+	+	+	=	=	=	=
Fisk	+	=												
Marinader	+	+	+	+	+	+	+	+	+	+	=	=	=	=
Rotfrukter	+	+	+	+	+	+	+	+	=	=	=	=	=	=
Ost	+	+	+	+	=	=	=	=	=	=	=	=	=	=
Efterrätter	+	+	=	=	=	=								
Frukt	+	+	=	=	=	=	=	=	=	=				
Färdiglagade rätter	+	+	=	=										

Teckenförklaring: + rekommenderad förvaringstid = möjlig förvaringstid

Frysa in färskvaror

- Var noggrann med vad det är för mat du fryser in. Maten bör hålla bra kvalitet och lämpa sig för infrysning.
- Använd lämpligt förpackningsmaterial och packa in maten ordentligt.
 - Förpackningen bör vara lufttät och ska inte läcka, eftersom det kan innebära att vitaminerna går förlorade samt att maten blir torr.
 - Den folie eller de påsar som du använder bör vara så pass mjuka att det inte blir några luftfickor när du slår in matvarorna.
- Skriv följande uppgifter på förpackningarna: typ av livsmedel och mängd/vikt samt infrysningsdatum.
- Det är väldigt viktigt att det går snabbt att frysa in matvaran i fråga. Vi rekommenderar därför att du ser till att förpackningen inte är för stor, och att den har kylts ned innan du lägger in den i frysfacket.
- Hur stora mängder livsmedel som frysfacket klarar att frysa in inom en 24-timmarsperiod anges på märkplåten (infrysningskapacitet). Om mängden livsmedel som har lagts in i frysen överskrider infrysningskapaciteten, försämras kvaliteten på de djupfrysade varorna.

Så här fryser du in livsmedel

- 24 timmar innan du lägger in färskvaror som ska frysas in i frysfacket ställer du termostatvredet i läget **4-6**. Lägg förpackningarna på hyllan och vänta tills de är djupfrysade. Cirka 24 timmar efter att du har lagt in förpackningarna med färskvaror i frysfacket ställer du om termostaten – om det behövs – på önskad drifttemperatur. (Läs mer i avsnittet Val av temperatur) och flytta ned de djupfrysade förpackningarna till den nedersta hyllan.
- Nästa gång du vill frysa in färskvaror upprepar du infrysningsproceduren. Se till att förpackningar som innehåller färskvaror inte kommer i kontakt med djupfrysade förpackningar.
- Om du vill frysa in mindre mängder (upp till 1 kg) behöver du inte ändra inställning på termostaten.

Förvaring av djupfrysade matvaror

Djupfrysade matvaror kan förvaras antingen längst ned i frysfacket eller på hyllan.

Djupfrysta matvaror som köpts i butik

Förvaringstid och rekommenderad temperatur för förvaring av djupfrysta matvaror som har köpts i butik anges på förpackningen. Följ producentens rekommendationer för förvaring och konsumtion. Var noggrann när du handlar och välj endast livsmedel som har förpackats på ett korrekt sätt och med utförlig information på förpackningen.

Temperaturen i frysdiskens bör dessutom inte vara högre än -18°C . Köp inte

matförpackningar som är täckta med ett frostlager. Frost är nämligen tecken på att förpackningen har tinat minst en gång. Undvik att förpackningarna börjar tina, eftersom temperaturhöjningen gör att kvaliteten på varan sjunker.

Ungefärliga förvaringstider för djupfrysta matvaror

Typ av livsmedel	Förvaringstid (i månader)											
	1	2	3	4	5	6	7	8	9	10	11	12
Grönsaker								+	+	+		
Frukt										+	+	+
Bröd, bakverk			+									
Mjöl			+									
Färdiglagade rätter			+									
Kött: nötkött										+	+	+
kalv								+	+	+		
fläsk				+	+	+						
höns								+	+	+		
vilt							+	+	+			
köttfärs				+								
Rökt korv	+											
Fisk: mager			+									
fet	+											
Inälvsmat		+										

Tina upp djupfrysta matvaror

Matvaror som är delvis upptinade bör konsumeras så snart som möjligt. Kall luft gör visserligen att maten inte blir skämd, men den tar inte död på de mikroorganismer som vaknar till liv när maten tinar, vilket gör den olämplig som föda. Mat som är delvis upptinad har även ett lägre näringsvärde. Det gäller i synnerhet frukt, grönsaker och färdiglagade rätter.

Göra istärningar

Om du vill göra istärningar rekommenderar vi att du ställer termostatvredet på 4.

Fyll iskubslådan till två tredjedelar med kallt vatten eller annan vätska som lämpar sig för infrysning. Sätt iskubslådan i de båda spåren eller på kylplåten.

Hur lång tid det tar innan vattnet fryser till is beror till stor del på den omgivande temperaturen, termostatens inställning och hur ofta du öppnar kylskåpsdörren. Vanligtvis tar det två till sex timmar (beroende på vilken kylskåpsmodell du har). Om du har ett mindre kylskåp föreslår vi att du gör många istärningar på en gång (förvara dem i en separat plastlåda).

Du tömmer enklast iskubslådan genom att vända den upp och ned, spola kallt vatten på den samtidigt som du vrider den lätt (böjer den).

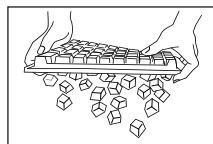

Rengöring och underhåll

Rengör miniköket med varmt vatten, flytande rengöringsmedel och en mjuk trasa. Använd inte vassa föremål eller rengöringsmedel som innehåller slipmedel för att göra rent det. Matrester som har bränts fast tar du enklast bort om du först blöter upp dem och låter dem mjukna. Använd särskilda rengöringsmedel för rengöring av delar i rostfritt stål. **Obs!** Använd aldrig dessa när du gör rent delar i aluminium.

Spisplattor

Rengör aldrig spishällen med hjälp av hett vatten från en högtryckstvätt!

Innan du påbörjar rengöringen måste du stänga av spisen och låta plattorna svalna.

Spisplattorna och spishällen bör göras ren med varmt vatten och ett mildt rengöringsmedel.

Blöt upp eventuella intorkade fläckar med en blöt kökssvamp.

Rengör **alla fyra spisplattorna**

(vissa modeller) ordentligt efter varje användningstillfälle. Om de endast är lätt smutsade räcker det att du torkar av dem med en fuktad trasa och lite rengöringsmedel. Om spishällen är hårt smutsad rengör du den med en stålborste som du har doppat ned i rengöringsmedel. Torka spisplattorna torra när du har rengjort dem.

Vätskor som innehåller salt, vatten som har kokat över och all slags fukt kan skada spisplattorna.

Torka därför alltid av dem efter rengöringen.

Underhåll ytan på spisplattorna genom att gnida in dem med några droppar symaskinsolja, eller använd vanligt rengöringsmedel som finns att köpa i butik. Stryk aldrig på smör, ister eller liknande på plattorna, eftersom det kan göra att de börjar rosta. Rengöringsmedlen har bättre effekt om spisplattan är varm.

Spisplattornas kanter är tillverkade av rostfritt stål och kan gulna med tiden på grund av temperaturen. Detta är ett fysiskt fenomen och missfärgningen går eventuellt att ta bort med vanliga metallrengöringsmedel.

Tillbehör med slipeffekt och som är avsedda för rengöring av porslin bör inte användas för rengöring av kanterna, eftersom metallen då kan repas.

Kylskåp

Automatisk avfrostning av kylskåpet

Du behöver inte frosta av kylskåpet – eventuell is som har bildats på kylskåpets bakre vägg frostas av automatiskt.

Is bildas på den bakre väggen inuti kylskåpet när kompressorn är i gång. När kompressorn inte går frostas isen av och vattnet samlas upp och tappas av via öppningen i den bakre väggen.

Vattnet samlas upp på dräneringsplåten ovanför kompressorn, från vilken det sedan dunstar.

Manuell avfrostning av frysfacket

När frost- och islagret i frysfacket är 3-5 mm tjock bör frysen frostas av.

- Vrid termostatvredet till läge **STOP (0)** och stäng av strömmen. Töm frysfacket och se till att förpackningarna inte börjar tina.
- Placera lämplig behållare under frysfacket för att samla upp vattnet som blir när isen smälter. Om du lämnar dörren till frysfacket öppen går avfrostningen snabbare.
- Undvik att använda avfrostningssprayer, eftersom de kan skada på plastdelar och även vara hälsofarliga.

Rengöra apparaten

Dra ut nätsladden till apparaten innan du rengör den.

Använd inte grova eller aggressiva rengöringsmedel – ytan kan skadas.

När du har rengjort apparaten bör du eftertorka noggrant för att ta bort eventuellt rengöringsmedel.

- Rengör apparaten **utvändigt** med vatten och rengöringsmedel.
- Lackerade ytor rengörs med en mjuk trasa och ett rengöringsmedel som innehåller alkohol (till exempel fönsterputsmedel). Du kan även använda alkohol (etanol eller isopropylalkohol).
- Använd inte aggressiva rengöringsmedel/rengöringsmedel med slipeffekt, såsom rengöringsmedel för rostfritt stål, när du rengör plastdelar/plastöverdragna delar.
- Ta ut alla **löstagbara tillbehör** ur kylskåpet och rengör dem med vatten och flytande rengöringsmedel. Plastdelarna går inte att diska i diskmaskin.

- Tvätta av kylskåpet **invändigt** med ljummet vatten till vilket du har tillsatt en eller två skedar vinäger.
- Torka av kondensorn på baksidan av kylskåpet då och då. Använd en mjuk borste (inte av metall) eller dammsugaren.

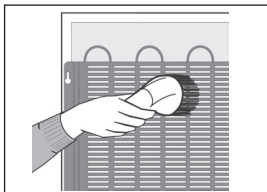

- Kom ihåg att även rengöra vattenuppsamlaren ovanför kylskåpets kompressor (ta inte bort uppsamlaren).

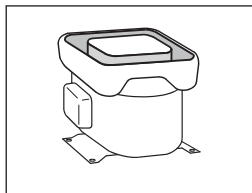

När du är klar med rengöringen sätter du i kontakten i vägguttaget igen och lägger in matvarorna igen.

Stäng av apparaten när du inte använder den

Om du inte använder apparaten under en längre tid kan du ställa termostatvredet i läge **STOP (0)**. Stäng därefter av strömmen, ta ut matvarorna och frosta av och rengör apparaten. Låt dörren stå lite på glänt.

Diskbänk

Diskbänken är tillverkad av rostfritt stål och kan rengöras med valfritt specialrengöringsmedel för rostfritt stål. Följ alltid de anvisningar som tillverkaren av rengöringsmedlet ger.

? Felsökningsguide

Vid användning av miniköket kan det uppstå en del problem. I listan nedan anges några problem, som för det mesta beror på felaktig hantering. I så fall kan du själv avhjälpa dessa fel.

Apparaten fungerar inte trots att den har anslutits till elnätet

- Kontrollera strömförsörjningen till vägguttaget och kontrollera att apparaten är påslagen (termostatvredet står i driftläge).

Kylsystemet arbetar oavbrutet

- kylskåpsdörren har öppnats många gånger eller har stått öppen för länge;
- dörren är inte helt stängd (dörren hänger eventuellt snett på gångjärnen, tätninglisten kan vara smutsig eller skadad);
- du kanske har lagt in för många varor i kylskåpet;
- Skålet kan vara att kompressorn och kondensorn är överhettade till följd av otillräcklig luftcirkulation (se till att luften

kan cirkulera fritt runt dem och torka även av kondensorn).

Isbildning på den bakre väggen inne i kylskåpet

Så länge som vattnet som uppkommer vid avfrostningen kan rinna ned till avrinningsrännan via öppningen i väggen till dräneringsplåten på kompressorn frostas kylskåpet av automatiskt. Om det har bildats mycket is på den bakre väggen inne i kylskåpet (3-5 mm) måste kylskåpet frostas av manuellt. Vrid termostatvredet till läge **STOP (0)** och låt dörren stå öppen. Använd aldrig elektriska apparater för avfrostning och skrapa inte bort is- eller frostlager med vassa föremål. När avfrostningen är klar, vrider du termostatvredet till önskat läge och stänger sedan kylskåpsdörren.

Den ökade isbildningen kan bero på något av följande:

- dörren går inte att stänga ordentligt (rengör tätninglisten om den är smutsig, alternativt byt ut den om den är skadad);

- kylskåpsdörren har öppnats många gånger eller har stått öppen för länge;
- maten som lades in i kylskåpet var varm;
- maten eller matskålen ligger an mot den bakre väggen inne i kylskåpet.

Det rinner vatten från kylskåpet

Om vattenavrinningen är igentäppt eller om det är så mycket vatten i avrinningsrännan att det rinner över, rinner det vatten från kylskåpet.

- Ta bort det som täpper till öppningen, exempelvis med ett sugrör.
- Om det har bildats ett tjockt lager is bör du frosta av kylskåpet/frysacket manuellt. Läs mer i avsnittet "Isbildning på den bakre väggen inne i kylskåpet" ovan.

Oljud

Kylningen av kombinerade kyl-/frysanläggningar sker via ett kompressordrivet kylsystem, och de ljud som kan höras kommer ifrån kompressorn. Hur mycket apparaten väsnas beror på var den är placerad, hur den används och när den är tillverkad.

- När kompressorn är i **drift** hörs ett svagt kluckande ljud, och när den inte går kan man höra kylmedlet cirkulera i kylsystemet. Detta är fullt normalt och inverkar inte på något sätt på apparatens livslängd.
- När apparaten har satts igång kan det låta lite mer från kompressorn och kylmedelscirkulationen. Det betyder inte att det är något fel på apparaten. Det inverkar inte heller på apparatens livslängd. Oljudet kommer att minska allteftersom.
- Ibland går det emellertid att höra **ovanliga och höga ljud** från apparaten, vilket inte hör till vanligheterna. Detta ljud beror ofta på att apparaten har placerats på en olämplig plats.
 - Apparaten måste placeras vågrätt på ett jämnt och plant underlag.

- Den får inte komma i kontakt med väggen eller de köksenheter som står intill den.
- Kontrollera tillbehören inuti apparaten, dessa bör vara korrekt placerade, kontrollera även att flaskor, konservburkar och andra behållare inte står så tätt intill varandra att de börjar skallra.

Byte av glödlampa

Innan du byter ut glödlampan måste du stänga av strömförsörjningen till apparaten.

Tryck på skyddslocket på baksidan (i riktning mot pil 1). Ta därefter bort plastlocket (i riktning mot pil 2) Ersätt den gamla glödlampan med en ny (E14, max. 15 W).

Kom ihåg: den förbrukade glödlampan får inte slängas i hushållsoporna.

Glödlampor är förbrukningsartiklar och täcks därför inte av vår servicegaranti.

Om du har kontrollerat alla ovanstående punkter och apparaten ändå inte fungerar, ringer du till närmaste auktoriserade servicecenter.

Klagomål eller fel som beror på felaktig installation eller användning täcks inte av garantin. Alla reparationskostnader ska då betalas av användaren.

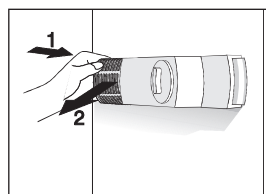

VI FÖRBEHÅLLER OSS RÄTTEN ATT GÖRA ÄNDRINGAR I DE SPECIFIKATIONER SOM INTE PÅVERKAR APPARATENS FUNKTION.



256423