

FI

Käyttö- asennus- ja liitäntäohjeet

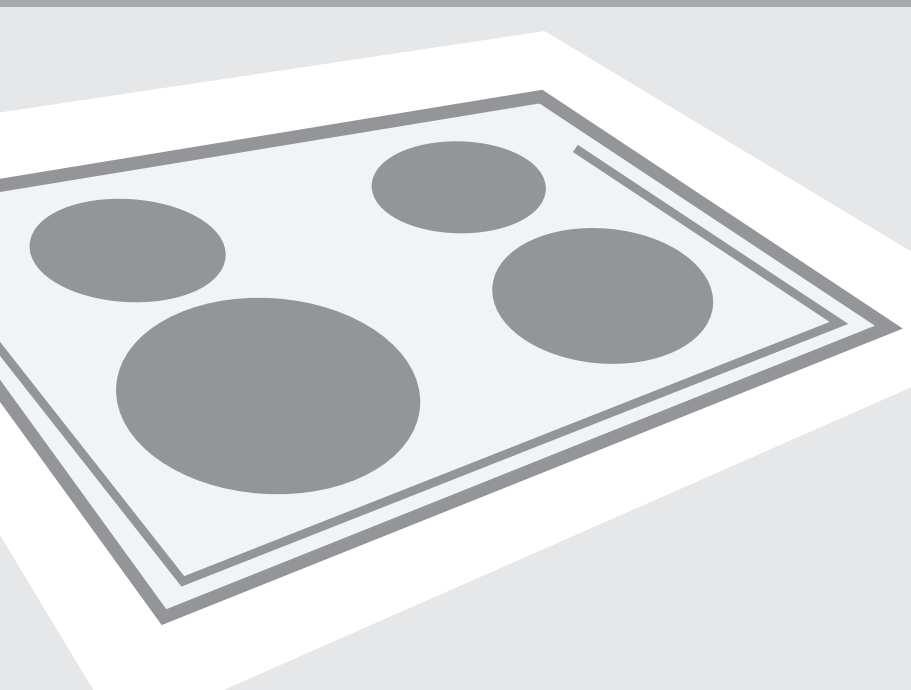

Upotettava lasikeraaminen keittotaso

Upotettava lasikeraaminen keittotaso

Hyvä asiakas!



Upotettava lasikeraaminen keittotaso on tarkoitettu kotitalouskäyttöön.

Tuotteemme on pakattu ympäristöystävällisiin materiaaleihin, jotka voidaan kierrättää, hävittää tai hajottaa ilman haittaa ympäristölle.

Käyttöohjeet

Käyttöohjeet on tarkoitettu laitteen käyttäjälle. Ohjeissa esitellään laitteen käyttötavat ja toiminnot. Ohjeet koskevat useita eri laitemalleja, joten niissä saattaa esiintyä kuvauksia toiminnoista, joita ei ole hankkimassasi mallissa.

Liitäntäohjeet

Laitteen liitännät on tehtävä laitteen mukana tulevien ohjeiden ja asianmukaisten määräysten ja standardien mukaisesti. Liitännän voi suorittaa vain pätevä asentaja.

Arvokilpi

Laitteen perustiedot on merkitty keittotason alapuolella olevaan arvokilpeen.

Paloturvallisuus

Upotettavan keittotason toisella puolella voi olla sitä korkeampi keittiökaluuste, kunhan keittotason toisella puolella oleva keittiökaluuste ei ole sitä korkeampi.

Tärkeää - Lue ennen laitteen käyttöä.....	3
Laitteen kuvaus	5
Keittoalueet	6
Keittoalueiden käyttö	8
Puhdistus ja hoito	15
Asennus	16
Laitteen kytkeminen sähköverkkoon.....	20
Tekniset tiedot	22

Tärkeää - Lue ennen laitteen käyttöä

Turvallisuustoimenpiteitä

- Tätä laitetta voivat käyttää 8-vuotiaat tai sitä vanhemmat lapset sekä henkilöt, joilla on heikentyneet fyysiset, aistilliset tai henkiset kyvyt tai kokemuksen tai tiedon puutetta, jos heitä valvotaan tai jos heille on annettu laitteen turvalliseen käyttöön liittyviä ohjeita, ja jos he ymmärtävät käyttöön liittyvät riskit. Lapset eivät saa leikkiä laitteella. Lapset eivät saa suorittaa puhdistusta tai huoltoa ilman valvontaa.
- VAROITUS: Laite ja sen osat kuumenevat käytön aikana. Vältä koskemasta lämpövastuksia. Alla 8-vuotiaat lapset tulisi pitää loitolla, ellei heitä valvota jatkuvasti.
- VAROITUS: Tulipalon vaara: älä säilytä esineitä keittopinnoilla.
- VAROITUS: Valvomaton ruoanlaitto liedellä rasvan tai öljyn kanssa voi olla vaarallista ja voi aiheuttaa tulipalon. Älä koskaan yritä sammuttaa tulipaloa vedellä, vaan sammuta laite ja peitä liekki sitten kannella tai kostealla liinalla.
- Käytön jälkeen sammuta liesielementti säätimestä äläkä luota astiantunnistimeen.
- VAROITUS: Jos pinnassa on säröjä, sammuta laite välttääksesi mahdollisen sähköiskun.
- Älä puhdista keittotasoa höyry- tai korkeapainepuhdistimilla, sillä ne voivat aiheuttaa sähköiskun.
- Laitetta ei ole tarkoitettu ohjattavaksi ulkoisilla ajastimilla tai erityisillä ohjausjärjestelmillä.

Varoituksia

- Sähköliitännät saa suorittaa ainoastaan valtuutettu sähköasentaja tai alan ammattilainen!
- Laitteen omavaltainen tai epäammattimainen korjaus voi aiheuttaa vakavan loukkaantumisen vaaran tai vahingoittaa tuotetta. Korjauksia saa suorittaa vain valtuutettu sähköasentaja tai alan ammattilainen.
- Laite on tarkoitettu ainoastaan ruoanvalmistukseen. Älä käytä sitä mihinkään muuhun tarkoitukseen, esim. huoneen lämmittämiseen. Älä aseta tyhjiä keittoastioita keittoalueille.
- Jos toinen sähkölaite on kytketty laitteen lähellä olevaan AC-pistorasiaan, varmista että virtajohto ei tule kosketuksiin kuumien keittoalueiden kanssa.

- Älä säilytä laitteen alla lämpötilaherkkiä tavaroita, kuten pesu- ja puhdistusaineita, spraypulloja yms.
- Keraamisen liedien käyttö säilytystilana voi aiheuttaa naarmuja tai muita vahinkoja liedelle. Älä koskaan lämmitä ruokaa liedellä alumiinifoliossa tai muovirasioissa. Folio tai rasiat voivat sulaa, mikä voi aiheuttaa tulipalon tai vahingoittaa liettä.



Symboli joka on merkitty tuotteeseen tai sen pakkaukseen, osoittaa, että tätä tuotetta ei saa käsitellä talousjätteenä. Tuote on sen sijaan luovutettava sopivaan sähkö- ja elektroniikkalaitteiden kierrätyksestä huolehtivaan keräyspisteeseen. Tämän tuotteen asianmukaisen hävittämisen varmistamisella autetaan estämään sen mahdolliset ympäristöön ja terveyteen kohdistuvat haittavaikutukset, joita voi aiheutua muussa tapauksessa tämän tuotteen epäasianmukaisesta jätekäsittelystä. Tarkempia tietoja tämän tuotteen kierrättämisestä saa paikallisesta kunnantoimistosta, talousjätehuoltopalvelusta tai liikkeestä, josta tuote on ostettu.

Laitteen kuvaus

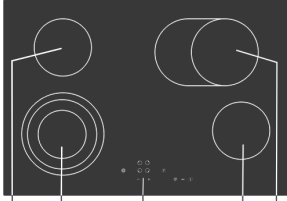

1 2 3 4 5

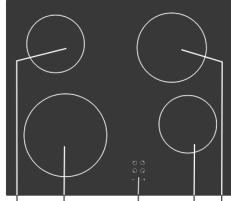

1 2 3 4 5

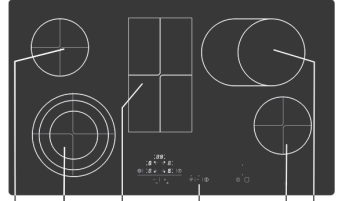

1 2 6 3 4 5

1. Keittoalue takana vasemmalla
2. Keittoalue edessä vasemmalla
3. Keittotason käyttöpaneeli
4. Keittoalue edessä oikealla
5. Keittoalue takana oikealla
6. Lämpimänäpitoalue

Keittotason käyttöpaneeli (vaihtelevat mallin mukaan)

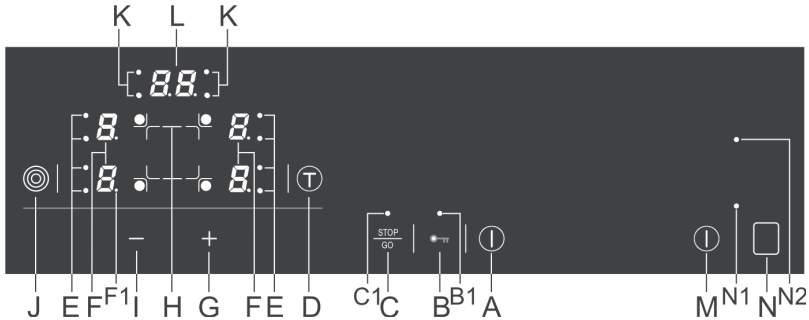

Ohjauspainikkeet:

- A** Keittotason virtapainike
- B** Lapsilukon aktivointipainike
- B1** Lapsilukon merkkivalo
- C** Stop & Go -painike (ruoanvalmistuksen tilapäinen keskeytys)
- C1** Stop & Go -merkkivalo
- D** Hälyttimen tai ajastimen asetuspainike
- E** Laajennetun keittoalueen merkkivalo
- F** Tehotason / jälkilämmön näytöt
- F1** Aktivoidun toiminnon desimaalipiste
- G** Arvon / asetuksen lisäyspainike

- H** Keittoalueen valintapainike
- I** Arvon / asetuksen vähennyspainike
- J** Laajennetun keittoalueen aktivointipainike
- K** Katkaisuaajastimen merkkivalo
- L** Aikanäyttö
- M** Lämpimänäpitoalueen päällä/pois-anturi
- N** Lämpimänäpitoalueen aktivointianturi
- N1** "Lämpimänäpitoalue toiminnassa" -merkkivalo
- N2** Lämpimänäpitoalue kuuma -varoitus

Ennen laitteen käyttöä ensimmäistä kertaa

Tärkeitä varoituksia

Puhdista lasikeraaminen pinta märällä rievulla ja käsiastianpesuaineella. Älä käytä voimakkaita tai hankaavia puhdistusaineita, jotka voivat naarmuttaa pintaa, hankaavia pesusieniä tai tahrannoista aineita.

- Älä käytä keittoalueita ilman keittoastioita äläkä käytä keittotasoa huoneilman lämmittämiseen!
- Varmista, että keittoalueet ja keittoastian pohja ovat puhtaat ja kuivat ja että lämpöä siirtyy riittävästi niiden välillä kuumennuspinnan vaurioitumisen estämiseksi.
- Keittoalueille jäänyt rasva tai öljy ovat herkästi syttyviä, joten ole erityisen varovainen käyttäessäsi ruoanlaitossa rasvaa tai öljyä (esim. valmistaessasi ranskalaisia perunoita), äläkä jätä keittotasoa hetkeksikään ilman valvontaa.
- Älä jätä märkää keittoastiaa tai höyryn peittämää kantta keittoalueille, sillä kosteus vahingoittaa niitä.
- Älä jätä kuumaa keittoastiaa jäähtymään keittoalueille, sillä keittoastian alle muodostuu ruostumista aiheuttavaa kosteutta.

Tärkeitä lasikeraamista keittotasoa koskevia varoituksia

- Keittoalue saavuttaa valitun tehotason tai lämpötilan nopeasti, mutta keittoalueita ympäröivä alue pysyy kylmänä.
- Taso kestää hyvin lämpötilan vaihtelut.
- Taso on myös iskunkestävä. Keittoastiat voidaan asettaa keittotasolle jämäkästi ilman että keittotaso vaurioituu.
- Lasikeraamista keittotasoa ei saa käyttää työtasona. Terävät esineet saattavat naarmuttaa tason pintaa.
- Älä valmista ruokaa kuumilla keittotasolla alumiinisissa tai muovisissa astioissa. Älä aseta lasikeraamiselle tasolle muovisia esineitä tai alumiinifoliota.
- Älä koskaan käytä lasikeraamista keittotasoa, jos se on haljennut tai rikkoontunut. Keittoalueelle tippuva terävä esine voi rikkoa keittotason / lasikeraamisen paneelin. Rikkoontumisen voi havaita heti tai vasta jonkin ajan päästä. Jos keittotasossa on halkeama, irrota se välittömästi virtalähteestä.
- Jos keittotasolle tippuu sokeria tai sokeripitoista ruokaa, puhdista taso välittömästi.

Keittoastiat

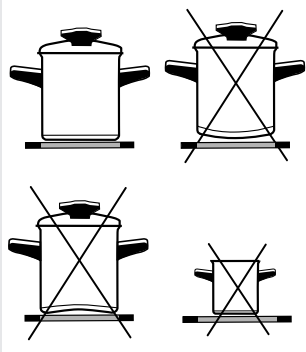

Keittoastioiden käyttöä koskevia vinkkejä

Käytä laadukkaita keittoastioita, joissa on tasainen pohja.

- Lämpö siirtyy parhaiten, kun keittoastian pohjan ja keittoalueen halkaisija on yhtä suuri ja kun keittoastia sijoitetaan keittoalueen keskelle.
- Käyttäessäsi karkaistusta lasista (Pyrex) valmistettua tai keraamista astiaa noudata astian valmistajan ohjeita.
- Älä jätä painekeitintä ilman valvontaa, ennen kuin tarvittava paine on saavutettu. Keittoalueen tehotasoa tulisi asettaa aluksi suurimmalle tasolle. Paineen noustessa tehotasoa voidaan laskea tunnistinten avulla painekeittimen valmistajan ohjeiden mukaisesti.
- Varmista, että painekeittimessä tai muussa ruoanvalmistusastiassa on aina riittävästi vettä, sillä tyhjän astian käyttäminen keittotasolla johtaa ylikuumentumiseen, mikä vaurioittaa keittoastiaa ja keittoaluetta.
- Karkaistusta lasista (Pyrex) valmistetut keittoastiat, joissa on erityinen harjattu pohja, sopivat käytettäväksi keittotasolla, jos niiden halkaisija vastaa keittoalueen halkaisijaa. Keittoastiat, joissa on suurempi halkaisija, voivat rikkoontua lämpökuormituksen vuoksi.
- Käytettäessä erityisiä tai epätavallisia keittoastioita on noudatettava astian valmistajan ohjeita.
- Jos käytät tehokkaasti heijastavaa (kirkas metallipinta) tai paksupohjaista keittoastiaa lasikeraamisella tasolla, keittoaikaa voidaan pidentää useilla minuuteilla (jopa 10 minuutilla). Jos haluat kypsentää suurempaa ruokamäärää, sinun kannattaa käyttää keittoastiaa, jossa on tasainen ja tumma pohja.
- Älä käytä saviastioita, sillä ne voivat naarmuttaa lasikeraamista keittotasoa.

Energiansäästö

- Keittoastian pohjan halkaisijan tulisi vastata keittoalueen halkaisijaa. Jos astia on liian pieni, lämpöä menee hukkaan. Liian pienen astian käyttö voi lisäksi vahingoittaa keittoaluetta.
- Sulje astia kannella ruoanvalmistuksen aikana aina kun mahdollista.
- Astia tulee mitoittaa valmistettavaan ruokamäärään nähden. Jos suuressa astiassa valmistetaan pieni määrä ruokaa, energiaa menee hukkaan.
- Pitkän valmistusajan vaatimat ruokalajit tulisi valmistaa painekeittimessä.
- Monet vihannekset, kuten perunat jne. voidaan valmistaa pienessä vesimäärässä. Kannen on kuitenkin oltava tiukasti paikoillaan. Kun vesi kiehuu, vähennä tehotasoa siten, että lämpötila pysyy juuri kiehumispisteen yläpuolella.

Keittoalueiden käyttö

Keittotason virrankytkentä

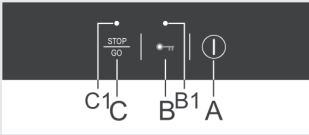

Keittoalueiden virrankytkentä

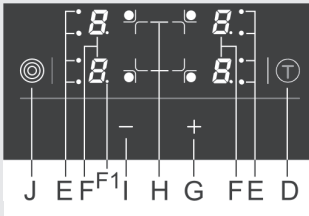

- Keittotason ohjauspainikkeet ovat kosketusherkkiä ja ne aktivoituvat, kun kosketat niiden merkittyä pintaa sormellasi vähintään sekunnin ajan.
- Kun ohjauspainike aktivoituu, kuulet merkkiään.
- Älä aseta ohjauspainikkeiden päälle esineitä (tämä voi johtaa virheilmoituksiin).
- Varmista, että ohjauspainikkeiden pinta on aina puhdas.
- Paina virtapainiketta (A) vähintään sekunnin ajan. Kun keittotaso aktivoituu, kaikkien tehotasonäyttöjen (F) vieressä näkyy "0" ja desimaalipiste (F1) vilkkuu.



Seuraava asetus on tehtävä seuraavien 10 sekunnin kuluessa, muussa tapauksessa keittotaso sammuu automaattisesti.

- Jos keittotaso käynnistettiin virtapainikkeella (A), haluttu keittoalue voidaan aktivoida seuraavien 10 sekunnin kuluessa. Tämä tapahtuu painamalla painiketta (H). Desimaalipisteen (F1) merkkivalo syttyy valitun keittoalueen tehotasonäytön vieressä.
- Voit asettaa tehotason 1–9 painamalla "+"-painiketta (G). Jos painat ensimmäiseksi "-"-painiketta (I), tulee tehotasoksi heti 9.



Kun "+"- (G) tai "-"-painiketta (I) painetaan ja pidetään painettuna, tasot alkavat automaattisesti laskea tai nousta. Tehotasoa voidaan muuttaa myös painamalla näitä kahta painiketta useita kertoja. Tällöin tehotaso muuttuu asteittain.



Asetukset voi tehdä vain yhdelle valitulle keittoalueelle kerrallaan. Desimaalipiste (F1) ilmaisee kyseisen keittoalueen.

Keittoalueen tehotason muuttaminen

- Valitse keittoalue painamalla / koskettamalla painiketta (H). Desimaalipisteen (F1) merkkivalo syttyy valitun keittoalueen (F) vieressä.
- Muuta tehotasoa painamalla "+"- (G) tai "-"-painiketta (I).

Keittoalueen uudelleenlämmitystoiminto

- Uudelleenlämmitysalueen tarkoituksena on pitää jo valmistettu ruoka lämpimänä.
- Uudelleenlämmitystoiminto aktivoidaan painamalla "-"-painiketta (I), kunnes tehotasoksi tulee 1^{1/2}.

Keittoalueiden sammuttaminen

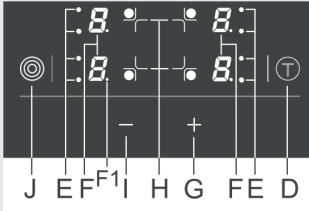

- Valitse keittoalue painamalla kyseisen alueen painiketta (H). Desimaalipiste (F1) merkkivalo syttyy valitun keittoalueen (F) vieressä.
- Aseta tehotasoksi "0" painamalla "–"-painiketta (I).
- Pikasammutus: tehotasoksi voidaan valita välittömästi "0" painamalla samanaikaisesti "+"- (G) ja "–"-painiketta (I).

Keittotason sammuttaminen

- Keittotason virta voidaan katkaista milloin tahansa painamalla virtapainiketta (A).
- Kaikki merkkivalot sammuvat jälkilämmön merkkivaloja lukuun ottamatta. Ne palavat edelleen lämpimien keittoalueiden viereisissä näytöissä.
- Jos keittoalue sammutetaan ennen ruoan valmistumista, ruoka voidaan kypsentää jälkilämmön avulla, mikä säästää energiaa.

Lapsilukon ottaminen käyttöön

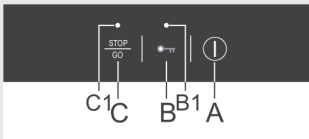

Keittoalueiden käyttö voidaan estää ottamalla käyttöön lapsilukitus. Näin lapset eivät voi ottaa keittotasoa käyttöön.

Lapsilukon ottaminen käyttöön

- Voit aktivoida lapsilukon painamalla painiketta (B) noin kolmen sekunnin ajan. Merkkivalo (B1) syttyy.
- Lapsilukko voidaan aktivoida keittoalueen ollessa käytössä.
- Lapsilukko estää painikkeiden aktivoitumisen virtapainiketta (A) ja lapsilukon painiketta (B) lukuun ottamatta.

Lapsilukon poistaminen käytöstä

- Lapsilukko voidaan poistaa käytöstä painamalla painiketta (B) kolmen sekunnin ajan. Lapsilukon poistuessa käytöstä kuuluu merkkiääni ja painikkeen yläpuolella oleva merkkivalo sammuu.

Jälkilämmön merkkivalot

Heti kun kuuma keittoalue tai koko keittotasoa on sammutettu, kunkin keittoalueen näyttöön tulee seuraavat merkinnät:

- "H" jos keittoalue on edelleen kuuma;
- "h" jos keittoalue on jäähtymässä ja sitä voi koskettaa.

Tämän näytön kesto määräytyy tehotason mukaan ja riippuu siitä, miten kauan keittoalue on ollut päällä. "H"- tai "h"-merkkien sammussa keittoalueet voivat joissakin tapauksissa (sähkökatkos, keittoalueelle jätetty kuuma pannu) olla edelleen kuumia. Ole varovainen, että et polta itseäsi. Jos sähkökatkos tapahtui keittoalueiden ollessa kuumia, "H"- tai "h"-merkkivalot vilkkuvat. Ne varoittavat sinua siitä, että keittoalue saattaa olla vielä kuuma. Kuumuus riippuu sähkökatkoksen pituudesta.

Lisätehotoiminto

Kun tämä toiminto on päällä, haluttu keittoalue toimii tietyin ajan täydellä teholla. Tämän jälkeen keittoalueen tehotaso palautuu automaattisesti alussa valitulle tasolle ja jatkaa sillä. Lisätehotoiminto voidaan ottaa käyttöön kullakin keittoalueella millä tahansa tehotasolla lukuun ottamatta tehotasoa "9", sillä keittoalue toimii tällöin jo valmiiksi täydellä teholla.



Laite on testattu tehtaalla. Testiin sisältyy kaikkien kuumennus- ja lämpimänäpitoalueiden kuumentaminen, joten H-symboli voi vilkkua näytössä hetken, kun laite kytketään sähköverkkoon ensimmäisen kerran.

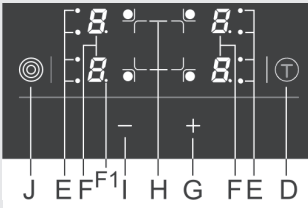

Lisätehotoiminnon ottaminen käyttöön

- Aseta tehotasoksi 9.
- Paina "+"-painiketta (G). "A"- ja "9"-merkkivalot näkyvät näytössä vuorotellen.
- Pienennä tehotasoa tasolle, jolla haluat jatkaa ruoan valmistusta.

Näytössä näkyvät vuorotellen "A" ja valittu tehotaso. Kun lisätehotoiminnon käyttöaika loppuu, keittoalueen tasoksi muuttuu automaattisesti alussa valittu taso, jonka merkintä näkyy näytössä jatkuvasti.



Jos tehotasoa muutetaan lisätehotoiminnon ollessa käytössä jollakin tietyllä keittotasolla, lisätehotoiminto poistuu käytöstä välittömästi.

Ruoka / keittotila	Määrä	Tehotaso	Valmistusaika (minuuttia)
keitto / uudelleenlämmitys	0,5 - 1 litraa	A7 - 8	4 - 7
maito / uudelleenlämmitys	0,2 - 0,4 litraa	A1 - 2	4 - 7
riisi / haudutus	125–250 g noin 300–600 ml vettä	A2 - 3	20 - 25
keitetyt uuniperunat	750 g – 1,5 kg noin 600–900 ml vettä	A5 - 6	25 - 38
tuoreet vihannekset / kiehutus	0,5–1 kg noin 400–600 ml vettä	A4 - 5	18 - 25

- Alla on esimerkkejä ruoista, joiden kanssa voidaan käyttää pikalämmitystä.
- Arvot ovat summittaisia ja vaihtelevat muiden parametrien (esim. astioiden tyyppin ja laadun sekä lisätyn veden määrän) mukaan.
- Pienten määrien kanssa suositellaan pienten keittoalueiden ja suurten määrien kanssa suurten keittoalueiden käyttöä.
- **Keitä kannellisissa astioissa takavasemmalla ja etuoikealla olevilla pienillä keittoalueilla tai etuvasemmalla olevalla kaksoiskeittoalueella.**

Keittoalueen laajennus (vaihtelevat mallin mukaan)

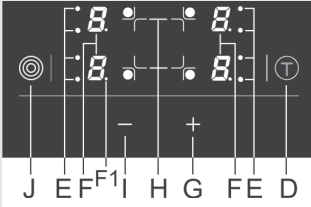

Rajoitettu käyttöaika

Lisätehoiminto sopii

- ruoille, jotka ovat kylmiä valmistuksen alkuvaiheessa ja joita pitää kuumentaa nopeasti ja sen jälkeen kypsytää pidemmän aikaa. Lisätehoiminnon ansiosta ruoan kypsymistä ei tarvitse valvoa jatkuvasti (esim. haudutettu naudanliha).

Lisätehoimintoa ei suositella

- paistettaville, keitettävälle tai haudutettaville ruoille, joita täytyy käänellä usein ja joihin on lisättävä vettä tai runsaasti nesteitä sisältäviä kokkareita tai leivonnaisia. Toimintoa ei suositella myöskään painekeitTIMESSÄ pitkiä aikoja kypsennettävälle ruoille.

Keittoalueen laajennuksen ottaminen käyttöön

- Valitulla keittoalueella (desimaalipisteen merkkivalo syttyä valitun alueen näytössä) voidaan ottaa käyttöön ylimääräinen kuumennuskehä painamalla painiketta (J). Näytön viereinen merkkivalo (E) syttyy.
- Valitse keittoalue kahta kuumennuskehää varten.
- Jos keittoalueella on kolmaskin kuumennuskehä, sekin voidaan ottaa käyttöön painamalla painiketta (J) uudelleen.

Ylimääräisen kuumennuskehän poistaminen käytöstä

- Valitse keittoalue (desimaalipisteen merkkivalo syttyä valitun keittoalueen näytössä).
- Ylimääräinen kuumennuskehä voidaan poistaa käytöstä painamalla valitun keittoalueen painiketta (J) useita kertoja.

Paremmen turvallisuuden takaamiseksi keittotaso on varustettu toiminnolla, joka rajoittaa keittotason käyttöaika kunkin keittoalueen osalta erikseen. Käyttöaika riippuu viimeisestä tietyin keittoalueen tehotason asetuksiin tehdystä muutoksesta. Jos tehotasoa ei ole muutettu vähään aikaan, keittoalue sammuu automaattisesti jonkin ajan kuluttua tehotasosta riippuen (mitä korkeampi tehotaso, sitä lyhyempi käyttöaika – katso alla oleva taulukko).

Tehotaso	u	1	2	3	4	5	6	7	8	9
Enimmäiskäyttöaika tunteina	6	6	6	5	5	4	1,5	1,5	1,5	1,5

Ruoanvalmistuksen tilapäinen keskeytys – STOP & GO (vaihtelevat mallin mukaan)

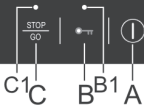

STOP & GO -toiminnon avulla voit hetkellisesti keskeyttää ruoan kypsennyksen (muiden kiireellisten tehtävien vuoksi), mutta säilyttää samalla kaikki asetukset.

STOP & GO -toiminnon ottaminen käyttöön

- Ruoan kypsennyksen voi keskeyttää hetkellisesti painamalla STOP & GO -painiketta (C).
- Painikkeen yläpuolelle syttyy merkkivalo (C1).
- Keittoalueet eivät ole toiminnassa, mutta kaikki asetukset pysyvät ennallaan. Kirjaimet S, t, O ja P näkyvät näytössä vuorotellen.

Ruoan kypsennyksen jatkaminen

- Keittotaso jatkaa toimintaansa, kun STOP & GO -painiketta (C) painetaan uudelleen.
- Merkkivalo (C1) sammuu.



Jos STOP & GO -toimintoa ei poisteta käytöstä 10 minuutin kuluessa, koko keittotaso sammuu automaattisesti.

Ohjelman ajastin (vaihtelevat mallin mukaan)

Keittotasossa on kaksi eri ajastintoimintoa:

- A** Hälytystoiminto – ajan laskeminen ilman sammuttamisvaihtoehtoa
- B** Sammumistoiminto – ajan laskeminen ja valittujen

keittoalueiden sammuttamisvaihtoehto.

A Varoitustoiminto – ajan laskeminen ilman keittoalueen sammuttamista

Ajastin varoittaa, kun aika on kulunut loppuun, mutta ei sammuta keittoaluetta. Hälytyksen ajastin voidaan asettaa keittotason ollessa päällä.

- Aktivoi ajastin painamalla ajastimen painiketta (D). Ajastimen näytössä (L) näkyy merkintä "00" ja desimaalipiste (F1) palaa.
- Aseta aika 1 minuutin ja 99 minuutin väliin painamalla "+"- (G) ja "-" (I) -painikkeita.
- Kun asetettu aika on kulunut loppuun, hälytys soi, mutta keittoalue ei sammuu.
- Hälyttimen äänen ja hälyttimen voi sammuttaa painamalla mitä tahansa painiketta. Muussa tapauksessa hälytys sammuu jonkin ajan päästä.
- Hälytys on aktiivinen myös sen jälkeen, kun levy on sammutettu painikkeella (A).

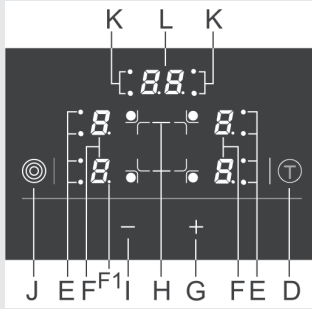

B Ajastin, jossa on keittoalueen sammutusvaihtoehto

Katkaisuajastin helpottaa ruoanvalmistusta, sillä voit asettaa kypsennysajan tiettyä keittoaluetta varten. Jotta katkaisuajastinta voidaan käyttää, tehotason on oltava jo asetettuna (katso kohta Keittoalueiden virrankytkentä).

- Aktivoi ajastin painamalla ajastimen painiketta (D). Ajastimen näytössä (L) näkyy merkintä "00" ja desimaalipiste (F1) palaa. Kun painat painiketta (D) uudestaan, valitun keittoalueen osoittava piste (K) alkaa vilkkua.
- Niin kauan kun desimaalipiste palaa, "+"- (G) ja "-"-painikkeilla (I) voidaan asettaa aika 1 minuutin ja 99 minuutin välille. JOS painiketta painetaan ja pidetään painettuna, ajastimen aika-asetus alkaa muuttua jonkin ajan kuluttua suuremmin harppauksin.
- Kun arvo on asetettu, ajan laskeminen alkaa. Vastaava piste (K) vilkkuu edelleen valitun keittoalueen kohdalla.



Kypsennysaika voidaan asettaa jokaisen keittoalueen osalta erikseen. Jos ohjelmoituina on useita ajastimia, lähimpänä nolaa oleva aika näkyy näytössä. Vilkkuva merkkivalo (L) osoittaa sitä koskevan keittoalueen.

Aika-asetuksen muuttaminen

- Aika-asetusta voidaan muuttaa milloin tahansa käytön aikana.
- Painamalla ajastinpainiketta (D) näet valitun keittoalueen jäljellä olevan ajan. Vastaava merkkivalo (K) vilkkuu.
- Aseta uusi kypsennysaika painamalla "+"- (G) tai "-"-painiketta.

Jäljellä olevan kypsennysajan tarkistaminen

Jos asetettuina on useita aikoja, jäljellä olevan kypsennysajan saa näkyviin painamalla painiketta (D).

Ajastimen sammuttaminen

Kun asetettu aika on kulunut loppuun, hälytys soi ja keittoalue sammuu. Ajastimen näytössä vilkkuu arvo "00". Hälyttimen voi sammuttaa painamalla mitä tahansa painiketta. Muussa tapauksessa hälytys sammuu itsestään jonkin ajan päästä.

Ajastimen poistaminen käytöstä ennen asetetun ajan kulumista:

- Valitse haluttu ajastinnäyttö (katso kohta Ajastinasetuksen muuttaminen) – asetettu aika ja valitun keittoalueen osoittava piste vilkkuvat.
- Aseta arvoksi "00" painamalla "-"-painiketta (I) tai aseta arvoksi heti nolla painamalla "+"- (G) ja "-"-painiketta (I) samanaikaisesti.

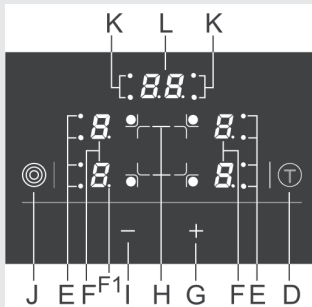

Lämpimänäpitoalue

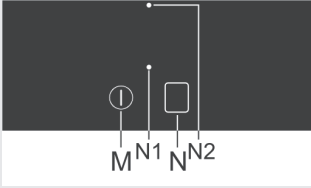

Lämpimänäpitoalue on tarkoitettu valmiin ruoan pitämiseen lämpimänä. Sitä ei ole tarkoitettu ruoan valmistamiseen eikä kylmän ruoan lämmittämiseen.

Lämpimänäpitoalue lämpenee hitaasti ja kuumenee noin 100-asteiseksi, joten se aiheuttaa palovammavaaran. Estä onnettomuudet pitämällä lämpöä huonosti kestävät esineet poissa lämpimänäpitoalueelta.

Lämpimänäpitoalueen käynnistäminen

- Käynnistä lämpimänäpitoalue koskettamalla päällä/pois-anturia (M). Merkkivalo (N1) vilkkuu muutaman sekunnin.
- Kosketa sitten lämpimänäpitoalueen aktivointianturia (N). Merkkivalo (N1) palaa nyt jatkuvasti. Lämpimänäpitoalue on aktivoitu.

Lämpimänäpitoalueen sammuttaminen

- Sammuta lämpimänäpitoalue koskettamalla päällä/pois-anturia (M). Merkkivalo (N1) sammuu.
- Lämpimänäpitoalue voidaan sammuttaa myös koskettamalla lämpimänäpitoalueen aktivointianturia (N).

Lämpimänäpitoalue kuuma -varoitusta

- Kun lämpimänäpitoalue on kuuma koskettaa, varoitusvalo (N2) syttyy.
- Varoitusvalo palaa hetken vielä senkin jälkeen, kun lämpimänäpitoalue on sammutettu.

Erityiset varoitukset ja virheilmoitukset

- Jos kaikkien tehotasojen arvoksi on asetettu "00", keittotaso sammuu automaattisesti 10 sekunnin kuluttua.
- Jos mitä tahansa painiketta painetaan yli 10 sekunnin ajan, keittotaso sammuu, hälytys soi ja näytössä vilkkuu merkkintä "F".
- Jos useiden painikkeiden päällä on jokin esine tai jos kiehuva nestettä valuu painikkeiden pinnalle, keittotaso sammuu automaattisesti jonkin ajan kuluttua.
- Jos painikkeet eivät toimi, kytke keittoalue irti verkkovirrasta muutamaksi minuutiksi (irrota sulake tai kytke virta pois pääkatkaisijasta). Kytke keittotaso tämän jälkeen uudestaan verkkovirtaan ja kytke virta päälle pääkatkaisijasta).

Puhdistus

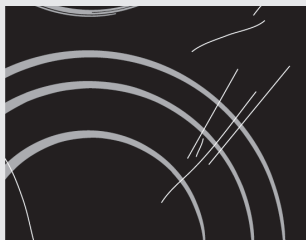

kuva 1



kuva 2



kuva 3



kuva 4



Lasikeraaminen keittotas

Odota **lasikeraamisen keittotason** jokaisen käyttökerran jälkeen, että taso **jäähtyy**, ennen kuin puhdistat sen. Muutoin pienimmätkin ruoanlaitosta jääneet tahrat palavat kiinni kuumaan pintaan laitteen seuraavan käyttökerran yhteydessä. **Käytä lasikeraamisen keittotason säännölliseen puhdistamiseen ja hoitoon erikoispuhdistusaineita**, jotka muodostavat pintaan liialta suojaavan kalvon. Ennen jokaista käyttöä pyyhi tason pinnalta ja keittoastian pohjasta pöly ja muut hiukkaset, sillä ne saattavat naarmuttaa pintaa (Kuva 1).

Huomio: teräsvillan, hankaavien puhdistussienten ja -aineiden käyttö voi naarmuttaa tason pintaa. Myös liian voimakkaat suihkeet tai sopimattomat tai huonosti ravistellut (sekoitetut) nestemäiset puhdistusaineet voivat vahingoittaa keittotason pintaa (Kuva 2).

Pinta voi olla kulunut johtuen syövyttävien tai hankaavien puhdistusaineiden tai pohjasta vaurioituneiden keittoastioiden käytöstä (kuva 2).

Vaaleat tahrat voidaan poistaa märällä ja pehmeällä liinalla, minkä jälkeen pinta pyyhitään kuivaksi (kuva 3).

Veden jättämät tahrat voidaan poistaa miedolla etikkaliuoksella. Sillä ei saa kuitenkaan puhdistaa kehystä (vain joissakin malleissa), sillä se voi menettää kiiltonsa. Älä käytä voimakkaita suihkeita tai kattilakiven poistoaineita (Kuva 3).

Suuret tahrat voidaan poistaa erityisillä lasikeraamisille keittotasolle tarkoitetuilla puhdistusaineilla ja välineillä. Näiden tuotteiden käytössä on noudatettava niiden valmistajan antamia ohjeita.

Poista huolellisesti kaikki puhdistusainejäämät keittotason pinnalta, sillä ne voivat vahingoittaa lasikeraamista keittotasoa, kun keittoalueita kuumennetaan (kuva 3).

Poista sitkeät ja palaneet tahrat kaapimella (kuva 4).

Käsittele kaavinta varovaisesti, ettet loukkaa itseäsi.



Käytä kaavinta vain silloin, kun likaa ei voi poistaa märällä liinalla tai lasikeramiikkapinnalle tarkoitetulla erikoispuhdistusaineella.

Pidä kaavinta **oikeassa kulmassa** (45° - 60°). **Paina kaavinta kevyesti** lasia vasten ja liu'uta sitä pinnan päällä poistaaksesi lian. Varmista, ettei kaapimen muovinen kädensija (joissakin malleissa) joudu kosketuksiin kuumen keittoalueen kanssa.



Älä paina kaavinta kohtisuoraan lasia vasten, äläkä raavi lieden pintaa sen kärjellä tai terällä.

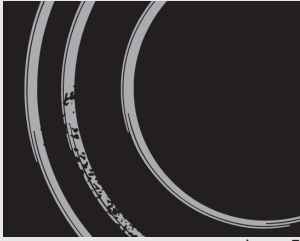

kuva 5

Sokeri ja sokeripitoiset ruoat voivat vaurioittaa lasikeraamista pintaa pysyvästi (Kuva 5). Ne pitää poistaa lasikeraamiselta pinnalta mahdollisimman nopeasti, vaikka keittoalue olisikin vielä kuuma (Kuva 4). **Lasikeraamisen keittotason värimuutoksilla** ei ole mitään vaikutusta keittotason toimintaan tai sen pinnan kestävyYTEEN. Useimmiten niitä ilmenee palaneiden ruokajälkien seurauksena tai käytettäessä alumiinista tai kuparista valmistettuja keittoastioita. Näitä värimuutoksia on vaikea poistaa.

Huomio: Kaikki kuvaillut viat ovat enimmäkseen esteettisiä haittoja, eivätkä ne vaikuta suoraan laitteen toimintaan. Takuu ei kata tällaisten vikojen korjausta.

Asennus

Tärkeitä varoituksia

- Laitteen voi asentaa keittiön pöytälevyyn ja liittää verkkovirtaan ja kaasuverkkoon vain pätevä asentaja.
- Paneelit ja huonekaluverhoilut, jotka ovat keittotason viereisessä keittiökaapissa, on käsiteltävä korkeita lämpötiloja (100°C) kestävillä aineilla, tai muutoin niiden värit saattavat haalistua tai vahingoittua.
- Keittotaso on tarkoitettu asennettavaksi keittiökalusteen päällä olevan pöytälevyn tilaan, jonka leveys on vähintään 600 mm.
- Uпотettava keittotaso täytyy asentaa siten, että etuosan kahteen kiristyshelaan pääsee käsiksi alakautta.
- Roikkuvat tai seinälle ripustettavat keittiövälineet on asennettava riittävän etäälle keittotasosta, jotta ne eivät häiritse ruoanvalmistusta.
- Keittotason ja liesituulettimen välisen etäisyyden on oltava vähintään liesituulettimen asennusohjeiden mukainen. Vähimmäisetäisyys on 650 mm.
- Laitteen reunan ja vieressä olevan korkean keittiökalusteen väliin on jätävä tilaa vähintään 40 mm.
- Keittotason takana olevilla työtasoilla voidaan käyttää massiivipuusta valmistettuja levyjä tai koristelistoja, kunhan vähimmäisetäisyys on sama kuin asennusohjeissa.
- Uпотettavan keittotason ja takaseinän vähimmäisetäisyys on ilmaistu keittotason asennuskuvissa.

Vaahtomuovitiivisteiden asentaminen

Ennen laitteen laittamista keittiön työpöydän aukkoon toimitettu vaahtomuovitiiviste tulee kiinnittää lasikeraamisen (lasi) keittotason alapuolelle (katso yllä olevaa kuvaa). **Älä asenna laitetta ilman vaahtomuovitiivistettä!**

Tiiviste tulee kiinnittää laitteeseen seuraavasti:

- Poista tiivisteestä suojakalvo.
- Kiinnitä sitten tiiviste lasin alapuolelle noin 2-3 millimetriä reunasta (kuvassa näytetyllä tavalla). Tiiviste tulee kiinnittää lasin reunan koko pituudelta, eikä se saa mennä kulmissa limittäin.
- Varmista tiivistettä asentaessasi, ettei lasi pääse minkään terävän esineen kanssa kosketuksiin.

HUOMAA!

Joissakin laitteissa tiiviste on jo asennettuna!

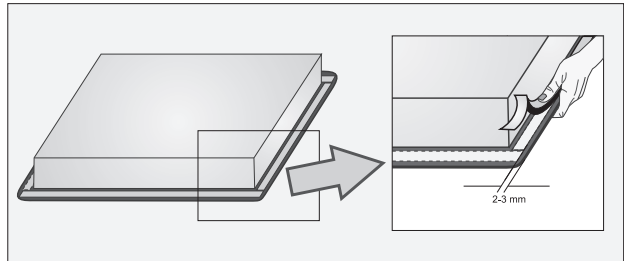

**Pöytälevyn
asennusaukon mitat**

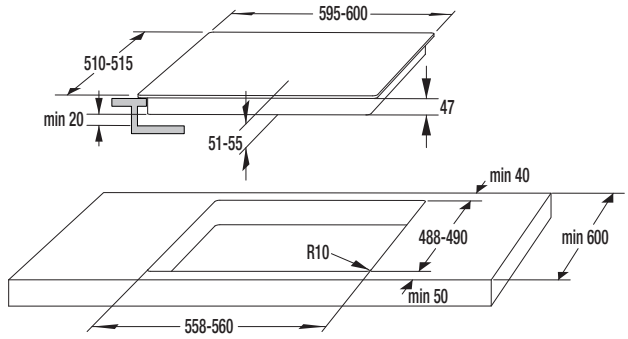

SVK6

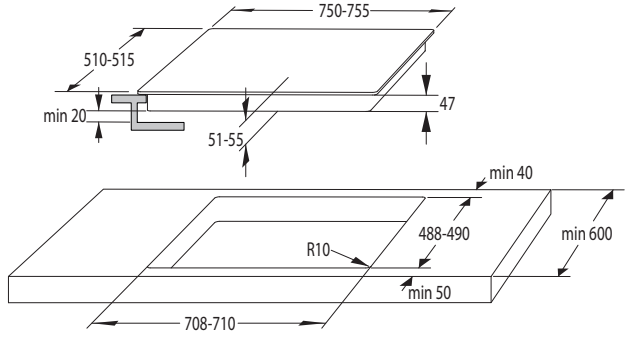

SVK7

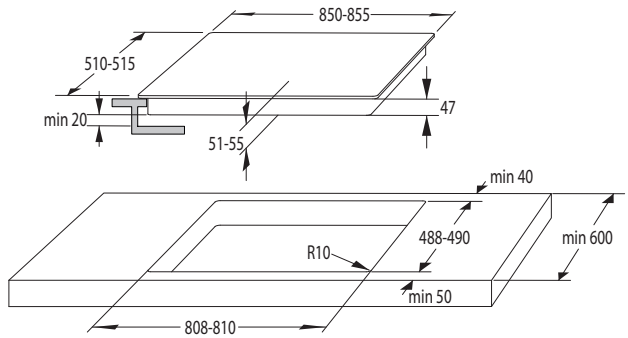

SVK8

- Keittotaso voidaan asentaa 30–50 mm paksuun pöytälevyyn.
- Keittotason alapuolella olevassa keittiökalusteessa ei saa olla laatikkoa. Jos keittiökalusteessa on vaakasuora levy, se on asennettava vähintään 60 mm:n päähän pöytälevyn alapinnasta. Suojalevyn ja keittotason väliseen tilaan ei saa laittaa esineitä eikä niitä saa säilyttää siellä.
- Kalusteen takalevyssä tulee olla vähintään 175 mm:n levyinen aukko koko kalusteen leveydeltä.
- Vain mallin EVP4, EVP2... tuulettimella varustetut uunit voi asentaa kaasukeittotason alapuolelle.

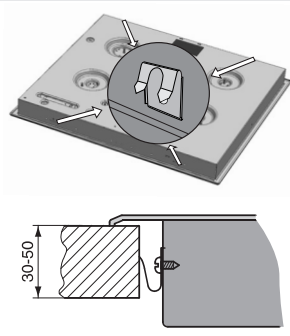

Asennusvaiheet

- Varmista, että pöytälevy on täysin vaakasuorassa.
- Suojaa leikatun aukon reunat.
- Kiinnitä kiinnityshelat (4x - SVK6...600 mm; 6x - SVK7...750 mm; 6x - SVK8...850 mm) toimitukseen sisältyvien ruuvien (4x - SVK6...600 mm; 6x - SVK7...750 mm; 6x - SVK8...850 mm) avulla keittotason vasempaan ja oikeaan sivuun sekä valmiiksi tehtyyn aukkoon.
- Kytke keittotaso verkkovirtaan (katso ohjeet keittotason liittämistä verkkovirtaan).
- Aseta keittotaso leikattuun aukkoon ja paina keittotasoa tiukasti työtasoa kohti ylhäältä päin.
- Liitäntäruuvit eivät saa olla pidempiä kuin 6,5mm.

Laitteen kytkeminen sähköverkkoon

Tärkeitä varoituksia

- Laitteen liitännän voi tehdä vain valtuutettu ammattilainen.
- Maadoitusuojauksen on oltava kaikkien asianmukaisten määräysten mukainen.
- Liitännät tulevat näkyviin, kun liitännärasian kansi avataan / poistetaan.
- Ennen kuin kytket laitteen sähköverkkoon, varmista, että arvokilvessä mainittu jännite vastaa kotisi virransyöttöä.
- Laitteen perustiedot sisältävä arvokilpi sijaitsee keittotason alapuolella.
- Sähköjohdoissa tulee olla virrankatkaisin, jonka avulla laitteen voi tarvittaessa eristää verkkovirrasta. Liitäntöjen etäisyyden on oltava vähintään 3 mm. Katkaisija voi olla sulake, virtasuojakytkin jne.
- Liitäntä on valittava verkkovirtakapasiteetin ja sulaketehon mukaisesti.
- Tulipalon vaaran vähentämiseksi tämäntyyppiset laitteet voidaan asentaa pöytälevyyn laitetta korkeamman keittiökaapin (asennettuna) viereen. Laitteen toiselle puolelle asennettavan keittiökaapin korkeus ei saa kuitenkaan tässä tapauksessa ylittää laitteen korkeutta.
- Virtajohtot ja eristetyt osat on suojattava suoralta kontaktilta.

HUOMIO!

- Laite on irrotettava sähköverkosta ennen korjaustoimenpiteitä (muuta kuin tavalliseen käyttöön liittyviä toimenpiteitä). Laitteen kytkentä on tehtävä asianmukaisen kytkentäkaavion ja verkkovirran mukaan. Kytke maadoitusjohto (PE) pistokkeeseen, jossa on maadoitusmerkintä.
- Virtajohto on ohjattava kulkemaan kiristysliitännän / vedonpoistolaitteen läpi. Liitäntä suojaa johtoa irtoamasta vahingossa.
- Tarkista laitteen kytkennän jälkeen, että se toimii asianmukaisesti kytkemällä kaikki liedet päälle noin kolmen minuutin ajaksi.

Kytchentäkaavio:

- Väärä kytkentä voi vahingoittaa laitetta, eikä takuu kata väärästä asennuksesta johtuvia vikoja.
- Ennen kuin kytket laitteen sähköverkkoon, varmista, että arvokilvessä mainittu jännite vastaa kotisi virransyöttöä. Valtuutetun asentajan tulee tarkistaa liitäntäjännite (230 V vaiheen ja nollajohdon välillä) jännitemittarin avulla.
- Laitteen takana oleva virtajohto on sijoitettava siten, että se ei pääse kosketuksiin laitteen takalevyn kanssa, koska takalevy saattaa kuumentua käytön aikana.

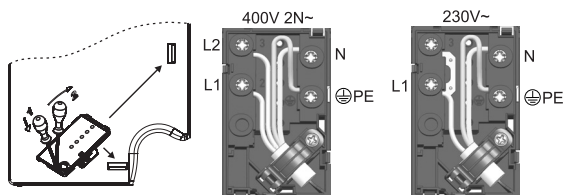

HUOM:

Kytentäkiinnikkeet on jo asennettu oikeille paikoilleen liittimessä. Liitäntöjen ruuvit ovat auki, joten ruuveja ei tarvitse lainkaan löysentää. Saat ruuveja kiristäessäsi kuulla pienen napsahduksen, mikä tarkoittaa sitä, että ruuvit on kiristetty kokonaan kiinni.

Kytännässä voidaan käyttää seuraavia vaihtoehtoja:

- Malli H05 RR-F 4×1.5, kumipäälysteiset liitäntäkaapelit, joissa on keltavihreä maadoituskaapeli,
- Malli H05 VV-F 4x1,5, PCV-eristetyt liitäntäkaapelit, joissa on keltavihreä maadoitusjohto tai muu vastaava tai tehokkaamman suojan tarjoava johto.

Tekniset tiedot

Arvokilpi

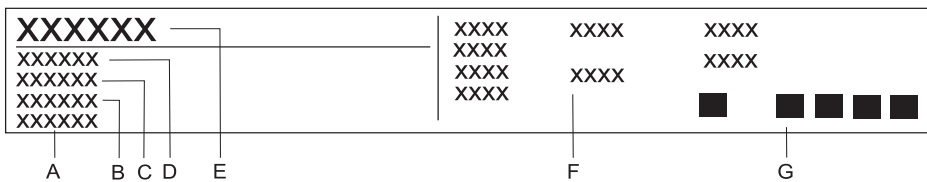

A Sarjanumero

B Koodi

C Malli

D Tyyppi

E Tuotemerkki

F Tekniset tiedot

G Kelpoisuusmerkinnät / symbolit

VARAAMME OIKEUDEN TEHDÄ MUUTOKSIA, JOTKA
EIVÄT VAIKUTA LAITTEEN TOIMINTAAN.

Laitteen käyttöön liittyviä ohjeita löytyy myös
verkkosivustoltamme osoitteessa www.gorenje.com

SVK67,73,82CS



230712

fi (12-15)