

Bedienhinweise für das WLAN-Verteilungssystem

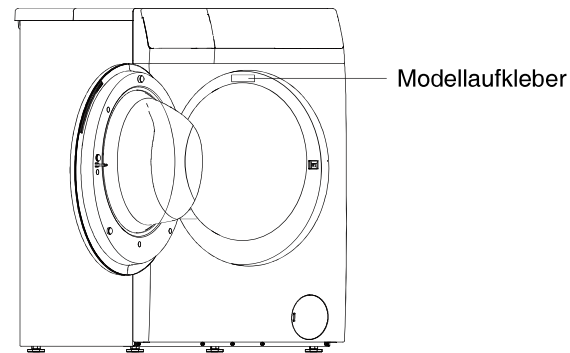

Scannen Sie den QR-Code, um die APP herunterzuladen



Bedienfeld

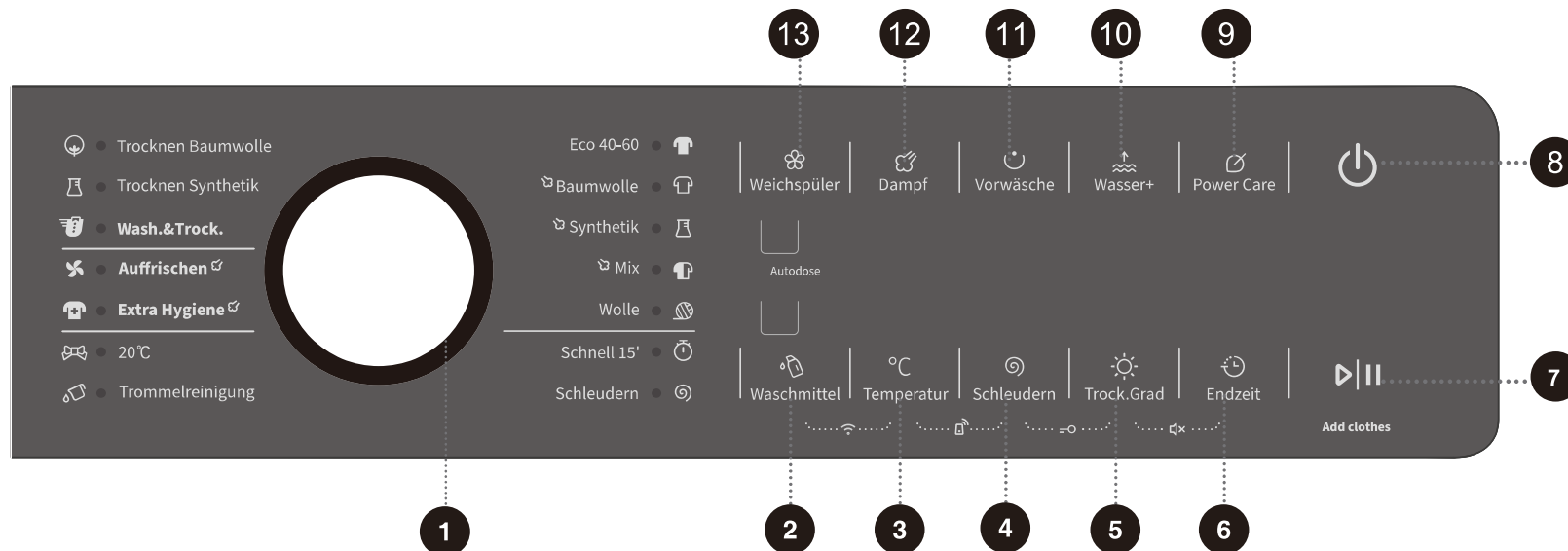

[Wie wird die WLAN-Funktion aktiviert?]

1. Drücken Sie die Taste Power (8), um das Gerät zu aktivieren.
2. Drücken Sie gleichzeitig [Waschmittel] und [Temperatur] für 3 Sekunden, um die WLAN-Funktion zu aktivieren.
3. Drücken Sie so lange auf [Temperatur], bis Sie „BON“ auf dem Display sehen.
4. Nach den Schritten 1-3 ist Ihr Gerät bereit, eine Verbindung zum Internet herzustellen, und Sie können die Anleitung auf der nächsten Seite befolgen.
5. Andernfalls können Sie das Gerät ausschalten und mit dem ersten Schritt beginnen.
6. Halten Sie [Temperatur] und [Schleudern] 3 Sekunden lang gedrückt, um das Fernbedienungsmodul einzuschalten.

[2 Möglichkeiten, mein Gerät mit der APP zu verbinden?]

Verbindung über Bluetooth: (Als erstes müssen Sie die Blue-Tooth-Funktion aktivieren).

1. Nach dem Registrieren und Einloggen klicken Sie bitte auf „Add Appliances“ (Geräte hinzufügen), um zu starten.
2. Wählen Sie Waschmaschine.
3. Scannen Sie den QR/SN-Code auf dem Gerät oder geben Sie den AUID/SN CODE manuell ein. Falls der Barcode nicht gefunden werden kann, klicken Sie bitte auf das Symbol „Help“ (Hilfe)  .
4. Klicken Sie auf „Set up Appliance“ (Appliance einrichten).
5. Lesen Sie die Anleitung und klicken Sie auf „Next“ (Weiter).
6. Beginnen Sie die Suche nach neuen Geräten.
7. Wählen Sie das Gerät, das Sie benötigen.
8. Wählen Sie Ihr eigenes Heim-WLAN, geben Sie das Passwort ein, und Sie können die Geräte über die APP steuern.

Ohne Verwendung von Bluetooth:

1. Nach dem Registrieren und Einloggen klicken Sie bitte auf „Add Appliances“ (Geräte hinzufügen), um zu starten.
2. Wählen Sie Waschmaschine.
3. Scannen Sie den QR/BAR-Code auf dem Gerät, oder geben Sie den AUID/SN CODE manuell ein. Falls Sie den Barcode nicht finden können, klicken Sie bitte auf das Schaltsymbol „Help“ (Hilfe) .
4. Klicken Sie auf „Set up Appliance“ (Appliance einrichten).
5. Lesen Sie die Anleitung und klicken Sie auf „Next“ (Weiter).
6. Lesen Sie die Anleitung, klicken Sie auf Einstellungen und wählen Sie dann WLAN „HIS-XX-XXXXX“.
7. Bitte gehen Sie zurück zur APP und wählen Sie Ihr eigenes Heim-WLAN aus, geben Sie das Passwort ein, und Sie können die Geräte über die APP steuern.

[Mehrbenutzer-Verbindung]

1. Drücken Sie die Taste Power (8), um das Gerät zu aktivieren.
2. Schalten Sie den WLAN-Schalter ein und aktivieren Sie das WLAN-Modul für das normale Netzwerk.
3. Drücken Sie gleichzeitig Dampf (12) und Vorwäsche (11) für 3s, bis Sie „BON“ auf dem Display sehen können. Das Gerät geht in den Bindungszustand über.
4. Ein Gerät kann an mehrere Haushalte gebunden sein.

[Bindung aufheben]

1. Drücken Sie die Taste Power (8), um das Gerät zu aktivieren.
2. Schalten Sie den WLAN-Schalter ein und aktivieren Sie das WLAN-Modul für das normale Netzwerk.
3. Drücken Sie gleichzeitig für 3 Sekunden die Tasten „Wasser+“ (10) und „Vorwäsche“ (11). Sie können „C-B“ auf dem Display sehen.
4. Schalten Sie das Gerät aus und dann wieder ein, um neue Benutzer zu koppeln. Hinweis: Nach dem Aufheben der Bindung muss das Gerät ausgeschaltet werden, da die Bindung sonst nicht aufgehoben werden kann.

[Hinweis]

Das Gerät behält die WLAN-Moduleinstellungen des letzten Benutzers bei, wenn es regelmäßig eingeschaltet wird. Die Werkseinstellung des WLAN-Moduls ist ausgeschaltet.